



Montage- und Bedienungsanleitung



Art.-Nr. CJ-FT-100/112/125



Art.-Nr. CJ-FT-HB

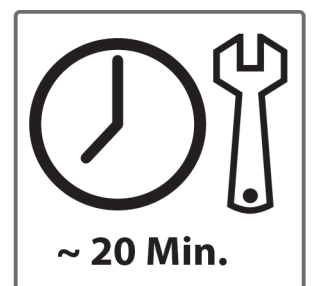

CJFT100/112/125.01.02

Inhaltsverzeichnis

1	ALLGEMEINE INFORMATIONEN	8
1.1	Technische Daten	8
1.2	Persönliche Sicherheit	9
1.3	Aufstellort	10
2	MONTAGE	11
2.1	Allgemeine Hinweise	11
2.2	Lieferumfang Trampolin	12
2.3	Aufbau Trampolin	13
2.4	Lieferumfang Haltestange	14
2.5	Aufbau Haltestange	15
3	LAGERUNG UND REMONTAGE	19
3.1	Allgemeine Hinweise	19
3.2	Entfernen der Haltestange	19
3.3	Zusammenklappen des Trampolins	20
3.4	Anbringen von Gummischlaufen	21
4	FEHLERBEHEBUNG, PFLEGE UND WARTUNG	23
4.1	Allgemeine Hinweise	23
4.2	Störungen und Fehlerdiagnose	23
4.3	Wartungs- und Inspektionskalender	24
5	ENTSORGUNG	24
6	ZUBEHÖR-EMPFEHLUNG	25
7	ERSATZTEILBESTELLUNG	26
7.1	Seriennummer und Modellbezeichnung	26
7.2	Teileliste Trampolin	27
7.3	Explosionszeichnung Trampolin	28
7.4	Teileliste Haltestange	29
7.5	Explosionszeichnung Haltestange	29
8	GARANTIE	30
9	KONTAKT	32

Sehr geehrte Kundin, sehr geehrter Kunde,

mit einem Trampolin der Marke cardiojump® haben Sie eine hervorragende Wahl getroffen und wir möchten Ihnen für Ihr Vertrauen und Ihre Entscheidung danken. Mit cardiojump bieten wir Ihnen hochwertige Trampoline für drinnen oder den Garten an. Lassen Sie Ihre Kinder draußen toben oder absolvieren Sie ein gelenkschonendes und sehr effektives Fitnessstraining in Ihrem Heim. Egal, was Sie machen wollen, auf Ihr cardiojump Trampolin können Sie sich verlassen! Wir wünschen Ihnen richtig viel Spaß!

Weitere Informationen finden Sie unter www.fitshop.de.

Bestimmungsgemäßer Gebrauch

Das Gerät darf nur für seinen bestimmungsgemäßen Zweck verwendet werden.

Das Gerät ist ausschließlich für den Heimgebrauch geeignet. Das Gerät ist nicht für den semiprofessionellen (z. B. Krankenhäuser, Vereine, Hotels, Schulen usw.) und gewerblichen bzw. professionellen Einsatz (z. B. Fitness-Studio) geeignet.

IMPRESSUM

Fitshop GmbH
Europas Nr. 1 für Heimfitness

International Headquarters
Flensburger Straße 55
24837 Schleswig
Deutschland

Geschäftsführer:
Christian Grau
Sebastian Campmann
Dr. Bernhard Schenkel
Handelsregister HRB 1000 SL
Amtsgericht Flensburg
Umsatzsteuer-IdNr.: DE813211547

HAFTUNGSAUSSCHLUSS

© cardiojump ist eine eingetragene Marke der Firma Fitshop GmbH. Alle Rechte vorbehalten. Jegliche Verwendung dieser Marke ohne die ausdrückliche schriftliche Genehmigung von Fitshop ist untersagt.

Produkt und Handbuch können geändert werden. Die technischen Daten können ohne Vorankündigung geändert werden.

FITSHOP

Europas Nr.1 für Heimfitness

ZU DIESER ANLEITUNG

Bitte lesen Sie die gesamte Anleitung vor der Montage und der ersten Benutzung aufmerksam durch. Die Anleitung hilft Ihnen beim schnellen Aufbau und erläutert die sichere Handhabung. Tragen Sie dafür Sorge, dass alle mit dem Gerät trainierenden Personen (besonders Kinder und Personen mit körperlicher, sensorischer, geistiger oder motorischer Behinderung) unbedingt vorab über diese Anleitung und ihren Inhalt informiert werden. Im Zweifelsfall müssen verantwortliche Personen die Nutzung des Gerätes beaufsichtigen.



Durch laufende Änderungen und Softwareoptimierungen kann es vorkommen, dass die Anleitung angepasst werden muss. Sollten Sie während des Aufbaus oder der Nutzung eventuelle Abweichungen feststellen, dann rufen Sie im Zweifel die im Webshop hinterlegte Anleitung auf. Dort ist immer die aktuellste Anleitung hinterlegt.

Das Gerät wurde sicherheitstechnisch nach neuesten Erkenntnissen konstruiert. Mögliche Gefahrenquellen, die Verletzungen verursachen könnten, wurden bestmöglich ausgeschlossen. Stellen Sie sicher, dass die Aufbauanleitung korrekt befolgt wurde und dass alle Teile des Gerätes festsitzen. Im Bedarfsfall muss die Anleitung erneut durchgegangen werden, um eventuelle Fehler zu beheben.

Trainingsgeräte müssen nach Genauigkeit und Verwendung klassifiziert werden. Genauigkeitsklassen sind nur bei Geräten anwendbar, die Trainingsdaten anzeigen.

Genauigkeitsklassen

Klasse A: hohe Genauigkeit.

Klasse B: mittlere Genauigkeit.

Klasse C: geringe Genauigkeit.

Die Verwendungsklassen erläutern die vorgesehene Nutzung des Gerätes.

Verwendungsklassen

Klasse S (Studio): berufliche und/oder gewerbliche Verwendung.

Diese Trainingsgeräte sind für die Verwendung in Trainingsräumen von Einrichtungen wie Sportvereinen, Schuleinrichtungen, Hotels, Clubs und Studios, deren Zugang und Aufsicht vom Eigentümer (Person, die die gesetzliche Verantwortung trägt) speziell geregelt ist, vorgesehen.

Klasse H (Heimbereich): Verwendung im Heimbereich.

Diese stationären Trainingsgeräte sind für die Verwendung in privaten Heimstätten vorgesehen, in denen der Zugang zum Trainingsgerät durch den Eigentümer geregelt ist (Person, die die gesetzliche Verantwortung trägt).

Bitte halten Sie sich exakt an die angegebenen Sicherheits- und Wartungsanweisungen. Jegliche davon abweichende Nutzung kann Gesundheitsschäden, Unfälle oder Beschädigungen des Gerätes zur Folge haben, für die seitens des Herstellers und Vertreibers keine Haftung übernommen werden kann.

Die folgenden Sicherheitshinweise können in dieser Bedienungsanleitung vorkommen:

- **ACHTUNG**

Dieser Hinweis steht für mögliche schädliche Situationen, die bei Zuwiderhandlung zu Sachschäden führen können.

- ⚠ **VORSICHT**

Dieser Hinweis steht für mögliche schädliche Situationen, die bei Zuwiderhandlung zu leichten bzw. geringfügigen Verletzungen führen können!

- ⚠ **WARNUNG**

Dieser Hinweis steht für mögliche schädliche Situationen, die bei Zuwiderhandlung zu schwersten Verletzungen oder zum Tode führen können!

- ⚠ **GEFAHR**

Dieser Hinweis steht für mögliche schädliche Situationen, die bei Zuwiderhandlung zu schwersten Verletzungen oder zum Tode führen!

- ℹ **HINWEIS**

Dieser Hinweis steht für weitere nützliche Informationen.

Bewahren Sie diese Anleitung zur Information, für Wartungsarbeiten oder Ersatzteilbestellungen sorgfältig auf!

1.1 Technische Daten

Gewicht und Maße (Trampolin):

CJ-FT-100

Aufstellmaße (Trampolin): 1130 mm x 1130 mm x 340 mm

Aufstellmaße (mit Haltestange): 1130 mm x 1130 mm x 1390 mm

Verpackungsmaße: 1120 mm x 1120 mm x 100 mm

Artikelgewicht (netto, ohne Verpackung): 5,8 kg

Artikelgewicht (brutto, mit Verpackung): 6,9 kg

CJ-FT-112

Aufstellmaße (Trampolin): 1320 mm x 1320 mm x 340 mm

Aufstellmaße (mit Haltestange): 1320 mm x 1320 mm x 1390 mm

Verpackungsmaße: 1150 mm x 1150 mm x 100 mm

Artikelgewicht (netto, ohne Verpackung): 6 kg

Artikelgewicht (brutto, mit Verpackung): 7,1 kg

CJ-FT-125

Aufstellmaße (Trampolin): 1450 mm x 1450 mm x 340 mm

Aufstellmaße (mit Haltestange): 1450 mm x 1450 mm x 1390 mm

Verpackungsmaße: 1285 mm x 1285 mm x 100 mm

Artikelgewicht (netto, ohne Verpackung): 7 kg

Artikelgewicht (brutto, mit Verpackung): 8,2 kg

Maximales Benutzergewicht: 125 kg

Gewicht und Maße (Haltestange):

Verpackungsmaße: 670 mm x 195 mm x 45 mm

Artikelgewicht (netto, ohne Verpackung): 2,5 kg

Artikelgewicht (brutto, mit Verpackung): 3 kg

Verwendungsklasse: H

1.2 Persönliche Sicherheit

GEFAHR

- + Bevor Sie mit der Nutzung des Trampolins beginnen, sollten Sie durch Ihren Hausarzt klären, ob das Training für Sie aus gesundheitlicher Sicht geeignet ist. Betroffen hiervon sind vor allem Personen, die eine vererbungsbedingte Anlage zu Bluthochdruck oder Herzleiden haben, über 45 Jahre alt sind, rauchen, überhöhte Cholesterinwerte aufweisen, übergewichtig sind und/oder im letzten Jahr nicht regelmäßig Sport getrieben haben. Wenn Sie unter medikamentöser Behandlung stehen, die Ihre Herzfrequenz beeinträchtigt, so ist ärztlicher Rat absolut unabdinglich.
- + Beachten Sie, dass exzessives Training Ihre Gesundheit ernsthaft gefährden kann. Bitte nehmen Sie gleichermaßen zur Kenntnis, dass Systeme der Herzfrequenzüberwachung ungenau sein können. Sobald Sie Anzeichen von Schwäche, Übelkeit, Schwindelgefühle, Schmerzen, Atemnot oder andere abnormale Symptome erkennen, brechen Sie Ihr Training sofort ab und konsultieren Sie im Notfall Ihren Hausarzt.
- + Führen Sie keine Saltos auf dem Trampolin aus.

WARNUNG

- + Die Benutzung dieses Trampolins ist für Kinder unter 14 Jahren nicht zulässig.
- + Kinder sollten nicht unbeaufsichtigt in die Nähe des Trampolins gelangen.
- + Personen mit Behinderungen müssen eine medizinische Genehmigung vorweisen und unter strenger Beobachtung stehen, wenn Sie jegliche Trainingsgeräte benutzen.
- + Das Trampolin darf grundsätzlich nicht gleichzeitig von mehreren Personen genutzt werden.
- + Halten Sie Hände, Füße und andere Körperteile, Haar, Kleidung, Schmuck und andere Gegenstände von den beweglichen Teilen fern, da sich diese in dem Trampolin verfangen können.
- + Tragen Sie bei der Benutzung keine lose bzw. weite Kleidung, sondern geeignete Sportbekleidung. Achten Sie bei den Sportschuhen auf geeignete Sohlen, vorzugsweise sollten diese aus Gummi oder anderen rutschfesten Materialien sein. Ungeeignet sind Schuhe mit Absätzen, Ledersohlen, Stollen oder Spikes. Trainieren Sie niemals barfuß.
- + Das Trampolin darf nicht verwendet werden, wenn das Sprungtuch feucht ist.
- + Während des Trainings darf nicht gegessen oder getrunken werden.
- + Das Gerät darf nur für seinen bestimmungsgemäßen Zweck verwendet werden.
- + Jegliche andere Verwendung ist unzulässig und möglicherweise gefährlich. Der Hersteller und Händler kann nicht für Schäden verantwortlich gemacht werden, die durch nicht bestimmungsgemäßen Gebrauch verursacht werden.

VORSICHT

- + Achten Sie darauf, dass sich niemand während des Trainings im Bewegungsbereich des Trampolins befindet, um Sie und andere Personen nicht zu gefährden.

• **ACHTUNG**

- + Es dürfen keine Gegenstände jedweder Art in die Öffnungen des Trampolins und dessen Zubehör gesteckt werden.

1.3 Aufstellort



WARNUNG

+ Stellen Sie das Trampolin nicht in Hauptdurchgängen oder Fluchtwegen auf.



VORSICHT

+ Stellen Sie sicher, dass der Trainingsraum während des Trainings gut durchlüftet und keiner Zugluft ausgesetzt ist.

+ Wählen Sie den Aufstellort so, dass sowohl vor als auch neben dem Trampolin ausreichend Freiraum/Sicherheitszone bestehen bleibt.

+ Die Aufstell- und Anbaufläche des Trampolins sollten eben, belastbar und fest sein.

• ACHTUNG

+ Das Trampolin darf nur in einem Gebäude, in ausreichend temperierten und trockenen Räumen (Umgebungstemperaturen zwischen 10°C und 35°C), genutzt werden. Die Nutzung im Freien oder Räumen mit hoher Luftfeuchtigkeit (über 70%) wie Schwimmbädern ist nicht zulässig.

+ Um hochwertige Bodenbeläge (Parkett, Laminat, Kork, Teppiche) vor Druckstellen und Schweiß zu schützen und leichte Unebenheiten auszugleichen, benutzen Sie eine Bodenschutzmatte.

2.1 Allgemeine Hinweise



GEFAHR

+ Lassen Sie kein Werkzeug, Verpackungsmaterial wie Folien oder Kleinteile herumliegen, da ansonsten für Kinder Erstickungsgefahr besteht. Halten Sie Kinder während der Montage vom Trampolin fern.



WARNUNG

+ Beachten Sie die am Trampolin angebrachten Hinweise, um Verletzungsgefahren zu reduzieren.



VORSICHT

+ Öffnen Sie die Verpackung nicht, wenn sie auf der Seite liegt.

+ Achten Sie darauf, dass Sie während des Aufbaus in jede Richtung genügend Bewegungsfreiraum haben.

• **ACHTUNG**

+ Um Beschädigungen am Trampolin und dem Boden zu vermeiden, nehmen Sie den Aufbau auf einer Unterlegmatte oder dem Verpackungskarton vor.



HINWEIS

+ Um den Aufbau so einfach wie möglich zu gestalten, können bereits einige zu verwendende Schrauben und Muttern vormontiert sein.

2.2 Lieferumfang Trampolin

Der Lieferumfang besteht aus den nachfolgend dargestellten Teilen. Prüfen Sie zu Beginn, ob alle zum Trampolin gehörenden Teile und Werkzeuge im Lieferumfang enthalten sind und ob Schäden vorliegen. Bei Beanstandungen ist unmittelbar der Vertragspartner zu kontaktieren.



VORSICHT

Sollten Teile des Lieferumfangs fehlen oder beschädigt sein, darf der Aufbau nicht vorgenommen werden.

H1



H2



H3



H4



H1	Rahmen
H2	Sprungtuch
H3	Bein
H4	Gummischlaufen

2.3 Aufbau Trampolin

Sehen Sie sich vor dem Aufbau die Montageschritte genau an und führen Sie die Montage gemäß der angegebenen Reihenfolge durch.

① HINWEIS

- + Verschrauben Sie zunächst alle Teile lose und kontrollieren Sie deren richtige Passform. Ziehen Sie die Schrauben mit Hilfe des Werkzeuges erst fest, wenn Sie dazu aufgefordert werden.
- + Falls Sie Schwierigkeiten haben, die Grafiken zu erkennen, empfehlen wir Ihnen, die im Webshop hinterlegte PDF-Anleitung auf Ihrem Endgerät (z.B. Smartphone, Tablet oder PC) zu öffnen. Dort haben Sie die Möglichkeit, näher heranzuzoomen. Bitte beachten Sie dabei, dass das Programm Adobe Acrobat Reader auf Ihrem Endgerät installiert sein muss, um die Datei öffnen zu können.

1. Halten Sie das Bein (H3) des Trampolins am unteren Ende fest und ziehen Sie das eingeklappte Bein (H3) nach unten (siehe Abb. 1 und Abb. 2).



Abb. 1



Abb. 2

Sobald das Bein (H3) in der richtigen Position ausgeklappt ist, rastet der Federstift ein und drückt sich nach außen (siehe Abb. 3 und Abb. 4).

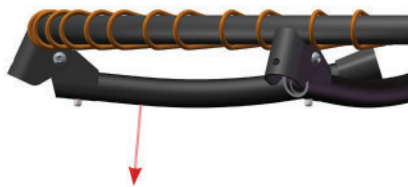

Abb. 3



Abb. 4

2. Für die weiteren Beine verfahren Sie wie in Schritt 1 beschrieben.

→ **Der Aufbau ist nun abgeschlossen.**

2.4 Lieferumfang Haltestange

Bei der Haltestange handelt es sich um optional erhältliches Zubehör für das Fitness-Trampolin der Marke cardiojump®. Das Fitness-Trampolin ist nicht im Lieferumfang enthalten und muss separat erworben werden.

Prüfen Sie zu Beginn, ob alle Teile und Werkzeuge im Lieferumfang enthalten sind und ob Schäden vorliegen. Bei Beanstandungen ist unmittelbar der Vertragspartner zu kontaktieren.

⚠ VORSICHT

Sollten Teile des Lieferumfangs fehlen oder beschädigt sein, darf der Aufbau nicht vorgenommen werden.

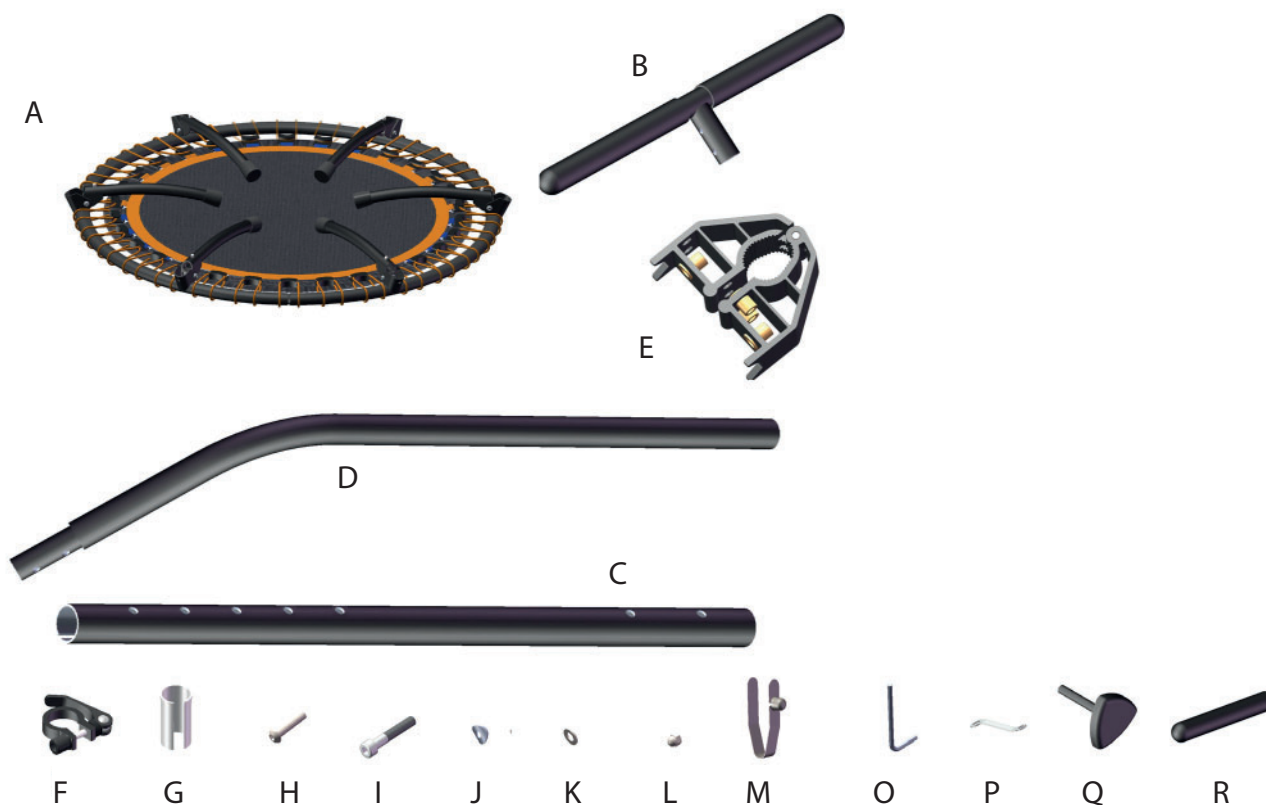

A	Aufgebautes Trampolin (nicht im Paket enthalten)	J	Wellscheibe
B	Griff	K	Unterlegscheiben
C	Halterohr	L	Sicherheitsmutter
D	Verstellbares Rohr	M	Federknopf
E	Klemme für Haltestange	O	Inbusschlüssel
F	Schnellspanner	P	Ringschlüssel
G	Abstandshalter aus Kunststoff	Q	Drehknöpfe
H	Inbusschrauben	R	Handgriffe
I	Zylinderkopfschrauben		

2.5 Aufbau Haltestange

Sehen Sie sich vor dem Aufbau die einzelnen, dargestellten Montageschritte genau an und führen Sie die Montage gemäß der angegebenen Reihenfolge durch.

HINWEIS

Verschrauben Sie zunächst alle Teile lose und kontrollieren Sie deren richtige Passform. Anschließend ziehen Sie die Schrauben mit Hilfe des Werkzeuges erst fest, wenn Sie dazu aufgefordert werden.

Schritt 1: Anbringen der Klemme

1. Platzieren Sie die Klemme (E) an der Position des Stoppers am Rahmen des Trampolins (siehe Abb. 5 und Abb. 6).

VORSICHT

Achten Sie darauf, dass sich der Stopper am Rahmen zwischen der Klemme befindet.



Abb. 5



Abb. 6

2. Drücken Sie die Klemme am Rahmen zusammen (siehe Abb. 7) und befestigen Sie die Klemme mit jeweils zwei Inbusschrauben (H) und Unterlegscheiben (K) (siehe Abb. 8).
3. Ziehen Sie die Schrauben mit dem Inbusschlüssel (O) fest.

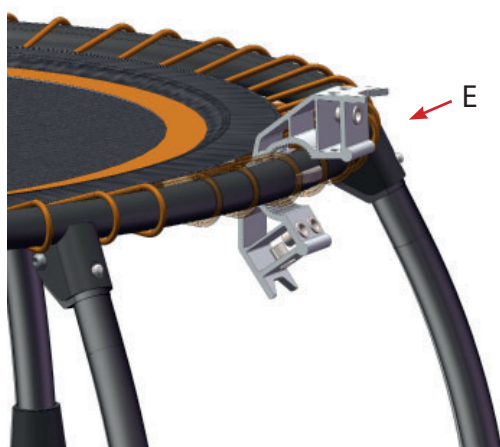

Abb. 7

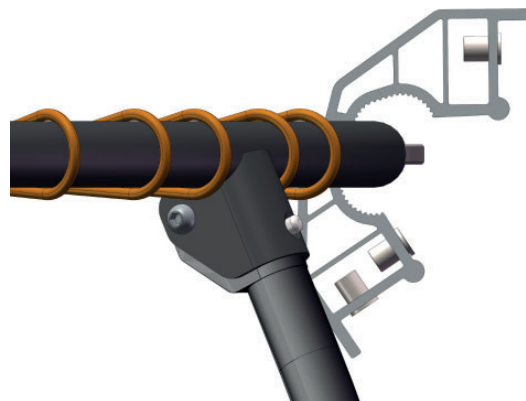

Abb. 8

Schritt 2: Vorbereiten des Halterohrs

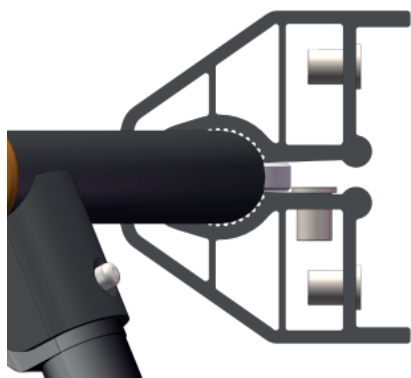
Führen Sie den Abstandshalter (G) in das Halterrohr (C) ein und bringen Sie den Schnellspanner (F) am Halterrohr (C) an (siehe Abb. 9).

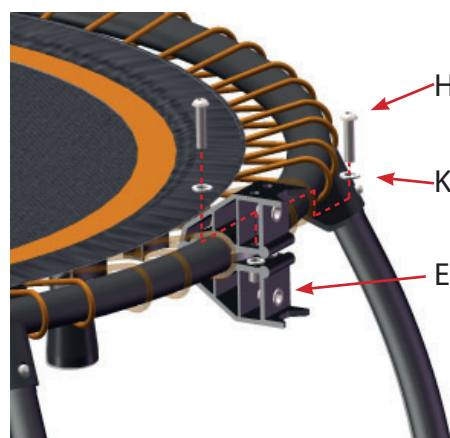

Abb. 9

Schritt 3: Anbringen des Halterohrs

Um das Halterrohr an der Klemme (E) zu befestigen, verwenden Sie die Drehknöpfe (Q) (siehe Abb. 10).

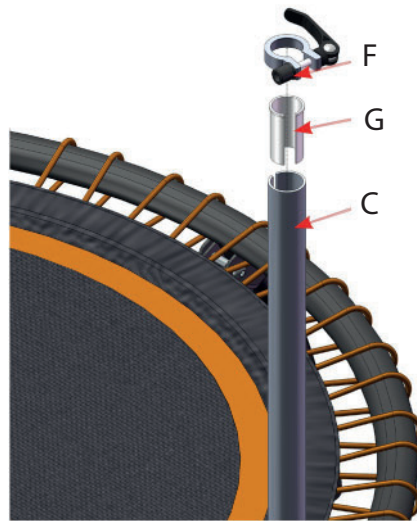

Abb. 10

Schritt 4: Anbringen des Griffes am verstellbaren Rohr

Um den Griff (B) am verstellbaren Rohr (D) anzubringen, verwenden Sie vier Wellscheiben (J) und jeweils zwei Zylinderkopfschrauben (I) und Sicherungsmuttern (L) (siehe Abb. 11). Verwenden Sie zum Festziehen den Inbusschlüssel (O) und den Ringschlüssel (P).

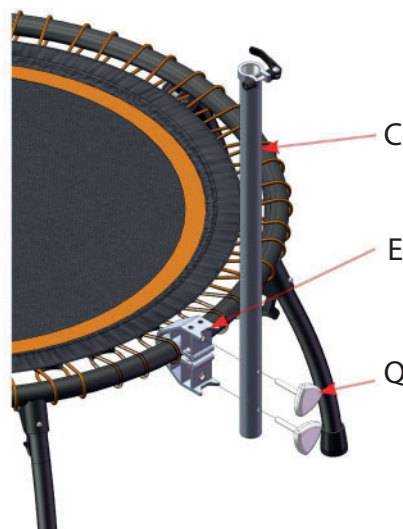

Abb.11

Schritt 5: Anbringen des verstellbaren Rohrs am Halterohr

① **HINWEIS**

Der Federknopf (M) befindet sich bereits im verstellbaren Rohr (D).

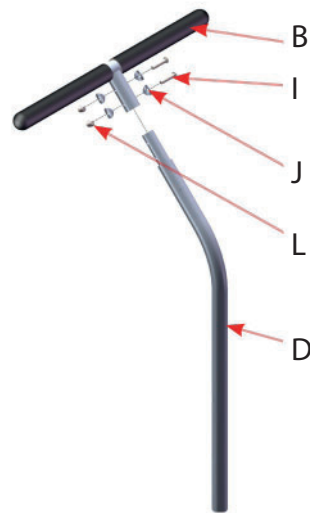
Führen Sie das verstellbare Rohr (D) in das Halterohr (C) ein (siehe Abb. 12).

① **HINWEIS**

Achten Sie beim Einführen darauf, dass sich der Knopf (M) auf der Seite der Löcher des Halterohrs (C) befindet.



Abb.12

Schritt 6: Höhe des Griffes verstellen

1. Um den Griff auf einer komfortablen Höhe festzustellen, drücken Sie den Knopf des Federknopfes (M) und lassen Sie ihn an der gewünschten Stelle einrasten.
2. Um die eingestellte Höhe zu fixieren, verwenden Sie den Schnellspanner (F) (siehe Abb. 13 und Abb. 14).

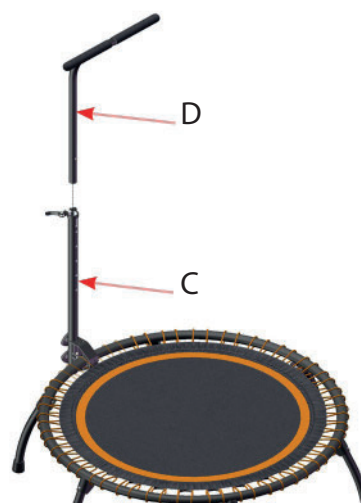

Abb. 13



Abb. 14



→ *Der Aufbau ist nun abgeschlossen.*

3.1 Allgemeine Hinweise

- **ACHTUNG**

- + Stellen Sie sicher, dass das Trampolin im ausgewählten Lagerort vor Nässe, Staub und Schmutz geschützt ist. Der Lagerort sollte trocken und gut belüftet sein und eine konstante Umgebungstemperatur zwischen 5°C und 45°C aufweisen.

- ⚠ **WARNUNG**

- + Der Lagerort sollte so gewählt werden, dass ein Missbrauch durch Dritte oder Kinder ausgeschlossen werden kann.

3.2 Entfernen der Haltestange

Um die Haltestange zu entfernen, drehen Sie die Drehknöpfe (Q) heraus (siehe Abb.15).



Abb. 15

→ *Die Haltestange ist nun entfernt.*

→ *Das Trampolin kann nun zusammengeklappt und gelagert werden.*

3.3 Zusammenklappen des Trampolins

1. Um die Beine des Trampolins einzuklappen, drücken Sie den am Bein befindlichen Federstift rein und lassen diesen gedrückt (siehe Abb. 16).



Abb. 16

2. Drücken Sie das Bein in Richtung des Sprungstuches und lassen Sie den Federstift los, sobald das Bein eingeklappt ist (siehe Abb. 17, Abb. 18 und Abb. 19).



Abb. 17



Abb. 18



Abb. 19

3. Wiederholen Sie Schritt 1 und 2 für alle weiteren Beine.

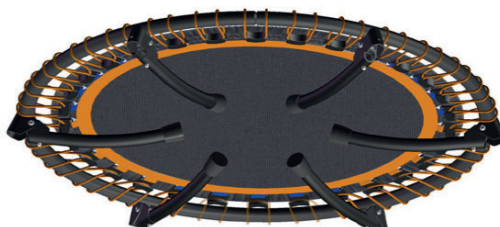

→ *Das Trampolin ist nun zusammengeklappt und kann gelagert werden.*

3.4 Anbringen von Gummischlaufen

Im Laufe der Zeit kann es dazu kommen, dass einzelne Gummischlaufen des Trampolins aufgrund ihres Verschleißes ausgetauscht werden müssen. Um neue Gummischlaufen an Ihrem Trampolin anzubringen, befolgen Sie die nächsten Schritte.

HINWEIS

Damit das Sprungtuch zum Schluss gleichmäßig gespannt ist, achten Sie beim Anbringen der Gummischlaufen auf die exakte Reihenfolge und Position. Unsachgemäßes Anbringen kann die Lebensdauer der elastischen Komponenten und die Funktion des Trampolins negativ beeinflussen.

1. Wählen Sie einen Punkt an dem Sie mit dem anbringen der Gummischlaufen (H4) beginnen möchten.
2. Haken Sie das eine Ende der Gummischlaufen (H4) an dem Sprungtuch (H2) ein und ziehen Sie das andere Ende um den Rahmen (H1) des Trampolins (siehe Abb. 20). Haken Sie das Ende an dem Sprungtuch (H2) ein (siehe Abb. 21).



Abb. 20



Abb. 21

3. Um das Sprungtuch (H2) zu spannen, bringen Sie eine weitere Gummischlaufe (H4) gegenüber der ersten Gummischlaufe (H4) an (siehe Abb. 22). Verfahren Sie dabei, wie in Schritt 2 beschrieben.

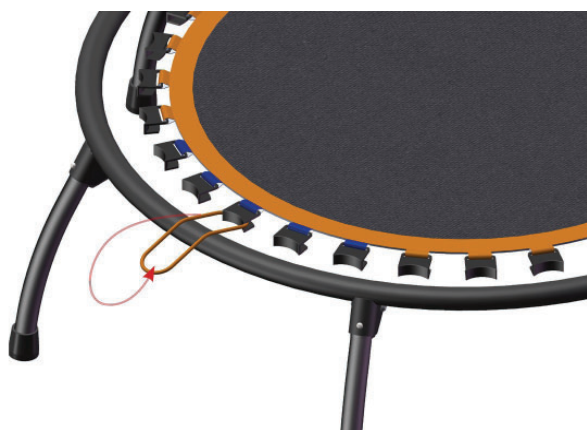

Abb. 22

4. Bringen Sie die nächsten vier Gummischlaufen (H4) in der in Abb. 23 gezeigten Reihenfolge und Position an.



Abb. 23

5. Verfahren Sie für die restlichen Gummischlaufen (H4) wie in Schritt 2 bis 4 beschrieben.



4.1 Allgemeine Hinweise



WARNUNG

+ Nehmen Sie keine unsachgemäßen Veränderungen am Trampolin und dessen Zubehör vor.



VORSICHT

+ Beschädigte oder abgenutzte Bauteile können Ihre Sicherheit und die Lebensdauer des Trampolins beeinträchtigen. Tauschen Sie deshalb beschädigte oder verschlissene Bauteile sofort aus. Wenden Sie sich in einem solchen Fall an den Vertragspartner. Bis zur Instandsetzung darf das Trampolin nicht weiter benutzt werden. Verwenden Sie im Bedarfsfall nur originale Ersatzteile.

• ACHTUNG

+ Neben den hier aufgeführten Anweisungen und Empfehlungen zur Wartung und Pflege können zusätzliche Service- und/oder Reparaturleistungen nötig sein; diese sind nur von autorisierten Service-Technikern durchzuführen.

4.2 Störungen und Fehlerdiagnose

Das Trampolin durchläuft in der Produktion regelmäßig Qualitätskontrollen. Dennoch können Störungen oder Fehlfunktionen am Trampolin auftreten. Häufig sind Einzelteile für diese Störungen verantwortlich, ein Austausch ist meist ausreichend. Die häufigsten Fehler und deren Behebung entnehmen Sie bitte aus folgender Übersicht. Sollte das Trampolin dennoch nicht ordnungsgemäß funktionieren, wenden Sie sich an Ihren Vertragspartner.

Fehler	Ursache	Behebung
Ungleiche Spannung des Sprungtuchs	Verschlissene Gummischlaufen	Ersetzen Sie die Gummischlaufen
Haltestange wackelt	Gelockerte Schraubverbindungen	Kontrollieren Sie den Festzitz der Schrauben und ziehen Sie die Schrauben ggf. an.
	Haltestange befindet sich nicht an der richtigen Position	Entfernen Sie die Haltestange und die Klemme und befestigen Sie die Klemme an der Positon des Stoppers am Rahmen des Trampolins.

4.3 Wartungs- und Inspektionskalender

Um Beschädigungen durch Körperschweiß zu vermeiden, muss das Trampolin nach jeder Trainingseinheit mit einem feuchten Handtuch (keine Lösungsmittel!) gereinigt werden.

Folgende Routinearbeiten sind in den angegebenen Zeitabständen durchzuführen:

Teil	Wöchentlich	Monatlich	Vierteljährlich	Halbjährlich	Jährlich
Sprungtuch und Gummischlaufen					
Rahmen					
Schraubenverbindungen					
Steckverbindungen					
Legende: = Inspizieren					

5 ENTSORGUNG

Dieses Trampolin darf am Ende seiner Lebensdauer nicht über den normalen Haushaltsmüll entsorgt werden, sondern muss an einem Sammelpunkt für das Recycling von elektrischen und elektronischen Geräten abgegeben werden. Nähere Informationen erhalten Sie bei der zuständigen Entsorgungsstelle Ihrer Gemeindeverwaltung.

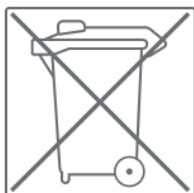

Die Werkstoffe sind gemäß ihrer Kennzeichnung wiederverwertbar. Mit der Wiederverwendung, der stofflichen Verwertung oder anderen Formen der Verwertung von Altgeräten leisten Sie einen wichtigen Beitrag zum Schutze der Umwelt.

6 ZUBEHÖR-EMPFEHLUNG

Um Ihr Trainingserlebnis noch angenehmer, effektiver und schöner zu gestalten, empfehlen wir Ihnen, Ihr Fitnessgerät um passendes Zubehör zu ergänzen. Das kann zum Beispiel eine **Bodenmatte** sein, die Ihr Fitnessgerät sicherer stehen lässt und auch den Boden vor herabfallendem Schweiß schützt, das können aber auch zusätzliche Handläufe bei einigen Laufbändern sein oder **Silikonspray**, um bewegliche Teile gut in Schuss zu halten.

Wenn Sie ein Fitnessgerät mit Pulstraining erworben haben und Sie herzfrequenzorientiert trainieren wollen, empfehlen wir Ihnen unbedingt die Nutzung eines kompatiblen Brustgurtes, da so eine optimale Übertragung der Herzfrequenz gegeben ist. Bei Kraftstationen wollen Sie eventuell zusätzliche **Zug-Griffe** oder **Gewichte** kaufen.

Unser Sortiment an Zubehör bietet höchste Qualität und macht das Training noch besser. Wenn Sie sich über kompatibles Zubehör informieren möchten, gehen Sie am besten in unserem Webshop auf die Detailseite des Produktes (am einfachsten geben Sie dafür die Artikelnummer im Suchfeld oben ein) und fahren auf dieser Seite dann zum empfohlenen Zubehör. Sie können sich natürlich auch an unseren Kundenservice wenden: telefonisch, per E-Mail, in einer unserer Filialen oder über unsere Social-Media-Kanäle. Wir beraten Sie gerne!



Bodenmatte



Brustgurt



Kontaktgel



Silikonspray



Handtücher

7.1 Seriennummer und Modellbezeichnung

Um Ihnen den bestmöglichen Service bieten zu können, halten Sie bitte **Modellbezeichnung**, **Artikel-Nummer**, **Seriennummer**, **Explosionszeichnung** und **Teileliste** bereit. Die entsprechenden Kontaktmöglichkeiten finden Sie in Kapitel 9 dieser Bedienungsanleitung.

HINWEIS

Die Seriennummer Ihres Trampolins ist einmalig. Sie befindet sich auf einem weißen Aufkleber.

Tragen Sie die Seriennummer in das entsprechende Feld ein.

Seriennummer:

Marke / Kategorie:

Modellbezeichnung:

Artikelnummer:

7.2 Teileliste Trampolin

Nr.	Bezeichnung (ENG)	Anz.	100cm	112cm	125cm
H1	Top rail	Pcs	1	1	1
H2	Jumping mat	Pcs	1	1	1
H3	Leg	Pcs	6	6	6
H4	Bungee cord	Pcs	30	36	42
H5	M8X35 lock screw set	Pcs	6	6	6
H6	Pop pin M5X45	Pcs	6	6	6
H7	5mm Washer	Pcs	6	6	6
H8	M5 Nylon Lock Nut	Pcs	6	6	6
H9	Spring	Pcs	6	6	6
H10	Round foot cap	Pcs	6	6	6

7.3 Explosionszeichnung Trampolin

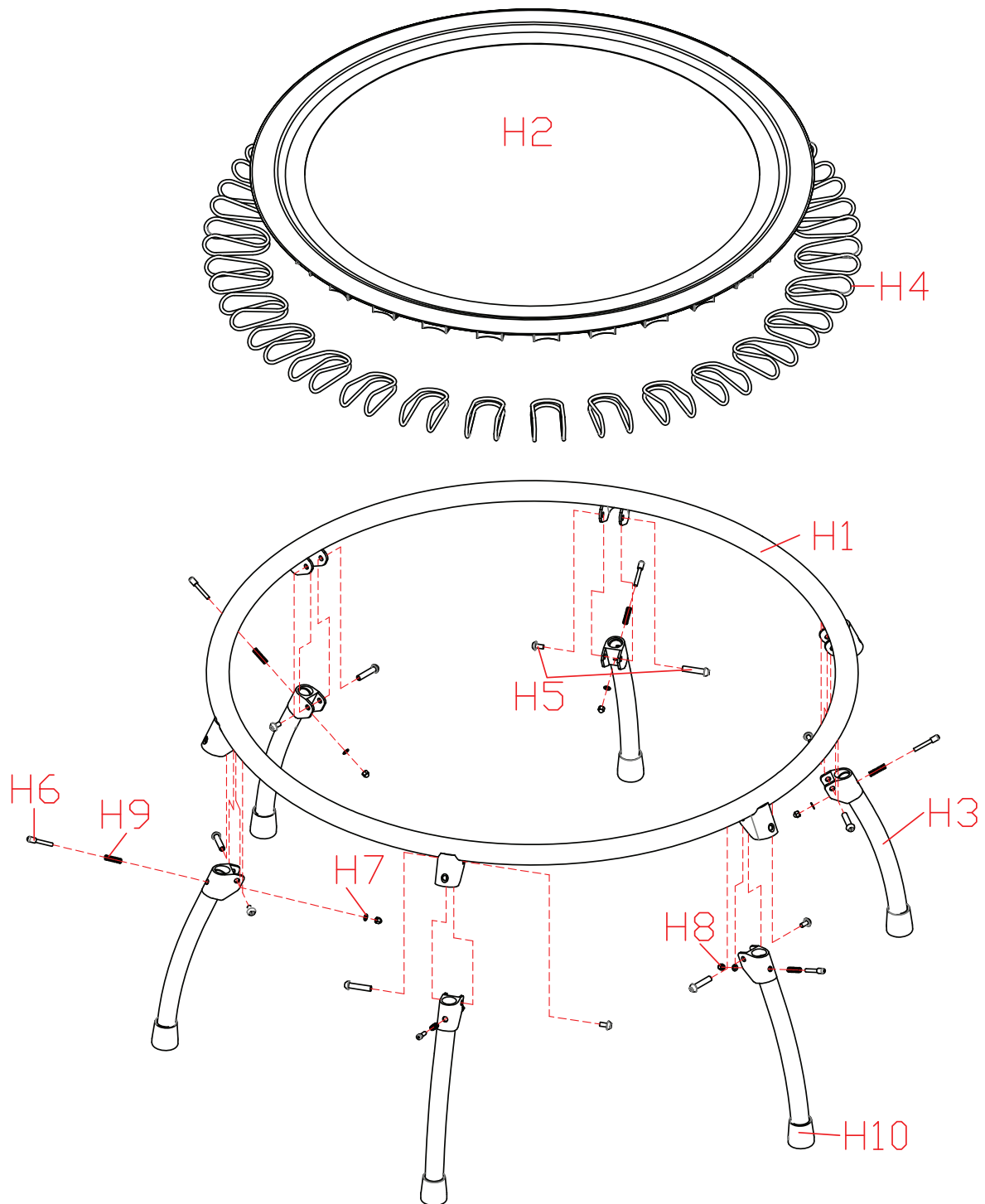

Produkte von cardiojump® unterliegen einer strengen Qualitätskontrolle. Sollte ein bei uns gekauftes Fitnessgerät dennoch nicht einwandfrei funktionieren, bedauern wir dies sehr und bitten Sie, sich an unseren aufgeführten Kundendienst zu wenden. Gerne stehen wir Ihnen telefonisch über die Technik-Hotline zur Verfügung.

Fehlerbeschreibungen

Ihr Trainingsgerät wurde so entwickelt, dass es dauerhaft ein hochwertiges Training ermöglicht. Sollte dennoch ein Problem auftreten, lesen Sie bitte zuerst die Bedienungsanleitung.

Zur weiteren Problemlösung, wenden Sie sich bitte an Ihren Vertragspartner oder rufen Sie unsere kostenlose Service-Hotline an. Zur schnellstmöglichen Problemlösung beschreiben Sie den Fehler bitte so genau wie möglich.

Zusätzlich zur gesetzlichen Gewährleistung gewähren wir Ihnen eine Garantie auf alle bei uns gekauften Fitnessgeräte nach Maßgabe der nachfolgenden Bestimmungen.

Ihre gesetzlichen Rechte werden hierdurch nicht eingeschränkt.

Garantieinhaber

Garantieinhaber ist der Erstkäufer bzw. jede Person, die ein neu gekauftes Produkt von einem Erstkäufer als Geschenk erhalten hat.

Garantiezeiten

Ab Übergabe des Trainingsgerätes übernehmen wir die in unserem Webshop hinterlegten Garantiezeiten. Die für Ihr Trainingsgerät entsprechenden Garantiezeiten finden Sie auf jeweiligen Produktseite.

Instandsetzungskosten

Nach unserer Wahl erfolgt entweder eine Reparatur, ein Austausch von beschädigten Einzelteilen oder ein Komplett-Austausch. Ersatzteile, welche beim Geräteaufbau selbst anzubringen sind, sind vom Garantiennehmer selbst zu tauschen und sind nicht Bestandteil der Instandsetzung. Nach Ablauf der Garantiezeit liegt die Verantwortung für Teile-, Instandsetzungs-, Reparatur-, Einbau- und Versandkosten beim Garantiennehmer.

Die Benutzungszeiten werden wie folgt deklariert:

- + Heimgebrauch: ausschließlich private Nutzung nur im Privathaushalt bis zu 3 Std. täglich
- + Semiprofessionelle Nutzung: bis zu 6 Std. täglich (z.B. Reha, Hotels, Vereine, Firmenfitness)
- + Professionelle Nutzung: mehr als 6 Std. täglich (z.B. Fitness-Studio)

Garantie-Service

Während der Garantiezeit werden Geräte, die aufgrund von Material- oder Fabrikationsfehlern Defekte aufweisen, nach unserer Wahl repariert oder ersetzt. Ausgetauschte Geräte oder Teile von Geräten gehen in unser Eigentum über. Die Garantieleistungen bewirken weder eine Verlängerung der Garantiezeit, noch setzen sie eine neue Garantie in Gang.

Garantiebedingungen

Zur Geltendmachung der Garantie sind folgende Schritte erforderlich:

Setzen Sie sich bitte per E-Mail oder Telefon mit dem Kundendienst in Verbindung. Falls das Produkt in der Garantie zwecks Reparatur eingeschickt werden muß, übernimmt der Verkäufer die Kosten. Nach Ablauf der Garantie trägt der Käufer die Transport- und Versicherungskosten. Wenn der Defekt im Rahmen unserer Garantieleistung liegt, erhalten Sie ein repariertes oder neues Gerät zurück.

Garantieansprüche sind ausgeschlossen bei Schäden durch:

- + missbräuchliche oder unsachgemäße Behandlung
- + Umwelteinflüsse (Feuchtigkeit, Hitze, Überspannung, Staub etc.)
- + Nichtbeachtung der für das Gerät geltenden Sicherheitsvorkehrungen
- + Nichtbeachtung der Bedienungsanleitung
- + Gewaltanwendung (z. B. Schlag, Stoß, Fall)
- + Eingriffe, die nicht von der von uns autorisierten Serviceadresse vorgenommen wurden
- + eigenmächtige Reparaturversuche

Kaufbeleg und Seriennummer

Bitte achten Sie darauf, die entsprechende Rechnung im Garantiefall vorlegen zu können. Damit wir Ihre Modellversion eindeutig identifizieren können sowie für unsere Qualitätskontrolle benötigen wir in jedem Service-Fall die Angabe der Geräte-Seriennummer. Bitte halten Sie die Seriennummer sowie Kundennummer möglichst schon bei Anruf unserer Service-Hotline bereit. Dies erleichtert eine zügige Bearbeitung.

Falls Sie Probleme haben, die Seriennummer an Ihrem Trainingsgerät zu finden, stehen Ihnen unsere Service-Mitarbeiter mit weiteren Auskünften bereit.

Service außerhalb der Garantie

Auch in Fällen eines Mangels an Ihrem Trainingsgerät nach Ablauf der Garantie oder in Fällen, welche nicht in der Gewährleistung eingeschlossen sind, wie z.B. normale Abnutzung stehen wir Ihnen gerne für ein individuelles Angebot zur Verfügung. Wenden Sie sich bitte an unseren Kundendienst, um eine schnelle und kostengünstige Problemlösung zu finden. In diesem Fall gehen die Versandkosten zu Ihren Lasten.

Kommunikation

Viele Probleme können bereits durch ein Gespräch mit uns als Ihrem Fachhändler gelöst werden. Wir wissen, wie wichtig Ihnen als Nutzer des Trainingsgerätes die schnelle und unkomplizierte Problembehebung ist, damit Sie ohne große Unterbrechungen mit Freude trainieren können. Darum sind auch wir an einer schnellen und unbürokratischen Lösung Ihrer Anfrage interessiert. Halten Sie daher bitte Ihre Kundennummer sowie die Seriennummer des defekten Gerätes bereit.

DE	DK	UK
<p>TECHNIK</p> <p>☎ +49 4621 4210-900 ☎ +49 4621 4210-698 ✉ technik@fitshop.de 🕒 Öffnungszeiten entnehmen Sie unserer Homepage.</p> <p>SERVICE</p> <p>☎ 0800 20 20277 (kostenlos) ☎ 04621 4210 - 0 ✉ info@fitshop.de 🕒 Öffnungszeiten entnehmen Sie unserer Homepage: https://stg.fit/statita</p>	<p>TEKNIK OG SERVICE</p> <p>☎ 80 90 16 50 +49 4621 4210-945 ✉ info@fitshop.dk 🕒 Åbningstider kan findes på hjemmesiden: https://stg.fit/statit7</p>	<p>CUSTOMER SUPPORT</p> <p>☎ 00800 2020 2772 +494621 4210 944 ✉ info@fitshop.co.uk 🕒 You can find the opening hours on our homepage: https://stg.fit/statitic</p>
	FR	BE
	<p>TECHNIQUE & SERVICE</p> <p>☎ +33 (0) 189 530984 +49 4621 42 10 933 ✉ info@fitshop.fr 🕒 Vous trouverez les heures d'ouverture sur notre site Internet: https://stg.fit/statit4</p>	<p>TECHNIQUE & SERVICE</p> <p>☎ 02 732 46 77 +49 4621 4210 933 ✉ info@fitshop.be 🕒 Vous trouverez les heures d'ouverture sur notre site Internet: https://stg.fit/statit8</p>
ES	NL	INT
<p>TECNOLOGÍA Y SERVICIOS</p> <p>☎ 911 238 029 ✉ info@fitshop.es 🕒 Consulta nuestro horario de apertura en la página web: https://stg.fit/statit5</p>	<p>TECHNISCHE DIENST & SERVICE</p> <p>☎ +31 172 619961 ✉ service@fitshop.nl 🕒 De openingstijden vindt u op onze homepage: https://stg.fit/statit3</p>	<p>TECHNICAL SUPPORT & SERVICE</p> <p>☎ +49 4621 4210-944 ✉ service-int@fitshop.de 🕒 You can find the opening hours on our homepage: https://stg.fit/statita</p>
PL	AT	CH
<p>DZIAŁ TECHNICZNY I SERWIS</p> <p>☎ 22 307 43 21 +49 4621 42 10-948 ✉ info@fitshop.pl 🕒 Godziny otwarcia można znaleźć na stronie głównej: https://stg.fit/statit6</p>	<p>TECHNIK & SERVICE</p> <p>☎ 0800 20 20277 (Freecall) +49 4621 42 10-0 ✉ info@fitshop.at 🕒 Öffnungszeiten entnehmen Sie unserer Homepage: https://stg.fit/statitb</p>	<p>TECHNIK & SERVICE</p> <p>☎ 0800 202 027 +49 4621 42 10-0 ✉ info@fitshop.ch 🕒 Öffnungszeiten entnehmen Sie unserer Homepage: https://stg.fit/statit9</p>

Auf dieser Webseite finden Sie eine detaillierte Übersicht inkl. Anschrift und Öffnungszeiten für alle Filialen der Fitshop Group im In- sowie im Ausland:

www.fitshop.de/filialen

WIR LEBEN FITNESS

WEBSHOP UND SOCIAL MEDIA

Fitshop ist mit über 70 Filialen Europas größter Fachmarkt für Heimfitnessgeräte und weltweit einer der renommiertesten Online-Versandhändler für Fitness-Equipment. Privatkunden bestellen über die 25 Webshops der jeweiligen Landessprache oder lassen sich ihre Wunschgeräte vor Ort zusammenstellen. Darüber hinaus beliefert das Unternehmen Fitnessstudios, Hotels, Sportvereine, Firmen und Physio-Praxen mit professionellen Geräten für Ausdauer- und Krafttraining.

Fitshop bietet eine breite Palette an Fitnessgeräten namhafter Hersteller, hochwertige Eigenentwicklungen und umfangreiche Serviceleistungen, z. B. einen Aufbauservice und eine sportwissenschaftliche Beratung vor und nach dem Kauf. Dafür beschäftigt das Unternehmen zahlreiche Sportwissenschaftler, Fitnesstrainer und Leistungssportler.

Besuchen Sie uns doch auch auf unseren Social Media Kanälen oder unserem Blog!

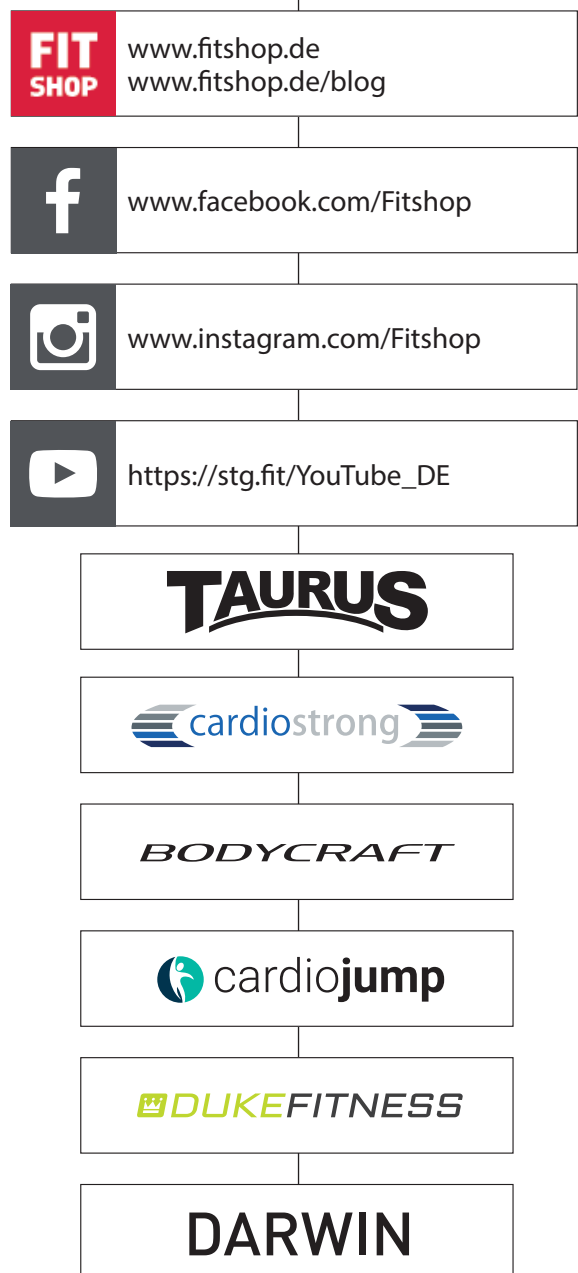

Notizen

