

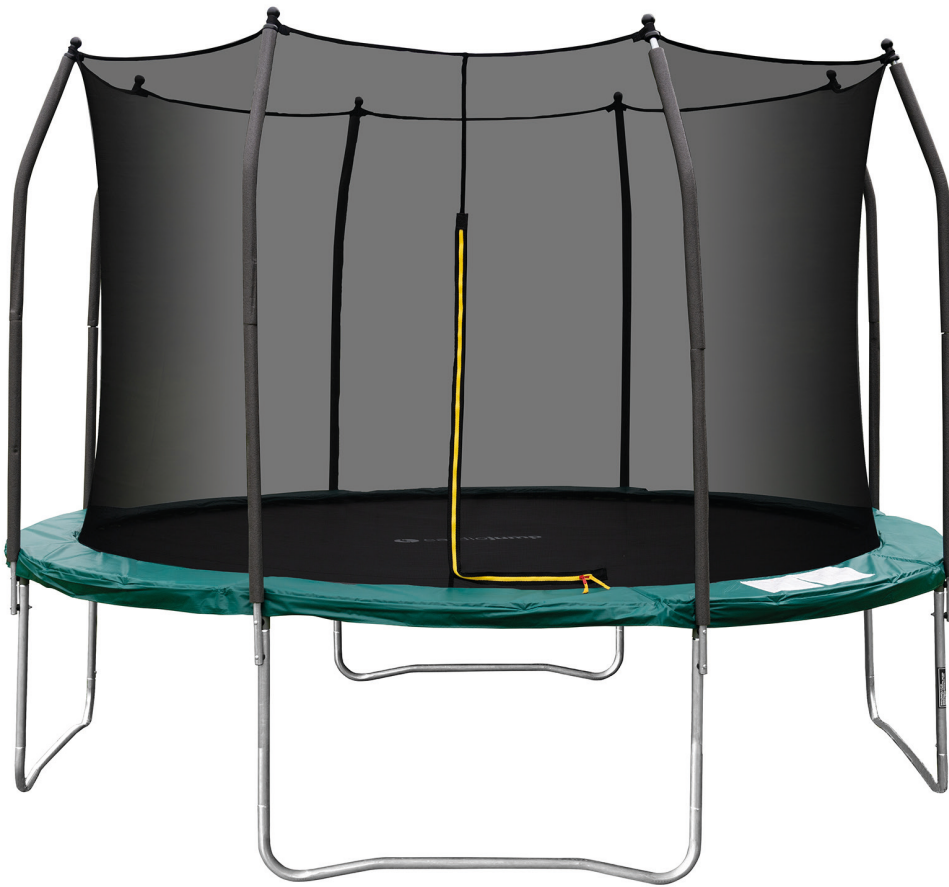

Monterings- og brugsvejledning



max. 120 kg



~ 90 Min.

CJ-OT-305/365/430.01.02

Vare-nr. CJ-OT-305/365/430

Outdoor Trampolin

Indholdsfortegnelse

1	GENERELLE OPLYSNINGER	6
1.1	Tekniske data	6
1.2	Personlig sikkerhed	7
1.3	Opstillingssted	8
2	MONTERING	9
2.1	Generelle anvisninger	9
2.2	Montering af trampolinen	10
2.2.1	Pakkens indhold	10
2.2.2	Monteringsvejledning	11
2.3	Montering af sikkerhedsnet	15
2.3.1	Pakkens indhold	15
2.3.2	Monteringsvejledning	16
2.4	Montering af stige	19
3	TRANSPORT OG OPBEVARING	20
3.1	Generelle anvisninger	20
4	FEJLAFHJÆLPNING, PLEJE OG VEDLIGEHOLDELSE	21
4.1	Generelle anvisninger	21
4.2	Kalender for vedligeholdelse og inspektion	21
5	BORTSKAFFELSE	22
6	ANBEFALING AF TILBEHØR	23
7	RESERVEDELSBESTILLING	24
7.1	Serienummer og modelbetegnelse	24
7.2	Liste over komponenter	25
7.3	Ekspllosionstegning	26
8	GARANTI	28
9	KONTAKT	30

Kære kunde

Mange tak for, at du valgte en kvalitets-træningsmaskine af mærket cardiojump. cardiojump tilbyder sports- og fitnessudstyr til avanceret hjemmetræning og udstyr til fitnesscentre og erhvervs kunder. Ved træningsudstyr fra cardiojump er der lagt vægt på lige netop det, som det drejer sig om ved sport – maksimal performance! Derfor udvikles dette udstyr i tæt samarbejde med idrætsudøvere og idrætsforskere. For idrætsudøvere ved bedst, hvad der kendetegner perfekt træningsudstyr.

Du kan læse mere på www.fitshop.dk.

Tilsigtet anvendelse

Udstyret må kun anvendes til det tilsigtede.

Udstyret er kun beregnet til hjemmebrug. Udstyret er ikke beregnet til semiprofessionel (f.eks. hospitaler, foreninger, hoteller, skoler osv.) og erhvervsmæssig/professionel brug (f.eks. fitnesscentre).

KOLOFON

Sport-Tiedje GmbH
Europas nr. 1 inden for hjemmefitness

International Headquarters
Flensburger Straße 55
24837 Slesvig
Tyskland

Direktører:
Christian Grau
Sebastian Campmann
Dr. Bernhard Schenkel
Handelsregister HRB 1000 SL
Byretten i Flensborg
Moms-nr.: DE813211547

ANSVARFRASKRIVELSE



©2018 cardiojump er et registreret varemærke tilhørende firmaet Sport-Tiedje GmbH. Alle rettigheder forbeholdes. Enhver brug af dette varemærke uden udtrykkelig skriftlig tilladelse fra Sport-Tiedje er forbudt.

Produkt og brugsanvisning kan blive genstand for ændringer. De tekniske specifikationer kan ændres uden forudgående varsel.

OM DENNE VEJLEDNING

Læs venligst hele vejledningen grundigt før montering og før brug første gang. Vejledningen hjælper dig med hurtig opstilling og forklarer sikker håndtering. Sørg for, at alle personer, der træner med udstyret (især børn og personer med fysiske, sensoriske, mentale eller motoriske handicap) altid oplyses om denne vejledning og dens indhold. I tvivlstilfælde skal ansvarlige personer føre opsyn med brugen af udstyret.

Produktet er i overensstemmelse med DIN EN71-14-standarden.



Udstyret er rent sikkerhedsteknisk konstrueret iht. den nyeste viden. Eventuelle farekilder, der kan forårsage tilskadekomst, er udelukket så godt som muligt. Kontrollér, at opstillingsanvisningen er blevet fulgt korrekt, og at alle udstyrets dele sidder godt fast. Ved behov skal vejledningen gennemgås igen, så eventuelle fejl kan afhjælpes.

Følg de oplyste sikkerheds- og serviceanvisninger nøje. Enhver brug, der afviger fra dette, kan medføre sundhedsskader, ulykker eller beskadigelser, som producenten og forhandleren ikke påtager sig noget ansvar for.

Følgende sikkerhedsanvisninger kan forekomme i denne brugsanvisning:

► **OBS**

Denne oplysning står foran eventuelle skadelige situationer, der ved tilsidesættelse kan medføre materielle skader.



FORSIGTIG

Denne oplysning står foran eventuelle skadelige situationer, der ved tilsidesættelse kan medføre let/mindre alvorlig tilskadekomst!



ADVARSEL

Denne oplysning står foran eventuelle skadelige situationer, der ved tilsidesættelse kan medføre meget alvorlig tilskadekomst eller dødsfald!



FARE

Denne oplysning står foran eventuelle skadelige situationer, der ved tilsidesættelse medfører meget alvorlig tilskadekomst eller dødsfald!



BEMÆRK

Denne oplysning står foran anden nyttig information.

Gem denne vejledning med henblik på information, vedligeholdelse eller reservedelsbestilling!

1.1 Tekniske data

Vægt og mål:

Varens vægt (netto, ekskl. emballage):

305 cm: 43 kg

365 cm: 60,5 kg

430 cm: 69 kg

Højde inkl. sikkerhedsnet:

Ø 305 | H 253 cm

Ø 365 | H 274 cm

Ø 430 | H 274 cm

Maksimal brugervægt: Ø 305 og 365 cm: 100 kg / Ø 430 cm: 120 kg

1.2 Personlig sikkerhed

FARE

- + Trampolinen egner sig ikke til børn under 6 år.
- + Børn fra 6 år og op må kun bruge trampolinen under opsyn af en voksen person.
- + Hop aldrig ned på trampolinen fra andre objekter, som f.eks. hustage.
- + Inden du begynder at bruge trampolinen, bør din egen læge vurdere, om du ud fra et helbredsmæssigt synspunkt evt. ikke egner dig til at bruge den. Dette gælder især personer, der har arvelige anlæg for forhøjet blodtryk eller hjertelidelser, er over 45 år, ryger, har for højt kolesteroltal og/eller er overvægtige.
- + Udfør ikke salto eller flikflak på trampolinen. Hvis du lander forkert med hovedet eller nakken kan du få alvorlige fysiske skader, som f.eks. lammelse.
- + Så snart du mærker tegn på svaghed, kvalme, svimmelhed, smerter, åndenød eller andre unormale symptomer, skal du straks holde op og i nødstilfælde kontakte egen læge.

ADVARSEL

- + Trampolinen må som udgangspunkt ikke anvendes af flere personer på samme tid - der er fare for kollision, hvilket kan give fysiske skader.
- + Børn må ikke opholde sig i nærheden af trampolinen uden opsyn.
- + Lær trampolinen at kende, før du går i gang med at anvende den. Få en fagmand til at forklare dig, hvordan du anvender produktet korrekt.
- + Trampolinen må ikke anvendes, hvis springdugen er fugtig eller snavset.
- + Undlad at spise og drikke, når du bruger trampolinen.
- + Undlad at ryge, når du bruger trampolinen.
- + Brug ikke trampolinen, hvis du er påvirket af alkohol eller medicin.
- + Tøm lommerne, og læg ting i hænderne fra dig, før du bruger trampolinen.
- + Hop altid midt på springdugen. Hvis du bevidst hopper mod f.eks. sikkerhedsnettet, stelafdækningen eller fjedrene, er dette forbundet med risiko for tilskadekomst.
- + Beskyt trampolinen mod at blive brugt af uvedkommende, f.eks. mindre børn!
- + Sørg altid for, at åbningen i sikkerhedsnettet er lukket, før du begynder at bruge trampolinen.
- + Hold hænder, fødder og andre kropsdele, hår, tøj og andre genstande væk fra de bevægelige dele.
- + Tag altid alle smykker og lignende af, før du bruger trampolinen.
- + Kontrollér altid, at der ikke befinder sig noget under springdugen, før du bruger trampolinen.

FORSIGTIG

- + Trampolinen må kun anvendes til det tilsigtede.
- + Enhver anden form for anvendelse er ikke tilladt og kan være farlig. Producenten/forhandleren kan ikke gøres ansvarlig for skader, der skyldes anvendelse, som ikke er i overensstemmelse med det tilsigtede.
- + Brug egnet tøj, når du bruger trampolinen. Det anbefales, at man primært bruger sportstøj og strømper. Tag skoene af, når du bruger trampolinen! Sørg også for, at der ikke sidder små genstande, som f.eks. kroge, på dit tøj, som kan hænge fast i sikkerhedsnettet.
- + Når du skal op på trampolinen eller ned fra den, skal du altid klatre op eller ned samt bruge åbningen i sikkerhedsnettet.
- + Du må aldrig klatre op på sikkerhedsnettet eller dets stænger.
- + Lær først de grundliggende spring, før du kaster dig ud i sværere spring.
- + Undersøg altid trampolinen for slitage og defekte/manglende dele før brug
- + Undgå for høje spring. Sørg altid for at have kontrol over dine spring.

► **OBS!**

- + Fjern alle spidse og skarpe genstande, før du bruger trampolinen.
- + Undgå åben ild i nærheden af trampolinen, og anbring ikke en grill i umiddelbar nærhed af trampolinen.
- + Der må ikke stikkes genstande ind i trampolinens åbninger.

1.3 Opstillingssted

ADVARSEL

- + Frirummet/sikkerhedszonen over trampolinen (målt fra jorden) skal mindst være 7 m. Desuden må trampolinen ikke opstilles i primære gennemgange eller på flugtveje.
- + Vælg et opstillingssted, hvor der både foran, bagved og ved siden af trampolinen altid vil være tilstrækkeligt med frirum/sikkerhedszone (2 m).

FORSIGTIG

- + Kontrollér, at trampolinen står plant og lige på jorden.

2.1 Generelle anvisninger

FARE

- + Sørg for ikke at lade værktøj og/eller emballage, som f.eks. film eller smådele, ligge rundt omkring, da børn ellers risikerer at blive kvalt. Sørg for at holde børn på afstand under monteringen af udstyret.

ADVARSEL

- + Opstilling og brug af trampolinen er ikke tilladt ved regn, jævn vind/storm og især ved uvejr! Det anbefales at sikre trampolinen under den slags vejrforhold, f.eks. med jordankre. Ved ekstreme vejrforhold (kraftig storm) anbefales det at forankre trampolinen ekstra sikkert eller i bedste fald endda at pakke den ned.
- + Vær opmærksom på advarslerne anbragt på udstyret, så du reducerer risikoen for tilskadekomst.

FORSIGTIG

- + Åbn ikke emballagen, når den ligger på siden.
- + Sørg for at have tilstrækkelig bevægelsesfrihed i alle retninger under opstillingen.
- + Opstillingen af udstyret skal som minimum udføres af to voksne. Ved tvivl skal I få en tredje person med teknisk kendskab til at hjælpe jer.

OBS!

- + For at undgå skader på udstyret og på jorden skal du foretage opstillingen på en underlægningsmåtte eller på papret fra emballagen.

BEMÆRK

- + For at gøre opstillingen så nem som muligt samt for at spare på emballeringsmaterialet kan nogle af anvendelsesdelene allerede være monteret på forhånd.
- + Opstil så vidt muligt udstyret dér, hvor det senere skal bruges.
- + For at kunne garantere denne trampolins sikkerhedsniveau anbefales det, at trampolinen efterses regelmæssigt af specialister (Fitshops serviceteknikere) (en gang om året).

2.2 Montering af trampolinen

2.2.1 Pakkens indhold

Pakken indeholder delene vist på billedet. Kontrollér, at pakkens indhold er komplet. Hvis en af delene mangler eller har transportskader, skal du straks kontakte forhandleren.

BEMÆRK:

Ved opstilling af sikkerhedsnettet kræves der en skruenøgle og en skruetrækker. Disse medfølger ikke.

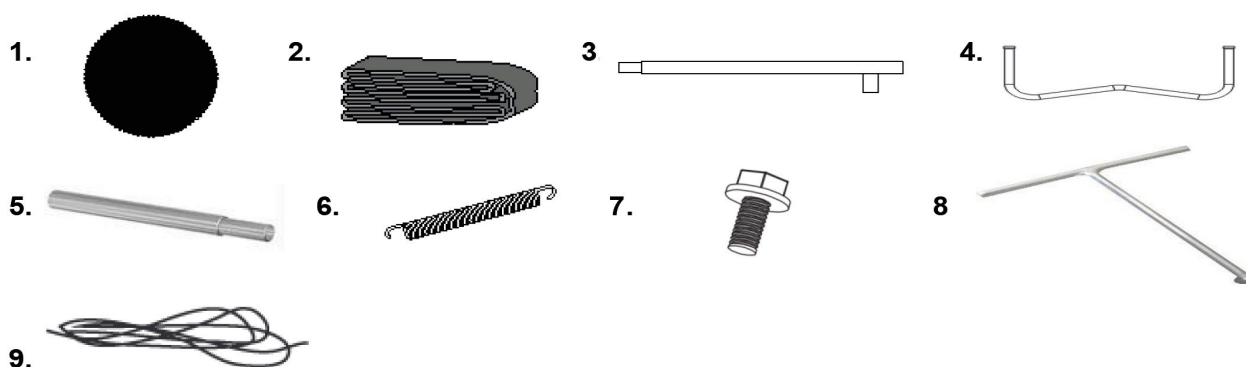

1	Springdug
2	Stelafdækning
3	Øverste stel med benstøtter
4	Fødder
5	Forbindelsesrør
6	Fjedre
7	Skruer
8	Fjederspænder
9	Reb

2.2.2 Monteringsvejledning

Studer de enkelte, viste monteringsstrin nøje inden opstilling, og udfør opstillingen i den oplyste rækkefølge.

305 cm (3 ben)

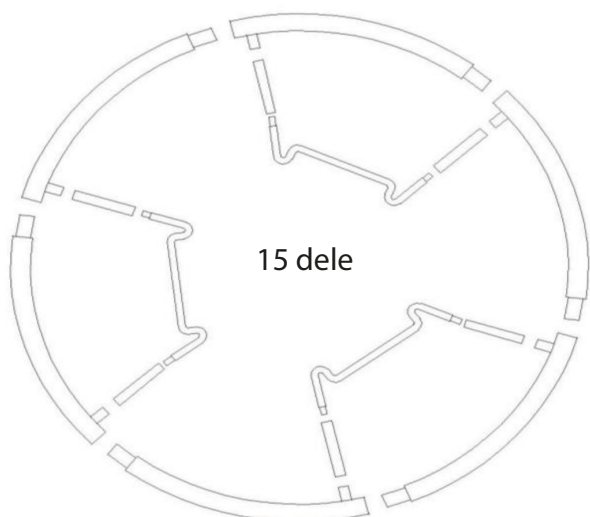

365 cm og 430 cm (4 ben)

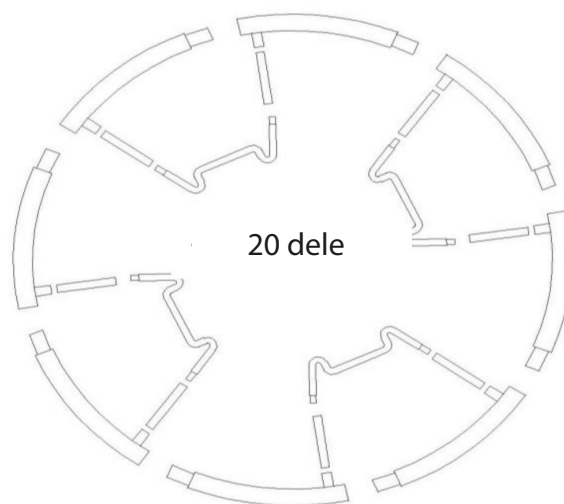

ⓘ BEMÆRK:

Vær opmærksom på, at trampolinen i størrelse 305 cm i modsætning til de andre trampoliner kun har tre ben.

- ❶ **BEMÆRK:**
Opstillingen af denne trampolin kræver mindst to personer!

Trin 1:

Sæt forbindelsesrørene (5) i fødderne (4).

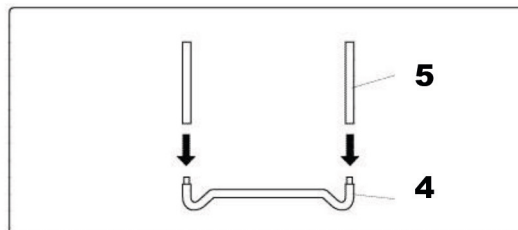

Trin 2:

1. Sæt delene til det øverste stel (3) sammen to og to.
2. Tilpas konstruktionen fra trin 1.
3. Sæt delene fra det øverste stel (3) i huller i forbindelsesrørene (5).

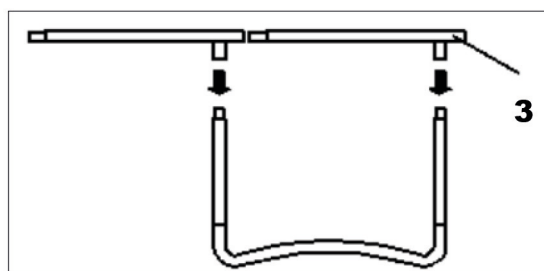

Trin 3:

Når du har samlet alle dele fra trin 2 (se billede 5), skal du sætte delene sammen, som vist på billede 6.

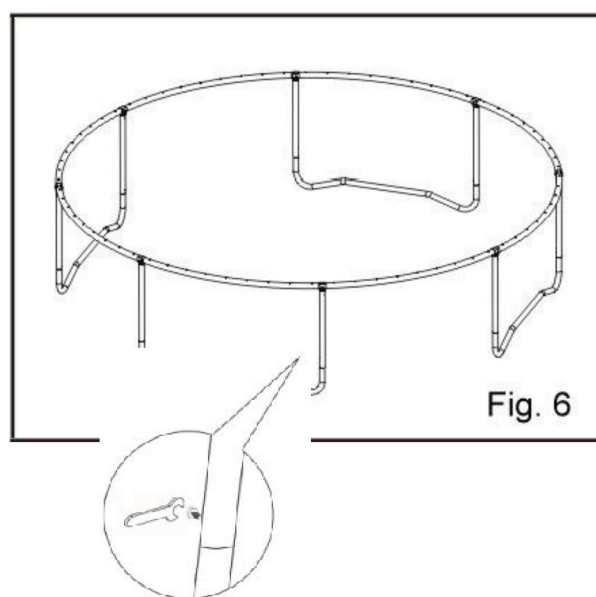
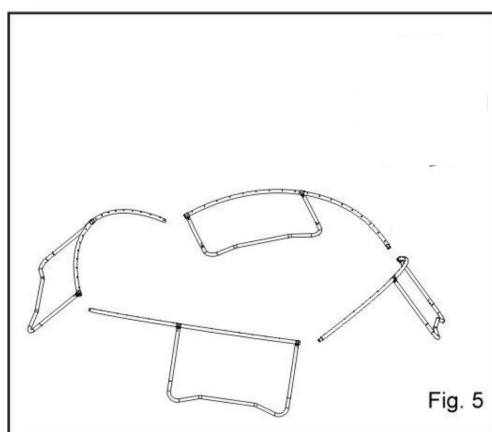

Trin 4:

Læg springdugen i stellet (se billedet).



Trin 5:



ADVARSEL

Klemningsfare!

Sørg for ikke at tage fat omkring fjedrenes elementer med hænderne, når du skal anbringe fjedrene, men kun med fjederspænderen. Ellers kan du komme i klemme, når fjederen trækkes tilbage.

1. Sæt den ene ende af fjederen fast i en af ringene i springdugen.

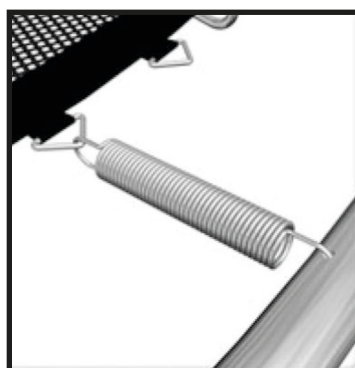
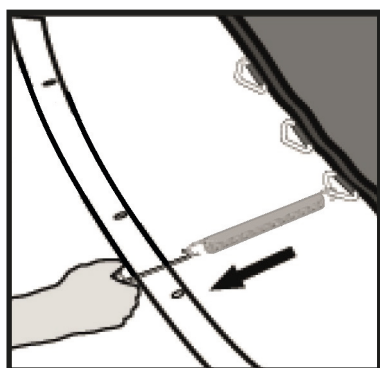

2. Træk fjederen ud mod stellet med fjederspænderen.

3. Sæt den anden ende af fjederen fast i det dertil beregnede hul med fjederspænderen.

4. Anbring fjedrene med fjederspænderen i den rækkefølge, der er oplyst i tabellen og vist på billedet.

Tallene svarer til de enkelte

ringe i springdugen. Fjedrene anbringes med fjederspænderen med ca. 1/4 forskydning.

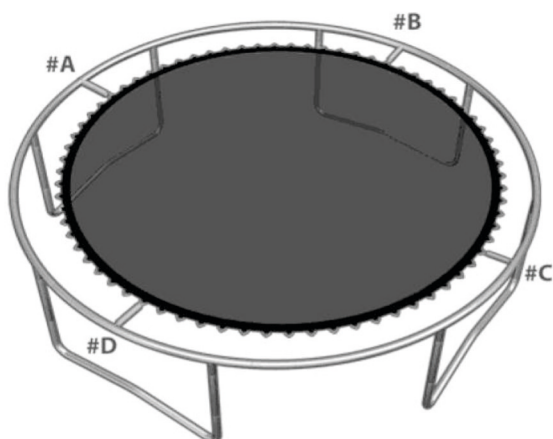

Trampolin	#A	#B	#C	#D
305 cm	1	14	28	42
365 cm	1	18	36	54
430 cm	1	22	44	66

Trin 6:

Fastgør stelafdækningen på stellet, som vist på billederne.

Fastgør stelafdækningen på springdugen ved hjælp af rebet (9), som vist på billedet.

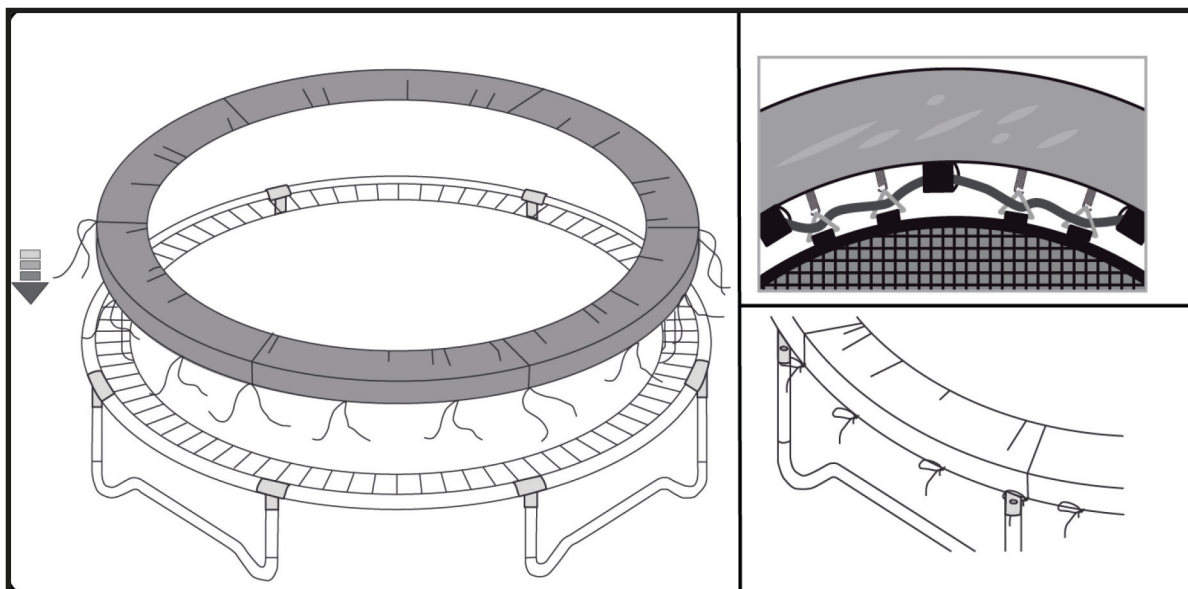

2.3 Montering af sikkerhedsnet

2.3.1 Pakkens indhold

Pakken indeholder delene og værktøjet vist på billedet. Kontrollér, at pakkens indhold er komplet. Hvis en af delene mangler eller har transportskader, skal du straks kontakte forhandleren.

ⓘ BEMÆRK:

Ved opstilling af sikkerhedsnettet kræves der en skruenøgle og en skruetrækker. Disse medfølger ikke.

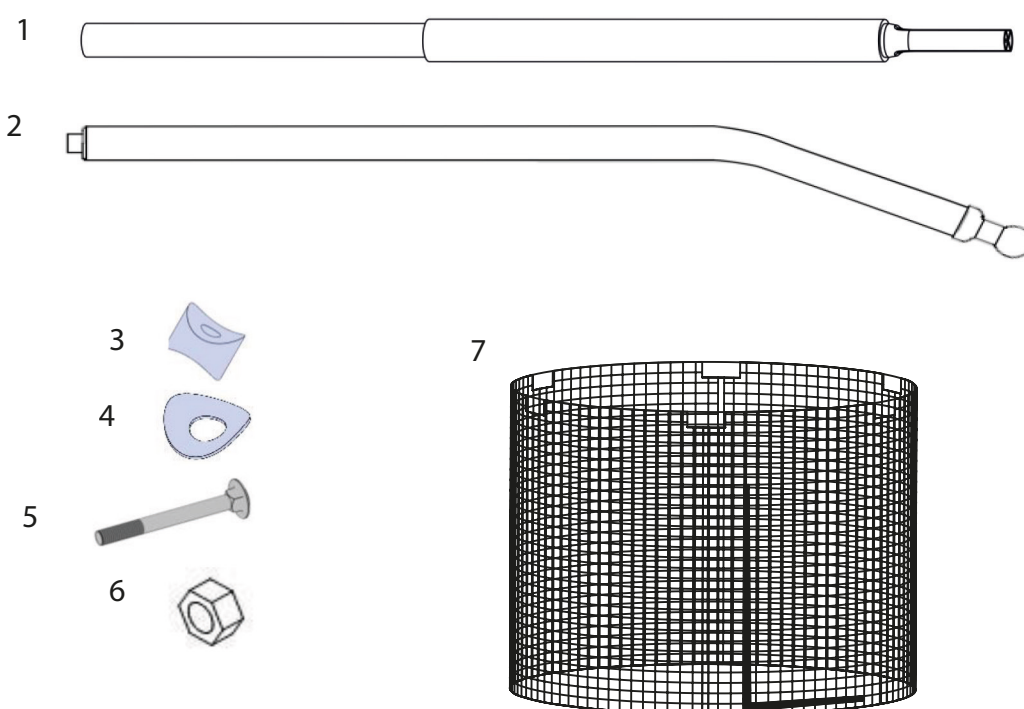

1	Stang til sikkerhedsnet A
2	Stang til sikkerhedsnet B
3	Afstandsholder
4	Buet spændeskive
5	Skruer
6	Møtrikker
7	Sikkerhedsnet

2.3.2 Monteringsvejledning

Studér de enkelte, viste monteringstrin nøje inden opstilling, og udfør opstillingen i den oplyste rækkefølge.

❗ **BEMÆRK:**

Opstillingen af dette sikkerhedsnet kræver mindst to personer!

Trin 1:

Sæt stængerne til sikkerhedsnet A (1) og B (2) sammen.

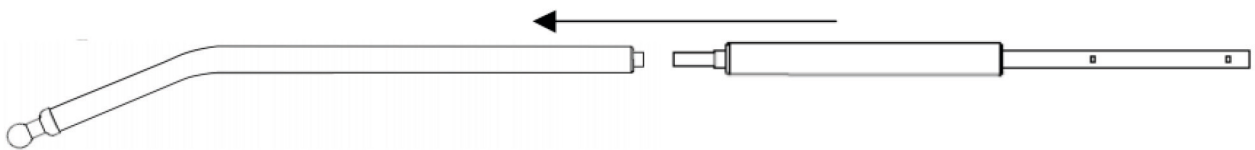

Trin 2:

1. Monter hver af de stænger, der blev sat sammen på trin 1, på trampolinens forbindelsesrør med to afstandsholdere, to buede spændeskiver, to skruer og to møtrikker (se billedet).
2. Spænd skruerne med skruenøglen.

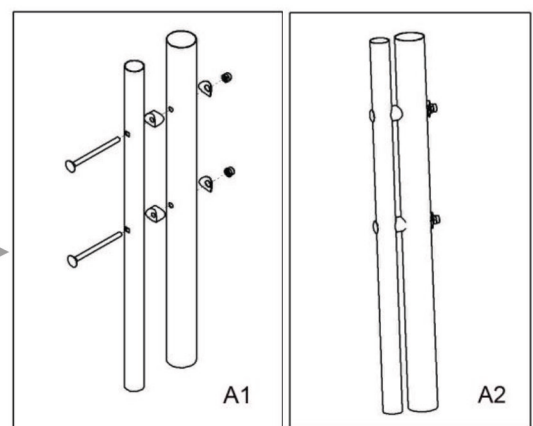

Trin 3:

Anbring sikkerhedsnettets ind- og udgang på det ønskede sted.
Træk de dertil beregnede stropper over den øverste ende af stængerne (se billedet).

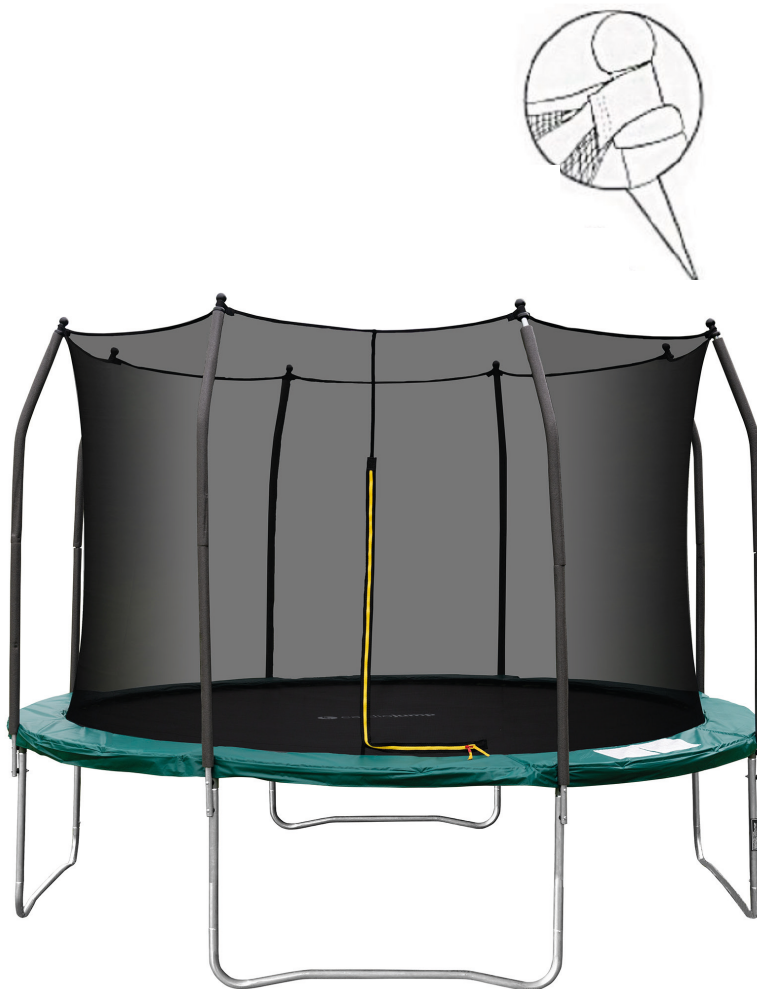

Trin 4:

Fastgør sikkerhedsnettet ved at trække stropperne over fjedrenes kroge (se billederne).



- ① **BEMÆRK:**
Arbejd dig kun frem i en retning.

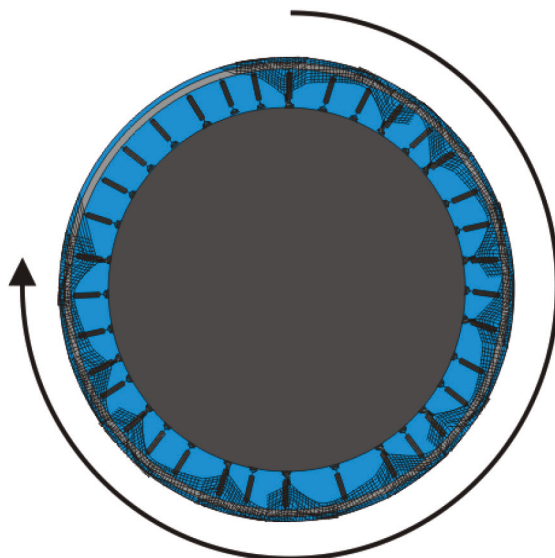

- ① **BEMÆRK:**
Kontrollér til slut igen, om alle skrueforbindelser sidder fast.

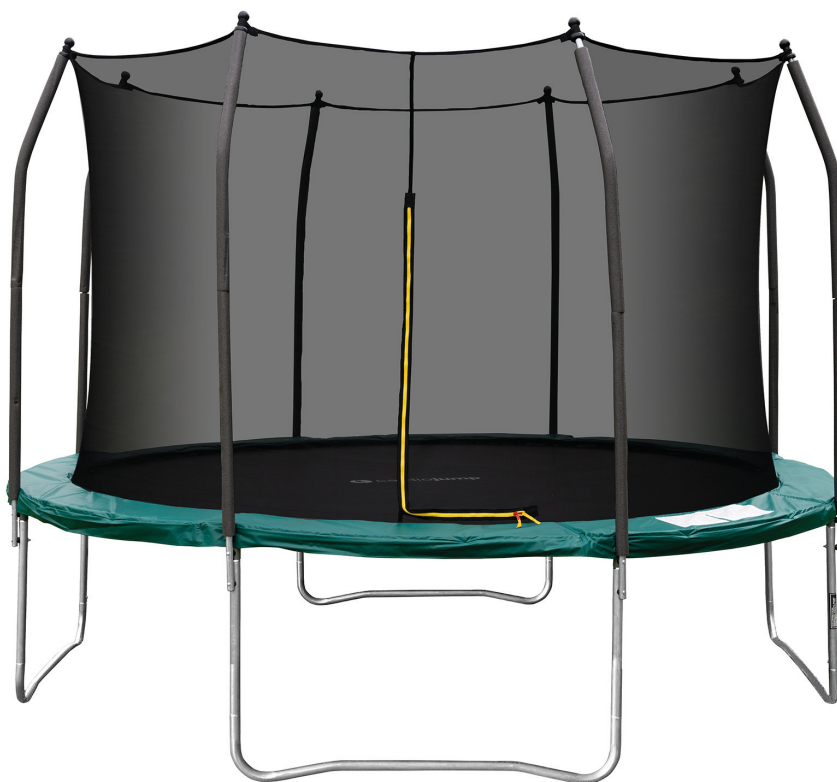

2.4 Montering af stige

❶ BEMÆRK:

Alt efter det enkelte udstyr, kan antallet af trin og skruer variere.

Trin 1

Anbring trinene på de to stænger, som vist på billedet.

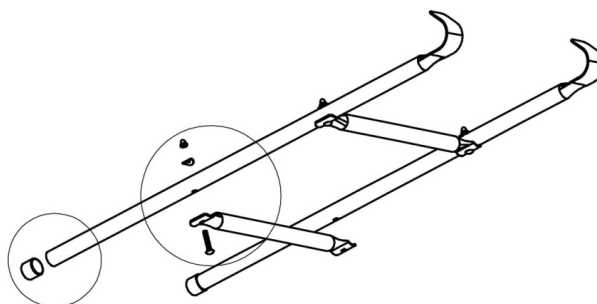

Trin 2

Fastgør hvert af trinene på stængerne med to skruer, to spændeskiver og to møtrikker (se billederne)

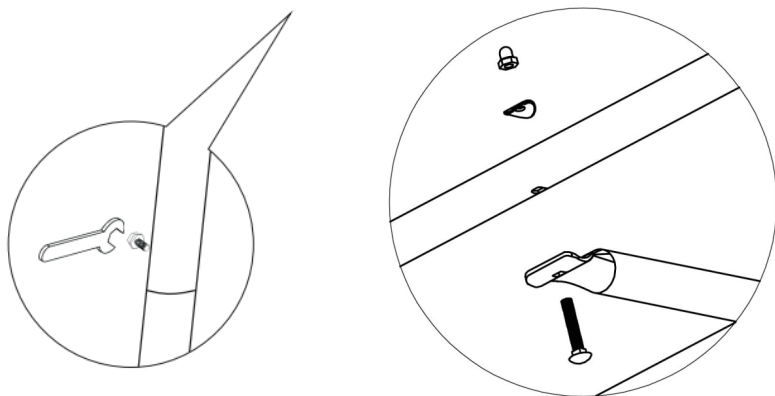

Trin 3

Hæng stigen op på trampolinens stel.

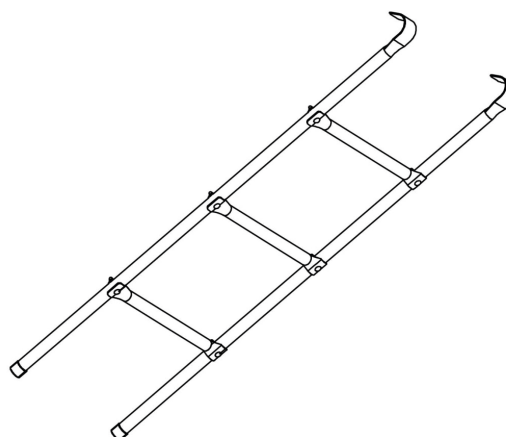

3.1 Generelle anvisninger



ADVARSEL

+ Der skal vælges et opbevaringssted, hvor det er udelukket, at tredjemand eller børn kan misbruge udstyret.



FORSIGTIG

+ Hvis du får brug for at flytte trampolinen, kræver det hjælp fra mindst en ekstra person. Løft i samlingspunkterne, og bær den hen på det ønskede sted. Sæt trampolinen langsomt igen. Se også anvisningerne i afsnit i denne brugsanvisning. Ved transport over længere strækninger skal trampolinen skilles ad.



OBS!

+ Kontrollér, at trampolinen på det valgte sted er beskyttet mod fugt, støv og snavs. Opbevaringsstedet skal være tørt, have god ventilation og en konstant omgivelsestemperatur mellem 5°C og 45°C.

4.1 Generelle anvisninger



ADVARSEL

+ Foretag ikke usagkyndige ændringer på trampolinen og dens tilbehør.



FORSIGTIG

+ Beskadigede eller udtjente komponenter kan påvirke din sikkerhed og trampolins levetid. Udskift derfor straks beskadigede eller slidte komponenter. Kontakt i så fald din forhandler. Trampolinen må ikke anvendes, før den er blevet repareret. Anvend ved behov kun originale reservedele.

► OBS!

+ Udover de anvisninger og anbefalinger, der nævnes her vedr. vedligeholdelse og pleje, kan der være behov for yderligere service og/eller reparation; disse aktiviteter må kun udføres af autoriserede serviceteknikere.

4.2 Kalender for vedligeholdelse og inspektion

For at undgå skader på grund af kropssved, skal trampolinen altid rengøres med et fugtigt håndklæde (ingen opløsningsmidler!), når den har været i brug.

Følgende rutinemæssige opgaver skal udføres med de oplyste tidsintervaller:

Komponent	Ugentligt	Månedligt	1 gang i kvartalet	1 gang hvert halve år	1 gang årligt
Springdug og gummistropper		I/R			
Stel		I/R			
Stelstring		I/R			
Skruesamlinger		I			
Stiksamlinger		I			
Forklaring: I = inspektion, R = rengøring					

Dette udstyr må efter endt levetid ikke bortskaffes sammen med det almindelige husholdningsaffald, men skal afleveres til en kommunal genbrugsstation til genbrug af elektrisk og elektronisk udstyr. Yderligere oplysninger fås hos den lokale genbrugsstation i din kommune.



Materialerne skal genanvendes iht. deres mærkning. Med genanvendelse, udnyttelse af materialer eller andre former for genbrug af udtjent udstyr yder du et vigtigt bidrag til beskyttelse af miljøet.

6 ANBEFALING AF TILBEHØR

For at gøre din træningsoplevelse endnu mere behagelig og effektiv anbefaler vi dig at supplere dit fitnessudstyr med tilhørende tilbehør. Det kan f.eks. være en **gulvmåtte**, der får dit fitnessudstyr til at stå sikkert og også beskytter gulvet mod dryppende sved, men det kan også være ekstra håndlister på bestemte løbebånd eller **silikonespray**, så bevægelige dele holdes i gang.

Hvis du har købt fitnessudstyr med pulstræning, og du vil træne efter din puls, anbefaler vi på det kraftigste, at du bruger et kompatibelt pulsbælte, da du derved garanteres en optimal overførsel af pulsen. Ved multimaskiner kan du evt. købe ekstra **trækhåndtag** eller **vægte**.

Vores sortiment af tilbehør byder på optimal kvalitet og gør træningen endnu bedre. Hvis du vil vide mere om kompatibelt tilbehør, kan du gå ind på vores webshop på siden med detaljer om produktet (dette gøres lettest ved at indtaste varenummeret i søgefeltet øverst) og køre ned på siden til det anbefalede tilbehør. Alternativt kan du bruge den tilbudte QR-kode. Du kan naturligvis også kontakte vores kundeservice: Telefonisk, via e-mail, i en af vores filialer eller ved hjælp af vores kanaler for sociale medier. Vi er altid klar til at hjælpe dig!

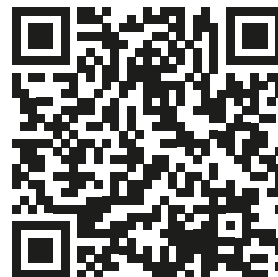

Gulvmåtte



Pulsbælte



Håndklæder



Silikonespray



Kontaktgel

7.1 Serienummer og modelbetegnelse

For at vi kan yde så god en service som muligt, bedes du have **modelbetegnelse**, **varenummer**, **serienummer**, **eksplosionstegning** og **listen over delene** ved hånden. De forskellige muligheder for kontakt findes i kapitel i denne brugsanvisning.

❗ **BEMÆRK**

Serienummeret på dit udstyr er unikt. Det findes på den hvide mærkat. Den nøjagtige placering af denne mærkat fremgår af følgende illustration.

Skriv serienummeret i det tilhørende felt.

Serienummer:

Mærke/kategori:

Modelbetegnelse:

Varenummer:

7.2 Liste over komponenter

Trampolin

Nr.	Betegnelse (ENG)	Antal	10'	12'	14'
1	Trampoline Mat, stitched with V-Rings	Pcs	1	1	1
2	Frame Pad	Pcs	1	1	1
3	Top Rail with leg sockets	Pcs	6	8	8
4	Leg Base	Pcs	3	4	4
5	Vertical Leg Extension	Pcs	6	8	8
6	Springs	Pcs	54	72	88
7	Screw for leg	Pcs	6	8	8
8	spring tool	Pcs	1	1	1
9	Ropes	Pcs	2	2	2

Sikkerhedsnet

Nr.	Betegnelse (ENG)	Antal	10'	12'	14'
1	Upper pole A	Pcs	6	8	8
2	Upper pole B	Pcs	6	8	8
3	Bar Spacers	Pcs	12	16	16
4	Curved Washers	Pcs	12	16	16
5	Screws	Pcs	12	16	16
6	Nuts	Pcs	12	16	16
7	Safety Net	Pcs	1	1	1

Stige

Nr.	Betegnelse (ENG)	Antal	10'	12'+ 14'
LD001	Frame poles	Pcs	2	2
LD002	Step poles	Pcs	2	3
LD003	Screws	Pcs	4	6
LD004	Curved Washers	Pcs	4	6
LD005	Nuts	Pcs	4	6

7.3 Eksplosionstegning

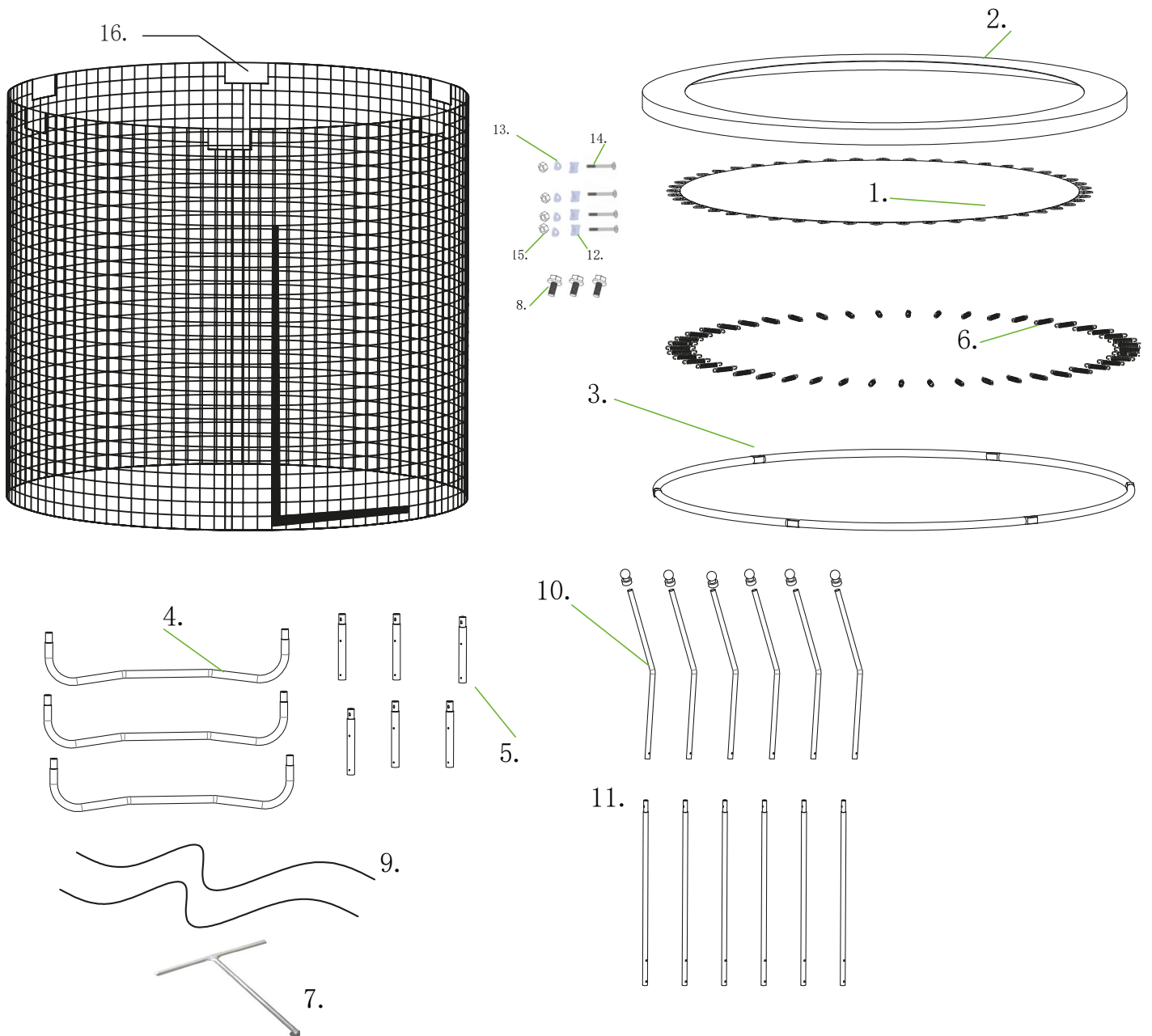

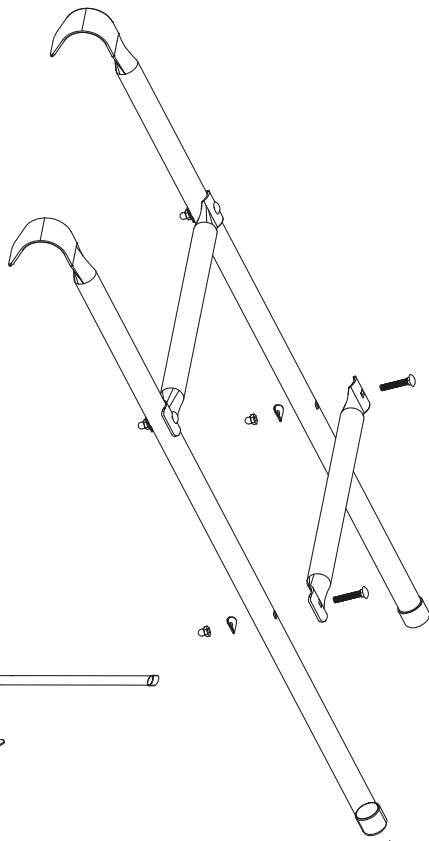

- 1. LD001 X 2PCS
- 2. LD002 X 2PCS
- 3. LD003 X 4PCS
- 4. LD004 X 4PCS
- 5. LD005 X 4PCS

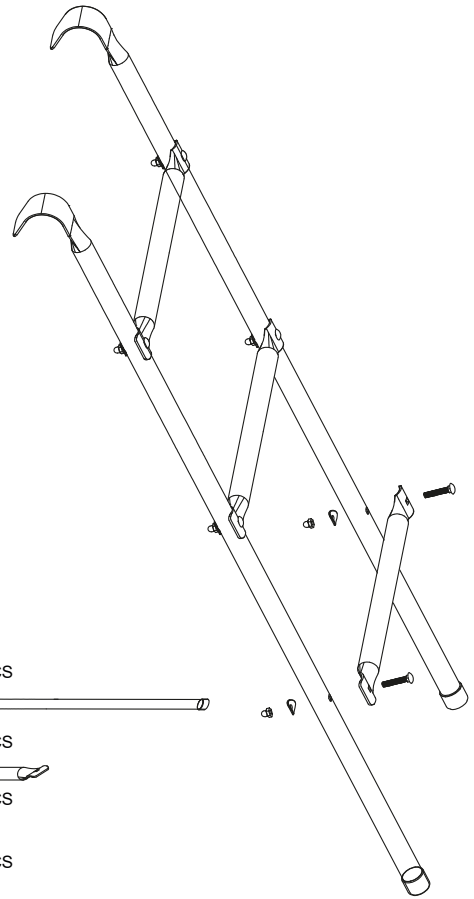

- 1. LD001 X 2PCS
- 2. LD002 X 3PCS
- 3. LD003 X 6PCS
- 4. LD004 X 6PCS
- 5. LD005 X 6PCS

Træningsudstyr fra cardiostrong® underkastes en streng kvalitetskontrol. Hvis fitnessudstyr købt hos os mod forventning skulle vise sig ikke at fungere perfekt, beklager vi dette meget og beder dig kontakte den oplyste kundeservice. Vi hjælper dig altid gerne via vores tekniske hotline.

Fejlbeskrivelser

Dit træningsudstyr er udviklet således, at det altid giver mulighed for træning af høj kvalitet. Skulle der mod forventning opstå et problem bedes du starte med at læse brugsanvisningen. Ønsker du yderligere problemløsning, bedes du kontakte Fitshop eller ringe på vores gratis service-hotline. For at opnå den hurtigst mulige problemløsning bedes du beskrive fejlen så nøjagtigt som muligt.

Ud over den lovbestemte garanti yder vi en garanti på alt fitnessudstyr købt hos os iht. nedenstående bestemmelser.

Dine rettigheder iht. loven påvirkes ikke af disse bestemmelser.

Garantiindehaver

Garantien tilhører førstekøberen/enhver person, der får et produkt købt som nyt i gave af en førstekøber.

Garantiperioder

Fra du modtager dit træningsudstyr påtager vi os de(n) garantiperiode(r), der fremgår af vores onlineshop. Garantiperioden, der er gældende for dit specifikke træningsudstyr, finder du på den respektive produktside.

Reparationsudgifter

Vi vælger, om der skal ske enten reparation, udskiftning af beskadigede enkeltdele eller komplet udskiftning. Reservedele, som man selv skal anbringe ved opstilling af udstyret, skal udskiftes af garantiindehaveren selv og er ikke omfattet af reparationen. Efter udløb af garantiperioden for reparationsudgifter er der kun garanti på dele, som ikke omfatter reparation-, monterings- og forsendelsesomkostninger.

Brugstiderne defineres som følger:

- + Hjemmebrug: Udelukkende privat anvendelse i private hjem op til 3 timer dagligt
- + Semiprofessionel brug: Op til 6 timer dagligt (f.eks. fysioterapi, hoteller, foreninger, motionsrum i virksomheder)
- + Professionel brug: Mere end 6 timer dagligt (f.eks. fitnesscentre)

Garantiservice

Under garantiperioden repareres eller erstattes udstyr, der på grund af materiale- eller fabrikationsfejl er defekt, efter vores valg. Udskiftet udstyr eller dele af udstyr tilhører os. Garantiydelser medfører ikke en forlængelse af garantiperioden og udløser heller ikke en ny garanti.

Garantibetingelser

For at gøre krav gældende om garanti skal du gøre følgende:

Kontakt kundeservice pr. e-mail eller telefon. Hvis produktet skal indsendes til reparation under garantien, påhviler omkostningerne forhandleren. Efter udløb af garantien påhviler transport- og forsikringsomkostningerne køberen. Hvis defekten er omfattet af vores garantiydelse, får du et stk. repareret eller nyt udstyr tilbage.

Garantikrav er udelukket ved skader på grund af:

- + Misbrug eller usagkyndig behandling
- + Miljøpåvirkninger (fugt, varme, overspænding, støv etc.)
- + Tilsidesættelse af de sikkerhedsforanstaltninger, der gør sig gældende for udstyret
- + Tilsidesættelse af brugsanvisningen
- + Anvendelse af vold (f.eks. slag, stød, fald)
- + Indgreb, der ikke er foretaget af den af os autoriserede serviceadresse
- + Egenhændige forsøg på reparation

Købskvittering og serienummer

Vær opmærksom på, at du skal kunne fremvise fakturaen for udstyret i tilfælde af garanti. For at vi kan identificere din modelversion samt af hensyn til vores kvalitetskontroller har vi ved alle henvendelser vedr. service brug for oplysning om udstyrets serienummer. Hav derfor så vidt muligt allerede serienummer samt kundenummer ved hånden, når du ringer til vores service-hotline. Dette gør det lettere at give dig en hurtig behandling.

Hvis du har problemer med at finde serienummeret på dit træningsudstyr, kan vores service-medarbejdere hjælpe dig på vej.

Service uden for garantien

I tilfælde af mangler på dit træningsudstyr efter udløb af garantien eller i situationer, som ikke er omfattet af garantiydelsen, som f.eks. almindelig slitage, står vi gerne til rådighed for et individuelt tilbud. Kontakt venligst vores kundeservice, så vi sammen kan finde en hurtig og billig løsning af problemet. I disse tilfælde betaler du selv forsendelsesomkostningerne.

Kommunikation

Mange problemer kan løses med blot en samtale med os i egenskab af din fagmand. Vi ved, hvor vigtig hurtig og ukompliceret problemafhelpning er for dig som bruger af træningsudstyret, så du kan træne med glæde uden de store afbrydelser. Derfor er vi også interesseret i en hurtig og ubureaukratisk løsning på dit problem. Hav derfor venligst dit kundenummer og serienummeret på det defekte udstyr ved hånden.

DE	DK	FR
<p>TEKNIK</p> <p>☎ +49 4621 4210-900 ☎ +49 4621 4210-698 ✉ technik@sport-tiedje.de</p> <p>🕒 Ma-fr 08:00 - 18:00 Lø 09:00 - 18:00</p> <p>SERVICE</p> <p>☎ 0800 20 20 277 (gratis) ✉ info@sport-tiedje.de</p> <p>🕒 Ma-fr 08:00 - 21:00 Lø 09:00 - 21:00 Sø 10:00 - 18:00</p>	<p>TEKNIK OG SERVICE</p> <p>☎ 80 90 16 50 +49 4621 4210-945 ✉ info@fitshop.dk</p> <p>🕒 Ma-fr 08:00 - 18:00 Lø 09:00 - 18:00</p>	<p>TEKNIK OG SERVICE</p> <p>☎ +33 (0) 172 770033 +49 4621 4210-933 ✉ service-france@fitshop.fr</p> <p>🕒 Ma-fr 08:00 - 18:00 Lø 09:00 - 18:00</p>
	PL	BE
	<p>TEKNIK OG SERVICE</p> <p>☎ 22 307 43 21 +49 4621 42 10-948 ✉ info@fitshop.pl</p> <p>🕒 Ma-fr 08:00 - 18:00 Lø 09:00 - 18:00</p>	<p>TEKNIK OG SERVICE</p> <p>☎ 02 732 46 77 +49 4621 42 10-932 ✉ info@fitshop.be</p> <p>🕒 Ma-fr 08:00 - 18:00 Lø 09:00 - 18:00</p>

UK	NL	INT
<p>TEKNIK</p> <p>☎ +44 141 876 3986 ✉ support@powerhousefitness.co.uk</p> <p>SERVICE</p> <p>☎ +44 141 876 3972 🕒 Ma-fr 9am - 5pm</p>	<p>TEKNIK OG SERVICE</p> <p>☎ +31 172 619961 ✉ info@fitshop.nl</p> <p>🕒 Ma-to 09:00 - 17:00 Fr 09:00 - 21:00 Lø 10:00 - 17:00</p>	<p>TEKNIK OG SERVICE</p> <p>☎ +49 4621 4210-944 ✉ service-int@sport-tiedje.de</p> <p>🕒 Ma-fr 8am - 6pm Lø 9am - 6pm</p>
	AT	CH
	<p>TEKNIK OG SERVICE</p> <p>☎ 0800 20 20 277 (gratis) +49 4621 42 10-0 ✉ info@sport-tiedje.at</p> <p>🕒 Ma-fr 08:00 - 18:00 Lø 09:00 - 18:00</p>	<p>TEKNIK OG SERVICE</p> <p>☎ 0800 202 027 +49 4621 42 10-0 ✉ info@sport-tiedje.ch</p> <p>🕒 Ma-fr 08:00 - 18:00 Lø 09:00 - 18:00</p>

På denne webside finder du en detaljeret oversigt inkl. adresse og åbningstider for alle filialer tilhørende Sport-Tiedje Group i ind- og udland:

www.fitshop.dk/oversigt-over-sport-tiedje-butikker

VI LEVER FOR FITNESS

WEBSHOP OG SOCIALE MEDIER

Sport-Tiedje er med sine nuværende over 70 filialer Europas største fagmarked for fitnessmaskiner til hjemmebrug og en af de mest ansete online-forhandlere af fitnessudstyr på verdensplan. Privatkunder foretager bestillinger via vores 25 webshops på det pågældende lands sprog eller får sammensat deres drømmeudstyr i lokale filialer. Derudover er virksomheden leverandør af professionelle maskiner til udholdenheds- og styrketræning til fitnesscentre, hoteller, sportsforeninger, firmaer og fysioterapeuter.

Sport-Tiedje tilbyder et bredt sortiment af træningsmaskiner fra kendte producenter, egne udviklede produkter af høj kvalitet og en lang række serviceydelser, f.eks. opstillingservice og idrætsvidenskabelig rådgivning før og efter købet. Til dette formål har virksomheden ansat en lang række idrætsforskere, fitnessstrænere og eliteudøvere.

Besøg os også på vores platforme for sociale medier eller på vores blog!

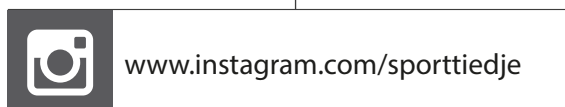

TAURUS

 **cardiostrong** 

BODYCRAFT

 **cardiojump**

 **DUKEFITNESS**

DARWIN

Noter

Noter

Noter

