



## Monterings- og brugsvejledning



max. 150 kg



~ 30-60 Min.



47 kg

L 96 | B 56 | H 143

FSCSTBX70i.02.03

Vare-nr. CST-BX70i-2

Ergometer **BX70i**



# Indholdsfortegnelse

<b>1</b>	<b>GENERELLE OPLYSNINGER</b>	<b>8</b>
1.1	Tekniske data	8
1.2	Personlig sikkerhed	9
1.3	Elektrisk sikkerhed	10
1.4	Opstillingssted	11
<b>2</b>	<b>MONTERING</b>	<b>12</b>
2.1	Generelle anvisninger	12
2.2	Pakkens indhold	13
2.3	Montering	15
<b>3</b>	<b>BRUGSANVISNING</b>	<b>22</b>
3.1	Konsoldisplay	22
3.2	Tastfunktioner	24
3.3	Tænding og indstilling af udstyret	24
3.4	Træningsprogrammer	25
3.4.1	MANUAL MODE – Manuel funktion	25
3.4.2	PROGRAM MODE – Programfunktion	26
3.4.3	H.R.C. MODE – Pulsstyrede programmer	27
3.4.4	WATT MODE – Watt-funktion	28
3.4.5	USER PROGRAM MODE – brugerprogrammer	28
3.4.6	RECOVERY – Restituering	29
3.4.7	BODY FAT – Kropsfedtværdier	29
3.5	Kobling med Kinomap	31
<b>4</b>	<b>OPBEVARING OG TRANSPORT</b>	<b>33</b>
4.1	Generelle anvisninger	33
4.2	Transporthjul	33
<b>5</b>	<b>FEJLAFHJÆLPNING, PLEJE OG VEDLIGEHOLDELSE</b>	<b>34</b>
5.1	Generelle anvisninger	34
5.2	Fejl og fejldiagnose	34
5.3	Fejlkoder og fejlsøgning	35
5.4	Kalender for vedligeholdelse og inspektion	35
<b>6</b>	<b>BORTSKAFFELSE</b>	<b>36</b>
<b>7</b>	<b>ANBEFALING AF TILBEHØR</b>	<b>37</b>

<b>8</b>	<b>RESERVEDELSBESTILLING</b>	<b>38</b>
8.1	Serienummer og modelbetegnelse	38
8.2	Reservepartsliste	39
8.3	Eksploderingsdiagram	42
<b>9</b>	<b>GARANTI</b>	<b>43</b>
<b>10</b>	<b>KONTAKT</b>	<b>45</b>

## Kære kunde

Tak, fordi du har valgt en fitnessmaskine af mærket cardiostrong®. cardiostrong byder på kvalitative træningmaskiner til privat brug, der er udviklet optimalt med henblik på træning i hjemmet. Træn derhjemme uafhængigt af vind og vejr, og lige når du vil. Fitnessmaskinerne fra cardiostrong råder over mange træningsprogrammer og et bredt spektrum, der passer til alle træningsniveauer og træningsmål.

Du kan finde yderligere oplysninger på [www.fitshop.dk](http://www.fitshop.dk) eller [www.cardiostrong.de](http://www.cardiostrong.de).

Vi ønsker dig rigtig god fornøjelse med din træning!

### Tilsligtet anvendelse

Udstyret må kun anvendes til det tilsligtede.

Udstyret er beregnet til hjemmebrug og til semiprofessionel brug (f.eks. hospitaler, foreninger, hoteller, skoler osv.). Udstyret er ikke beregnet til erhvervsmæssig/professionel brug (f.eks. fitnesscentre).

## KOLOFON

Fitshop GmbH  
Europas nr. 1 inden for hjemmefitness

International Headquarters  
Flensburger Straße 55  
24837 Slesvig  
Tyskland

Direktører:  
Christian Grau  
Sebastian Campmann  
Dr. Bernhard Schenkel  
Handelsregister HRB 1000 SL  
Byretten i Flensborg  
Moms-nr.: DE813211547

## ANSVARFRASKRIVELSE

© cardiostrong er et registreret varemærke tilhørende firmaet Fitshop GmbH. Alle rettigheder forbeholdes. Enhver brug af dette varemærke uden udtrykkelig skriftlig tilladelse fra Fitshop er forbudt.

Produkt og brugsanvisning kan blive genstand for ændringer. De tekniske specifikationer kan ændres uden forudgående varsel.

# **FITSHOP**

Europe's No.1 for Home Fitness

## OM DENNE VEJLEDNING

Læs venligst hele vejledningen grundigt før montering og før brug første gang. Vejledningen hjælper dig med hurtig opstilling og forklarer sikker håndtering. Sørg for, at alle personer, der træner med udstyret (især børn og personer med fysiske, sensoriske, mentale eller motoriske handicap) altid oplyses om denne vejledning og dens indhold. I tvivlstilfælde skal ansvarlige personer føre opsyn med brugen af udstyret.

Grundet løbende ændringer og softwareoptimeringer kan det være nødvendigt at tilpasse brugsvejledningen. Skulle du støde på uligheder under montagen eller under brug, så tjek venligst vejledningen, der er uploadet i webshoppen. Der finder du altid den nyeste vejledning.



Udstyret er rent sikkerhedsteknisk konstrueret iht. den nyeste viden. Eventuelle farekilder, der kan forårsage tilskadekomst, er udelukket så godt som muligt. Kontrollér, at opstillingsanvisningen er blevet fulgt korrekt, og at alle udstyrets dele sidder godt fast. Ved behov skal vejledningen gennemgås igen, så eventuelle fejl kan afhjælpes.

Træningsudstyr skal klassificeres efter nøjagtighed og brug. Dette gælder kun for enheder, der viser træningsdata.

### Nøjagtighedsklassificering

Klasse A: Høj nøjagtighed.

Klasse B: Mellem nøjagtighed.

Klasse C: Lav nøjagtighed.

Klassificeringen forklarer den tilsigtede brug af enheden.

### Klassificering

**Klassificering S** (Studio): Professionel og/eller kommerciel brug.

Disse træningsenheder er beregnet til brug i træningslokaler i institutioner såsom sportsklubber, skolefaciliteter, hoteller, klubber og studier, hvis adgang og overvågning er specifikt reguleret af ejeren (person, der har juridisk ansvar).

**Klassificering H** (Hjem): Brug i hjemmet.

Disse stationære træningsenheder er beregnet til brug i private hjem, hvor adgangen til enheden er reguleret af ejeren (person, der har juridisk ansvar).

Følg de oplyste sikkerheds- og serviceanvisninger nøje. Enhver brug, der afviger fra dette, kan medføre sundhedsskader, ulykker eller beskadigelser, som producenten og forhandleren ikke påtager sig noget ansvar for.

Følgende sikkerhedsanvisninger kan forekomme i denne brugsanvisning:

► **OBS**

Denne oplysning står foran eventuelle skadelige situationer, der ved tilsidesættelse kan medføre materielle skader.

⚠ **FORSIGTIG**

Denne oplysning står foran eventuelle skadelige situationer, der ved tilsidesættelse kan medføre let/mindre alvorlig tilskadekomst!

⚠ **ADVARSEL**

Denne oplysning står foran eventuelle skadelige situationer, der ved tilsidesættelse kan medføre meget alvorlig tilskadekomst eller dødsfald!

⚠ **FARE**

Denne oplysning står foran eventuelle skadelige situationer, der ved tilsidesættelse medfører meget alvorlig tilskadekomst eller dødsfald!

ⓘ **BEMÆRK**

Denne oplysning står foran anden nyttig information.

Gem denne vejledning med henblik på information, vedligeholdelse eller reservedelsbestilling!

## 1.1 Tekniske data

### LED-display med

- + Hastighed i km/t
- + Træningstid i min.
- + Træningsdistance i km
- + Trådfrekvens (omdrejninger pr. minut)
- + Kalorieforbrug
- + Puls (ved anvendelse af håndsensorerne eller et pulsbælte)
- + Watt
- + Modstandstrin

Modstandssystem:	Elektromagnetisk induktionsbremse
Modstandsniveau:	32
Watt:	10-350 watt (justerbar i trin a 5 watt)

Træningsprogrammer i alt:	18
Manuelle programmer:	1
Standardindstillede programmer:	12
Wattstyrede programmer:	1
Pulsstyrede programmer:	1
Brugerdefinerede programmer:	1

Svingmasse:	10 kg
Udveksling:	1 : 8.1
Pedalarmslængde:	17 cm

### Vægt og mål

Varens vægt (brutto, inkl. emballage):	50,8 kg
Varens vægt (netto, uden emballage):	46,6 kg

Emballagemål (L x B x H):	Ca. 102 cm x 28 cm x 68 cm
Opstillingsmål (L x B x H):	Ca. 96 cm x 56cm x 143 cm
Maksimal brugervægt:	150 kg
Klassificering:	S



## 1.2 Personlig sikkerhed

### **FARE**

- + Inden du begynder at bruge udstyret, bør din egen læge vurdere, om træningen set ud fra et helbredsmæssigt syn passer til dig. Dette gælder især personer, der har arvelige anlæg for forhøjet blodtryk eller hjertelidelser, er over 45 år, ryger, har for højt kolesteroltal, er overvægtige og/eller inden for det seneste år ikke har dyrket motion regelmæssigt. Hvis du er i medicinsk behandling, som påvirker din puls, skal du aftale rådføre dig med din læge.
- + Vær opmærksom på, at overdreven træning kan udsætte dit helbred for alvorlig fare. Vær også opmærksom på, at systemer til overvågning af pulsen kan være unøjagtige. Så snart du mærker tegn på svaghed, kvalme, svimmelhed, smerter, åndenød eller andre unormale symptomer, skal du straks afbryde træningen og i nødstilfælde kontakte egen læge.
- + Ejeren af udstyret skal give alle vigtige informationer samt instruktioner til alle brugere før udstyret tages i brug.

### **ADVARSEL**

- + Brug at dette udstyr er ikke tilladt for børn under 14 år.
- + Børn må ikke opholde sig i nærheden af udstyret uden opsyn.
- + Personer med handicap skal fremvise medicinsk tilladelse og være under nøje opsyn, når de bruger enhver form for træningsudstyr.
- + Udstyret må principielt ikke anvendes af flere personer samtidigt.
- + Hvis dit træningsudstyr er udstyret med en Safety Key, skal klipsen til denne Safety Key før brug sættes fast på dit tøj. Hvis du falder, kan den bruges til at udløse et NØDSTOP på dit udstyr.
- + Der er risiko for skader på grund af roterende pedaler og/eller et blotlagt svinghjul grundet manglende frihjul. Stig derfor aldrig på eller af enheden, når pedalerne eller svinghjulet bevæger sig. Sørg i stedet altid for, at pedalerne eller svinghjulet er gået helt i stå først.
- + Når du stiger af og på, skal du støtte dig selv med mindst én hånd på styret. Stå ikke af enheden, før pedalerne er stoppet helt.
- + Hold hænder, fødder og andre kropsdele samt hår, tøj, smykker og andre genstande væk fra udstyrets bevægelige dele, da de ellers kan komme til at hænge fast i udstyret.
- + Anvend ikke løst tøj eller tøj med vidde, men egnet sportstøj. Sørg for at bære sportssko med egnede såler, helst af gummi eller andet skridsikkert materiale. Sko med hæle, lædersåler, knopper eller pigge er uegnede. Træn aldrig barfodet.

### **FORSIGTIG**

- + Hvis dit udstyr skal sluttes til lysnettet med et strømkabel, skal du sikre dig, at kablet ikke udgør en potentiel fare for at personer kommer til at snuble over det.
- + Sørg for, at ingen personer opholder sig i udstyrets bevægelsesområde under træningen, så du selv og andre personer ikke kommer i fare.
- + Spænd altid pedalstroppen, før du begynder at træne, for at forhindre dine fødder i at glide.

### **FORSIGTIG**

- + Vær opmærksom på, at hvis justeringsanordninger efterlades udragende, kan de hæmme brugerens bevægelse.

### **OBS**

- + Der må ikke stikkes genstande af nogen art ind i udstyrets åbninger.
- + For at beskytte enheden mod at blive brugt af uautoriserede tredjeparter, skal du altid fjerne strømtilslutningen, når den ikke er i brug, og opbevare den et sikkert sted, der er utilgængeligt for uautoriserede personer (f.eks. børn).
- + Træningsudstyr med krumtap i klasse B og C er ikke egnet til formål med høj nøjagtighed.

## 1.3 Elektrisk sikkerhed

### **FARE**

- + For at reducere faren for elektrisk stød, skal du efter træning, før opstilling eller nedtagning af udstyret samt før vedligeholdelse/rengøring trække stikket til udstyret ud af stikkontakten. Træk ikke i selve kablet.

### **ADVARSEL**

- + Lad ikke udstyret være uden opsyn, når strømstikket sidder i stikkontakten i væggen. Når du ikke er til stede skal strømkablet fjernes, så tredjemand eller børn forhindres i at bruge udstyret usagkyndigt.
- + Hvis strømkablet eller strømstikket er beskadiget eller defekt, skal du kontakte din forhandler. Indtil reparationen må udstyret ikke anvendes.

### **OBS**

- + Udstyret kræver strømtilslutning på 220-230 V med 50 Hz netspænding.
- + Udstyret må kun tilsluttet direkte i en stikkontakt med jord med det medfølgende strømkabel. Forlængerledninger skal opfylde kravene i stærkstrømsbekendtgørelsen. Rul altid strømkablet helt ud.
- + Stikkontakten skal være sikret med en sikring med en min.-værdi på "16 A, træg".
- + Foretag hverken ændringer på strømkablet eller på strømstikket.
- + Strømkablet skal holdes på afstand af vand, varme, olie og skarpe kanter. Lad ikke strømkablet løbe under udstyret eller under tæppet, og stil heller ikke genstande oven på det.
- + Hvis din fitnessmaskine råder over en TFT-konsol, skal der regelmæssigt foretages softwareopdateringer. Følg instruktionerne på skærmen for at udføre opdateringen.
- + Systemer og software på maskiner med TFT-konsoller er tilpasset de forudinstallerede apps. Der må ikke installeres yderligere apps på konsollen.

### **BEMÆRK**

- + De forudinstallerede apps på TFT-konsollerne er apps fra eksterne producenter. Fitshop tager ikke ansvar for tilgængeligheden, funktionaliteten eller indholdet af disse apps.

## 1.4 Opstillingssted



### ADVARSEL

- + Anbring ikke udstyret i hovedgennemgange eller på flugtveje.



### FORSIGTIG

- + Vi anbefaler at opstille redskabet et sted, hvor du har tilstrækkelig plads til alle sider for at kunne udføre træningen sikkert.
- + Kontrollér, at der er god ventilation i motionsrummet under træningen og at der ikke er træk.
- + Vælg et opstillingssted, hvor der både foran og ved siden af udstyret altid vil være tilstrækkeligt med frirum/en sikkerhedszone.
- + Det frie areal i den retning, hvorfra der gives adgang til træningsudstyret, skal være mindst 0,6 m større end selve træningsområdet.
- + Udstyrets opstillings- og påbygningsareal skal være plant, belastbart og fast.

### ► OBS

- + Udstyret må kun anvendes indendørs i tilstrækkeligt tempererede og tørre rum (omgivelsestemperatur mellem 10°C og 35°C). Brug i det fri eller i rum med høj luftfugtighed (over 70 %), som f.eks. svømmehaller, er ikke tilladt.
- + For at beskytte eksklusive gulvbelægnings (parket, laminat, kork, tæppe) mod trykmærker og sved og for udligne lette ujævnheder i gulvet kan du anvende en gulvbeskyttelsesmåtte.
- + Til brugsklasse S må apparatet kun anvendes i områder, hvor adgang, overvågning og kontrol er specifikt reguleret af ejeren.

### 2.1 Generelle anvisninger

#### **FARE**

- + Sørg for ikke at lade værktøj og emballage som f.eks. folie eller smådele ligge rundt omkring, da børn ellers risikerer at blive kvalt. Sørg for at holde børn på afstand under monteringen af udstyret.

#### **ADVARSEL**

- + Vær opmærksom på advarslerne anbragt på udstyret, så du reducerer risikoen for tilskadekomst.

#### **FORSIGTIG**

- + Sørg for at have tilstrækkelig bevægelsesfrihed i alle retninger under opstillingen.
- + Opstillingen af udstyret skal som minimum udføres af to voksne. Ved tvivl skal du få en tredje person med teknisk viden til at hjælpe dig.

#### **OBS**

- + For at undgå skader på udstyret og på gulvet skal du foretage opstillingen på en underlægningsmåtte eller på pappet fra emballagen.

#### **BEMÆRK**

- + For at gøre opstillingen så nem som mulig, kan der allerede være monteret et par skruer og møtrikker på forhånd.
- + Opstil så vidt muligt udstyret dér, hvor det senere skal bruges.

## 2.2 Pakkens indhold

Pakken indeholder delene vist i det følgende. Start venligst med at kontrollere, om alle dele og alt værktøj, der hører til udstyret, fulgte med ved levering, og om der foreligger skader. Ved reklamation skal forhandleren kontaktes direkte.

### **FORSIGTIG**

Hvis dele af pakkens indhold mangler eller er beskadiget, må der ikke foretages opstilling.

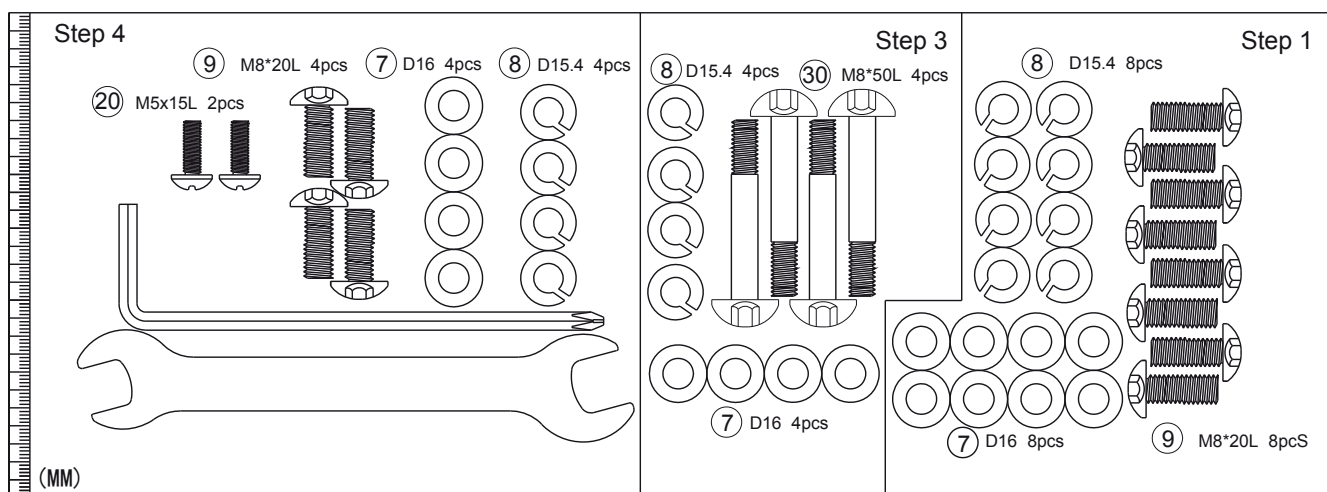

<p>①</p>  <p>x1</p>	<p>④⑦</p>  <p>x1</p>	<p>②⑧</p>  <p>x1</p>	
	<p>①⑦</p>  <p>x1</p>	<p>⑥⑤</p>  <p>x1</p>	
<p>②⑨</p>  <p>x1</p>	<p>⑥⑥</p>  <p>x1</p>	<p>③②</p>  <p>x1</p>	
		<p>⑥② &amp; ⑧⑧</p>  <p>x1</p>	<p>⑩ &amp; ①①</p>  <p>x1</p>
<p>④</p>  <p>x1</p>	<p>②③</p>  <p>x2</p>	<p>②</p>  <p>x1</p>	<p>⑧①</p>  <p>x1</p>

## 2.3 Montering

Studer de enkelte viste monteringstrin nøje inden opstilling, og udfør monteringen i overensstemmelse med den viste rækkefølge.

### ❗ BEMÆRK

- + Skru først alle dele løst sammen, og kontrollér, om pasformen er korrekt. Skal du først spænde skruerne ved hjælp af værktøjet, når du opfordres til det.
- + Hvis du har problemer med at genkende grafikken, anbefaler vi, at du åbner PDF-vejledningen, der er gemt i webshoppen, på din enhed (fx smartphone, tablet eller pc). Her har du mulighed for at zoome nærmere ind. Bemærk venligst, at programmet Adobe Acrobat Reader skal være installeret på din enhed for at kunne åbne filen.
- + Monteringens findes også som video under følgende link: <https://www.fitshop.dk/cardiostrong-motionscykel-bx70i-cst-bx70i-2#product-assembly>. Alternativt kan du også scanne QR-koden for direkte at åbne videoen.



### Trin 1: Opbygning af fødder

1. Monter den forreste fod (4) og den bageste fod (2) på hovedstellet (1) ved hjælp af afstandsstykket (7), fjederskiven (8) og unbrakoskruen (9).
2. Drej på hjulet under fodkappen for at indstille den relevante højde. Spænd skruerne. Monter afdækningen til hjulet (23).

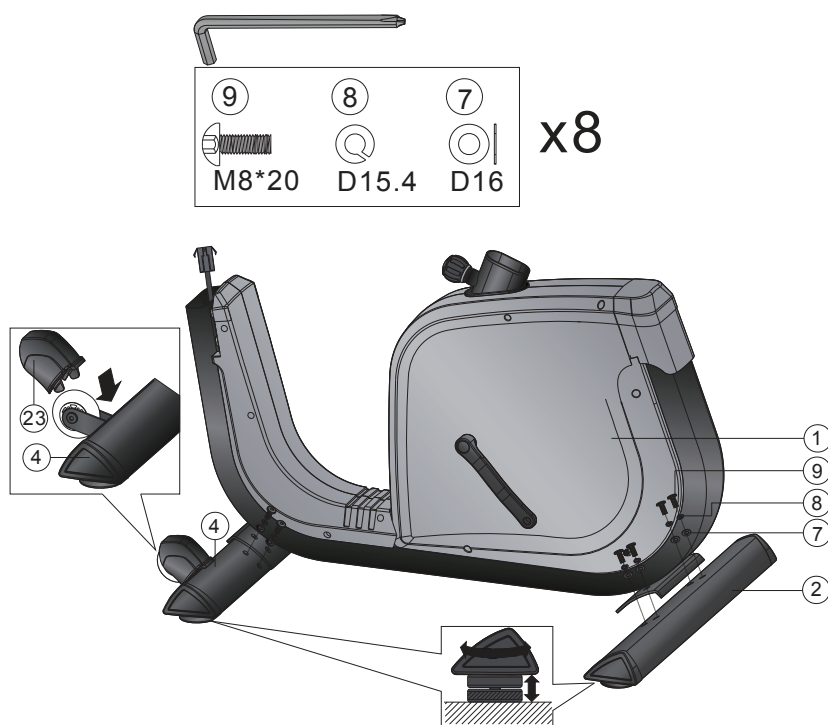

## Trin 2: Opbygning af sadel og sæderør

1. Fastgør sædet (10) på indstillingsrøret til sædet (11).
2. Monter indstillingsrøret med den runde krydsskrue (16) og snaplåsgrebet (15) på sædestøtten (66).
3. Sædet kan indstilles lodret og vandret, se fig. a og b.

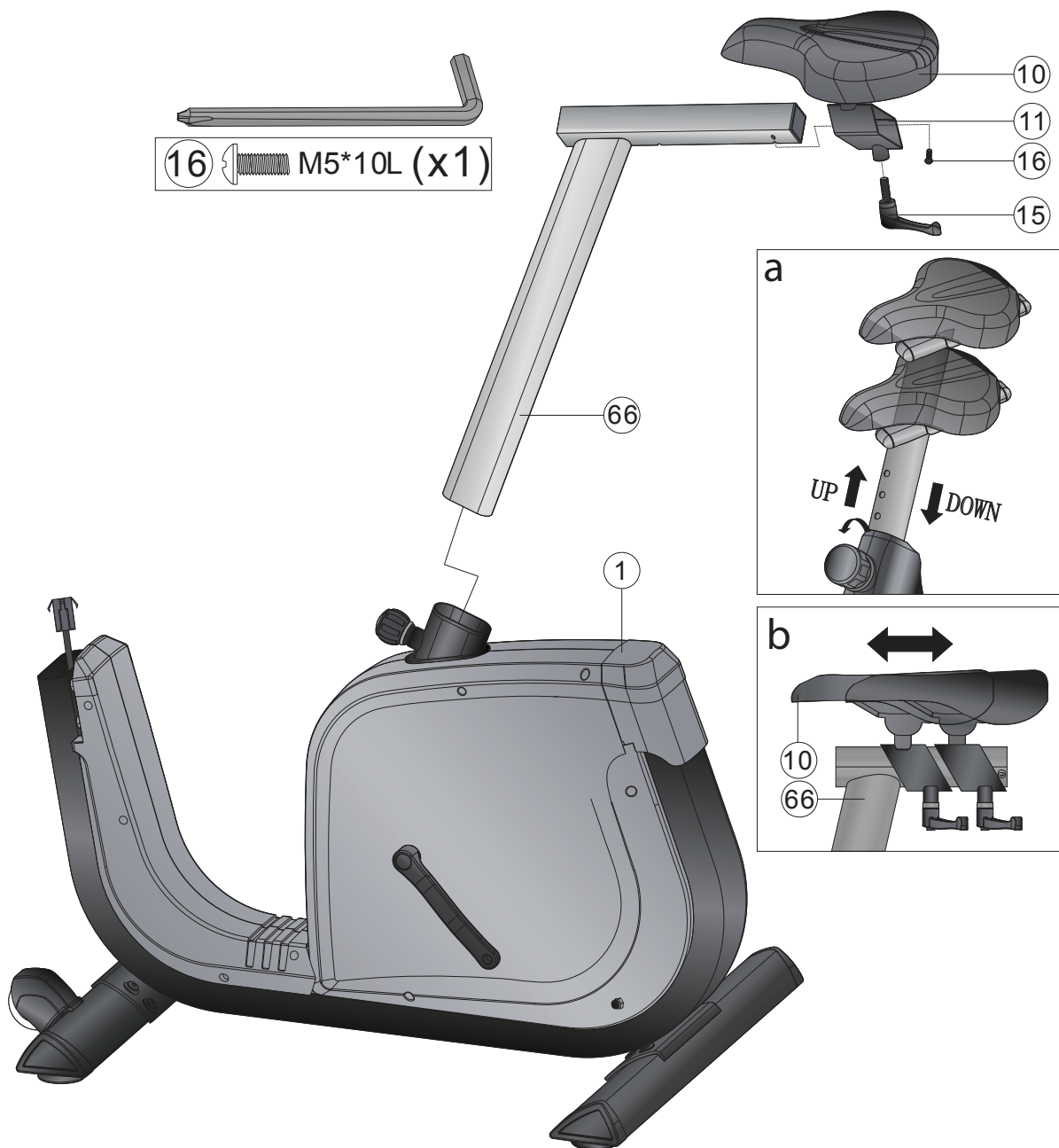



### Trin 3: Montering af rør til styret

1. Dette opbygningstrin skal udføres af mindst 2 personer.
2. Tag først den øverste beskyttelsesafdækning (28) af (se fig. a). Tilslut derefter computerkablerne (72 og 73) (se fig. b).
3. Stik røret til styret (29) på hovedstellet, og fastgør det med afstandsstykket (7), fjederskiven (8) og unbrakoskruen (30). Læg den øverste beskyttelsesafdækning tilbage, og fastgør den på hovedstellet.

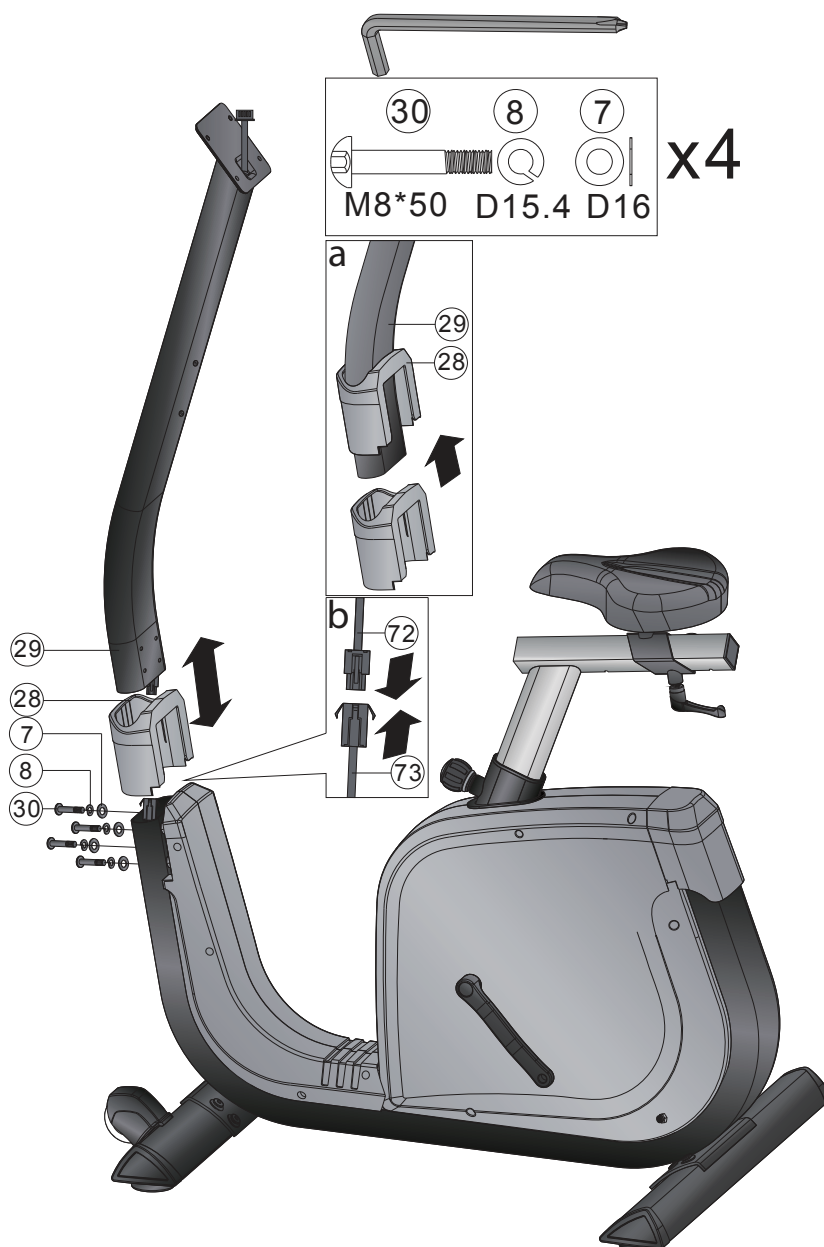

#### Trin 4: Montering af styr

1. Monter styret (32) på røret til styret (29) ved hjælp af beskyttelsesafdækningen (65), afstandsstykket (7), fjederskiven (8), unbrakoskruen (9) og skruen (20).
2. Kontrollér, at alle kabler er forbundet/tilsluttet korrekt, se fig. a, b, c, d.

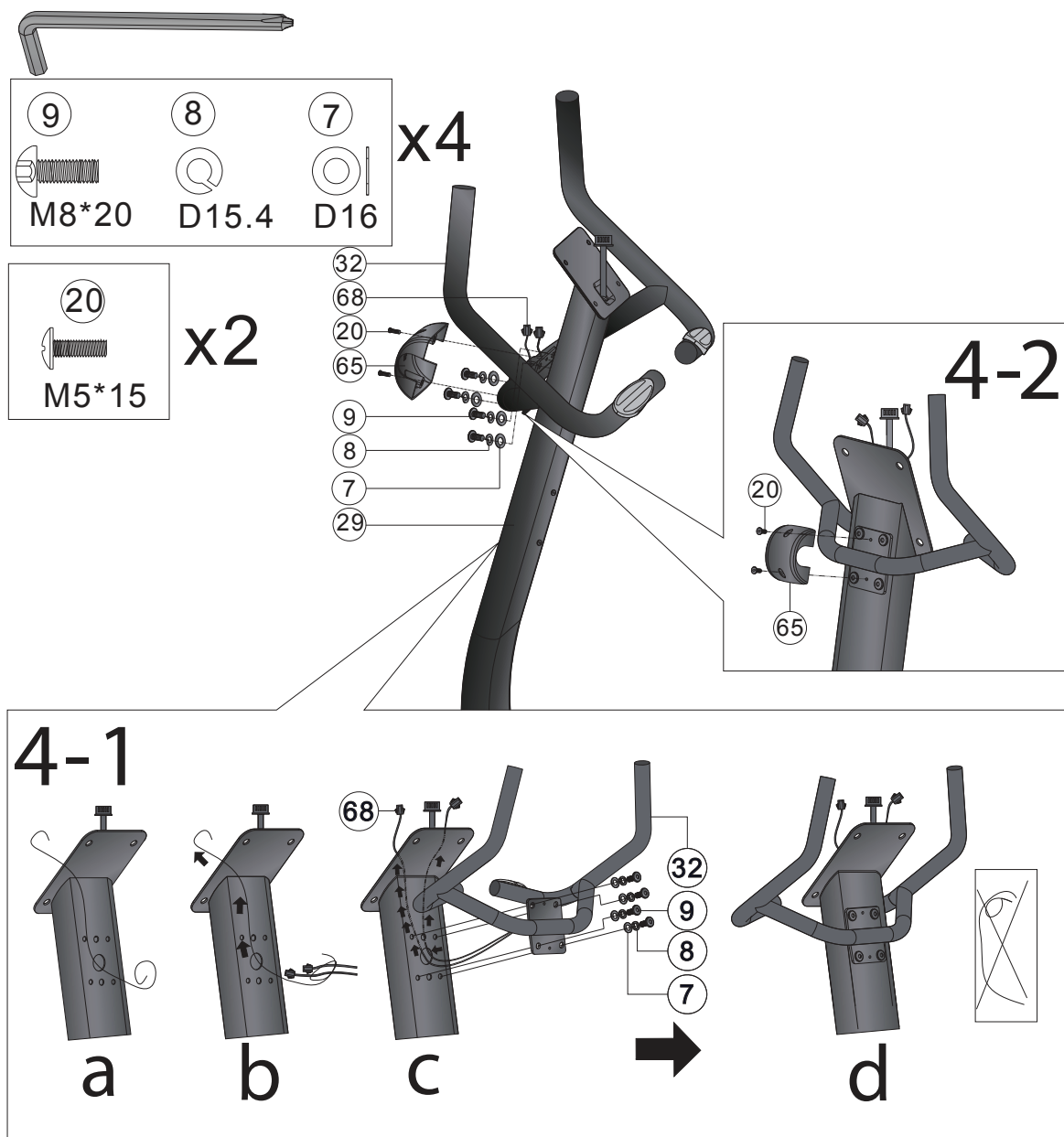

## Trin 5: Montering af konsol og pedaler

1. Forbind det øverste computerkabel (72) og håndpuls-kablet (68) med computeren (17), og fastgør computeren (17) på røret til styret (29) ved hjælp af skruen (64).



### FORSIGTIG

Vær opmærksom på at skrue pedalerne helt ind.



### BEMÆRK

Spænd højre pedal med uret og venstre pedal mod uret.

2. Fastgør pedalerne (62 og 88) på pedalstængerne (35 og 89), se fig. b og c.

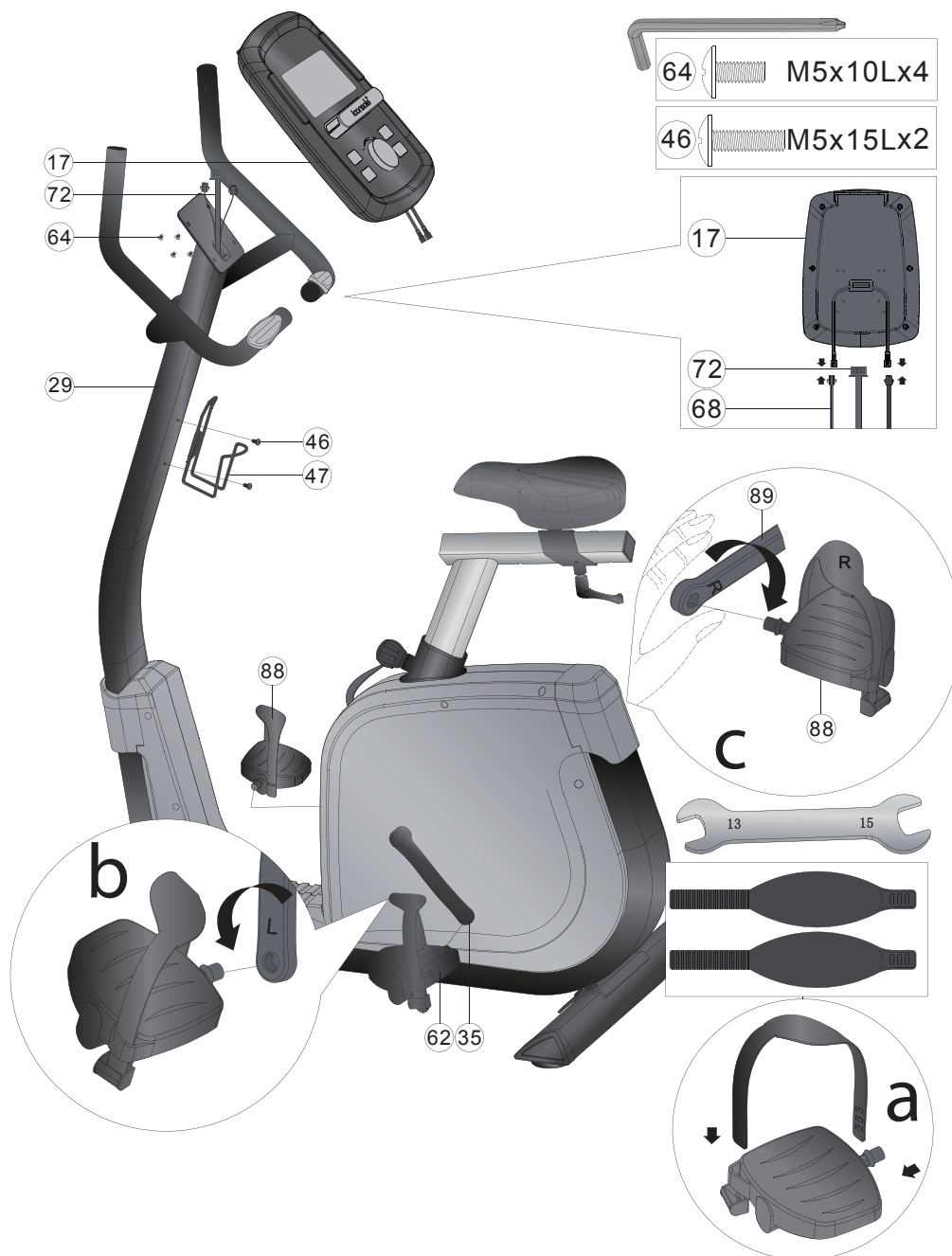

## Trin 6: Justering af fødder

Ved ujævnheder i gulvet kan du stabilisere udstyret ved at dreje de to indstillingskruer under hovedstellet.

1. Løft udstyret hen til det ønskede sted, og drej på indstillingskruen under hovedstellet.
2. Drej skruen med uret for at skrue den ud, forøg øge af udstyret.
3. Drej mod uret for at sænke af udstyret.

## Trin 7: Tilslutning af udstyret til lysnettet

### ► OBS

Udstyret må ikke sluttes til en multistikdåse, da det i så fald ikke kan sikres, at udstyret forsynes med tilstrækkelig strøm. Dette kan medføre tekniske fejl.

Stik strømstikket i en stikkontakt, som opfylder kravene i kapitlet om elektrisk sikkerhed.



## Korrekt af- og påstigning

1. For at komme op på cyklen, skal du tage fat i håndtagene med begge hænder og først træde på venstre pedal med venstre fod eller på højre pedal med højre fod og derefter træde på med den anden fod, hvorefter du kan sætte dig på sadlen.
2. For at komme af cyklen igen, skal du tage fat i håndtagene med begge hænder og placere den ene fod ved siden af cyklen og derefter den anden.

### ① BEMÆRK

- + Sørg for at lære alle udstyrets funktioner og indstillingsmuligheder at kende, før du begynder træningen. Få forklaret dette produkts korrekte anvendelse af en fagmand.
- + Start altid din træning med en lav belastning og øg den jævnt og blidt. Afslut din træning med en nedkølingsperiode. Hvis du har spørgsmål eller er uklar, så kontakt din læge.

### 3.1 Konsoldisplay



<b>Time (tid)</b>	Hvis der ingen tidsangivelse er indtastet, tæller tiden fra 00:00 til maksimalt 99:59. Hvis du træner med en indstillet tid, tæller uret ned fra den indstillede tid til 00:00. Træningstider kan indstilles i trin på et minut.
<b>Speed (hastighed)</b>	Viser den aktuelle træningshastighed mellem 00,0 og 99,9 km/t.
<b>RPM (trådfrekvens; omdrejninger pr. minut)</b>	Viser pedalomdrejningerne pr. minut; visningsområde 0 – 15 – 999.
<b>Distance (strækning)</b>	Tæller afstanden fra 0,00 til 99,99 km. En målværdi for afstanden kan indtastes med UP/DOWN-knapperne. Den ønskede distance kan indstilles mellem 0,00 og 99,99 i trin på 0,1 km.
<b>Calories (kalorieforbrug)</b>	Tæller kalorieforbruget under træningen fra 0 til maksimalt 9999 kalorier. (Disse værdier må kun betragtes som vejledende værdier til sammenligning af forskellige træningspas. De kan ikke anvendes til medicinsk behandling).
<b>Pulse</b>	Der kan indtastes en målværdi for pulsen fra 30 til 230. Der lyder et signal, hvis din aktuelle puls under træningen overstiger målpulsen.
<b>Watts</b>	Viser det aktuelle watt-tal for træningen; displayområdet går fra 0 til 999. I den watt-styrede funktion kan der indstilles en watt-værdi mellem 10 og 350.
<b>Manual</b>	Manuel træningsfunktion.
<b>Program</b>	Der kan vælges mellem 12 standardindstillede profilprogrammer.
<b>User Program</b>	Du kan oprette og gemme dit eget profilprogram.
<b>H.R.C.</b>	Pulsfrekvens-træningsfunktion.
<b>Watt-program</b>	Watt-program; modstanden tilpasses ved hjælp af din trådhastighed, så du træner med konstant ydelse (watt). Jo hurtigere du træder, des lavere er modstanden.

## 3.2 Tastfunktioner

<b>+</b> (encoder)	Øgning af modstandstrin, øgning af værdier, valg af programmer
<b>-</b> (encoder)	Sænkning af modstandstrin, sænkning af værdier, valg af programmer
<b>Mode/Enter</b>	Bekræftelse af indtastning eller valg
<b>Reset</b>	Holdes inde i to sekunder for at genstarte computeren, og vende tilbage til indtastning af bruger. Ved kortvarigt tryk vendes der under stopfunktionen eller indtastningen af træningsværdier tilbage til hovedmenuen.
<b>Start/stop</b>	Træningen startes eller sættes på pause (stopfunktion).
<b>Recovery</b>	Test af restitueringspuls
<b>Body fat</b>	Tryk under stopfunktionen på BODY FAT for at starte målingen af kropsfedt.

## 3.3 Tænding og indstilling af udstyret

Sæt stikket i stikkontakten. Computerne tænder og viser i 2 sekunder alle segmenter på LCD-skærmen (fig. 1).

Gå nu til indtastningen af brugeroplysninger. Vælg med UP/DOWN-knapperne U1 til U4 (bruger 1–4). Indtast så køn, alder, højde (fig. 2) og vægt. Bekræft indtastningerne med MODE/ENTER. Når du har indtastet brugeroplysningerne, kommer du til hovedmenuen (fig. 3).

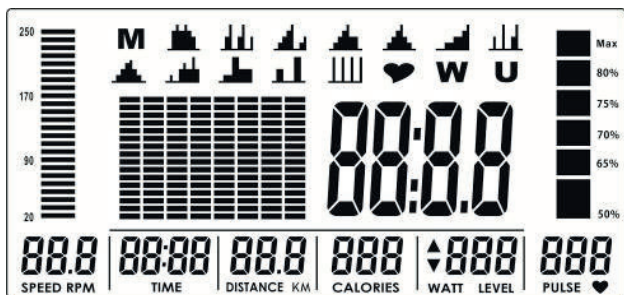

Fig. 1

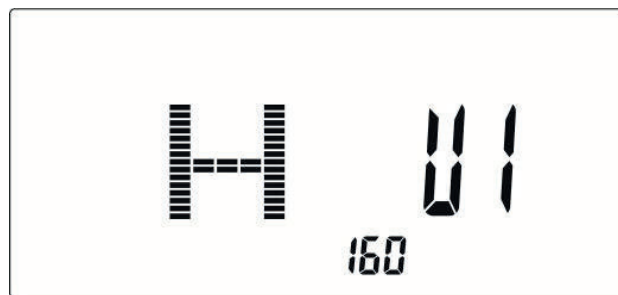

Fig. 2

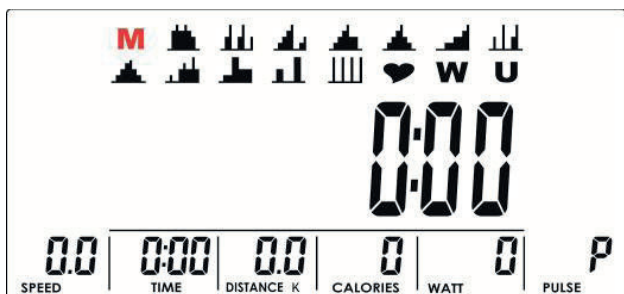

Fig. 3

## 3.4 Træningsprogrammer

Vælg træningsprogram med UP/DOWN-knapperne: M (manuel) → P (profilprogram 1 til 12) → H.R.C. → W (WATT) → U (bruger). Bekræft det valgte med MODE/ENTER.

### 3.4.1 MANUAL MODE – Manuel funktion

Tryk på START i hovedmenuen for at starte træningen direkte i manuel funktion.

1. Vælg et træningsprogram med UP- eller DOWN-knapperne. Vælg M, og bekræft med MODE/ENTER.
2. Indstil belastningstrinnet med UP- eller DOWN-knapperne (fig. 4). Standardværdien er 1.
3. Indtast tid (fig. 5), distance (fig. 6), kalorier (fig. 7) og puls (fig. 8) med UP- eller DOWN-knapperne. Bekræft det valgte med MODE/ENTER.
4. Tryk på START/STOP for at starte træningen. Under træningen kan belastningstrinnet tilpasses med UP- eller DOWN-knapperne. Hvis belastningstrinnet vises i WATT-ruden, kan værdien ikke ændres i tre sekunder. Der skiftes til WATT-visningen (fig. 9).
5. Tryk på START/STOP for at afbryde træningen. Tryk på RESET for at komme tilbage til hovedmenuen.



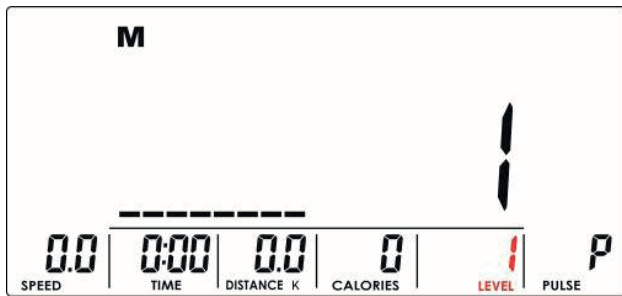

Fig. 4

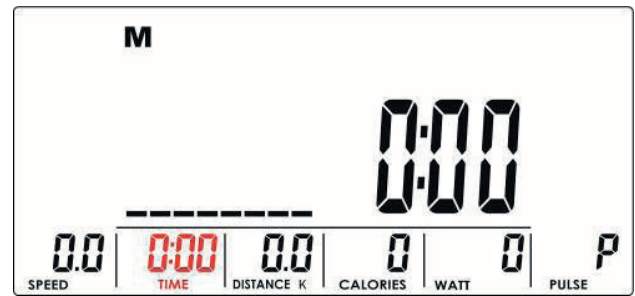

Fig. 5



Fig. 6



Fig. 7

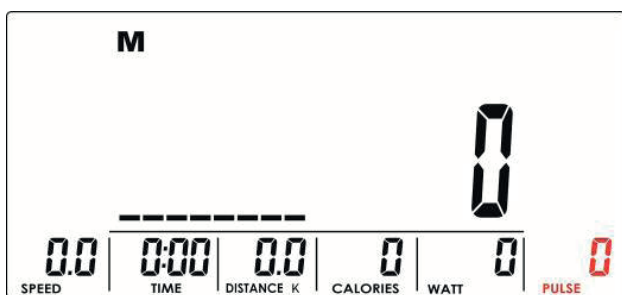

Fig. 8

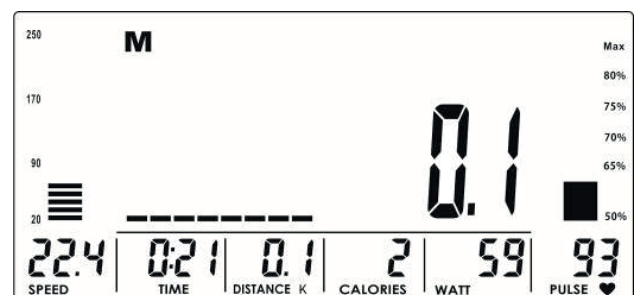

Fig. 9

### 3.4.2 PROGRAM MODE – Programfunktion

1. Vælg træningsprogrammet med UP- eller DOWN-knapperne. Vælg P01, P02, P03, og bekræft med MODE/ENTER.
2. Indstil belastningstrinnet med UP- eller DOWN-knapperne (fig. 10). Standardværdien er 1.
3. Indtast tiden med UP- eller DOWN-knapperne.
4. Tryk på START/STOP for at starte træningen. Under træningen kan belastningstrinnet tilpasses med UP- eller DOWN-knapperne.
5. Tryk på START/STOP for at afbryde træningen. Tryk på RESET for at komme tilbage til hovedmenuen.

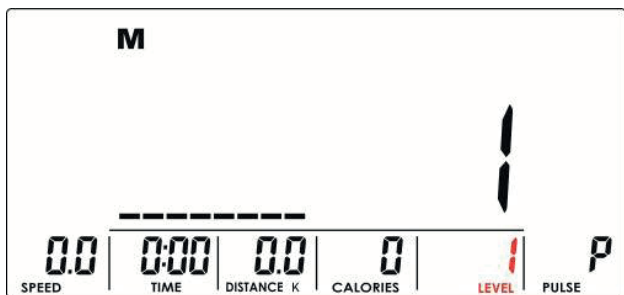

Fig. 10

### 3.4.3 H.R.C. MODE – Pulsstyrede programmer

#### ⚠ ADVARSEL

Dit træningsudstyr er ikke noget medicinsk udstyr. Pulsmålingen på dit udstyr kan være unøjagtig. Vidt forskellige faktorer kan påvirke nøjagtigheden af pulsmålingen. Pulsmålingen tjener udelukkende som træningshjælpemiddel.

1. Vælg et træningsprogram med UP- eller DOWN-knapperne. Vælg H.R.C., og bekræft med MODE/ENTER.
2. Vælg 55 % (fig. 11), 75 % (fig. 12), 90 % (fig. 13) eller TAG (målpuls, standardværdi: 100) (fig. 14) med UP- eller DOWN-knapperne. Hvis du vælger TAG, skal du indtaste en værdi fra 30 til 230 med UP- eller DOWN-knapperne.
3. Indtast træningstiden med UP- eller DOWN-knapperne.
4. Tryk på START/STOP for at starte eller afbryde træningen. Tryk på RESET for at komme tilbage til hovedmenuen.

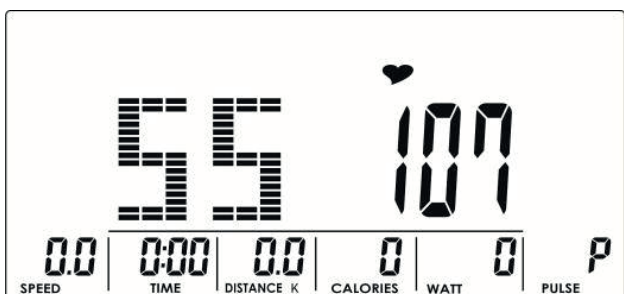

Fig. 11

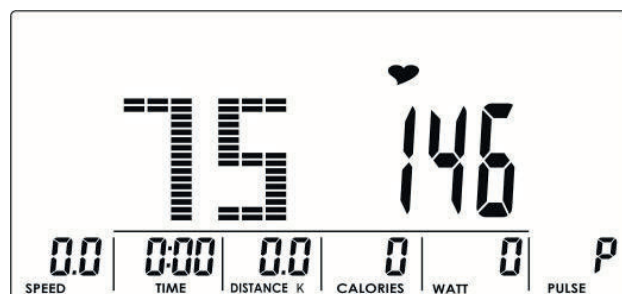

Fig. 12

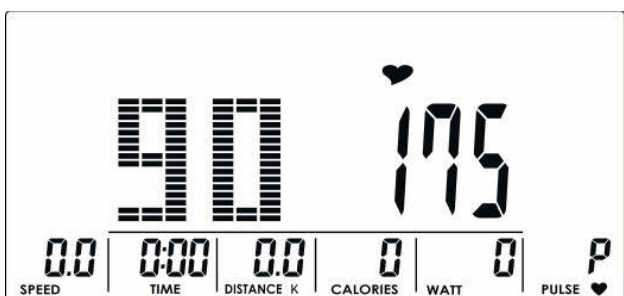

Fig. 13

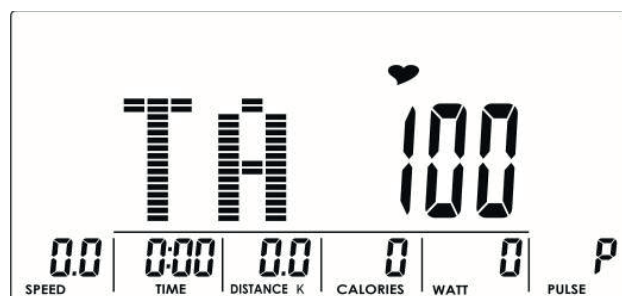

Fig. 14

### 3.4.4 WATT MODE – Watt-funktion

1. Vælg et træningsprogram med UP- eller DOWN-knapperne. Vælg W, og bekræft med MODE/ENTER.
2. Indtast mål wattværdi (standardværdi: 120, fig. 15) med UP- eller DOWN-knapperne.
3. Indtast træningstiden med UP- eller DOWN-knapperne.
4. Tryk på START/STOP for at starte træningen. Under træningen tilpasser systemet automatisk modstandstrinnet efter trådhastigheden for at holde modstandseffekten (watt) konstant. Mål wattværdien kan du ændre under træningen med UP/DOWN.
5. Tryk på START/STOP for at afbryde træningen. Tryk på RESET for at komme tilbage til hovedmenuen.

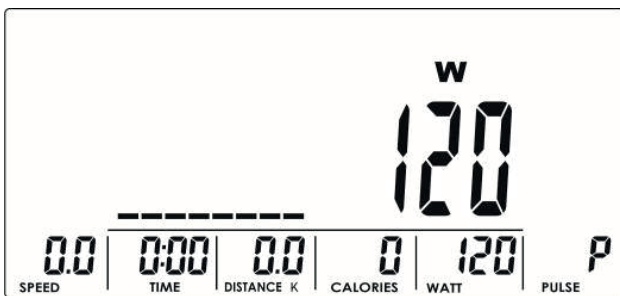

Fig. 15

### 3.4.5 USER PROGRAM MODE – brugerprogrammer

1. Vælg træningsprogrammet med UP- eller DOWN-knapperne. Vælg U, og bekræft med MODE/ENTER.
2. Opret en brugerprofil (fig. 16) med UP- eller DOWN-knapperne. Der findes i alt otte søjler. Brugeren kan indstille belastningstrinnet for hver søjle. Hold MODE/ENTER inde i to sekunder for at afslutte dette under indtastningen.
3. Indtast træningstiden med UP- eller DOWN-knapperne.
4. Tryk på START/STOP for at starte træningen. Under træningen kan belastningstrinnet tilpasses med UP- eller DOWN-knapperne.
5. Tryk på START/STOP for at afbryde træningen. Tryk på RESET for at komme tilbage til hovedmenuen.



Fig. 16

### 3.4.6 RECOVERY – Restituering

Tryk efter træning på RECOVERY-knappen. Tag fat om begge håndpulssensorer, eller bær pulsbælte. Visningen af alle funktioner standses, bortset fra "TIME" – hvor tiden begynder at tælle ned fra 00:60 til 00:00 (fig. 17). Derefter viser computer dig din restitueringstatus mellem F1 og F6 (fig. 18). F1 står for den bedste værdi, F6 for den dårligste. Træn regelmæssigt for at forbedre din restitueringstatus. (Tryk på RECOVERY igen for at vende tilbage til hovedmenuen).



Fig. 17



Fig. 18

### 3.4.7 BODY FAT – Kropsfedtværdier

1. Tryk på BODY FAT under stopfunktionen for at starte målingen af kropsfedtet.
2. Konsollen viser UX (fig. 19) og starter målingen (fig. 20 til 21).
3. Tag under målingen fat om begge håndpulssensorer. Så snart konsollen registrerer pulsen, vises === på LCD-skærmen i otte sekunder (fig. 22), indtil målingen er afsluttet.
4. LCD-skærmen viser BMI (fig. 23), fedtprocenten (FAT %, fig. 24) og kropsfedtsymbolet (BODY FAT, fig. 25).



Fig. 19

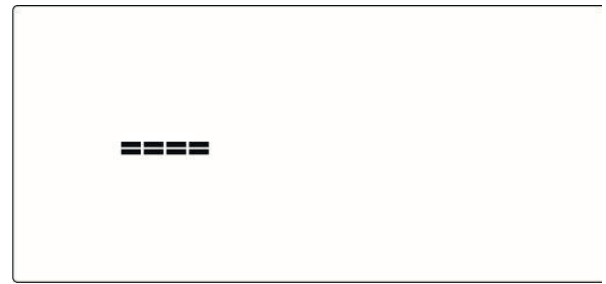

Fig. 20



Fig. 21

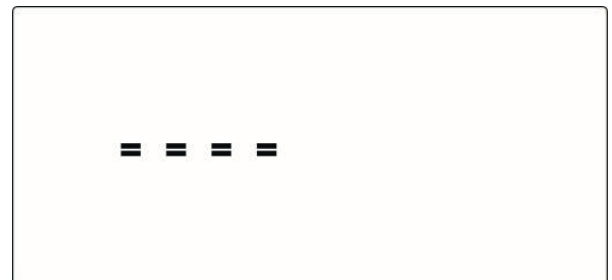

Fig. 22

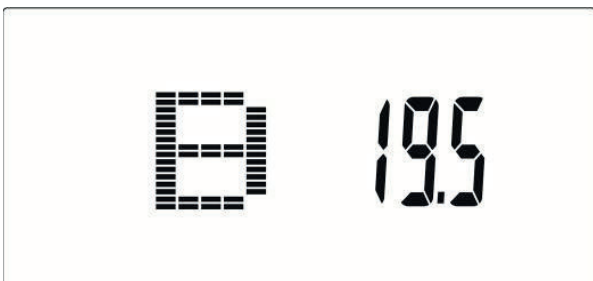

Fig. 23

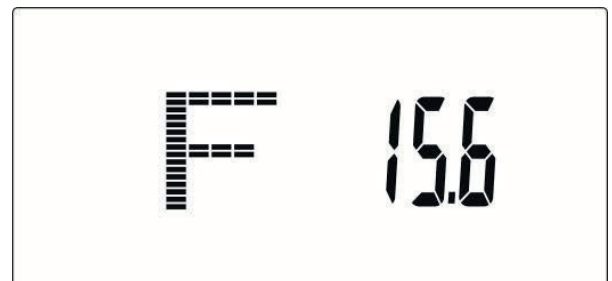

Fig. 24

SYMBOL	—	+	▲	◆
	LOW	LOW/MED	MEDIUM	MED/HIGH

Fig. 25

### ⓘ ADVARSEL

- + Hvis der ikke trædes i pedalerne i fire minutter eller der i fire minutter ingen puls registreres, skifter konsollen til energisparefunktionen. Tryk på en vilkårlig knap for at starte konsollen.
- + Reagerer computerne ikke korrekt, skal du trække stikket til adapterne ud, og sætte det i igen.

## 3.5 Kobling med Kinomap

### ❗ BEMÆRK

Sørg for, at den trådløse forbindelse er aktiveret på din mobile enhed, og at konsollen er aktiv. Tryk hertil på en tilfældig tast bortset fra start/stop.

1. Åbn Kinomap.
2. Vælg "More" i den nederste del af hovedskærmen.
3. Vælg nu "Device management". Her kan du se aktuelt forbundede enheder.
4. For at tilføje en ny enhed, tryk på "+" øverst til højre.

### ❗ BEMÆRK

Der kan forekomme mindre forskelle i menuføringen mellem Android og iOS enheder.

5. Vælg nu den passende træningsmaskine. Der kan vælges mellem rulletræner, motionscykel, løbebånd, crosstrainer og romaskine. For BX70i skal du vælge motionscykel (exercise bike).
6. På næste side kan du se de forskellige mærker. Vælg her "cardiostrong" og derefter BX70i.
7. Nu vises oversigten over trådløse forbindelser i nærheden. Vælg forbindelsen der starter med i-Console... Tallet, der følger, står på et lille klistermærke på bagsiden af træningsmaskinens konsol.

*Træningsmaskinen er nu tilføjet.*

8. Gå tilbage til hovedmenuen, vælg en strækning og nyd din træning.

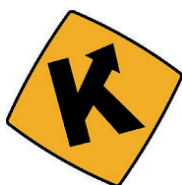
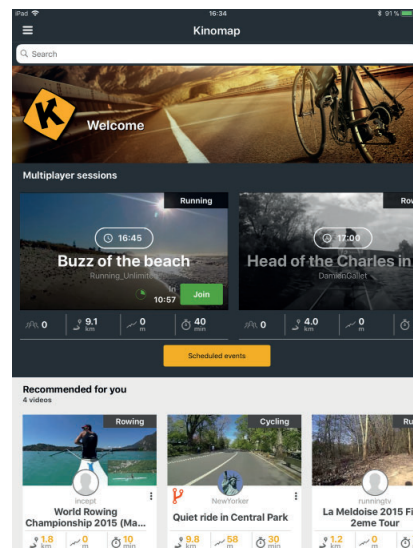
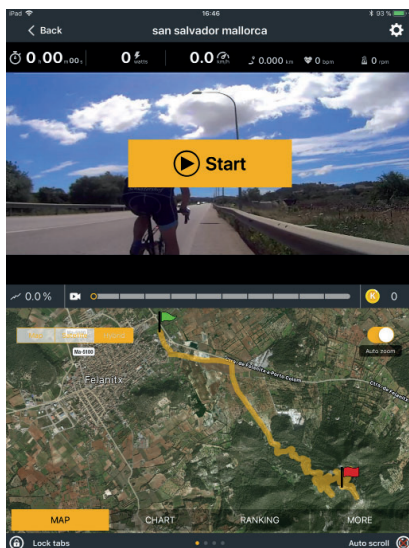
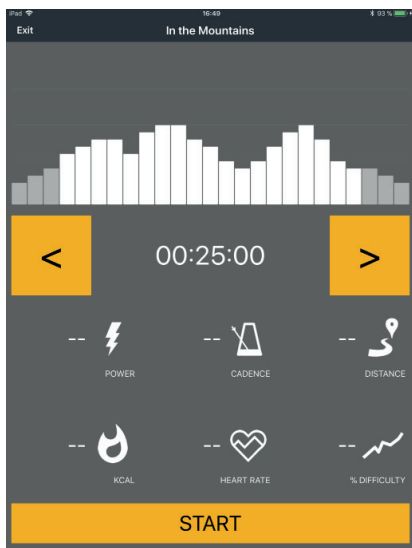

Ved at scanne denne QR kode kan du se en video om, hvordan man opretter en forbindelse til Kinomap. (<https://www.youtube.com/watch?v=KGnhAQJDIFA>) BX70i har den samme konsol som BX30 Plus motionscyklen, som vi demonstrerer forbindelsen på i videoen.



**ⓘ BEMÆRK**

De forudinstallerede apps produceres og stilles til rådighed af eksterne producenter. Ændringer og tilgængelighed kan afvige. Fitshop tager ikke ansvar for tilgængeligheden, funktionaliteten eller indholdet af disse apps.

**VIGTIG INFORMATION**

For at sikre, at de forudinstallerede apps fungerer, skal de opdateres jævnligt. Den pågældende app vil i givet fald informere dig. Du har brug for en Google konto for at udføre opdateringerne. En Google e-mailadresse er tilstrækkelig. Følg blot instruktionerne på displayet for at udføre opdateringen. Vær opmærksom på, at systemet er tilpasset de forudinstallerede apps. Du må ikke installere yderligere apps på konsollen. Det kan ikke garanteres, at de fungerer korrekt. Installation af yderligere apps kan føre til tekniske problemer.

## 4.1 Generelle anvisninger



### ADVARSEL

- + Der skal vælges et opbevaringssted, hvor det er udelukket at tredjemand eller børn kan misbruge udstyret.
- + Hvis dit udstyr ikke råder over transporthjul, skal udstyret adskilles før transport.



### OBS

- + Kontrollér, at udstyret på det valgte opstillingssted er beskyttet mod fugt, støv og snavs. Opbevaringsstedet skal være tørt og have god ventilation og en konstant omgivelsestemperatur mellem 10°C og 35°C.

## 4.2 Transporthjul



### OBS

Hvis du ønsker at transportere dit udstyr over særlig følsom og blød gulvbelægning, som parket, gulvbrædder eller laminat, skal du lægge f.eks. pap eller lignende ud på transportstrækningen for at undgå eventuelle gulvskader.

1. Stil dig bag udstyret, og løft det lidt, indtil vægten hviler på transporthjulene. Nu kan du let skubbe udstyret hen til en ny position. For længere transportstrækninger skal udstyret adskilles og emballeres sikkert.
2. Vælg den nye placering under overholdelse af anvisningerne i afsnit 1.4 i denne brugsanvisning.



## 5.1 Generelle anvisninger



### ADVARSEL

- + Foretag ikke usagkyndige ændringer på udstyret.



### FORSIGTIG

- + Beskadigede eller udtjente komponenter kan påvirke din sikkerhed og udstyrets levetid. Udskift derfor straks beskadigede eller slidte komponenter. Kontakt i så fald din forhandler. Udstyret må ikke anvendes, før det er blevet repareret. Anvend ved behov kun originale reservedele.

### ► OBS

- + Udover de anvisninger og anbefalinger, der nævnes her, vedr. vedligeholdelse og pleje kan der være behov for yderligere service- og/eller reparationsydelser; disse ydelser må kun udføres af autoriserede serviceteknikere.

## 5.2 Fejl og fejldiagnose

Udstyret underkastes regelmæssigt kvalitetskontroller under produktionen. Der kan dog trods dette opstå fejl eller fejlfunktion på udstyret. Det er ofte enkeltdele, der er skyld i disse fejl, og udskiftning er oftest tilstrækkelig. De hyppigste fejl og afhjælpningen af dem findes i følgende oversigt. Hvis udstyret trods dette ikke fungerer korrekt, skal du kontakte din forhandler.

Fejl	Årsag	Afhjælpning
Knirken i pedalområdet	Løse pedaler	Spænd pedalerne
Udstyret vakler	Udstyret står ikke lige	Udlign justeringsfødderne
Styr/sadel vakler	Løse skruer	Spænd skruerne
Display viser ingenting/fungerer ikke	Tomme batterier eller løse kabelforbindelser	Udskift batterier eller tjek stikforbindelser / adapter
Ingen pulsvisning	<ul style="list-style-type: none"> <li>+ Forstyrrende signaler i rummet</li> <li>+ Uegnet pulsbælte</li> <li>+ Positionering af pulsbælte ikke korrekt</li> <li>+ Pulsbælte defekt eller tomt batteri</li> <li>+ Pulsvisning defekt</li> </ul>	<ul style="list-style-type: none"> <li>+ Fjern forstyrrende signaler (fx smartphone, WiFi, robotstøvsuger osv.)</li> <li>+ Brug et egnet pulsbælte (se ANBEFALING AF TILBEHØR)</li> <li>+ Anbring pulsbæltet igen og/eller fugt elektroderne</li> <li>+ Udskift batterierne</li> <li>+ Tjek om pulsmåling er mulig via håndpuls</li> </ul>

## 5.3 Fejlkode og fejlsøgning

Udstyrets elektronik udfører løbende tests. Ved afvigelser vises der på displayet en fejlkode, og den normale drift standses af hensyn til din sikkerhed.

- + På displayet står der === → Der holdes ikke korrekt fat om håndtagene med begge hænder.
- + E1 → Der registreres intet pulssignal.
- + E4 → Vises, hvis resultaterne for FAT % og BMI ligger under 5 eller over 50.

**Kontakt venligst kontraktpartneren for teknisk kundeservice.**

## 5.4 Kalender for vedligeholdelse og inspektion

For at undgå skader på grund af kropssved, skal udstyret altid rengøres med et fugtigt håndklæde (ingen opløsningsmidler!) efter hvert træningspas.

Følgende rutinemæssige opgaver skal udføres med de oplyste tidsintervaller:

Komponent	Ugentligt	Månedligt
Display, konsol	R	I
Kunststofafdækninger	R	I
Skruer og kabelforbindelser		I
Pedalernes fasthed		I
Forklaring: R = rengøring; I = inspektion		



Ved at scanne QR-koden med kamerafunktionen eller QR-kodescanner appen på din smartphone/tablet åbnes en video om generel vedligeholdelse af en motionscykel på YouTube. I videoen vises de vedligeholdelsespunkter, der beskrives i denne vejledning.

Bemærk venligst, at videoen muligvis ikke er tilgængelig på dit sprog eller med passende undertekster.

Hvis du ikke kan scanne QR-koder, kan du få adgang til alle Fitshops videoer på YouTube ved først at åbne YouTube og indtaste "Fitshop" i søgefeltet.

## 6 BORTSKAFFELSE

---

Dette udstyr må efter endt levetid ikke bortskaffes sammen med det almindelige husholdningsaffald, men skal afleveres til en kommunal genbrugsstation til genbrug af elektrisk og elektronisk udstyr. Yderligere oplysninger fås hos den lokale genbrugsstation i din kommune.



Materialerne skal genanvendes iht. deres mærkning. Med genanvendelse, udnyttelse af materialer eller andre former for genbrug af udtjent udstyr yder du et vigtigt bidrag til beskyttelse af miljøet.

## 7 ANBEFALING AF TILBEHØR

For at gøre din træningsoplevelse endnu mere behagelig og effektiv anbefaler vi dig at supplere dit fitnessudstyr med tilhørende tilbehør. For motionscykler kan det for eksempel være en **gulvmåtte**, der gør, at udstyret står mere sikkert og samtidig beskytter gulvet mod sved og slitage, eller en **silikonespray**, der holder de bevægelige dele i god stand. På mange motionscykler kan **sadlen** eller **pedalerne** også udskiftes, da de normalt er monteret på samme måde som på en cykel.

Hvis du har købt fitnessudstyr med pulstræning, og du vil træne efter din puls, anbefaler vi på det kraftigste, at du bruger et kompatibelt **pulsbælte**, da du derved garanteres en optimal overførsel af pulsen.

Vores sortiment af tilbehør byder på optimal kvalitet og gør træningen endnu bedre. Hvis du vil vide mere om kompatibelt tilbehør, kan du gå ind på vores webshop på siden med detaljer om produktet (dette gøres lettest ved at indtaste varenummeret i søgefeltet øverst) og køre ned på siden til det anbefalede tilbehør. Alternativt kan du bruge den tilbudte QR-kode. Du kan naturligvis også kontakte vores kundeservice: Telefonisk, via e-mail, i en af vores filialer eller ved hjælp af vores kanaler for sociale medier. Vi er altid klar til at hjælpe dig!



Gel sadelbetræk



Pulsbælte



Kontaktgel



Gulvmåtte



Sadel



Silikonespray

## 8.1 Serienummer og modelbetegnelse

For at vi kan yde så god en service som muligt, bedes du have **modelbetegnelse**, **varenummer**, **serienummer**, **eksplosionstegning** og **listen over delene** ved hånden. De forskellige muligheder for kontakt findes i kapitel 10 i denne brugsanvisning.

❗ **BEMÆRK**

Serienummeret på dit udstyr er unikt. Det findes på den hvide mærkat. Den nøjagtige placering af denne mærkat fremgår af følgende illustration.



Skriv serienummeret i det tilhørende felt.

**Serienummer:**

**Mærke/kategori:**

**Modelbetegnelse:**

**Varenummer:**

## 8.2 Reservedelsliste

Nr.	Antal	Betegnelse (ENG)	Fabr.- komponentnummer	Specifikation
1	1	Main frame	815S0-3-1000-J2	
2	1	Rear stabilizer	709S0-6-2107-J2	95.4*50.6*2.0Tx500L
3	4	Adjustable wheel	709S0-6-2174-B0	D59*M10*40L
4	1	Front stabilizer	832S0-3-2100-J0	
5	2	Tri-angle cap(left)	55357-B-5095-B8	95.7*57.2*51.3
6	2	Tri-angle cap(right)	55357-A-5095-B8	95.7*57.2*51.3
7	16	Flat washer D16*D8.5*1.2T	55108-1-1612-FA	D16*D8.5*1.2T
8	16	Spring washer D15.4 XD8.2x2T	55108-2-1520-FA	D15.4 XD8.2x2T
9	12	Allen bolt M8x1.25x20L	50308-5-0020-F0	M8x1.25x20L
10	1	Seat LS-A28	58001-6-1351-B0	LS-A28
11	1	Seat adjustment tube	84802-3-4000-J0	
14	2	Oval cap	55318-2-3838-B8	38x38x18L
15	1	quick-released knob	52712-2-0025-BA	M12*25L
16	2	round cross screw	50805-2-0010-N0	M5*0.8*10L
17	1	Computer SE-2560-31	815S1-6-2501-B1	SE-2560-31
18	2	C-clip D22.5*D18.5*1.2T	55519-1-2312-DA	D22.5*D18.5*1.2T
19	1	Rear cover	81502-6-2430-V20	137.2*61.2*158.3
20	2	Bolt M5x0.8x15L	50805-2-0015-F0	M5x0.8x15L
21	1	Belt	58004-6-1041-00	995 J6
22	1	Waved washer D27*D21*0.3T	55120-5-2703-DA	D27*D21*0.3T
23	2	Cover for wheel	832S0-6-2176-B0	93.2*64.7*62
24	1	pulley	58008-6-1017-03	D260*19
25	4	Bolt M6x1.0x15L	50106-5-0015-C0	M6x1.0x15L
26	4	Nylon nut M6x1.0x6T	55206-1-2006-CA	M6x1.0x6T
27	1	Crank axle	817S0-3-2903-00	
28	1	Upper protective cover	81800-6-4580-V20	137.1*121*73.4
29	1	Handlebar post	815S1-3-2000-J1	
30	4	Allen bolt M8*1.25*50L	50308-5-0050-UF3	M8*1.25*50L
31	1	bolt cover	18600-6-2171-B0	D29*21(M8)
32	1	Fixed handlebar	81000-3-2400-B2	
33	2	Screw cover D26*11L	81502-6-2779-B0	D26*11L
34	2	Anti-loosen nut M10*1.25*10T	70501-6-2775-N0	M10*1.25*10T

35	1	Left crank	58007-6-1082-D0	170Lx9/16"-20BC
36	1	Left chain cover	81502-6-4501-V20	534.7*502*78.1
37	1	Right chain cover	81502-6-4502-V20	534.7*502*82.7
38	2	Allen nut M6*1.0*6T	55206-2-2006-NA	M6*1*6T
39	1	Adjustable bolt	84302-6-3302-N0	M6*1.0*46
40	1	Round cycle for chain cover	81502-6-4503-B0	117*58*9.3
41	1	EMS system	801S0-3-3102-05	D265*86
42	1	Allen bolt M8x1.25x50L	50308-5-0050-C0	M8x1.25x50L
43	4	Flat washer D13*D6.5*1.0T	55106-1-1310-NA	D13*D6.5*1.0T
44	4	Spring washer D10.5*D6.1*1.3T	55106-2-1013-NA	D10.5*D6.1*1.3T
45	4	Allen screw M6*1.0*15L	54006-5-0015-D0	M6*1.0*15L
46	2	Bolt M5*0.8*15L	52605-5-0015-F0	M5*0.8*15L
47	1	Water bottle holder	186N3-6-2074-J1	
48	2	Screw ST4*25L	50904-2-0025-D0	ST4*25L
49	1	Waved washer D21xD16.2x0.3T	55116-5-2103-DA	D21xD16.2x0.3T
51	1	Plastic washer	55110-1-5010-BF	D50*D10*1.0T
52	2	Nylon nut M8*1.25*8T	55208-1-2008-NA	M8*1.25*8T
53	2	Nut M8*1.25*6T	55208-2-2006-NA	M8*1.25*6T
54	1	Fixing plate for idle wheel	742G0-3-1600-N0	
55	2	Plastic cover	803K0-6-1082-00	D3*30L
56	1	Spring D2.2*D14*65L	58003-6-1024-N0	D2.2*D14*65L
57	1	Plastic washer D10*D24*0.4T	55110-1-2404-BF	D10*D24*0.4T
58	1	Flat washer D28*D8.5*3T	55108-1-2830-NA	D28*D8.5*3T
59	2	Bearing #99502	58006-6-1016-00	#99502
60	1	C-clip S-16(1T)	55516-1-0010-00	S-16(1T)
60	1	C-clip S-16(1T)	65Mn	65Mn
62	1	Left pedal	58029-6-1105-B0	JD-36A 9/16"
63	1	Electric cable	815S0-6-2596-01	1250L
64	4	Bolt M5x10L		M5x10L
65	1	Protective cover	81000-6-2481-B0	100*81*40.8
66	1	Seat post	815S1-3-2200-C0	
67	2	Handle pulse sensor	16800-6-2478-00	PE18
68	2	Handle pulse cable	81800-6-2479-00	700L
69	1	Round magnet	174R4-6-2574-00	M02
70	2	Bearing #6004-2RS(C0)	58006-6-1040-01	#6004-2RS(C0)

71	1	Connecting cable	820S0-6-3177-00	350L
72	1	Upper computer cable	801S0-6-2572-01	1000L
73	1	Lower computer cable	815S0-6-2573-00	1800L
74	1	Sensor cable	818S0-6-2576-00	450L
75	1	Knob	52916-2-0022-G1	D50xM16x22xD8
76	1	Inner tube	195E5-6-1071-B0	40x80x129
77	1	Flat washer D24*D16*1.5T	55116-1-2415-NA	D24*D16*1.5T
78	2	Round wheel	84302-6-2175-00	D70.5*23
79	1	Bolt M5x0.8x12L	52605-2-0012-N0	M5x0.8x12L
80	2	Allen bolt M8*1.25*40L	50308-5-0040-F3	M8*1.25*40L
81	1	Adaptor	817S0-6-2584-00	OUTPUT 26V,2.3A
82	1	Controller	817S0-6-2597-00	EMS2500-A01
84	13	Screw ST4.2x1.4x20L	53342-2-0020-N0	ST4.2x1.4x20L
85	2	Nylon nut M8*1.25*8T	55208-1-2008-FA	M8*1.25*8T
86	3	pin	71600-6-4586-60	D6*26.5*7.7
87	8	screw	52804-2-0012-N0	ST4*1.41*12L
88	1	right pedal	58029-6-1105-B0	JD-36A 9/16"
89	1	right crank	58007-6-1081-D0	170Lx9/16"-20BC
90	1	front left decorative cover	81502-6-4514-V20	338.3*72.2*420.5
91	1	front right decorative cover	81502-6-4515-V20	338.3*68*420.5
92	2	screw	53342-2-0015-N0	ST4.2x1.4x15L
/	1	allen cross wrentch	58030-6-1031-N1	M6
/	1	open-end wrentch	58030-6-1035-N1	155*30*5T



## 8.3 Eksplosionstegning

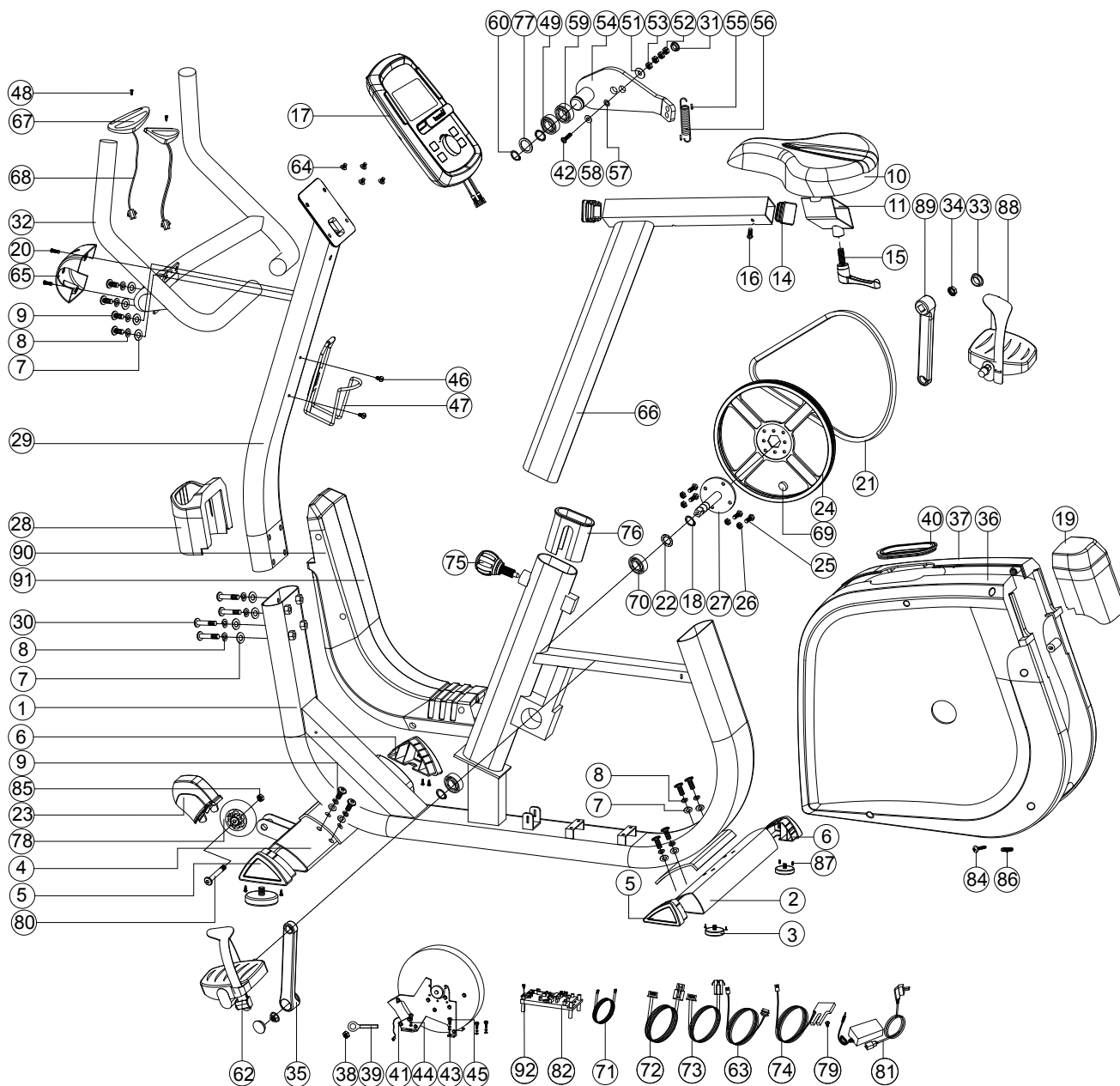

Produkter fra cardiostrong® underkastes en streng kvalitetskontrol. Hvis fitnessudstyr købt hos os mod forventning skulle vise sig ikke at fungere perfekt, beklager vi dette meget og beder dig kontakte den oplyste kundeservice. Vi hjælper dig altid gerne via vores tekniske hotline.

### **Fejlbeskrivelser**

Dit træningsudstyr er udviklet således, at det altid giver mulighed for træning af høj kvalitet. Skulle der mod forventning opstå et problem bedes du starte med at læse brugsanvisningen. Ønsker du yderligere problemløsning, bedes du kontakte Fitshop eller ringe på vores gratis service-hotline. For at opnå den hurtigst mulige problemløsning bedes du beskrive fejlen så nøjagtigt som muligt.

Ud over den lovbestemte garanti yder vi en garanti på alt fitnessudstyr købt hos os iht. nedenstående bestemmelser.

### **Dine rettigheder iht. loven påvirkes ikke af disse bestemmelser.**

### **Garantiindehaver**

Garantien tilhører førstekøberen/enhver person, der får et produkt købt som nyt i gave af en førstekøber.

#### **Garantiperioder**

Fra du modtager dit træningsudstyr påtager vi os de(n) garantiperiode(r), der fremgår af vores onlineshop. Garantiperioden, der er gældende for dit specifikke træningsudstyr, finder du på den respektive produktside.

### **Reparationsudgifter**

Vi vælger, om der skal ske enten reparation, udskiftning af beskadigede enkeltdele eller komplet udskiftning. Reservedele, som man selv skal anbringe ved opstilling af udstyret, skal udskiftes af garantiindehaveren selv og er ikke omfattet af reparationen. Efter udløb af garantiperioden ligger ansvaret for dele-, reparations-, installations- og forsendelsesomkostninger hos garantiindehaveren.

### **Brugstiderne defineres som følger:**

- + Hjemmebrug: Udelukkende privat anvendelse i private hjem op til 3 timer dagligt
- + Semiprofessionel brug: Op til 6 timer dagligt (f.eks. fysioterapi, hoteller, foreninger, motionsrum i virksomheder)
- + Professionel brug: Mere end 6 timer dagligt (f.eks. fitnesscentre)

### **Garantiservice**

Under garantiperioden repareres eller erstattes udstyr, der på grund af materiale- eller fabrikationsfejl er defekt, efter vores valg. Udskiftet udstyr eller dele af udstyr tilhører os. Garantiydelser medfører ikke en forlængelse af garantiperioden og udløser heller ikke en ny garanti.

## Garantibetingelser

For at gøre krav gældende om garanti skal du gøre følgende:

Kontakt kundeservice pr. e-mail eller telefon. Hvis produktet skal indsendes til reparation under garantien, påhviler omkostningerne forhandleren. Efter udløb af garantien påhviler transport- og forsikringsomkostningerne køberen. Hvis defekten er omfattet af vores garantiydelse, får du et stk. repareret eller nyt udstyr tilbage.

### Garantikrav er udelukket ved skader på grund af:

- + Misbrug eller usagkyndig behandling
- + Miljøpåvirkninger (fugt, varme, overspænding, støv etc.)
- + Tilsidesættelse af de sikkerhedsforanstaltninger, der gør sig gældende for udstyret
- + Tilsidesættelse af brugsanvisningen
- + Anvendelse af vold (f.eks. slag, stød, fald)
- + Indgreb, der ikke er foretaget af den af os autoriserede serviceadresse
- + Egenhændige forsøg på reparation

### Købskvittering og serienummer

Vær opmærksom på, at du skal kunne fremvise fakturaen for udstyret i tilfælde af garanti. For at vi kan identificere din modelversion samt af hensyn til vores kvalitetskontroller har vi ved alle henvendelser vedr. service brug for oplysning om udstyrets serienummer. Hav derfor så vidt muligt allerede serienummer samt kundenummer ved hånden, når du ringer til vores service-hotline. Dette gør det lettere at give dig en hurtig behandling.

Hvis du har problemer med at finde serienummeret på dit træningsudstyr, kan vores service-medarbejdere hjælpe dig på vej.

### Service uden for garantien

I tilfælde af mangler på dit træningsudstyr efter udløb af garantien eller i situationer, som ikke er omfattet af garantiydelsen, som f.eks. almindelig slitage, står vi gerne til rådighed for et individuelt tilbud. Kontakt venligst vores kundeservice, så vi sammen kan finde en hurtig og billig løsning af problemet. I disse tilfælde betaler du selv forsendelsesomkostningerne.

### Kommunikation

Mange problemer kan løses med blot en samtale med os i egenskab af din fagmand. Vi ved, hvor vigtig hurtig og ukompliceret problemafhjælpning er for dig som bruger af træningsudstyret, så du kan træne med glæde uden de store afbrydelser. Derfor er vi også interesseret i en hurtig og ubureaukratisk løsning på dit problem. Hav derfor venligst dit kundenummer og serienummeret på det defekte udstyr ved hånden.

DE	DK	UK
<p><b>TECHNIK</b></p> <p>☎ +49 4621 4210-900 ☎ +49 4621 4210-698 ✉ technik@fitshop.de 🕒 Öffnungszeiten entnehmen Sie unserer Homepage.</p> <p><b>SERVICE</b></p> <p>☎ 0800 20 20277 (kostenlos) ☎ 04621 4210 - 0 ✉ info@fitshop.de 🕒 Öffnungszeiten entnehmen Sie unserer Homepage: <a href="https://stg.fit/statita">https://stg.fit/statita</a></p>	<p><b>TEKNIK OG SERVICE</b></p> <p>☎ 80 90 16 50 +49 4621 4210-945 ✉ info@fitshop.dk 🕒 Åbningstider kan findes på hjemmesiden: <a href="https://stg.fit/statit7">https://stg.fit/statit7</a></p>	<p><b>CUSTOMER SUPPORT</b></p> <p>☎ 00800 2020 2772 +494621 4210 944 ✉ info@fitshop.co.uk 🕒 You can find the opening hours on our homepage: <a href="https://stg.fit/statitc">https://stg.fit/statitc</a></p>
	FR	BE
	<p><b>TECHNIQUE &amp; SERVICE</b></p> <p>☎ +33 (0) 189 530984 +49 4621 42 10 933 ✉ info@fitshop.fr 🕒 Vous trouverez les heures d'ouverture sur notre site Internet: <a href="https://stg.fit/statit4">https://stg.fit/statit4</a></p>	<p><b>TECHNIQUE &amp; SERVICE</b></p> <p>☎ 02 732 46 77 +49 4621 4210 933 ✉ info@fitshop.be 🕒 Vous trouverez les heures d'ouverture sur notre site Internet: <a href="https://stg.fit/statit8">https://stg.fit/statit8</a></p>
ES	NL	INT
<p><b>TECNOLOGÍA Y SERVICIOS</b></p> <p>☎ 911 238 029 ✉ info@fitshop.es 🕒 Consulta nuestro horario de apertura en la página web: <a href="https://stg.fit/statit5">https://stg.fit/statit5</a></p>	<p><b>TECHNISCHE DIENST &amp; SERVICE</b></p> <p>☎ +31 172 619961 ✉ service@fitshop.nl 🕒 De openingstijden vindt u op onze homepage: <a href="https://stg.fit/statit3">https://stg.fit/statit3</a></p>	<p><b>TECHNICAL SUPPORT &amp; SERVICE</b></p> <p>☎ +49 4621 4210-944 ✉ service-int@fitshop.de 🕒 You can find the opening hours on our homepage: <a href="https://stg.fit/statita">https://stg.fit/statita</a></p>
PL	AT	CH
<p><b>DZIAŁ TECHNICZNY I SERWIS</b></p> <p>☎ 22 307 43 21 +49 4621 42 10-948 ✉ info@fitshop.pl 🕒 Godziny otwarcia można znaleźć na stronie głównej: <a href="https://stg.fit/statit6">https://stg.fit/statit6</a></p>	<p><b>TECHNIK &amp; SERVICE</b></p> <p>☎ 0800 20 20277 (Freecall) +49 4621 42 10-0 ✉ info@fitshop.at 🕒 Öffnungszeiten entnehmen Sie unserer Homepage: <a href="https://stg.fit/statitb">https://stg.fit/statitb</a></p>	<p><b>TECHNIK &amp; SERVICE</b></p> <p>☎ 0800 202 027 +49 4621 42 10-0 ✉ info@fitshop.ch 🕒 Öffnungszeiten entnehmen Sie unserer Homepage: <a href="https://stg.fit/statit9">https://stg.fit/statit9</a></p>

På denne webside finder du en detaljeret oversigt inkl. adresse og åbningstider for alle filialer tilhørende Fitshop Group i ind- og udland:

[www.fitshop.dk/oversigt-over-Fitshop-butikker](http://www.fitshop.dk/oversigt-over-Fitshop-butikker)

# VI LEVER FOR FITNESS

## WEBSHOP OG SOCIALE MEDIER

Fitshop er med sine nuværende over 70 filialer Europas største fagmarked for fitnessmaskiner til hjemmebrug og en af de mest ansete online-forhandlere af fitnessudstyr på verdensplan. Privatkunder foretager bestillinger via vores 25 webshops på det pågældende lands sprog eller får sammensat deres drømmeudstyr i lokale filialer. Derudover er virksomheden leverandør af professionelle maskiner til udholdenheds- og styrketræning til fitnesscentre, hoteller, sportsforeninger, firmaer og fysioterapeuter.

Fitshop tilbyder et bredt sortiment af træningsmaskiner fra kendte producenter, egne udviklede produkter af høj kvalitet og en lang række serviceydelser, f.eks. opstillingservice og idrætsvidenskabelig rådgivning før og efter købet. Til dette formål har virksomheden ansat en lang række idrætsforskere, fitnessstrænere og eliteudøvere.

Besøg os også på vores platforme for sociale medier eller på vores blog!

