



Montage- en gebruiksaanwijzing



max. 136 kg



~ 90 Min. 



 70 kg

L 126 | B 53 | H 162

FSCSTEX60TOUCH.01.01

Art. Nr. CST-EX60-TOUCH

Crosstrainer **EX60** Touch

Inhoudsopgave

1	ALGEMENE INFORMATIE	8
1.1	Technische gegevens	8
1.2	Persoonlijke veiligheid	9
1.3	Elektrische veiligheid	10
1.4	Plaats van opstelling	11
2	MONTAGE	12
2.1	Algemene informatie	12
2.2	Inbegrepen in de levering	13
2.3	Montage	14
3	GEBRUIKSAANWIJZING	20
3.1	Konsolenaanwijzing	20
3.2	Knopfuncties	21
3.3	Inschakelen en eerste instellingen	22
3.4	Trainingsprogramma	24
3.4.1	Snel-Start Programma	24
3.4.2	Manueel Programma	25
3.4.3	Profielprogramme	25
3.4.4	Wattprogramma	26
3.4.5	Hartslaggestuurde programma's	26
3.5	Recovery-Functie	27
3.6	Trainingsdagboek	28
3.7	Multimedia en Software updates	29
3.7.1	Apps openen vanuit het hoofdmenu	30
3.7.2	Haal apps op tijdens het sporten	30
4	OPSLAG EN TRANSPORT	31
4.1	Algemene informatie	31
4.2	Transportwielen	31
5	PROBLEEMOPLOSSING, VERZORGING EN ONDERHOUD	32
5.1	Algemene informatie	32
5.2	Storingen en foutdiagnose	32
5.3	Foutcodes en foutopsporing	33
5.4	Onderhouds- en inspectietermijnen	33
6	AFVALVERWIJDERING	34
7	AANBEVOLEN ACCESSOIRES	35

8	BESTELLEN VAN VERVANGONDERDELEN	36
8.1	Serienummer en modelnaam	36
8.2	Onderdelenlijst	37
8.3	Detailtekening	40
9	GARANTIE	41
10	CONTACT	43

Beste klant,

Hartelijk dank voor uw aankoop van een fitnessapparaat van cardiostrong®. Cardiostrong biedt hoogwaardige thuisfitnessapparaten aan, die optimaal zijn aangepast aan de omstandigheden van de thuisomgeving. cardiostrong fitnessapparaten bieden trainingsprogramma's en een prestatiespectrum voor alle trainingsniveaus en alle trainingsdoelen, waarmee u thuis op elk uur van de dag kunt trainen, ongeacht het weer. Meer informatie vindt u op www.fitshop.com of www.cardiostrong.de. Wij wensen u veel plezier tijdens het trainen!

Meer informatie vind je op www.fitshop.nl.

Beoogd gebruik

Het apparaat mag uitsluitend worden gebruikt voor het doel waarvoor het ontworpen is.

Het apparaat is uitsluitend geschikt voor thuisgebruik. Het apparaat is niet geschikt voor semiprofessioneel (bijv. ziekenhuizen, verenigingen, hotels, scholen, enz.) en commercieel of professioneel (bijv. fitness-studio's) gebruik.

COLOFON

Fitshop GmbH

De nummer 1 van Europa op het gebied van thuisfitness.

Internationale hoofdzetel

Flensburger Straße 55

24837 Schleswig

Duitsland

Algemeen Directeurs:

Christian Grau

Sebastian Campmann

Dr. Bernhard Schenkel

Handelsregister HRB 1000 SL

Arrondissementsrechtbank Flensburg

Btw-nummer: DE813211547

DISCLAIMER

© cardiostrong is een geregistreerd merk van de firma Fitshop GmbH. Alle rechten voorbehouden. Elk gebruik van dit merk zonder de voorafgaande uitdrukkelijke geschreven toestemming van Fitshop is verboden.

Het product en de handleiding kunnen worden gewijzigd. De technische gegevens kunnen zonder voorafgaande kennisgeving worden gewijzigd.

FITSHOP

Europe's No.1 for Home Fitness

OVER DEZE GEBRUIKSAANWIJZING

Lees aandachtig de volledige handleiding vóór de montage en het eerste gebruik van het apparaat. De handleiding helpt je bij de montage en legt uit hoe je het apparaat veilig en correct gebruikt. Zorg ervoor dat alle personen die op dit apparaat trainen (in het bijzonder kinderen en personen met lichamelijke, sensorische, geestelijke of motorische beperkingen) vóór de training kennis hebben genomen van deze gebruiksaanwijzing en haar inhoud. In geval van twijfel moet het apparaat onder toezicht van verantwoordelijke personen worden gebruikt.

Omdat er voortdurende veranderingen en softwareupdates zijn, is het mogelijk dat de instructies moeten worden aangepast. Merk je tijdens de montage of het gebruik afwijkingen op, lees dan de instructies die op de webshop staan. Daar zijn de instructies altijd up-to date.



Het apparaat werd volgens de meest recente stand van de wetenschap op het gebied van veiligheidstechnologie gebouwd. Mogelijke bronnen van gevaar die verwondingen kunnen veroorzaken, werden zo goed mogelijk uitgesloten. Zorg ervoor dat je de montage-instructies correct opvolgt en dat alle onderdelen van het apparaat stevig bevestigd zijn. Indien nodig moet je de handleiding opnieuw doornemen, om eventuele fouten op te lossen/te elimineren.

Trainingsapparatuur moet worden geclassificeerd op basis van nauwkeurigheid en gebruik. Nauwkeurigheidsklassen zijn alleen van toepassing op apparaten die trainingsgegevens weergeven..

Gebruiksklassen

Klasse A: hoge nauwkeurigheid.

Klasse B: gemiddelde nauwkeurigheid.

Klasse C: lage nauwkeurigheid.

De gebruiksklassen verklaren het beoogde gebruik van het apparaat.

Gebruiksklassen

Klasse S (Studio): Professioneel en/of commercieel gebruik.

Deze trainingsapparaten zijn bedoeld voor gebruik in trainingsruimten van instellingen zoals sportclubs, schoolfaciliteiten, hotels, clubs en studio's, waarvan de toegang en het toezicht specifiek worden geregeld door de eigenaar (persoon die de wettelijke verantwoordelijkheid draagt).

Klasse H (Thuis): Gebruik in huis.

Deze stationaire trainingsapparaten zijn bedoeld voor gebruik in particuliere woningen waar de toegang tot het trainingsapparaat wordt bepaald door de eigenaar (persoon die wettelijk verantwoordelijk is).

Leef altijd strikt de opgegeven veiligheids- en onderhoudsinstructies na. Ieder hiervan afwijkend gebruik kan tot gezondheidsschade, ongevallen of beschadiging van het apparaat leiden, waarvoor de fabrikant en de verkoper geen aansprakelijkheid kunnen aanvaarden.

De volgende veiligheidsinstructies kunnen in deze gebruiksaanwijzing worden gebruikt:

► **OPGELET**

Deze aanwijzing duidt op mogelijke schadelijke situaties die in geval van niet-naleving van de aanwijzing tot materiële schade kunnen leiden.

⚠ **VOORZICHTIG**

Deze aanwijzing duidt op mogelijke schadelijke situaties die in geval van niet-naleving van de aanwijzing tot lichte of kleine verwondingen kunnen leiden!

⚠ **WAARSCHUWING**

Deze aanwijzing duidt op mogelijke schadelijke situaties die in geval van niet-naleving van de aanwijzing tot zeer ernstige verwondingen of zelfs de dood kunnen leiden!

⚠ **GEVAAR**

Deze aanwijzing duidt op mogelijke schadelijke situaties die in geval van niet-naleving van de aanwijzing tot zeer ernstige verwondingen of zelfs de dood kunnen leiden!

ⓘ **OPMERKING**

Deze aanwijzing bevat aanvullende nuttige informatie.

Bewaar deze handleiding zorgvuldig voor informatiedoeleinden, voor onderhoudswerkzaamheden of voor het bestellen van vervangonderdelen.

1.1 Technische gegevens

TFT - Weergave van

- + Snelheid in km/h
- + Trainingsduur in min
- + Trainingsafstand in km
- + Trapfrequentie (toerental per minuut)
- + Calorieverbruik in kcal
- + Hartfrequentie (bij gebruik van de handsensoren of borstband)
- + Watt
- + Weerstandsniveau

Weerstandssysteem:	elektronisch magneetremstelsysteem
Weerstandsniveaus:	16
Min. en max. Watt bij 60 RPM:	45 - 294 Watt
Min. en max. Watt bij 100 RPM:	140 - 560 Watt
Instelbaar bereik in het wattage programma:	10 - 400 Watt (verstelbaar per 1 watt)
Gebruikersgeheugen:	4
Quick-Start programma's:	1
Manuele programma's:	3
Ingestelde programma's:	60
Wattgestuurde programma's:	1
Hartfrequentie georiënteerde programma's:	4
Vliegwiel (2x):	12 kg High-Speed (vooraan) en 9 kg (achteraan)
Staplengte:	40 cm
Staphoogte:	17 cm
Stapbreedte:	18 cm
Gewicht en maten:	
Artikelgewicht (bruto, incl. Verpakking):	76,8 kg
Artikelgewicht (netto, zonder verpakking):	70 kg
Verpakkingsmaten (L x B x H):	ca. 141 cm x 45 cm x 73 cm
Opstelmaten (L x B x H):	ca. 126 cm x 53 cm x 162 cm
Maximaal gebruikersgewicht:	136 kg
Gebruiksklasse:	H

1.2 Persoonlijke veiligheid

GEVAAR

- + Voordat je met het apparaat begint te trainen, moet je je huisarts raadplegen om te bepalen of de training vanuit gezondheidsperspectief geschikt is voor je. Dit heeft voornamelijk betrekking op alle personen die een erfelijke aanleg hebben voor hartaandoeningen of hoge bloeddruk, ouder zijn dan 45 jaar, roken, hoge cholesterolwaarden hebben, overgewicht hebben en/of het laatste jaar niet regelmatig aan sport hebben gedaan. Als je een behandeling volgt met medicijnen die je hartslag beïnvloeden, is medisch advies absoluut en onvoorwaardelijk noodzakelijk.
- + Denk eraan dat excessief trainen je gezondheid ernstig kan schaden. Wij informeren je hierbij ook dat de hartslagmeting onnauwkeurig kan zijn. Zodra je tekenen opmerkt van zwakte, duizeligheid, misselijkheid, pijn, ademnood of andere abnormale symptomen, moet je de training onmiddellijk stoppen en in geval van nood je huisarts raadplegen.
- + De eigenaar moet alle waarschuwingen en instructies aan alle gebruikers verstrekken.

WAARSCHUWING

- + Dit apparaat mag niet door kinderen jonger dan 14 jaar worden gebruikt.
- + Kinderen mogen niet zonder toezicht in de buurt van het apparaat komen.
- + Personen met een beperking moeten een medische goedkeuring voorleggen en onder strikt toezicht staan wanneer zij trainingsapparaten gebruiken.
- + Denk eraan dat uw apparaat niet over een vrijloopmechanisme beschikt. Daardoor is het mogelijk dat bewegende onderdelen niet onmiddellijk tot stilstand komen.
- + Denk eraan dat het individuele menselijke vermogen, dat vereist is voor het uitvoeren van een oefening, kan afwijken van het getoonde mechanische vermogen.
- + Zorg bij het op- en afstappen ervoor, dat één van de treevlakken zich in de onderste positie bevindt.
- + Het apparaat mag in principe niet door meerdere personen tegelijk worden gebruikt.
- + Houd je handen, voeten en andere lichaamsdelen zoals haren, kleding, juwelen en andere voorwerpen buiten het bereik van de bewegende onderdelen, omdat zij in dit apparaat geklemd kunnen raken.
- + Draag tijdens het gebruik van het apparaat geen losse of ruimvallende kleding, maar geschikte sportkledij. Let erop dat je sportschoenen geschikte zolen hebben, bij voorkeur in rubber of een ander slipvrij materiaal. Zijn niet geschikt: schoenen met hakken, lederen zolen, dwarsriemen of spikes. Train nooit blootvoets.

VOORZICHTIG

- + Als je apparaat met een netsnoer op het verdeelnet moet worden aangesloten, moet je ervoor zorgen dat de kabel geen struikelgevaar vormt.
- + Zorg ervoor dat niemand zich tijdens de training in het bewegingsbereik van het apparaat bevindt, om jou en andere personen niet in gevaar te brengen.
- + Er mogen geen voorwerpen van welke aard dan ook in de openingen van het apparaat worden gestoken.
- + Houd er rekening mee dat als verstelpinnen uitsteken, deze de beweging van de gebruiker kunnen belemmeren.

1.3 Elektrische veiligheid

GEVAAR

- + Om het risico op elektrische schokken te verkleinen, moet je aan het einde van de training, vóór de montage of demontage van het apparaat en vóór het onderhoud of de reiniging de stekker van het apparaat uit het stopcontact trekken. Trek daarvoor nooit aan de kabel.

WAARSCHUWING

- + Laat het apparaat nooit onbewaakt achter, wanneer de stekker in het stopcontact steekt. Tijdens je afwezigheid moet het netsnoer uit het stopcontact worden verwijderd, om misbruik door derden of kinderen uit te sluiten.
- + Als het netsnoer of de netstekker beschadigd of defect zijn, moet je je wenden tot de verkoper van het apparaat. Tot de reparatie mag het apparaat niet worden gebruikt.

OPGELET

- + Het apparaat vereist een netaansluiting van 220-230V met 50 Hertz netspanning.
- + Het apparaat mag uitsluitend met het meegeleverde netsnoer direct op een geaard stopcontact worden aangesloten. Verlengkabels moeten beantwoorden aan de VDE-richtlijnen. Wikkel het netsnoer altijd volledig af.
- + Het stopcontact moet beveiligd zijn met een zekering die minstens van het type "16 ampère, traag" is.
- + Verander niets aan de het netsnoer noch aan de netstekker.
- + Houd het netsnoer uit de buurt van hitte, olie en scherpe randen. Laat het netsnoer niet onder het apparaat of onder een tapijt doorlopen en plaats geen voorwerpen op het netsnoer.
- + Indien u een apparaat met een TFT-console heeft gekocht, moet u de software regelmatig bijwerken. Volg de aanwijzingen op het scherm om de update uit te voeren.
- + De systemen en de software van apparaten met TFT-consoles zijn afgestemd op de voorgeïnstalleerde apps. Installeer geen andere apps op de console.

OPMERKING

- + De voorgeïnstalleerde apps van de TFT-consoles zijn apps van externe fabrikanten. Fitshop is niet verantwoordelijk voor de beschikbaarheid, de werking of inhoud van deze apps.

1.4 Plaats van opstelling



WAARSCHUWING

- + Stel het apparaat niet op in hoofddoorgangen of vluchtwegen.



VOORZICHTIG

- + Kies de opstellocatie van het fitnessapparaat zorgvuldig, zodat u rondom genoeg plaats heeft om te trainen.
- + Zorg ervoor dat het trainingslokaal tijdens de training goed verlucht wordt en niet aan tocht wordt blootgesteld.
- + Kies de plaats van opstelling zodanig dat er zowel vóór, achter als naast het apparaat voldoende vrije ruimte/een voldoende grote veiligheidszone overblijft.
- + De vrije ruimte in de richting van de toegang tot het fitnessapparaat moet minimaal 0,6 m groter zijn dan de trainingsruimte.
- + Het opstel- en aanbouwoppervlak van het apparaat moet vlak, belastbaar en stevig zijn.

▶ OPGELET

- + Het apparaat mag uitsluitend worden gebruikt in een gebouw, in voldoende getemperde en droge ruimtes (omgevingstemperaturen tussen 10 °C en 35 °C). Het gebruik in open lucht of ruimtes met een hoge luchtvochtigheid (meer dan 70%) zoals zwembaden is niet toegestaan.
- + Om hoogwaardige vloerbekleding (parket, laminaat, kurk, tapijten) te beschermen tegen drukplaatsen en zweet en om lichte oneffenheden uit te lijnen, moet je een vloerbeschermmat gebruiken.
- + Voor gebruiksklasse S mag het apparaat alleen worden gebruikt in ruimtes waar toezicht, controle en de toegang specifiek door de eigenaar worden geregeld.

2.1 Algemene informatie



GEVAAR

- + Laat geen gereedschap en verpakkingsmateriaal zoals folie of kleine onderdelen rondslingeren, dit kan verstikkingsgevaar voor kinderen veroorzaken. Houd kinderen verwijderd van het apparaat tijdens de montage.



WAARSCHUWING

- + Neem de op het apparaat aangebrachte aanwijzingen in acht om het risico op verwondingen te verminderen.



VOORZICHTIG

- + Zorg ervoor dat je tijdens de montage in alle richtingen over voldoende bewegingsruimte beschikt.
- + De montage van het apparaat moet met minstens twee volwassenen worden uitgevoerd. In geval van twijfel vraag je hulp aan een derde, technisch begaafde persoon.



OPGELET

- + Om beschadigingen van het apparaat en de vloer te vermijden, moet je het apparaat op een onderlegmat of het verpakkingskarton monteren.



OPMERKING

- + Om de montage zo eenvoudig mogelijk te maken, kunnen een aantal te gebruiken schroeven en moeren al voorgemonteerd zijn.
- + Monteer het apparaat bij voorkeur op de toekomstige plaats van opstelling.

2.2 Inbegrepen in de levering

De inhoud van de verpakking bestaat uit de hieronder getoonde onderdelen. Controleer eerst of alle bij het apparaat behorende onderdelen en gereedschappen meegeleverd zijn en of er transportschade is. In geval van klachten moet je onmiddellijk de verkoper contacteren.

⚠ VOORZICHTIG

Als er onderdelen ontbreken of beschadigd zijn, mag je het apparaat niet monteren.

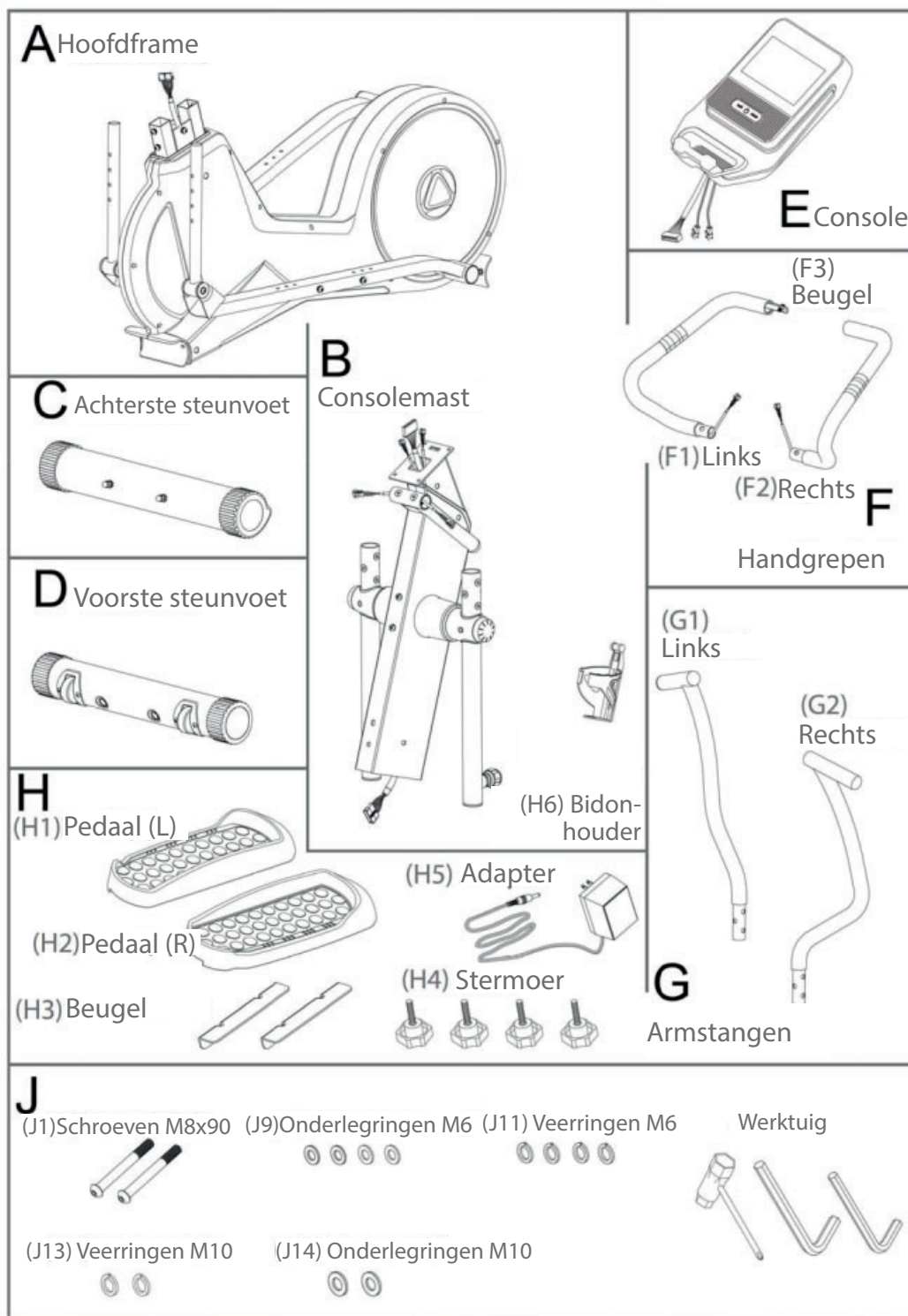

2.3 Montage

Lees eerst de montagebeschrijving stap voor stap zorgvuldig door en voer de montage in de beschreven volgorde uit.

ⓘ **OPMERKING**

- + Schroef eerst alle onderdelen los en controleer hun juiste pasvorm. Schroef de schroeven pas met het gereedschap vast, wanneer dat in de handleiding vermeld wordt.
- + Indien u problemen heeft met het bekijken van de grafieken, raden wij u aan om de PDF-handleiding die u in de webwinkel vindt, op uw eindapparaat (bijv. smartphone, tablet of PC) te openen. Daar kunt u inzoomen op de grafieken. Denk eraan dat hiervoor het programma Adobe Acrobat Reader op uw eindapparaat moet geïnstalleerd zijn om het bestand te kunnen openen.

Stap 1: Montage van de achterste steunvoet

1. Verwijder eerst de sluitringen (C2), veerringen (C3) en moeren (C4) van de achterste steunvoet (C).
2. Bevestig de achterste steunvoet (C) aan de beugel van het achterste frame (A) met twee schroeven (C1), twee sluitringen (C2), twee veerringen (C3) en twee moeren (C4).
3. Draai de schroeven vast.

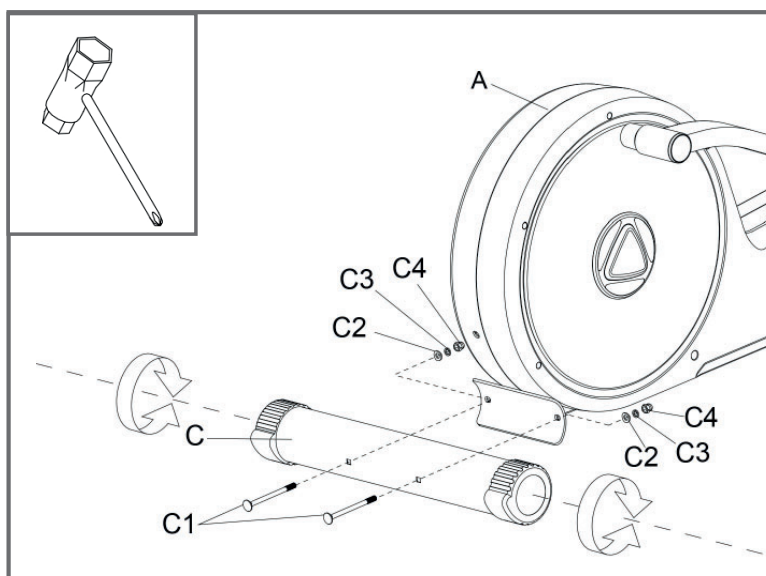

Stap 2: Montage van de voorste steunvoet

1. Bevestig de voorste steunvoet (D) aan het hoofdframe (A) met twee schroeven (J1), twee veerringen (J13) en twee sluitringen (J14).
2. Draai de schroeven vast.

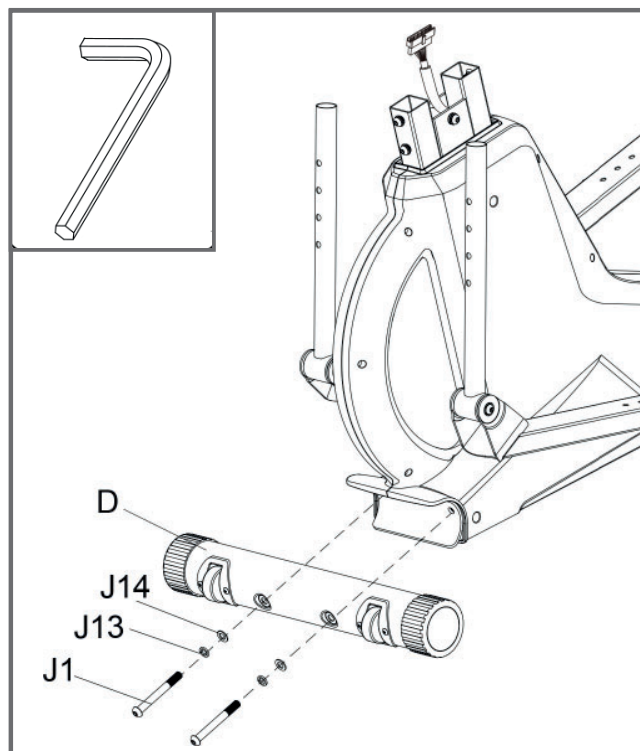

Stap 3: Montage van de consolemast

1. Verwijder de vooraf gemonteerde schroeven (J4), veerringen (J2) en sluitringen (J3) van het frame (A).
2. Verbind sensorkabel (A1) met sensorkabel (B1).

► **OPGELET**

Let op dat tijdens het samenschuiven er geen kabels klem komen te zitten.

3. Bevestig daarna de consolemast (B) aan het hoofdframe (A) met zes schroeven (J4), zes veerringen (J2) en zes sluitringen (J3).
4. Draai de schroeven vast.

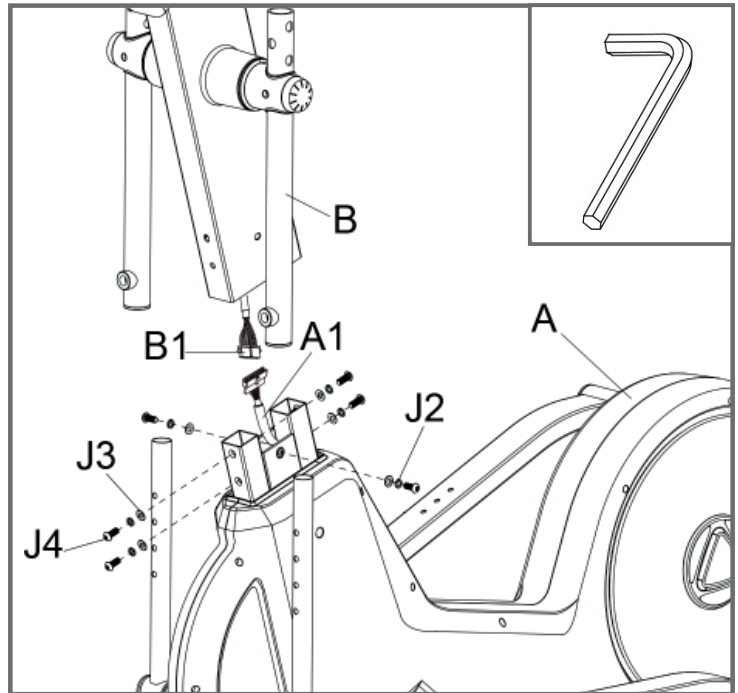

Stap 4: Montage van de armstangen

1. Bevestig de armstangen (G1 en G2) aan de consolemast (B) met elk twee schroeven (J5) en een schroef (J6), zie Afb. F.
2. Draai de schroeven vast.

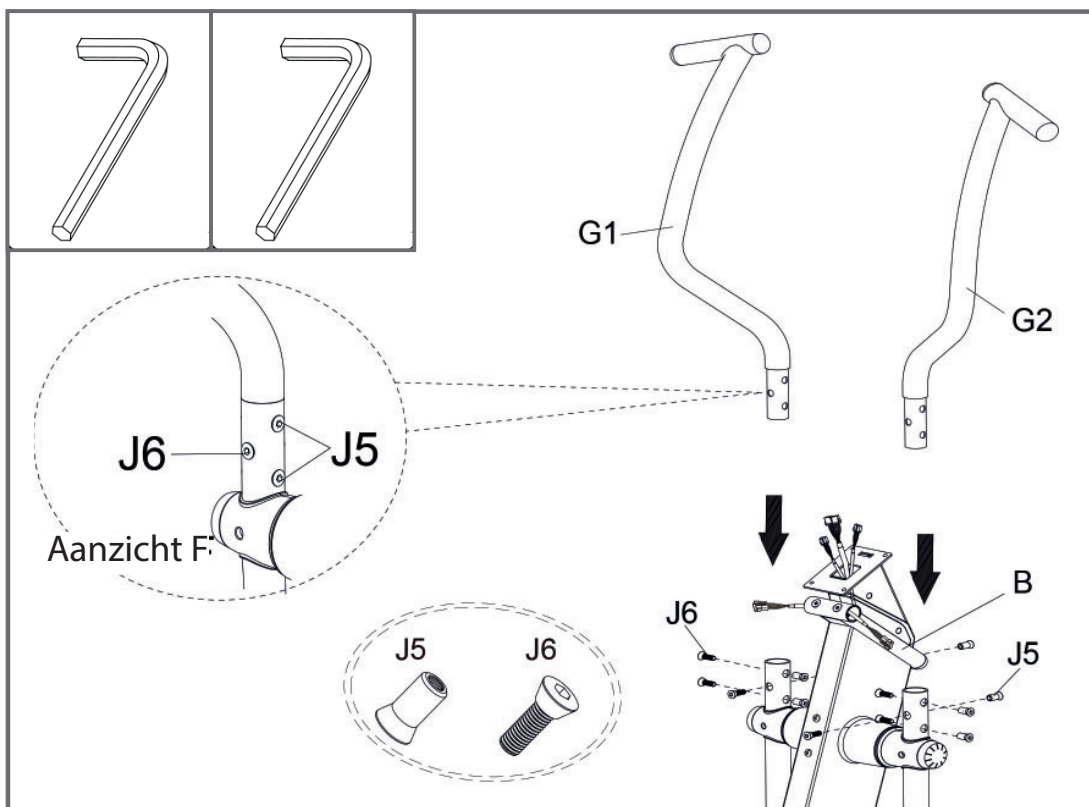

Stap 5: De pedaalbeugels monteren en de pedaalarmen vergrendelen

1. Verwijder de vooraf gemonteerde schroeven (J7), veerringen (J2) en sluitringen (J3).
2. Bevestig de beugel (H3) aan de rechter pedaalarm met twee schroeven (J7), twee veerringen (J2) en twee sluitringen (J3).
3. Herhaal de vorige stap aan de linkerkant.
4. Bepaal een positie voor de hoogte van de pedaalarmen en fixeer de positie door de montageknop (G3) vast te draaien.

OPMERKING

De pedaalarmen kunnen op vier verschillende hoogtes worden ingesteld.

5. Draai de schroeven en de montageknop vast.

VOORZICHTIG

Om vallen te voorkomen, moet de pedaalarm aan beide kanten op dezelfde hoogte staan.

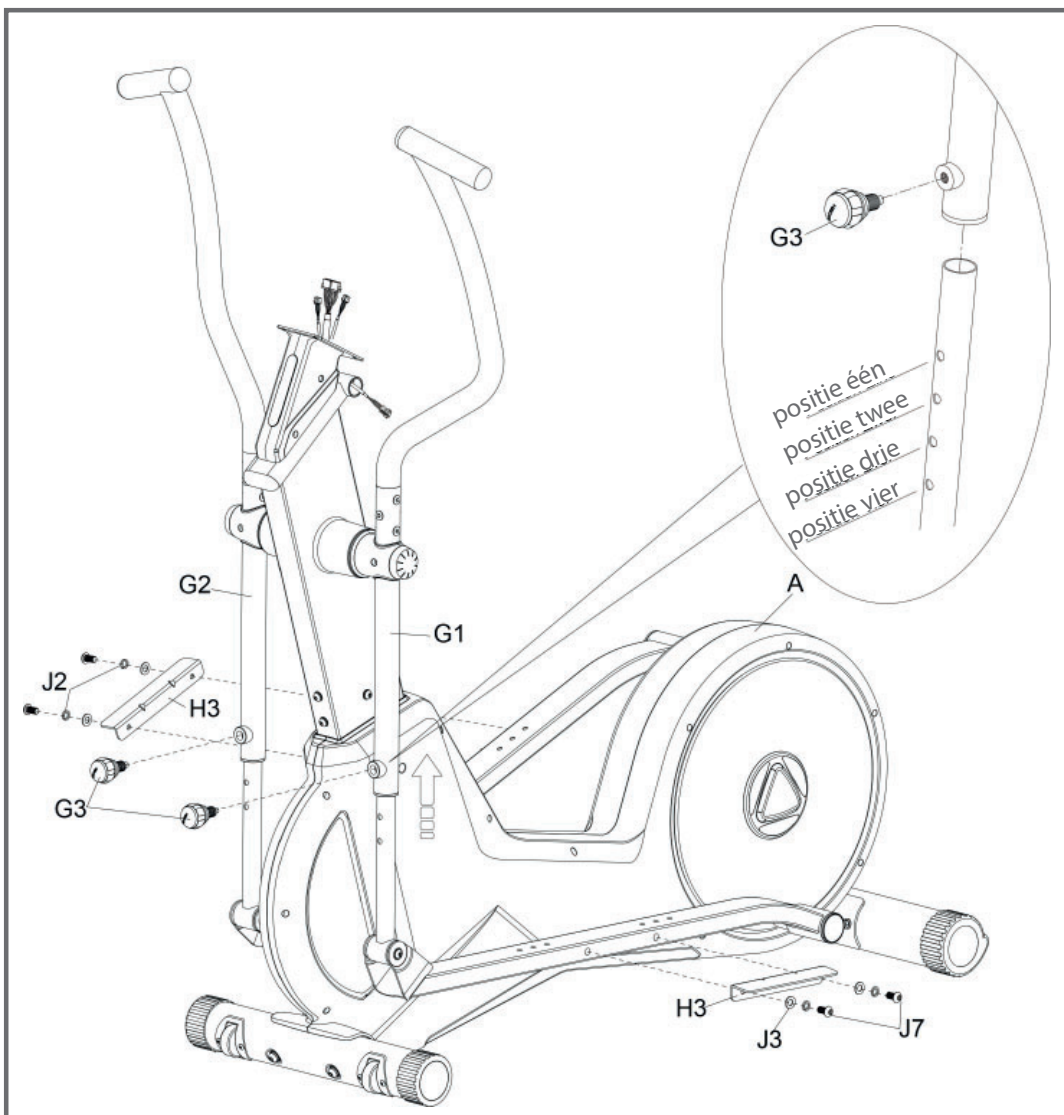

Stap 6: Montage van de pedalen

ⓘ **OPMERKING**

De pedalen kunnen in drie verschillende posities gemonteerd worden.

1. Bevestig het rechter pedaal (H2) aan de pedaalarm met twee sluitringen (J9), twee veerringen (J11) en twee stermoeren (H4).
2. Herhaal de vorige stap voor de linkerkant.
3. Draai de stermoeren (H4) vast.

⚠ **VOORZICHTIG**

Om vallen te voorkomen, moeten de pedalen aan beide kanten in dezelfde stand staan, zorg dat de stermoer (H4) altijd goed vast zit.

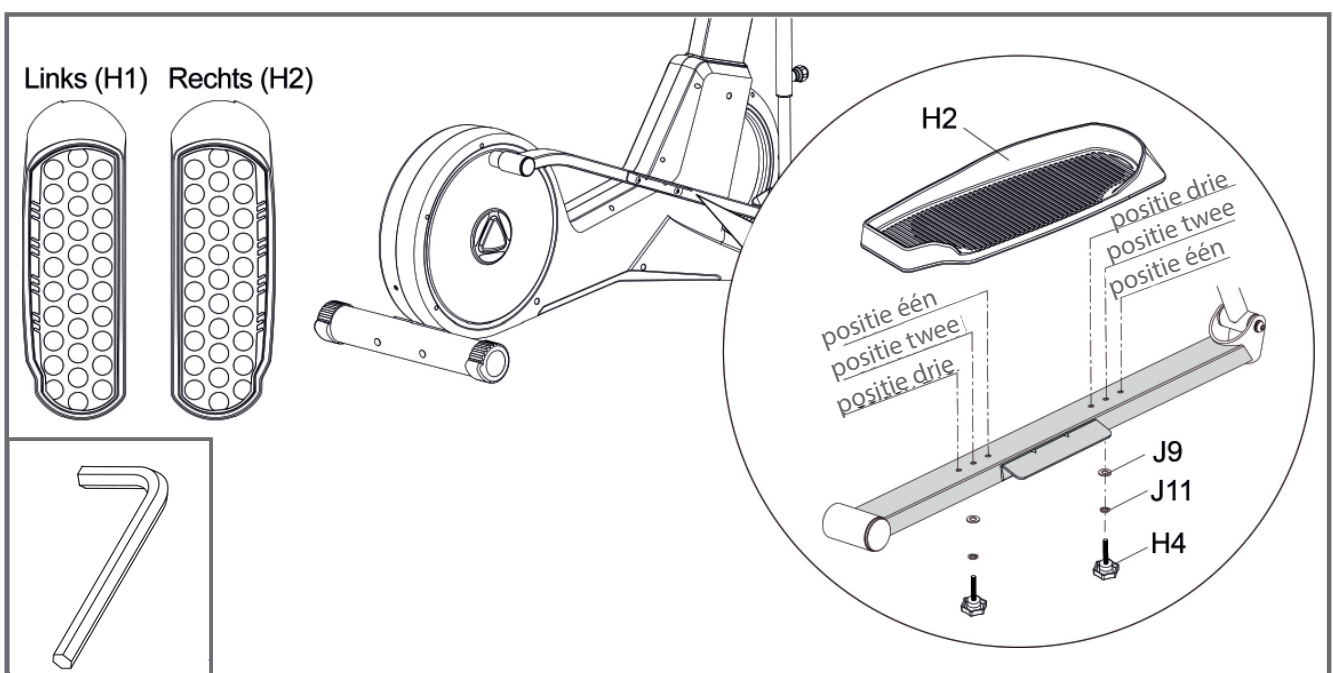

Stap 7: Montage van de console en de bidonhouder

► OPGELET

Let op dat tijdens het samenschuiven er geen kabels klem komen te zitten.

1. Sluit de kabel van de handgrepen aan (F1 en F2) met de kabels op de consolemast (B) en schuif de handgrepen in elkaar en in de gleuf op de consolemast (B).
2. Bevestig de handgrepen (F1 en F2) aan de consolemast met twee schroeven (J10) en verbind de handgrepen (F1 en F2) aan de beugel (F3) met een schroef (J12).
3. Verbind de sensorkabel (B1 und B2) met de kabel van de console (E).
4. Verwijder de vooraf gemonteerde schroeven (J15) van de console (E) en bevestig de console (E) aan de consolemast (B) met de vier voorgemonteerde schroeven (J15).
5. Verwijder de vooraf gemonteerde schroeven (B4) van de consolemast (B) en bevestig de bidonhouder (H6) aan de consolemast (B) met de twee voorgemonteerde schroeven (B4).
6. Draai de schroeven vast.

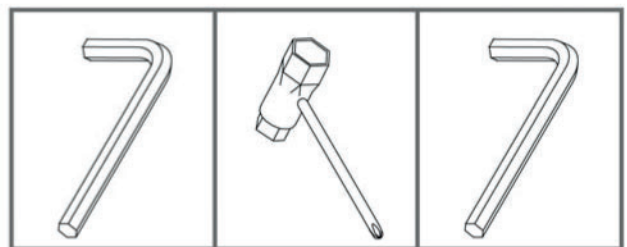
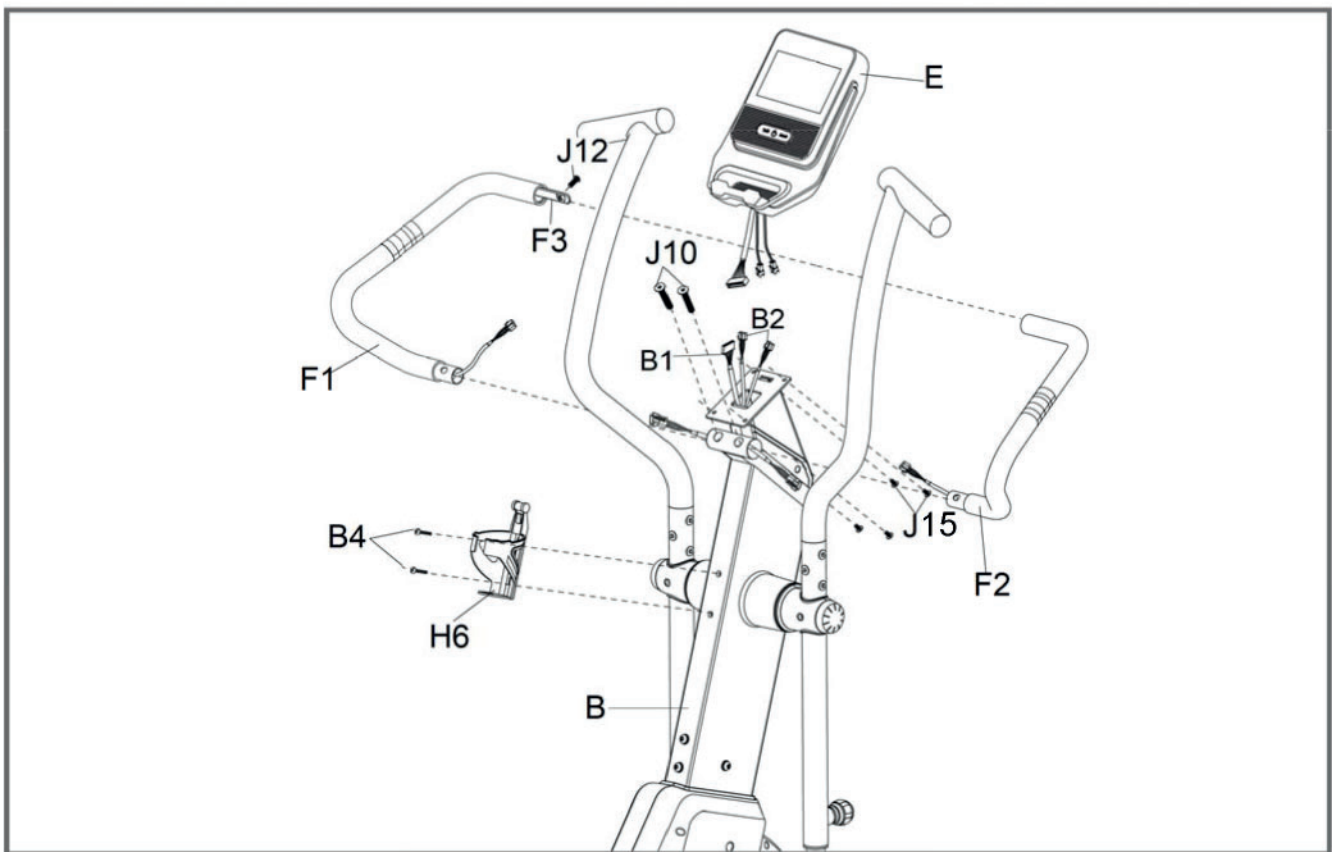

Stap 8: Horizontaal richten

Bij oneffenheden in de ondergrond kunt u de apparaat stabiliseren door aan beide instelschroeven onder het hoofdframe te draaien.

1. Til de apparaat aan de gewenste zijde op en draai aan de instelschroef onder het hoofdframe.
2. Draai de schroef met de klok mee om ze eruit te draaien en het apparaat te verhogen.
3. Draai tegen de klok in om het apparaat te verlagen.

Stap 9: Het apparaat aansluiten op het stroomnet

► OPGELET

Het apparaat mag niet op een stekkerdoos worden aangesloten, anders kan niet worden gegarandeerd dat het apparaat van voldoende stroom wordt voorzien. Technische fouten kunnen het gevolg zijn.

Steek de netstekker in een stopcontact dat voldoet aan de elektrische veiligheidsinstructies in het hoofdstuk over elektrische veiligheid.

Plaats de adapter (H5) in de aansluiting achteraan het toestel.

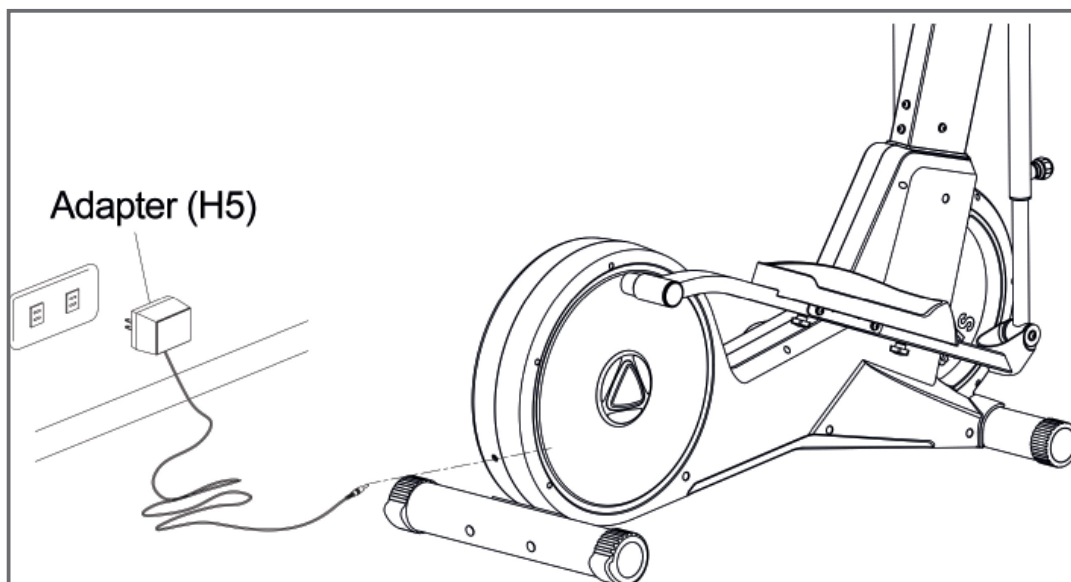

Correct op- en afstappen

1. Om op te stappen pakt u beide handvatten met beide handen vast en stapt u eerst met uw linkervoet op het linkerpedaal en met uw rechervoet op het rechterpedaal en stapt u vervolgens met de andere voet op.
2. Om af te stappen pakt u de handgrepen met beide handen vast en plaatst u één voet naast het apparaat en vervolgens de andere.

3 GEBRUIKSAANWIJZING

① OPMERKING

- + Maak je vóór het begin van de training vertrouwd met alle functies en instellingen van het apparaat. Vraag een vakman de nodige uitleg over het juiste gebruik van dit apparaat.
- + Begin uw training altijd met een lage belasting en verhoog deze gelijkmatig en voorzichtig. Beëindig uw training met een cooling-downperiode. Heeft u vragen of is er iets onduidelijk, neem dan contact op met uw huisarts.

3.1 Konsolenaanwijzing

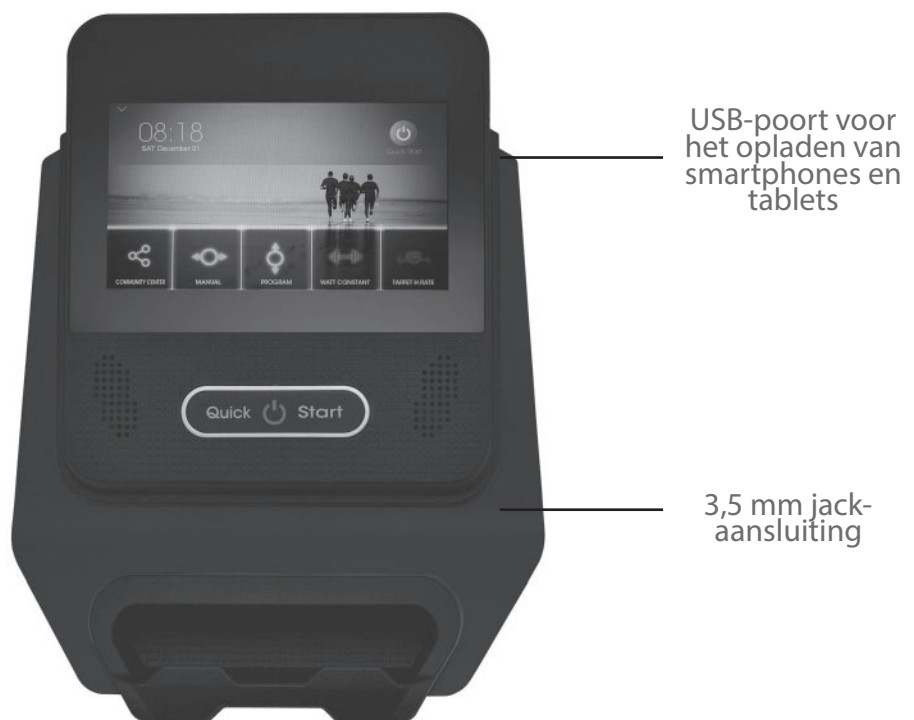

TIME (Tijd)	Weergavebereik: 0:00–99:59 Instelbereik: 0–99 (minuten)
SPEED (Snelheid)	Weergavebereik: 0.0–99.9 (km/ml)
RPM (trapfrequentie)	Weergavebereik: 0–999
CALORIES (calorieën)	Weergavebereik: 0–999 Instelbereik: 0–990
PULSE (hartslag)	Weergavebereik: 0–230 Instelbereik: 30–230
WATT	Weergavebereik: 0–999 Instelbereik: 10–400
LOAD (vermogen)	Weergavebereik: 1–16 Instelbereik: 1–16
DISTANCE (afstand)	Weergavebereik: 0–99.9 Instelbereik: 0–99.0

3.2 Knopfuncties

Quick Start knop (snel-start)	<ul style="list-style-type: none"> + Met deze knop wordt de console ingeschakeld. + Wanneer de console in de slaapstand staat, kan het apparaat geactiveerd worden met behulp van de Quick start knop. + Met deze knop kan het Quick start programma worden gestart.
--------------------------------------	---

3.3 Inschakelen en eerste instellingen

1. Druk op de QUICK Start-knop om de console in te schakelen.
2. Het hoofdmenu wordt geopend
3. Tik op de tijd en datum.

ⓘ OPMERKING

Zorg ervoor dat het punt voor automatische tijd- en datumdetectie is uitgeschakeld. Als dit punt is ingeschakeld, licht er turquoise op.

4. Voer de tijd en datum handmatig in. Selecteer hiervoor eerst een stad in de vierde regel, die in jouw tijdzone ligt en stel eventueel de tijd in de regel erboven in. Stel vervolgens in de tweede kolom de huidige datum in.
5. Verbind het apparaat nu met je wifi door terug te gaan naar instellingen en op wifi te tikken en van daaruit verbinding te maken met je netwerk..

ⓘ OPMERKING

Als je ondanks een succesvolle verbinding met internet de melding "Verbonden, geen internet" krijgt, hoef je je geen zorgen te maken. Dit is een vertaalfout en de internetverbinding zou er nog steeds moeten zijn. Wacht vervolgens enkele seconden tot de melding "Dit netwerk heeft geen internettoegang. Verbonden blijven?" verschijnt, Vink "Niet meer vragen voor dit netwerk" aan en bevestig met "Ja".

6. Je kunt nu een automatische tijd- en datumdetectie activeren.
7. Voer ten slotte een eerste update uit voor de consolesoftware.
8. Keer terug naar instellingen.
9. Tik op Software-update".
10. Tik op "update"onder TFT om de software bij te werken".

ⓘ OPMERKING

- + Het apparaat mag tijdens de update niet worden gebruikt of uitgeschakeld.
- + Controleer regelmatig of er nog een update beschikbaar is en voer deze uit zoals hierboven geschreven.

Open de instellingen. Hier kun je nu de volgende functies instellen:

- + Wi-Fi
- + Helderheid
- + Volume
- + Taal
- + Eenheid (metrisch of imperial)
- + Software- en App Updates uitvoeren

► **GEVAAR**

De console van dit fitnessapparaat maakt gebruik van software die perfect is afgestemd op de apparatuur. Gelieve geen onvoorziene ingrepen te doen, zoals het installeren van externe apps. Dit kan de functionaliteit van de console aantasten of zelfs onbruikbaar maken. Voer alleen noodzakelijke updates uit in de Software Updater.

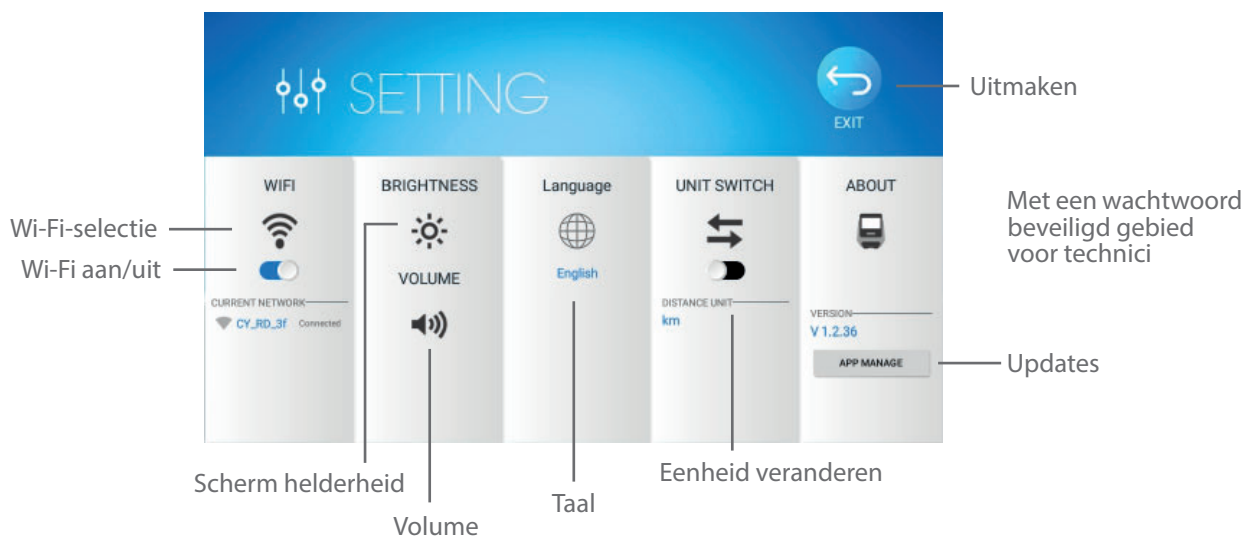
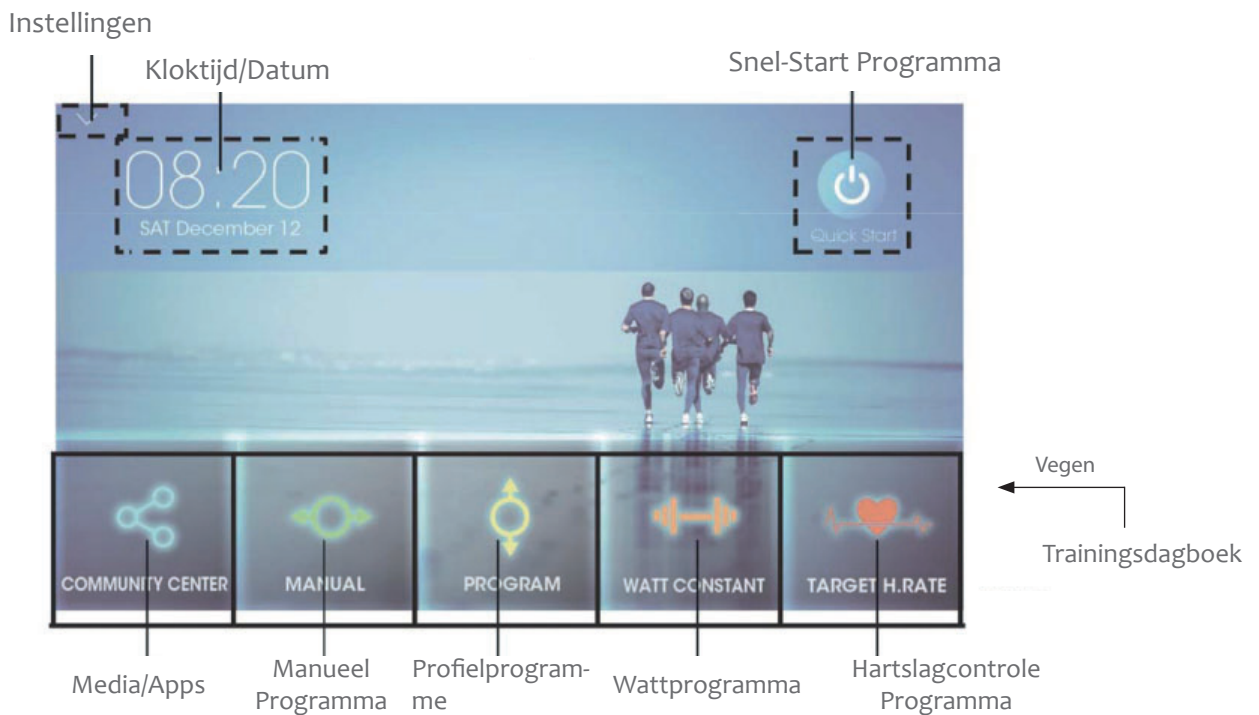

3.4 Trainingsprogramma

Er zijn veel verschillende programma's voor je beschikbaar. Inclusief:

- + Snel-Start Programma
- + Manueel Programma
- + Profielprogramma
- + Wattprogramma
- + Hartslagprogramma

ⓘ **OPMERKING**

Het gebruikersprofiel U0 fungeert als gastprofiel. Niet alle trainingsgegevens worden opgeslagen. Kies je voor gastprofiel U0, dan dien je per programma de waarden voor leeftijd, lengte, gewicht en geslacht in te stellen. De opslagfunctie is alleen mogelijk met de gebruikersprofielen U1-U4. De ingestelde waarden worden voor de gebruikersprofielen U1-U4 opgeslagen en hoeven niet voor elk programma apart opnieuw ingesteld te worden.

3.4.1 Snel-Start Programma

1. Om het Quick Start-programma te starten, tik je op "Quick Start in het hoofdmenu of druk je op de Quick Start-knop.

Het programma start.

2. Tik op de pijlen om de weerstand te verhogen of te verlagen.
3. Tik op pauzeren om het programma te pauzeren.
4. Tik op Volgende om het programma voort te zetten.
5. Tik op Home om het programma af te sluiten en terug te keren naar het hoofdmenu.

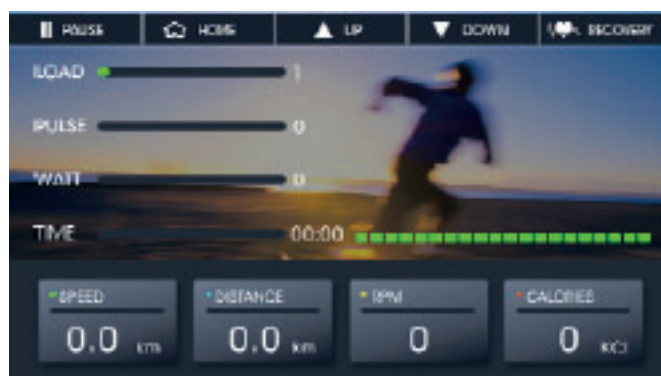

3.4.2 Manueel Programma

In de handmatige trainingsmodus train je op basis van één of meerdere individueel ingestelde streefwaarden.

1. Om het handmatige programma te selecteren, tik je op "Handmatig" in het hoofdmenu.
2. Selecteer een van de gebruikersprofielen (U0-U4).
3. Stel een of meer doelen voor tijd, afstand en/of calorieën in.
4. Tik op Start om het programma te starten.

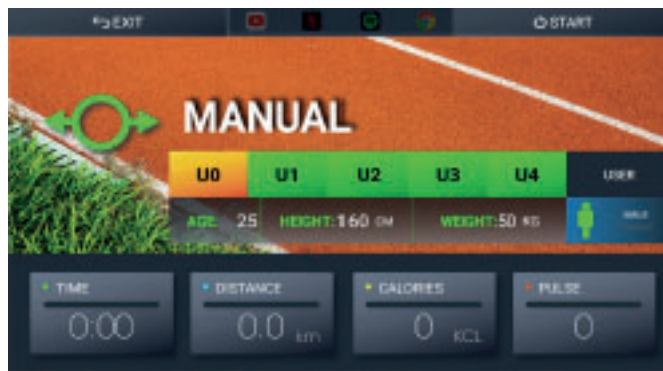

Het programma start. Alle ingestelde waarden tellen af.

5. Tik op de pijlen om de weerstand te verhogen of te verlagen.
6. Tik op pauzeren om het programma te pauzeren.
7. Tik op Volgende om het programma voort te zetten.
8. Tik op Home om het programma af te sluiten en terug te keren naar het hoofdmenu.

3.4.3 Profielprogramme

1. Om de profielprogramma's te selecteren, tik je op "Programma" in het hoofdmenu.
2. Selecteer een van de gebruikersprofielen (U0-U4).
3. Kies één van de 60 profielprogramma's.
4. Stel de gewenste trainingstijd in.
5. Tik op Start om het programma te starten.

Het programma start.

6. Tik op de pijlen om de weerstand te verhogen of te verlagen.
7. Tik op pauzeren om het programma te pauzeren.
8. Tik op Volgende om het programma voort te zetten.
9. Om het programma te beëindigen voordat de ingestelde trainingstijd is verstreken en terug te keren naar het hoofdmenu, tik je op Home.

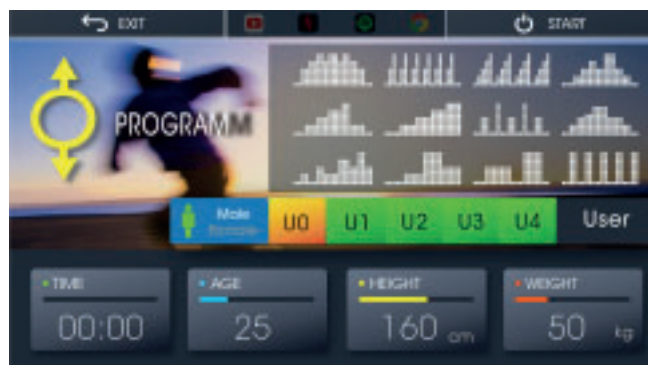

3.4.4 Wattprogramma

1. Tik in het hoofdmenu op "Constance watt" om het watt-programma te selecteren.
2. Selecteer een van de gebruikersprofielen (U0-U4).
3. Stel de gewenste trainingstijd en wattwaarde in.
4. Tik op Start om het programma te starten.

Het programma start. Onderaan het scherm zie je of je sneller of langzamer moet trappen om de ingestelde wattwaarde te behouden.



5. Tik op pauzeren om het programma te pauzeren.
6. Tik op volgende om het programma voort te zetten.
7. Om het programma te beëindigen voordat de ingestelde trainingstijd is verstreken en terug te keren naar het hoofdmenu, tik je op Home.

3.4.5 Hartslaggestuurde programma's

⚠ WAARSCHUWING

Je trainingsapparaat is geen medisch apparaat. De hartslagmeting van dit apparaat kan onnauwkeurig zijn. Verschillende factoren kunnen de nauwkeurigheid van de hartslagweergave beïnvloeden. De hartslagweergave dient alleen als trainingshulpmiddel.

Er zijn vier hartslagprogramma's voor je beschikbaar. Selecteer een van de drie vooraf opgeslagen doelhartfrequenties (55%, 75% of 90% van je maximale hartslag) of selecteer Doel en voer handmatig een doelhartslag in. Je maximale hartslag wordt bepaald door de console op basis van je ingevoerde leeftijd. Voor deze programma's raden we aan een compatibele borstband te gebruiken.

📘 OPMERKING

Als je zonder borstband traint, moet je bij deze programma's de handpolsensoren continu met beide handen vasthouden.

1. Om de hartslaggestuurde programma's te selecteren, tik je op "Doelhartslag" in het hoofdmenu.
2. Selecteer een van de gebruikersprofielen (U0-U4).
3. Selecteer 55%, 75%, 90% of Target.
- 3.1. Als je een doelwaarde hebt gekozen, stel je nu de gewenste doelhartslag in.
4. Stel de gewenste trainingstijd in.
5. Tik op Start om het programma te starten.

Het programma start.

6. Tik op de pijlen om de weerstand te verhogen of te verlagen.

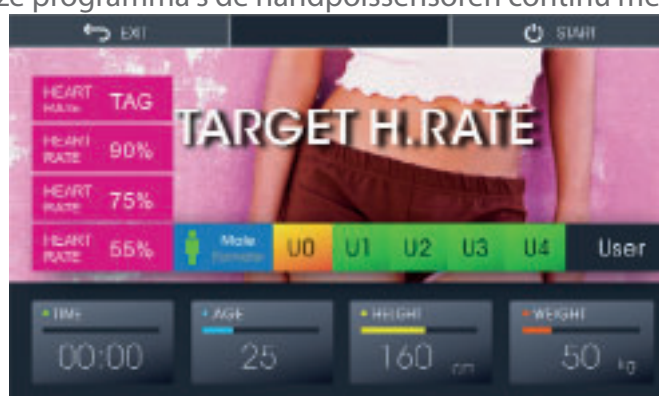

7. Tik op pauzeren om het programma te pauzeren.
8. Tik op Volgende om het programma voort te zetten.
9. Om het programma te beëindigen voordat de ingestelde trainingstijd is verstreken en terug te keren naar het hoofdmenu, tik je op Home.

3.5 Recovery-Functie

Na een voltooide training kun je met de herstelfunctie je herstelhartslag en daarmee je conditie testen.

1. Tik op Herstel na je training om je herstelhartslag te testen.
2. Pak de handpolssensoren met beide handen vast.

Na 60 seconden krijg je je resultaat in de vorm van een cijfer (F1-F6), waarbij F1 de beste is en F6 de slechtste.

Train regelmatig om je conditie en herstelhartslag te verbeteren.

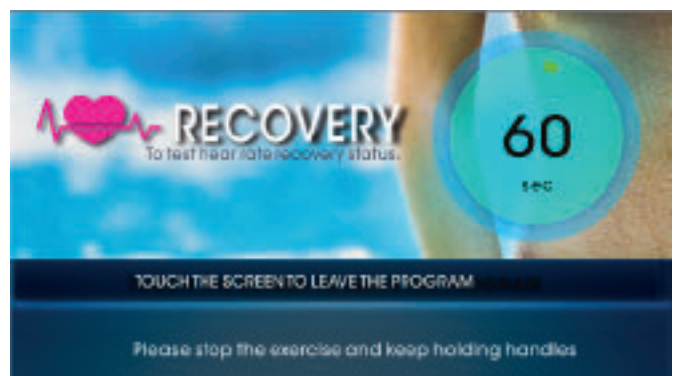

3.6 Trainingsdagboek

Het apparaat biedt je de mogelijkheid om een trainingsdagboek te gebruiken en zo je trainingssessies op te slaan.

Na de training

Als je trainingsprogramma klaar is, licht "Training" op het display op.

1. Om de trainingsgegevens in het trainingsdagboek op te slaan, tik je eerst op "Opslaan" en vervolgens op "Home" om de pagina te verlaten.
2. Als je de trainingsgegevens niet wilt opslaan, tik je direct op "Home" en keer je terug naar het hoofdmenu.



Trainingsdagboek bekijken

Om je opgeslagen trainingssessies in het trainingsdagboek te bekijken, veeg je naar links en tik je op "Trainingsdagboek" rechtsonder in het hoofdmenu. Er wordt een kalender voor de huidige maand weergegeven.

ⓘ OPMERKING

Je kunt wisselen tussen maanden door naar links en rechts te vegen.

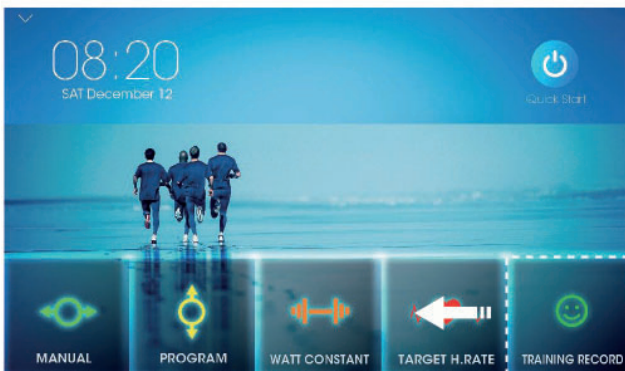

Waar de kalenderdag oranje gekleurd is, is op die dag een training opgeslagen. Tik op de relevante dag om meer gedetailleerde trainingsdetails te zien. Je kunt de opgeslagen trainingsgegevens ook verwijderen door op het prullenbakpictogram te tikken.



3.7 Multimedia en Software updates

► WAARSCHUWING

Controleer je TFT-console regelmatig op eventuele software updates. Zorg ervoor dat je de updates zo snel mogelijk uitvoert zodra ze beschikbaar zijn.. Als er lange tijd geen updates worden uitgevoerd, kan dit leiden tot technische problemen met de console.

Om de functionaliteit van de vooraf geïnstalleerde apps te kunnen garanderen, moeten deze ook regelmatig worden bijgewerkt. Volg de instructies op het display om de betreffende update uit te voeren. Houd er rekening mee dat het systeem is afgestemd op de vooraf geïnstalleerde apps. Installeer geen andere apps op de console. De functionaliteit hiervan kan niet worden gegarandeerd. Het installeren van extra apps kan tot technische problemen leiden.

❗ OPMERKING

- + De vooraf geïnstalleerde apps worden geproduceerd en beschikbaar gesteld door externe fabrikanten. Wijzigingen en beschikbaarheid van deze apps kunnen voorkomen of variëren. Fitshop neemt geen verantwoordelijkheid voor de beschikbaarheid, functionaliteit of inhoud van deze apps.
- + Als de console in de MULTIMEDIA-modus staat, kan hij niet in de slaapmodus gaan. Wanneer de console niet in gebruik is, verlaat je de MULTIMEDIA-modus en keer je terug naar het hoofdmenu. Buiten de multimediamodus gaat de console na 5 minuten in de slaapstand.

In het mediagedeelte heb je toegang tot een grote verscheidenheid aan apps. Inclusief:

- + YouTube
- + Netflix
- + Spotify
- + Chrome
- + iRoute
- + Kinomap

3.7.1 Apps openen vanuit het hoofdmenu

Alleen het Quick-Start-programma kan op deze manier worden gebruikt

1. Tik op Comminucatiecentrum in het hoofdmenu.
2. Selecteer een app.
3. Tik op de pijl aan de linkerkant van het scherm.
4. Tik op snel starten en het programma start.

3.7.2 Haal apps op tijdens het sporten

ⓘ **OPMERKING**

Het ophalen van apps tijdens de training is alleen mogelijk tijdens het handmatige programma of een van de profielprogramma's.

1. Start een gewenst programma.
2. Om een app te gebruiken tijdens de training, pauzeer je het programma kort en tik je bovenaan het scherm op de gewenste app.
3. Tik op Doorgaan en de app wordt geopend.

ⓘ **OPMERKING**

Het kan even duren voordat de app is geopend.

4. Om door te gaan met trainen, tik je op de pijl aan de linkerkant van het scherm en tik je op de knop Quick-Start.

De geselecteerde app draait nu parallel aan het lopende programma.

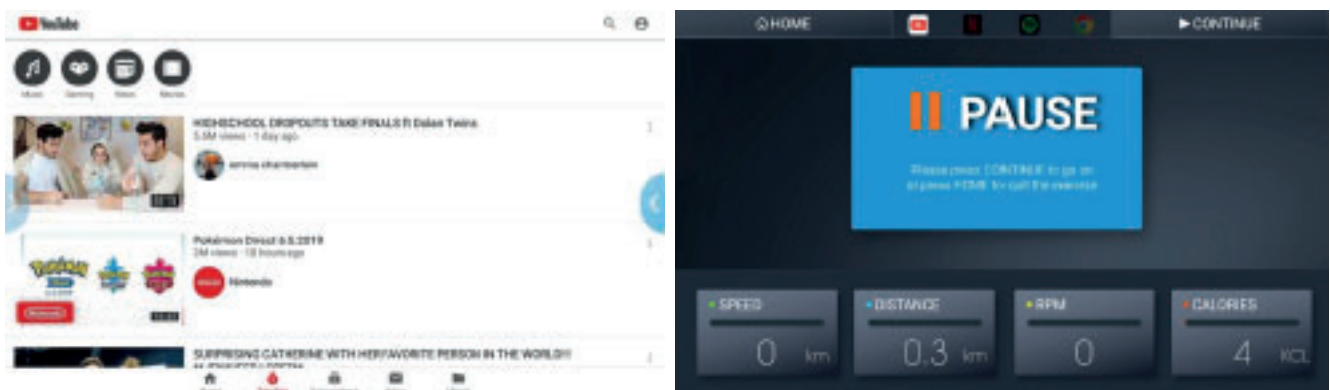

4.1 Algemene informatie

⚠ WAARSCHUWING

- + De opslagplaats moet zodanig worden gekozen, dat misbruik door derden of kinderen kan worden uitgesloten.
- + Als je apparaat niet uitgerust is met transportwielen, moet je het apparaat demonteren alvorens het te verplaatsen.

▶ OPGELET

- + Zorg ervoor dat het apparaat op de gekozen opslagplaats beschermd is tegen vocht, stof en vuil. De opslagplaats moet droog en goed verlucht zijn en een constante omgevingstemperatuur tussen 10 °C en 35 °C hebben.

4.2 Transportwielen

▶ OPGELET

Als je het apparaat over uiterst gevoelige en zachte vloerbekleding, zoals parket, tegels of laminaat, wil verplaatsen, moet je de transportweg bedekken met bijvoorbeeld karton of iets gelijkaardigs, om eventuele schade aan de vloer te vermijden.

1. Ga achter het apparaat staan en til het op, tot het gewicht van het apparaat op de transportwielletjes steunt. Nu kun je het apparaat gemakkelijk verplaatsen. Als de transportweg langer is, moet het apparaat gedemonteerd en veilig verpakt worden.
2. Kies de nieuwe opstelplaats, rekening houdend met de aanwijzingen in paragraaf van deze gebruiksaanwijzing.

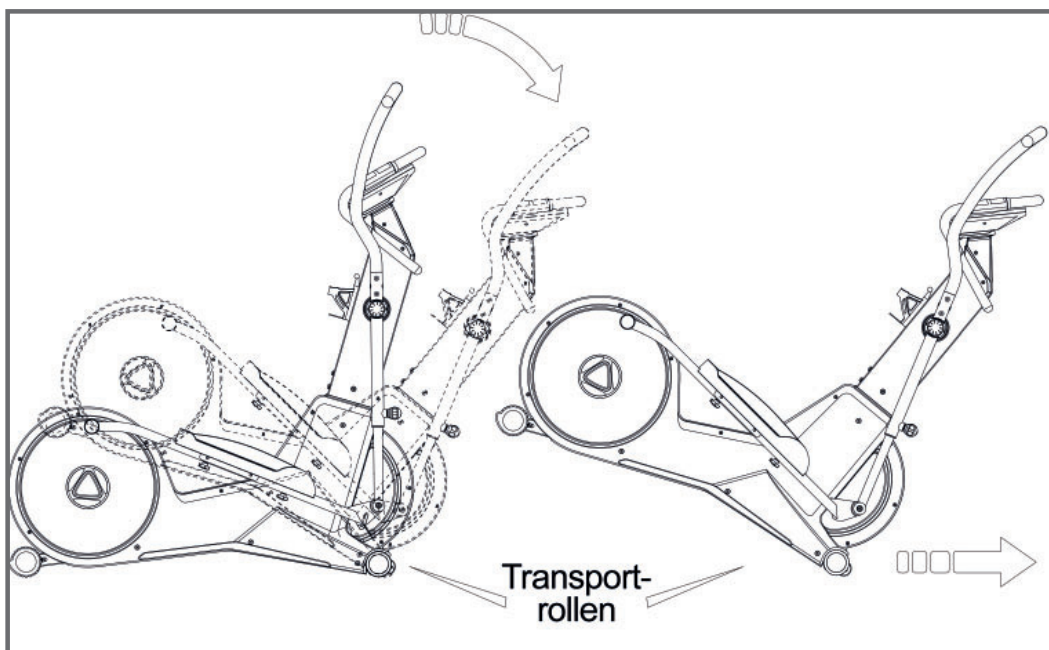

5.1 Algemene informatie



WAARSCHUWING

- + Voer geen ondeskundige veranderingen aan het apparaat uit.



VOORZICHTIG

- + Beschadigde of versleten onderdelen kunnen je veiligheid en de levensduur van het apparaat in gevaar brengen. Vervang dus onmiddellijk alle beschadigde of versleten onderdelen. Wend je in dit geval tot je verkoper. Het apparaat mag niet meer worden gebruikt, totdat het terug in orde is. Gebruik indien nodig uitsluitend originele vervangonderdelen.

OPGELET

- + Naast de hier vermelde aanwijzingen en aanbevelingen voor het onderhoud en de verzorging kunnen bijkomende service- en/of reparatiewerkzaamheden noodzakelijk zijn; deze mogen uitsluitend door gemachtigde servicetechniekers worden uitgevoerd.

5.2 Storingen en foutdiagnose

Het apparaat wordt tijdens de productie regelmatig aan kwaliteitscontroles onderworpen. Ondanks deze controles kunnen er zich storingen of fouten voordoen. Vaak zijn individuele onderdelen verantwoordelijk voor deze storingen en meestal volstaat het om deze te vervangen. De meest frequente fouten en hun oplossing vind je in het volgende overzicht: Als het apparaat desondanks niet correct functioneert, moet je je verkoper contacteren.

Fout	Oorzaak	Oplossing
De aandrijfwielen wiebelen of maken geluid	Aandrijfriem zit los	Draai de moer vast (let op de draad links/rechts)
Het display geeft niets weer/werkt niet	Losse kabelverbindingen	Controleer de kabelverbindingen
Het apparaat wankelt	Het apparaat staat niet recht	Lijn de poten uit
De pedalen kraken	Losse pedalen	Draai de schroeven van de pedalen vast
Krakend geluid	De schroefverbindingen zitten te los of te strak	Controleer de schroefverbindingen en stel waar nodig bij
Piepende rails	De rails of loopwielen zijn vuil of de rails lopen stug	Reinig de rails en smeer de rails in met een vetvrij siliconenmiddel

Geen hartslagweergave	+ Storingsbronnen in de kamer	+ Elimineer storingsbronnen (bijv. mobiele telefoons, WLAN, grasmaaiers, robotstofzuigers, enz ...)
	+ Ongeschikte borstband	+ Gebruik een geschikte borstband (zie AANBEVOLEN ACCESSOIRES)
	+ Borstband verkeerd geplaatst	+ Verplaats de borstband en/of bevochtig de elektroden
	+ Borstband defect of batterij leeg	+ Vervang de batterijen
	+ Hartslagweergave defect	+ Controleer of hartslagweergave mogelijk is met de handsensoren

5.3 Foutcodes en foutopsporing

De elektronica van de loopband voert permanent tests uit. Indien er afwijkingen worden gedetecteerd, verschijnt een foutcode op de display en wordt de normale werking om veiligheidsredenen gestopt.

Neem contact op met de contractpartner voor technische klantenservice.

5.4 Onderhouds- en inspectietermijnen

Om beschadigingen door lichaamszweet te vermijden, moet het apparaat na elke workout met een vochtige handdoek (geen oplosmiddelen gebruiken!) worden gereinigd.

De volgende routinewerkzaamheden moeten op de aangegeven tijdstippen worden uitgevoerd:

Onderdeel	Wekelijks	Maandelijks	Elke drie maanden
Display console	R	I	
Rails*			R
Het smeren van de rails en de bewegende onderdelen*			I
Kunststofafdekkingen	R	I	
Schroeven en kabelverbindingen		I	
Legende: R = Reinigen; I = Inspecteren			

*Denk eraan om de looprails en de bewegende delen steeds voor het smeren te reinigen.

Door het scannen van de QR-code met de camera of de QR Code Scanner-app van uw smartphone wordt een video geopend op YouTube over het algemene onderhoud van een crosstrainer. De video dient om de onderhoudsstappen die in deze gebruiksaanwijzing worden beschreven, aanschouwelijk te maken. Let op, het is mogelijk dat de video niet in uw taal of met de bijbehorende ondertitels beschikbaar is

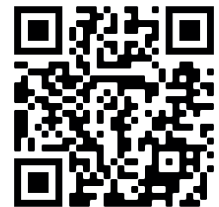

Indien u de QR-codes niet kunt scannen, kunt u de video's van Fitshop op YouTube bekijken. Hiervoor moet u eerst YouTube openen en in de zoekbalk "Fitshop" of "Fitshop" intikken.

6 AFVALVERWIJDERING

Aan het einde van zijn levensduur mag dit apparaat niet samen met het normale huishoudelijk afval worden afgevoerd. Het moet naar een inzamelpunt voor de recyclage van elektrische en elektronische apparaten worden gebracht. Meer informatie krijg je bij de bevoegde dienst voor afvalinzameling van je woonplaats.



Volgens hun markering zijn de materialen recycleerbaar. Met de recyclage, de terugwinning van grondstoffen of andere vormen van recycling van oude en afgedankte apparaten lever je een belangrijke bijdrage aan de bescherming van het milieu.

7 AANBEVOLEN ACCESSOIRES

Om je trainingsbeleving nog aangenamer en efficiënter te maken, raden wij je aan om je fitnessapparaat aan te vullen met passende accessoires. Voor crosstrainers is dit bijvoorbeeld een **vloermat** die ervoor kan zorgen dat je fitnessapparatuur steviger staat en de vloer beschermt tegen zweet, of **siliconenspray** waarmee je de bewegende delen in goede conditie houdt.

Als je een cardiotrainingfitnessapparaat hebt gekocht en je op basis van je hartslag wil trainen, raden wij je aan om een compatibele **borstband** te gebruiken, omdat op die manier een optimale overdracht van de hartslag wordt gegarandeerd.



Ons assortiment accessoires is van de hoogste kwaliteit en maakt je training nog beter. Als je meer informatie wenst over compatibele accessoires, raadpleeg je in onze webwinkel de detailpagina van de producten (het gemakkelijkste is om het artikelnummer in het zoekveld bovenaan in te voeren), waar je de aanbevolen accessoires voor dat product terugvindt. Alternatief kun je de meegeleverde QR-code gebruiken. Je kunt natuurlijk ook onze klantendienst contacteren: telefonisch, per e-mail, in een van onze filialen of via onze socialemediakanalen. Wij staan voor je klaar!



Borstband



Vloermat



Siliconenspray



Borstband Contactgel

8.1 Serienummer en modelnaam

Om ons in staat te stellen om jou de bestmogelijke service te bieden, moet je de **modelnaam**, het **artikelnummer**, het **serienummer**, de **detailtekening** en de **onderdelenlijst** bij de hand houden. De bijbehorende contactmogelijkheden vind je in hoofdstuk van deze gebruiksaanwijzing.

ⓘ **OPMERKING**

Het serienummer van je apparaat is uniek. Het staat vermeld op een witte sticker. De precieze positie van deze sticker vind je op de volgende afbeelding.



Voer het serienummer in het bijbehorende veld in.

Serienummer:

Merk/categorie:

Modelnaam:

Artikelnummer

8.2 Onderdelenlijst

Nr.	Naam (ENG)	Aan.	Nr.	Naam (ENG)	Aan.
A	MAIN FRAME	1	A35	WASHER	1
A1	SENSOR WIRE 1000mm	1	A36	NUT	2
A5	SENSOR WIRE HOUSING	1	A37	PLATE COVER	2
A6	SENSOR WIRE 900mm	1	A38	SCREW	6
A7	SCREW	2	A39	MAGNETIC HOUSING	1
A8	PULLEY	1	A40	SCREW	1
A9	MANGET $\Phi 15*7$	1	A41	NUT	1
A10	AXLE	1	A42	MAIN CHAIN COVER (L)	1
A11	SCREW	4	A43	MAIN CHAIN COVER (R)	1
A12	NUT	1	A44	SCREW	8
A13	NUT	4	A45	SCREW	12
A14	BEARING	2	A46	WASHER	1
A15	PRESSING PLARE	1	A47	NUT M8X7T	1
A16	SCREW	1	A49	BEARING 6000 2RS	1
A17	BEARING HOUSING	1	A50	EVA PAD STICKER 20*60*1.5T	6
A18	BEARING	2	A51	CLIP $\Phi 18.5*\Phi 22.5*1T$	1
A19	WASHER	1	A52	WASHER $\Phi 20.3*\Phi 30*0.5T$	1
A20	SCREW	1	A53	WAVE WASHER $\Phi 20.5*\Phi 30*0.3T$	1
A21	SPRING	1	A54	WAVE WASHER $\Phi 10.2*\Phi 13*0.3T$	2
A22	NUT	1	A55	FIXING SHEET	1
A23	SCREW	1	A60	MOTOR	1
A24	TURNING PLATE	2	A61	SCREW	2
A25	PIPE	2	A62	SCREW	1
A26	NUT	1	A63	NUT	1
A27	DECORATION COVER	2	A64	L-SHAPED BRACKET	1
A28	DC WIRE	1	A65	SCREW	1
A29	BELT	1	A66	L-SHAPED BRACKET	1
A30	MAGNETIC FLYWHEEL	1	A67	SCREW	2
A31	AXLE	1	B	CENTRAL SUPPORT TUBE	1
A32	BEARING	1	B1	SENSOR WIRE 850mm	1
A33	WASHER	3	B2	SENSOR WIRE 350mm	2
A34	BUSH	1	B3	END CAP	2

B4	SCREW	2	F4	HANDLE BAR SPONGE	2
B5	SCREW	2	F5	HANDLE BAR SPONGE	2
B6	END CAP	1	F8	SCREW	4
B7	END CAP	2	F10	HANDLE PLUSE SENSOR	2
B8	DECORATION COVER	2	F11	SENSOR HOUSING	2
B9	AXLE	1	F12	SENSOR WIRE 600mm	2
B11	BEARING	4	G1	SIDE HANDLE BAR (L)	1
B12	WASHER	2	G2	SIDE HANDLE BAR (R)	1
B13	SPRING WASHER	2	G3	KNOB	2
B14	SCREW	2	G4	SIDE HANDLE BAR SPONGE	2
B15	END CAP	2	H1	PEDAL (L)	1
B16	DECORATION COVER OF HANDLE BAR	2	H2	PEDAL (R)	1
B17	DECORATION COVER OF HANDLE BAR	2	H3	IRON BRACKET	2
			H4	KNOB	4
B18	SCREW	4	H5	ADAPTOR	1
B19	SWING HANDLE BAR TUBE	2	H6	BOTTLE HOLDER	1
B20	WAVE WASHER $\Phi 17.5 * \Phi 25 * 0.3T$	2	H8	PEDAL TUBE (L)	1
B21	CENTRAL COVER (L)	1	H9	PEDAL TUBE (R)	1
B22	CENTRAL COVER (R)	1	H10	END CAP	2
C	REAR STABILIZER	1	H11	BEARING	2
C1	SCREW	2	H12	CLIP	2
C2	WASHER M8	2	H13	CONNECT TUBE	2
C3	SPRING WASHER M8	2	H14	BEARING	4
C4	NUT M8	2	H15	WASHER	2
C5	END CAP (L)	1	H16	SPRING WASHER	2
C6	END CAP (R)	1	H17	BUSH	2
D	FRONT STABILIZER	1	H18	AXLE	2
D1	END CAP	2	H19	SCREW	2
D2	WHEEL	2	H20	WASHER	2
D3	SCREW	4	H21	SPRING WASHER	2
E	CONSOLE	1	H22	SCREW	2
F1	HANDLE BAR (L)	1	J1	SCREW M8*90mm	2
F2	HANDLE BAR (R)	1	J2	SPRING WASHER M8	10
F3	IRON BRACKET	1	J3	WASHER M8	10

J4	SCREW M8*20mm	6
J5	SCREW M8	6
J6	SCREW M8*28mm	6
J7	SCREW	4
J9	WASHER M6	4
J10	SCREW M8*45mm	2
J11	SPRING WASHER M6	4
J12	SCREW M6*16mm	2
J13	SPRING WASHER M10	2
J14	WASHER M10	2
J15	SCREW	4

8.3 Detailtekening

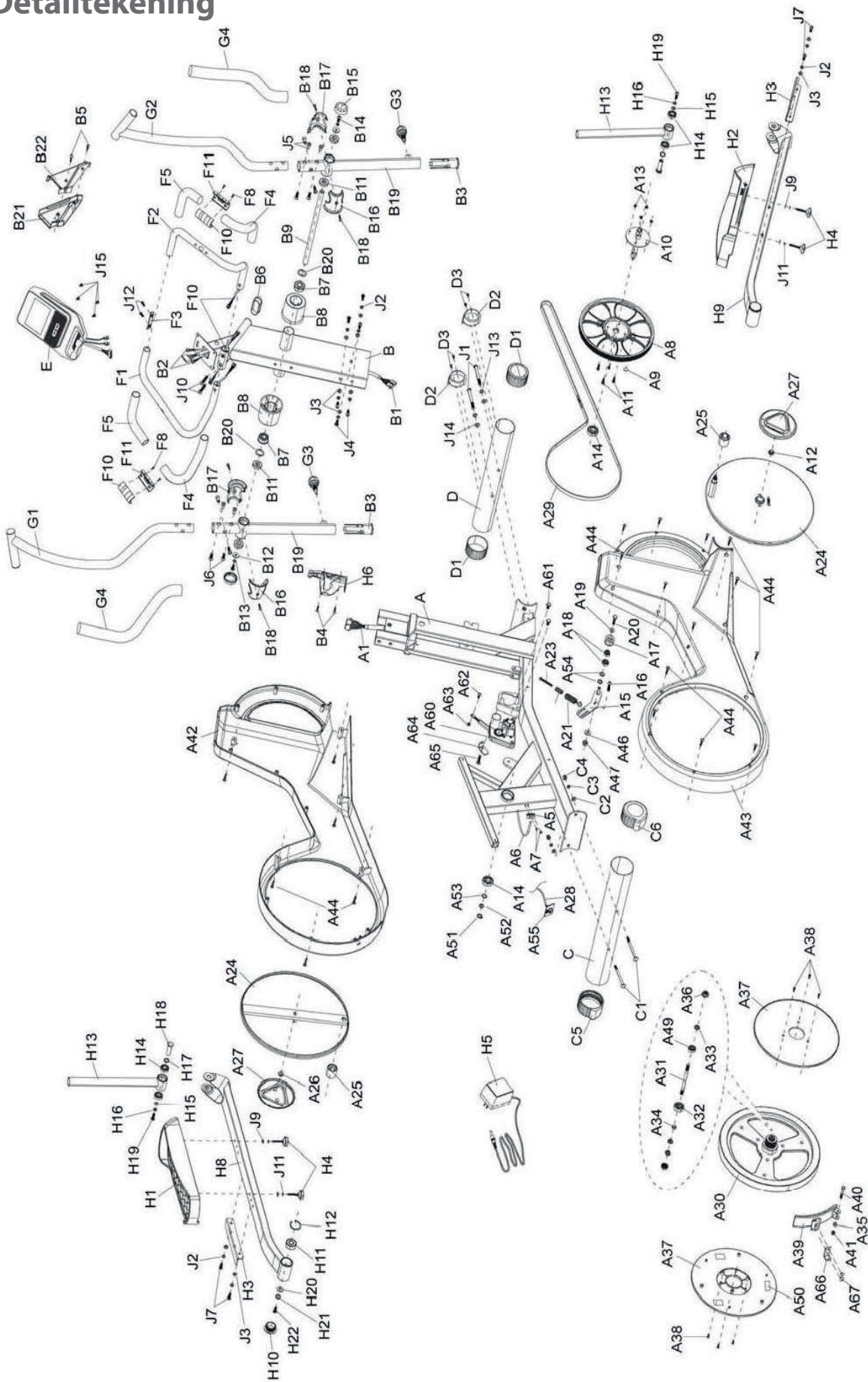

Producten van cardiostrong® worden onderworpen aan strenge kwaliteitscontroles. Als een fitnessapparaat dat je bij ons gekocht hebt, niet perfect functioneert, betreuren wij dat en verzoeken wij je om onze klantendienst te contacteren. We staan telefonisch voor je klaar via de technische hotline.

Foutbeschrijvingen

Je trainingsapparaat is zo ontwikkeld, dat permanent een hoogwaardige training mogelijk is. Als er zich desondanks toch problemen voordoen, moet je eerst de gebruiksaanwijzing lezen. Voor het oplossen van andere problemen moet je Fitshop contacteren of naar onze gratis service hotline bellen. Om de fout zo snel mogelijk op te lossen, beschrijf je de fout zo nauwkeurig mogelijk.

Naast de wettelijke garantie geven wij je garantie op alle bij ons gekochte fitnessapparaten volgens de onderstaande bepalingen.

Jouw wettelijke rechten worden hierdoor niet beperkt.

Garantie-eigenaar

De garantie-eigenaar is de eerste koper of elke persoon die een nieuwgekocht product van de eerste koper als geschenk gekregen heeft.

Garantieperiodes

Vanaf de levering van de fitnessapparatuur gelden onze in de webshop aangegeven garantietermijnen. Wilt u dus de voor u relevante garantietermijn weten, dan vindt u dit terug op de productpagina.

Onderhoudskosten

Wij kunnen de volgende keuze maken: reparatie, vervanging van individuele onderdelen of complete vervanging. Vervangonderdelen die tijdens de montage van het apparaat zelf moeten worden aangebracht, moeten door de garantienemer zelf worden vervangen en vormen geen onderdeel van het onderhoud. Na het verstrijken van de garantieperiode is de garantiehouders zelf verantwoordelijk voor de onderdelen, het onderhoud, reparaties, installatie en verzendkosten.

De gebruikstijden worden als volgt aangegeven:

- + Thuisgebruik: uitsluitend privégebruik in een privéhuishouding tot 3 uren per dag
- + Semiprofessioneel gebruik: tot 6 uur per dag (bijv. revalidatie, hotels, verenigingen, bedrijfsfitness)
- + Professioneel gebruik: meer dan 6 uur per dag (bijv. fitness-studio)

Garantieservice

Tijdens de garantieperiode worden apparaten die omwille van materiaal- of fabricagefouten defecten vertonen, naar onze keuze gerepareerd of vervangen. Vervangen apparaten of onderdelen van apparaten worden onze eigendom. De garantieprestaties leiden noch tot een verlenging van de garantieperiode, noch zetten zij een nieuwe garantie in gang.

Garantievoorwaarden

Om de garantie te laten gelden, zijn de volgende stappen vereist:

Contacteer de klantendienst per e-mail of per telefoon. Als het product tijdens de garantieperiode moet teruggestuurd worden voor reparatie, betaalt de verkoper de kosten. Na het verstrijken van de garantie draagt de koper de transport- en verzekeringskosten. Als het defect tot de omvang van onze garantieprestatie behoort, krijg je een gerepareerd of een nieuw apparaat terug.

Garantieclaims zijn uitgesloten bij schade door:

- + misbruik of onjuiste behandeling
- + omgevingsinvloeden (vochtigheid, hitte, overspanning, stof, enz.)
- + niet-naleving van de voor het apparaat geldende veiligheidsregels
- + niet-naleving van de gebruiksaanwijzing
- + gebruik van geweld (bijv. slag, stoot, val)
- + ingrepen die niet door de door gemachtigde serviceafdeling werden uitgevoerd
- + eigenmachtige pogingen tot reparatie

Aankoopbewijs en serienummer

Let erop dat je de bijbehorende factuur moet kunnen voorleggen als je een beroep doet op de garantie. Opdat wij de versie van je model eenduidig zouden kunnen identificeren en met het oog op onze kwaliteitscontrole hebben wij het serienummer van het apparaat nodig voor ieder servicegeval. Houd het serienummer en je klantnummer bij de hand als je naar onze service hotline telefoneert. Dit vergemakkelijkt een snelle behandeling.

Als je problemen hebt om het serienummer op je apparaat te vinden, kun je contact opnemen met onze servicemedewerkers voor meer informatie.

Service buiten de garantie

Ook indien je trainingsapparaat gebreken vertoont na het verstrijken van de garantie of in gevallen die uitgesloten zijn van de waarborg, zoals normale slijtage, staan we voor je klaar om je een individuele offerte te maken. Contacteer onze klantendienst om een snelle en prijsgunstige oplossing voor het probleem te vinden. In dit geval zijn de verzendkosten ten laste van jou.

Communicatie

Vele problemen kunnen al door een gesprek met ons als jouw vakhandelaar worden opgelost. We weten hoe belangrijk een snelle en ongecompliceerde probleemoplossing is voor jou als gebruiker van het trainingsapparaat, zodat je zonder grote en lange onderbrekingen met plezier kunt trainen. Daarom zijn wij ook voorstander van een snelle en onburocratische oplossing van jouw vraag. Houd daarom altijd je klantnummer en het serienummer van het defecte apparaat bij de hand.

DE	DK	UK
<p>TECHNIK</p> <p>☎ +49 4621 4210-900 ☎ +49 4621 4210-698 ✉ technik@fitshop.de 🕒 Öffnungszeiten entnehmen Sie unserer Homepage.</p> <p>SERVICE</p> <p>☎ 0800 20 20277 (kostenlos) ☎ 04621 4210 - 0 ✉ info@fitshop.de 🕒 Öffnungszeiten entnehmen Sie unserer Homepage: https://stg.fit/statita</p>	<p>TEKNIK OG SERVICE</p> <p>☎ 80 90 16 50 ☎ +49 4621 4210-945 ✉ info@fitshop.dk 🕒 Åbningstider kan findes på hjemmesiden: https://stg.fit/statit7</p>	<p>CUSTOMER SUPPORT</p> <p>☎ 00800 2020 2772 ☎ +494621 4210 944 ✉ info@fitshop.co.uk 🕒 You can find the opening hours on our homepage: https://stg.fit/statitic</p>
	FR	BE
	<p>TECHNIQUE & SERVICE</p> <p>☎ +33 (0) 189 530984 ☎ +49 4621 42 10 933 ✉ info@fitshop.fr 🕒 Vous trouverez les heures d'ouverture sur notre site Internet: https://stg.fit/statit4</p>	<p>TECHNIQUE & SERVICE</p> <p>☎ 02 732 46 77 ☎ +49 4621 4210 933 ✉ info@fitshop.be 🕒 Vous trouverez les heures d'ouverture sur notre site Internet: https://stg.fit/statit8</p>
ES	NL	INT
<p>TECNOLOGÍA Y SERVICIOS</p> <p>☎ 911 238 029 ✉ info@fitshop.es 🕒 Consulta nuestro horario de apertura en la página web: https://stg.fit/statit5</p>	<p>TECHNISCHE DIENST & SERVICE</p> <p>☎ +31 172 619961 ✉ service@fitshop.nl 🕒 De openingstijden vindt u op onze homepage: https://stg.fit/statit3</p>	<p>TECHNICAL SUPPORT & SERVICE</p> <p>☎ +49 4621 4210-944 ✉ service-int@fitshop.de 🕒 You can find the opening hours on our homepage: https://stg.fit/statita</p>
PL	AT	CH
<p>DZIAŁ TECHNICZNY I SERWIS</p> <p>☎ 22 307 43 21 ☎ +49 4621 42 10-948 ✉ info@fitshop.pl 🕒 Godziny otwarcia można znaleźć na stronie głównej: https://stg.fit/statit6</p>	<p>TECHNIK & SERVICE</p> <p>☎ 0800 20 20277 (Freecall) ☎ +49 4621 42 10-0 ✉ info@fitshop.at 🕒 Öffnungszeiten entnehmen Sie unserer Homepage: https://stg.fit/statitb</p>	<p>TECHNIK & SERVICE</p> <p>☎ 0800 202 027 ☎ +49 4621 42 10-0 ✉ info@fitshop.ch 🕒 Öffnungszeiten entnehmen Sie unserer Homepage: https://stg.fit/statit9</p>

Op deze website vind je een gedetailleerd overzicht inclusief het adres en de openingsuren van alle filialen van de Fitshop groep in Duitsland en de overige landen:

www.fitshop.nl/filialenoverzicht

FITNESS IS ONS LEVEN

WEBSHOP EN SOCIALE MEDIA

Fitshop is met momenteel meer dan 70 filialen de grootste vakmarkt van Europa voor thuisfitnessapparaten en wereldwijd een van de meest gerenommeerde online-handelaars voor fitnessuitrusting. Privéklienten bestellen via de 25 webwinkels in hun eigen taal of laten hun gewenste apparaten ter plaatse samenstellen. Daarnaast levert het bedrijf professionele apparaten voor duur- en krachttraining aan fitness-studio's, hotels, sportverenigingen, bedrijven en fysiopraktijken.

Fitshop biedt een grote verscheidenheid aan fitnessapparaten van gerenommeerde fabrikanten, hoogwaardige eigen ontwikkelingen en een uitgebreide dienstverlening aan, bijv. montagediensten en sportwetenschappelijk advies voor en na de aankoop. Hiervoor doet het bedrijf een beroep op talrijke sportwetenschappers, fitnessstrainers en topsporters.

Bezoek ons op onze socialemediakanalen of onze blog!

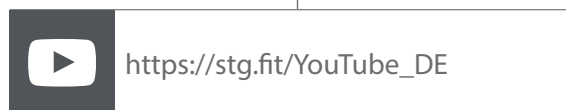
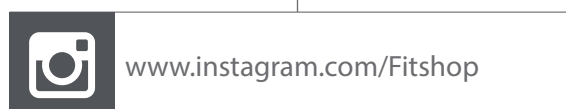
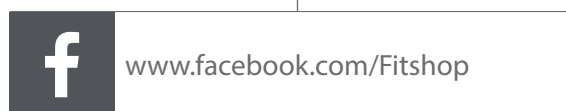

TAURUS

cardiostrong

BODYCRAFT

cardiojump

DUKEFITNESS

DARWIN

Nota's

