



## Instrukcja montażu i obsługi



max. 150 kg



~ 90 Min.



89 kg

dł. 158 | szer. 95 | wys. 169

FSCSTFX90T.01.03

Nr art. CST-FX90-T

Orbitrek **FX90 Touch**



# Spis treści

<b>1</b>	<b>INFORMACJE OGÓLNE</b>	<b>8</b>
1.1	Dane techniczne	8
1.2	Bezpieczeństwo użytkownika	9
1.3	Bezpieczeństwo elektryczne	10
1.4	Miejsce rozstawienia	11
<b>2</b>	<b>MONTAŻ</b>	<b>12</b>
2.1	Wskazówki ogólne	12
2.2	Zakres dostawy	13
2.3	Montaż	15
<b>3</b>	<b>INSTRUKCJA OBSŁUGI</b>	<b>21</b>
3.1	Wyświetlacz konsoli	21
3.2	Funkcje przycisków	22
3.3	Uruchamianie urządzenia i ustawienia początkowe	23
3.4	Programy treningowe	25
3.4.1	Program szybkiego startu	25
3.4.2	Program sterowany ręcznie	26
3.4.3	Programy profilowe	26
3.4.4	Program sterowany mocą wat	27
3.4.5	Programy sterowane tętnem	27
3.5	Funkcja Recovery	28
3.6	Dziennik treningowy	29
3.7	Multimedia i aktualizacje oprogramowania	30
3.7.1	Dostęp do aplikacji z menu głównego	31
3.7.2	Odtwarzanie aplikacji podczas treningu	31
<b>4</b>	<b>PRZECHOWYWANIE I TRANSPORT</b>	<b>32</b>
4.1	Wskazówki ogólne	32
4.2	Kółka transportowe	32
<b>5</b>	<b>USUWANIE BŁĘDU, PIELEGNACJA I KONSERWACJA</b>	<b>33</b>
5.1	Wskazówki ogólne	33
5.2	Usterki i diagnostyka błędów	33
5.3	Kody i lokalizacja błędów	34
5.4	Harmonogram konserwacji i przeglądów	35
<b>6</b>	<b>UTYLIZACJA</b>	<b>35</b>

7	ZALECENIE DOTYCZĄCE AKCESORIÓW	36
8	ZAMAWIANIE CZĘŚCI ZAMIENNYCH	37
8.1	Numer seryjny i oznaczenie modelu	37
8.2	Lista części	38
8.3	Rysunek w rozbiciu na części	41
9	GWARANCJA	42
10	KONTAKT	44

## Szanowny Kliencie!

dziękujemy za wybór sprzętu fitness marki cardiostrong® . Cardiostrong oferuje wysokiej jakości urządzenia fitness do użytku domowego, które są optymalnie dostosowane do warunków panujących w domu. Pozwalają one na trening w domu niezależnie od pogody lub pory dnia. Urządzenia marki Cardiostrong oferują programy treningowe i zakres wydajności dla wszystkich poziomów zaawansowania.

Więcej informacji można znaleźć na stronach : [www.fitshop.pl](http://www.fitshop.pl) lub [www.cardiostrong.de](http://www.cardiostrong.de). Życzymy miłego treningu !

### Użytkowanie zgodne z przeznaczeniem

Urządzenie może być używane wyłącznie w celu zgodnym z jego przeznaczeniem.

Urządzenie jest przeznaczone do użytku domowego i półprofesjonalnego (np. szpitale, kluby, hotele, szkoły, itp.). Urządzenie nie jest przeznaczone do użytku komercyjnego lub profesjonalnego (np. studio fitness).

## STOPKA REDAKCYJNA

Fitshop GmbH  
Nr 1 w Europie w zakresie fitnessu domowego

International Headquarters  
Flensburger Straße 55  
24837 Schleswig  
Niemcy

Prezes:  
Christian Grau  
Sebastian Campmann  
Dr Bernhard Schenkel  
Rejestr handlowy HRB 1000 SL  
Sąd Rejonowy Flensburg  
Numer identyfikacyjny VAT DE813211547

## OGRANICZENIE ODPOWIEDZIALNOŚCI

© TAURUS jest to zarejestrowana marka firmy Fitshop GmbH. Wszelkie prawa zastrzeżone. Wszelkie wykorzystanie marki bez pisemnej zgody firmy Fitshop jest zabronione.

Produkt i instrukcja mogą zostać zmienione. Dane techniczne mogą zostać zmienione bez wcześniejszego powiadomienia.

# FITSHOP

Europe's No.1 for Home Fitness

## DOTYCZY NINIEJSZEJ INSTRUKCJI

Przed montażem i pierwszym użyciem urządzenia należy dokładnie zapoznać się z całą instrukcją. Instrukcja pomoże w szybkim montażu i objaśni zasady bezpiecznego korzystania z urządzenia. Wszystkie osoby trenujące na urządzeniu (zwłaszcza dzieci i osoby z niepełnosprawnością fizyczną, sensoryczną, psychiczną i motoryczną) muszą zostać najpierw poinformowane o niniejszej instrukcji i jej zawartości. W razie wątpliwości odpowiednie osoby muszą nadzorować używanie urządzenia.

W związku z ciągłymi zmianami i optymalizacją oprogramowania może zaistnieć konieczność dostosowania instrukcji. Jeśli podczas instalacji lub użytkowania zauważą Państwo jakiegokolwiek niezgodności, prosimy o zapoznanie się z instrukcjami zawartymi w sklepie internetowym. Znajdują się tam zawsze najbardziej aktualne instrukcje.



Urządzenie zostało skonstruowane zgodnie z najnowszym stanem wiedzy w zakresie bezpieczeństwa i techniki. Potencjalne źródła zagrożeń, które mogłyby spowodować uraz, zostały wyeliminowane, na ile było to możliwe. Montaż należy przeprowadzić prawidłowo, zgodnie z instrukcją montażu. Wszystkie elementy urządzenia muszą być prawidłowo zamocowane. W razie potrzeby instrukcję należy przeczytać jeszcze raz w celu usunięcia ewentualnych usterek.

Urządzenia treningowe muszą być klasyfikowane według dokładności i zastosowania. Klasy dokładności mają zastosowanie wyłącznie do urządzeń wyświetlających dane treningowe.

### Klasy dokładności

Klasa A: wysoka dokładność.

Klasa B: średnia dokładność.

Klasa C: niska dokładność.

Klasy użytkowania wyjaśniają przeznaczenie urządzenia.

### Klasy użytkowania

**Klasa S** (Studio): zastosowanie profesjonalne i/lub komercyjne.

Te urządzenia treningowe są przeznaczone do użytku w salach treningowych obiektów, takich jak kluby sportowe, obiekty szkolne, hotele, kluby i studia, w których dostęp i nadzór są specjalnie regulowane przez właściciela (osobę odpowiedzialną prawnie).

**Klasa H** (użytek domowy): Do użytku domowego.

Te stacjonarne urządzenia treningowe są przeznaczone do użytku w domach prywatnych, gdzie dostęp do urządzenia treningowego jest regulowany przez właściciela (osobę odpowiedzialną prawnie).

Należy ściśle przestrzegać podanych zasad bezpieczeństwa i konserwacji. Każde użycie niezgodne z powyższymi zasadami może skutkować zagrożeniem dla zdrowia, wypadkami lub uszkodzeniami urządzenia, za które ani producent ani sprzedawca nie ponoszą odpowiedzialności.

Następujące wskazówki dotyczące bezpieczeństwa można znaleźć w niniejszej instrukcji obsługi:

► **UWAGA**

Ta wskazówka oznacza możliwe wystąpienie szkodliwych sytuacji, które w razie jej nieprzestrzegania mogą spowodować szkody materialne.

⚠ **OSTROŻNIE**

Wskazówka ta oznacza możliwe wystąpienie szkodliwych sytuacji, które w przypadku jej nieprzestrzegania mogą prowadzić do lekkich lub nieznaczących obrażeń!

⚠ **OSTRZEŻENIE**

Wskazówka ta oznacza możliwe wystąpienie szkodliwych sytuacji, które w przypadku jej naruszania mogą prowadzić do ciężkich obrażeń lub śmierci!

⚠ **NIEBEZPIECZEŃSTWO**

Wskazówka ta oznacza możliwe wystąpienie szkodliwych sytuacji, które w przypadku jej naruszenia prowadzą do ciężkich obrażeń lub śmierci!

ⓘ **WSKAZÓWKA**

Tego rodzaju wskazówka zawiera pozostałe, przydatne informacje.

Niniejszą instrukcję należy starannie przechowywać jako źródło informacji na temat prac konserwacyjnych i zamawiania części zamiennych!

## 1.1 Dane techniczne

### Ekran TFT wyświetla dane:

- + Prędkość w km/h
- + Czas treningu w min
- + Dystans treningu w km
- + Rytm (obroty na minutę)
- + Spalone kalorie w kcal
- + Tętno (w przypadku korzystania z czujników ręcznych lub pasa na klatkę piersiową)
- + Zużycie energii w watach
- + Poziom oporu

System oporu: elektronicznie regulowany hamulec magnetyczny  
 Poziomy oporu: 16

Specyfikacja watowa:  
 min. i maks. moc przy 60 RPM: 21 - 264 W  
 min. i maks. moc przy 100 RPM: 140 - 560 W  
 Zakres regulacji w programie watowym: 10 - 400 W (regulacja w krokach co 1 wat)

Pamięć użytkownika: 4  
 Program Quick Start: 1  
 Programy sterowane ręcznie: 3  
 Gotowe programy: 60  
 Programy sterowane mocą wat: 1  
 Programy sterowane tętnem: 4

Masa koła zamachowego: 8 kg  
 Długość kroku: 50,8 cm

### Waga i wymiary:

Waga artykułu (brutto, wraz z opakowaniem): 98 kg  
 Waga artykułu (netto, bez opakowania): 88,5 kg  
 Wymiary opakowania (dł. x szer. x wys.): ok. 103 cm x 57 cm x 170 cm  
 Wymiary urządzenia rozstawionego (dł. x szer. x wys.): ok. 158 cm x 95 cm x 169 cm

Maksymalna waga użytkownika: 150 kg

Klasy użytkowania: S



## 1.2 Bezpieczeństwo użytkownika

### NIEBEZPIECZEŃSTWO

- + Przed rozpoczęciem używania urządzenia należy zapytać lekarza rodzinnego, czy trening jest odpowiedni ze zdrowotnego punktu widzenia. Dotyczy to przede wszystkim osób, które mają dziedziczną skłonność do nadciśnienia lub schorzeń serca, osób powyżej 45. roku życia, palaczy, osób o podwyższonym poziomie cholesterolu, osób otyłych i/lub osób, które w ciągu ostatniego roku nie uprawiały regularnie żadnego sportu. Jeśli znajdujesz się pod farmakologiczną opieką medyczną mającą wpływ na tętno, wówczas absolutnie konieczne jest zasięgnięcie konsultacji lekarskiej.
- + Należy pamiętać, że zbyt intensywny trening może poważnie zagrażać zdrowiu. Należy również mieć na uwadze, że systemy kontroli pulsu mogą być niedokładne. W razie wystąpienia oznak osłabienia, nudności, zawrotów głowy, bólów, duszności lub innych nieprawidłowych symptomów należy natychmiast przerwać trening i w razie potrzeby skontaktować się z lekarzem rodzinnym.
- + Właściciel musi przekazać wszystkim użytkownikom wszystkie ostrzeżenia i instrukcje.

### OSTRZEŻENIE

- + Korzystanie z tego urządzenia przez dzieci poniżej 14 roku życia jest niedozwolone.
- + Dzieci nie powinny przebywać bez opieki w pobliżu urządzenia.
- + Osoby niepełnosprawne muszą posiadać zgodę lekarską i pozostawać pod ścisłym nadzorem zawsze, gdy korzystają z urządzenia treningowego.
- + Urządzenie nie posiada wolnobiegu. Dlatego nie można natychmiast zatrzymać ruchomych części. Prędkość należy zmniejszać w sposób kontrolowany.
- + Należy pamiętać, że indywidualna siła ludzka wymagana do wykonania ćwiczenia może różnić się od wyświetlanej siły mechanicznej.
- + Podczas wchodzenia i schodzenia z urządzenia należy upewnić się, że jedna z platform pod stopy znajduje się w najniższej pozycji.
- + Urządzenie nigdy nie może być używane przez kilka osób jednocześnie.
- + Ręce, stopy i inne części ciała, włosy, odzież, biżuterię i inne przedmioty należy trzymać z dala od ruchomych elementów urządzenia, ponieważ mogą zaczepić się w urządzeniu.
- + Podczas używania urządzenia nie należy nosić luźnej odzieży; należy mieć na sobie odpowiednią odzież sportową. Obuwie sportowe powinno mieć odpowiednie podeszwy najlepiej z gumy lub innych antypoślizgowych materiałów. Nieodpowiednie są buty z obcasami, skórzanymi podeszwami, korkiem lub kolcami. Nigdy nie należy trenować boso.

### OSTROŻNIE

- + Jeśli urządzenie wymaga podłączenia do sieci za pomocą przewodu zasilającego, należy upewnić się, że nie stwarza on potencjalnego ryzyka potknięcia.
- + Podczas trenowania w strefie ruchów urządzenia nie mogą przebywać żadne inne osoby, aby uniknąć zagrożenia względem użytkownika i osób postronnych.
- + Do otworów urządzenia nie wolno wkładać żadnych przedmiotów.
- + Należy upewnić się, że wystające elementy regulacyjne mogą utrudniać użytkownikowi poruszanie się.

## 1.3 Bezpieczeństwo elektryczne

### NIEBEZPIECZEŃSTWO

- + Aby zapobiec niebezpieczeństwu porażenia prądem elektrycznym, po zakończeniu treningu, przed zmontowaniem lub rozmontowaniem oraz przed konserwacją lub czyszczeniem urządzenia należy wyciągnąć jego wtyczkę z gniazdka. Podczas wyciągania wtyczki nie ciągnąć za przewód.

### OSTRZEŻENIE

- + Dopóki wtyczka jest podłączona do gniazdka ściennego, nie wolno zostawiać urządzenia bez nadzoru. W czasie nieobecności przewód zasilający należy odłączyć w celu uniemożliwienia nieprawidłowego używania urządzenia przez osoby postronne lub dzieci.
- + W razie uszkodzenia lub usterki przewodu zasilającego lub wtyczki należy zwrócić się do autoryzowanego przedstawiciela. Do czasu naprawy nie użytkować urządzenia.

### UWAGA

- + Urządzenie wymaga podłączenia do sieci 220-230 V z napięciem sieciowym 50 Hz.
- + Urządzenie można podłączać wyłącznie za pomocą dostarczonego z nim przewodu zasilającego bezpośrednio do uziemionego gniazdka. Przedłużacze muszą spełniać wymagania przepisów VDE. Przewód zasilający należy całkowicie rozwinąć.
- + Gniazdko musi być zabezpieczone bezpiecznikiem zwłocznym 16 A.
- + Nie wprowadzać żadnych zmian w przewodzie ani we wtyczce.
- + Przewód zasilający należy chronić przed wodą, wysoką temperaturą, olejem i ostrymi krawędziami. Nie umieszczać przewodu pod urządzeniem lub dywanem i nie stawiać na nim żadnych przedmiotów.
- + Jeśli zakupione urządzenie posiada konsolę TFT, należy regularnie przeprowadzać aktualizacje oprogramowania. Postępuj zgodnie z instrukcjami wyświetlanymi na ekranie, aby przeprowadzić aktualizację.
- + Systemy i oprogramowanie urządzeń z konsolami TFT są dostrojone do preinstalowanych aplikacji. Nie instaluj żadnych innych aplikacji na konsoli.

### WSKAZÓWKA

- + Preinstalowane aplikacje w konsolach TFT są aplikacjami zewnętrznych producentów. Fitshop nie ponosi odpowiedzialności za dostępność, funkcjonalność i zawartość tych aplikacji.

## 1.4 Miejsce rozstawienia

### OSTRZEŻENIE

- + Nie stawiać urządzenia w głównych przejściach ani drogach ewakuacyjnych.

### OSTROŻNIE

- + Sugeruje się postawić urządzenie w miejscu, które zapewnia swobodny dostęp do niego.
- + Upewnić się, że sala treningowa jest dobrze wentylowana podczas ćwiczeń i że nie ma przeciągów.
- + Wybrać miejsce ustawienia urządzenia tak, aby zarówno przed urządzeniem, jak i obok niego zostawiona była odpowiednio duża wolna przestrzeń/strefa bezpieczeństwa.
- + Wolny obszar w kierunku, z którego uzyskuje się dostęp do urządzenia treningowego, musi być o co najmniej 0,6 m większy niż obszar ćwiczeń.
- + Powierzchnia ustawienia i montażowa urządzenia powinna być równa, wytrzymała i solidna.

### UWAGA

- + Urządzenie może być używane wyłącznie w budynku, w odpowiednio ogrzewanych i suchych pomieszczeniach (temperatura otoczenia od 10°C do 35°C). Niedozwolone jest używanie pod gołym niebem oraz w pomieszczeniach o dużej wilgotności powietrza (powyżej 70%), takich jak baseny.
- + W celu ochrony cennych materiałów podłogowych (parkiet, laminat, korek, dywany) i wygładzenia drobnych nierówności, należy zastosować ochronną matę na podłogę.
- + W przypadku klasy użytkowania S urządzenie może być używane wyłącznie w obszarach, w których dostęp, nadzór i kontrola są specjalnie regulowane przez właściciela.

### 2.1 Wskazówki ogólne



#### **NIEBEZPIECZEŃSTWO**

- + Nie zostawiać narzędzi ani materiałów opakowaniowych, takich jak folie lub drobne części, ponieważ dzieci mogłyby się nimi udusić. Podczas montażu urządzenia dzieci nie mogą znajdować się w pobliżu.



#### **OSTRZEŻENIE**

- + Aby zmniejszyć ryzyko obrażeń, przestrzegać instrukcji dołączonych do urządzenia.



#### **OSTROŻNIE**

- + Podczas montażu należy zapewnić sobie wystarczającą przestrzeń na ruch w każdym kierunku.
- + Montaż urządzenia muszą przeprowadzić min. dwie osoby dorosłe. W razie wątpliwości należy skorzystać z pomocy trzecia osoby, która posiada wiedzę techniczną.



#### **UWAGA**

- + Aby zapobiec uszkodzeniu urządzenia i podłogi, wykonywać montaż na podkładce lub opakowaniu kartonowym.



#### **WSKAZÓWKA**

- + Aby przeprowadzenie montażu było tak łatwe, jak to tylko możliwe, niektóre śruby i nakrętki, które będą używane, mogą być już wstępnie zmontowane.
- + Montaż urządzenia najlepiej przeprowadzać w późniejszym, docelowym miejscu instalacji.

## 2.2 Zakres dostawy

Zakres dostawy składa się z poniżej przedstawionych elementów. Na początku należy sprawdzić, czy dostawa zawiera wszystkie elementy urządzenia i wszystkie narzędzia, oraz czy nie zostały one uszkodzone. W razie reklamacji należy skontaktować się bezpośrednio z autoryzowanym przedstawicielem.

### ⚠ OSTROŻNIE

Jeśli brakuje części z zakresu dostawy lub są one uszkodzone, nie należy przeprowadzać montażu.

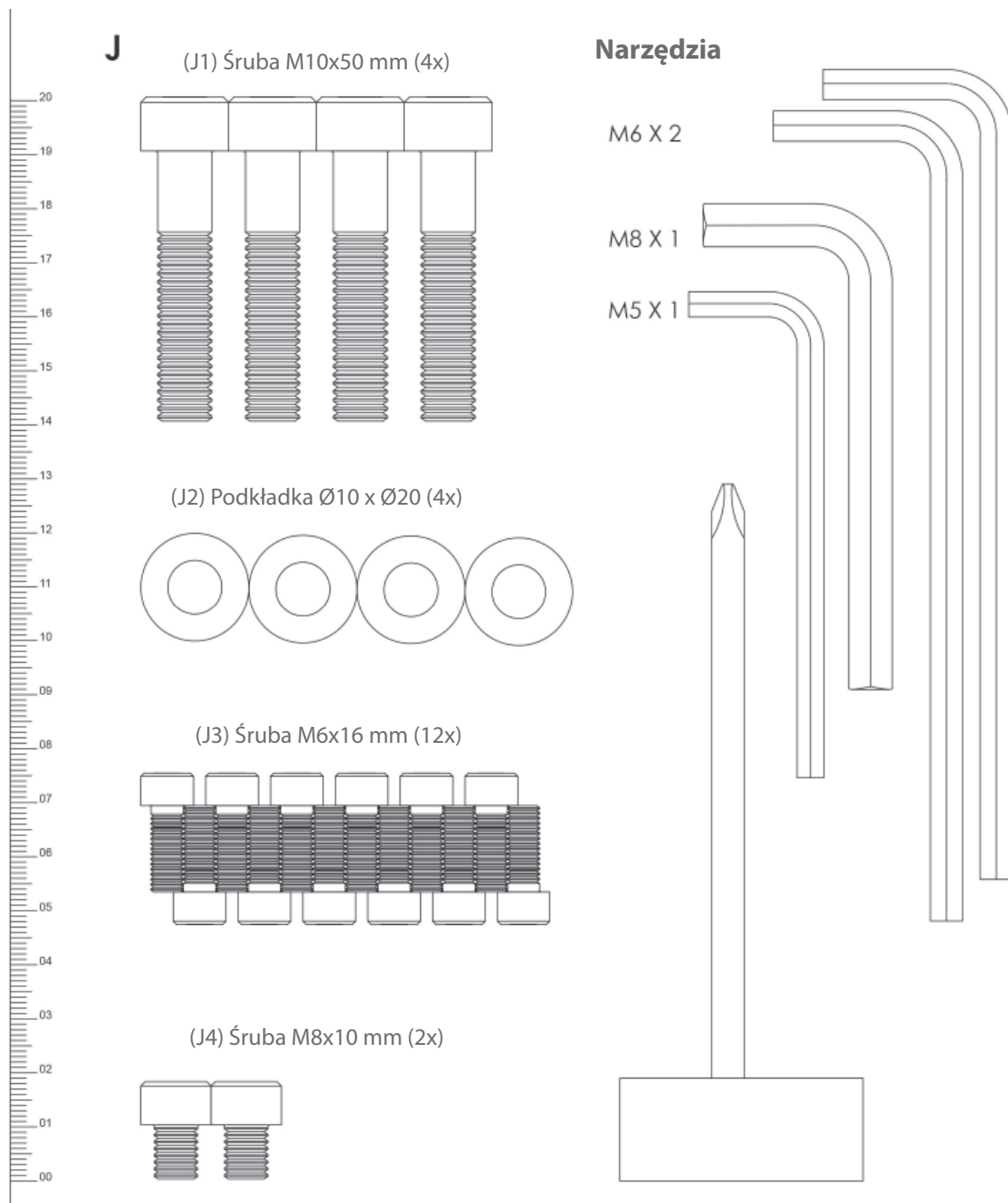

**A** Rama główna

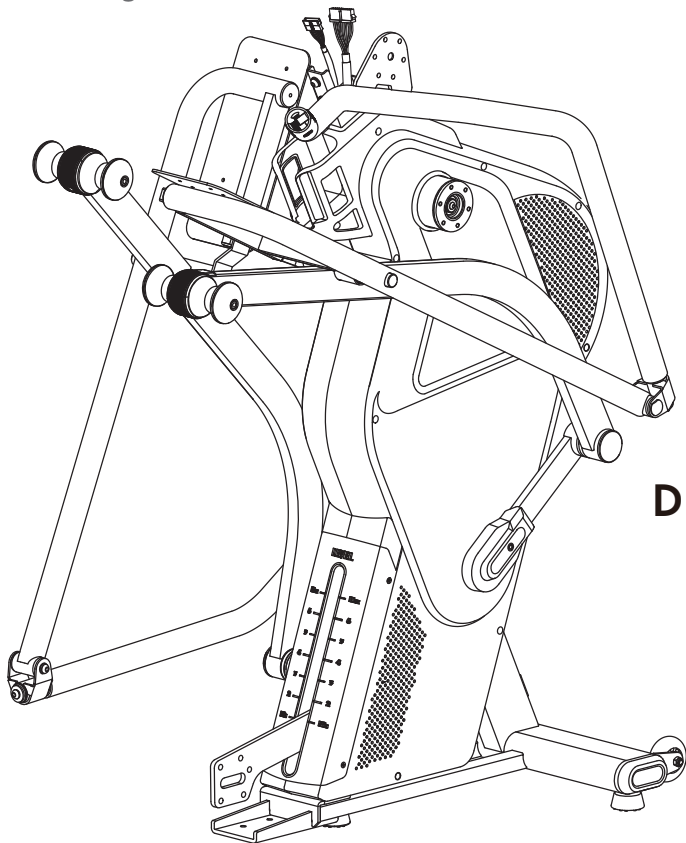

**C** Ruchome uchwyty (L + R)

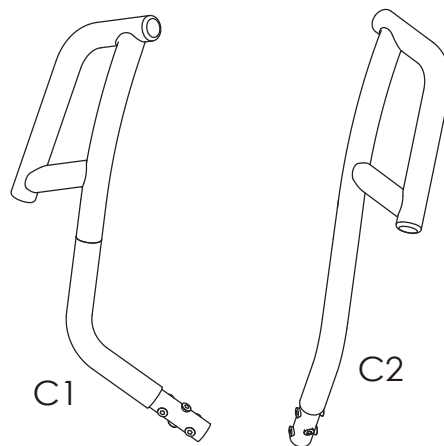

**D** Maszt konsoli

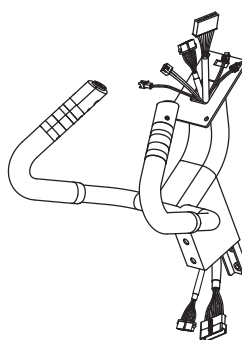

**B** Rama tylna

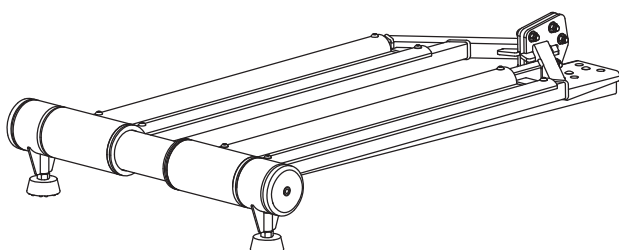

**E** E-1 Plastikowa osłona



**F** Plastikowe osłony



**I** Wtyczka sieciowa



**G** Konsola

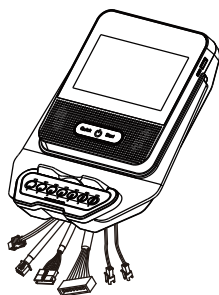

**H** H1 Pedaly

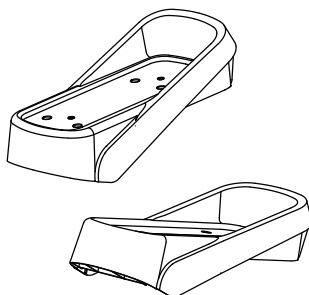

H2 wkładki do pedałów

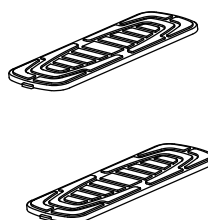

## 2.3 Montaż

Przed montażem dokładnie przejrzeć poszczególne etapy montażu, a następnie przeprowadzić montaż w podanej kolejności.

### ❶ WSKAZÓWKA

- + Najpierw przykręcić wszystkie dostarczone luzem elementy i sprawdzić ich dopasowanie. Następnie dokręcić śruby za pomocą narzędzia, gdy będzie to konieczne.
- + W przypadku trudności z rozpoznaniem grafiki zalecamy otwarcie instrukcji PDF zapisanej na stronie internetowej na urządzeniu końcowym (np. smartfonie, tablecie lub komputerze). Tam masz możliwość przybliżenia obrazu. Pamiętaj, że aby otworzyć plik, na Twoim urządzeniu końcowym musi być zainstalowany program Adobe Acrobat Reader.

### Krok 1: Montaż ramy głównej

1. Rozłóż ostrożnie szyny.
2. Wyrównaj otwory bocznej rury łączącej z otworami ramy głównej i połącz je sześcioma śrubami (J3) z każdej strony.
3. Na każdym wsporniku zamocuj plastikową osłonę (B9) za pomocą jednej śruby (J4).

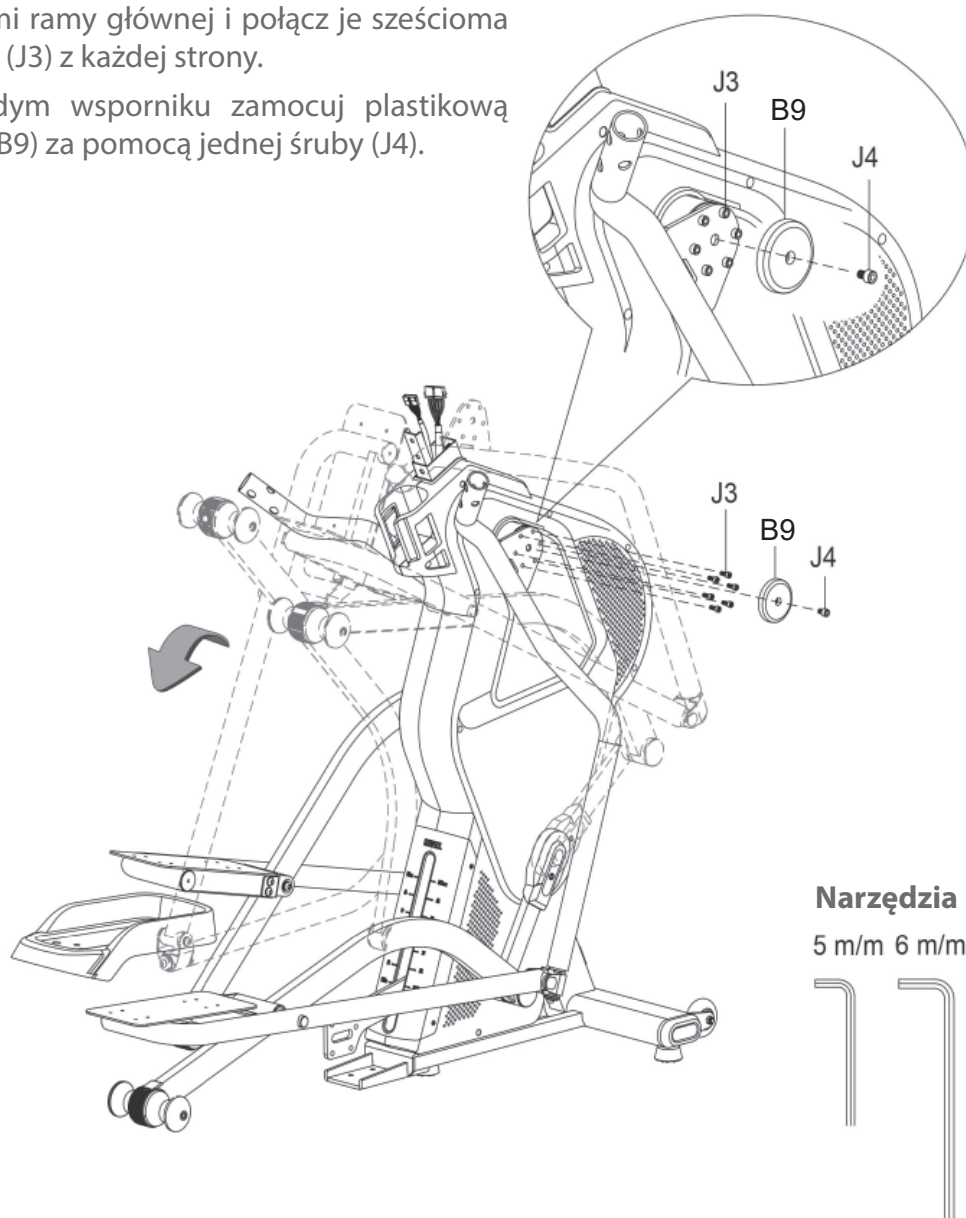

## Krok 2: Montaż ramy tylnej

1. Odkręć wcześniej zamontowane śruby (B2), podkładki (B3) i nakrętki (B4) z tylnej ramy (B).
2. Zamontuj tylną ramę (B) do ramy głównej (A) za pomocą czterech śrub (J1) i czterech podkładek (J2) [widok A].
3. Zamontuj tylną ramę (B) do drążka regulującego nachylenie na ramie głównej (A) za pomocą wcześniej poluzowanych śrub (B2), podkładek (B3) i nakrętek (B4) [widok A].
4. Odkręć wstępnie zamontowane śruby (B5) na tylnej ramie (B).
5. Zamontuj plastikową osłonę (E1) na tylnej ramie (B) za pomocą wcześniej poluzowanych śrub (B5) [widok B].
6. Załóż plastikową osłonę (E2) na plastikową osłonę (E1) [widok B].

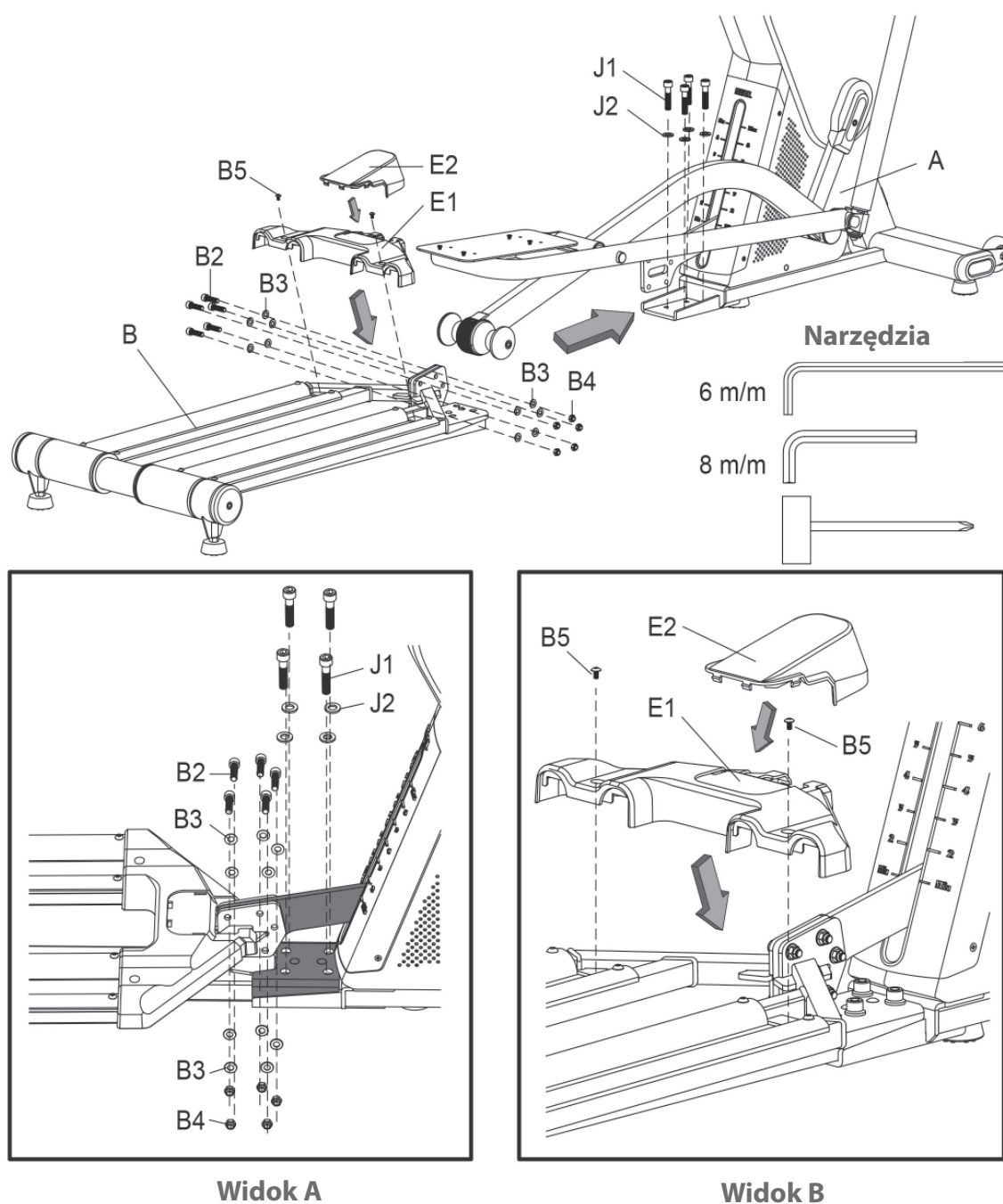



### Krok 3: Montaż pedałów i wkładek

1. Wykręć wstępnie zamontowane śruby (H3).
2. Zamontuj każdy pedał (H1) do wsporników pedałów ramy głównej (A) za pomocą czterech śrub (H3).
3. Wsuń wkładki do pedałów (H2) w przednie i tylne wycięcia pedałów (H1) [widok A & B].
4. Dociśnij wkładki do pedałów (H2) [widok C].

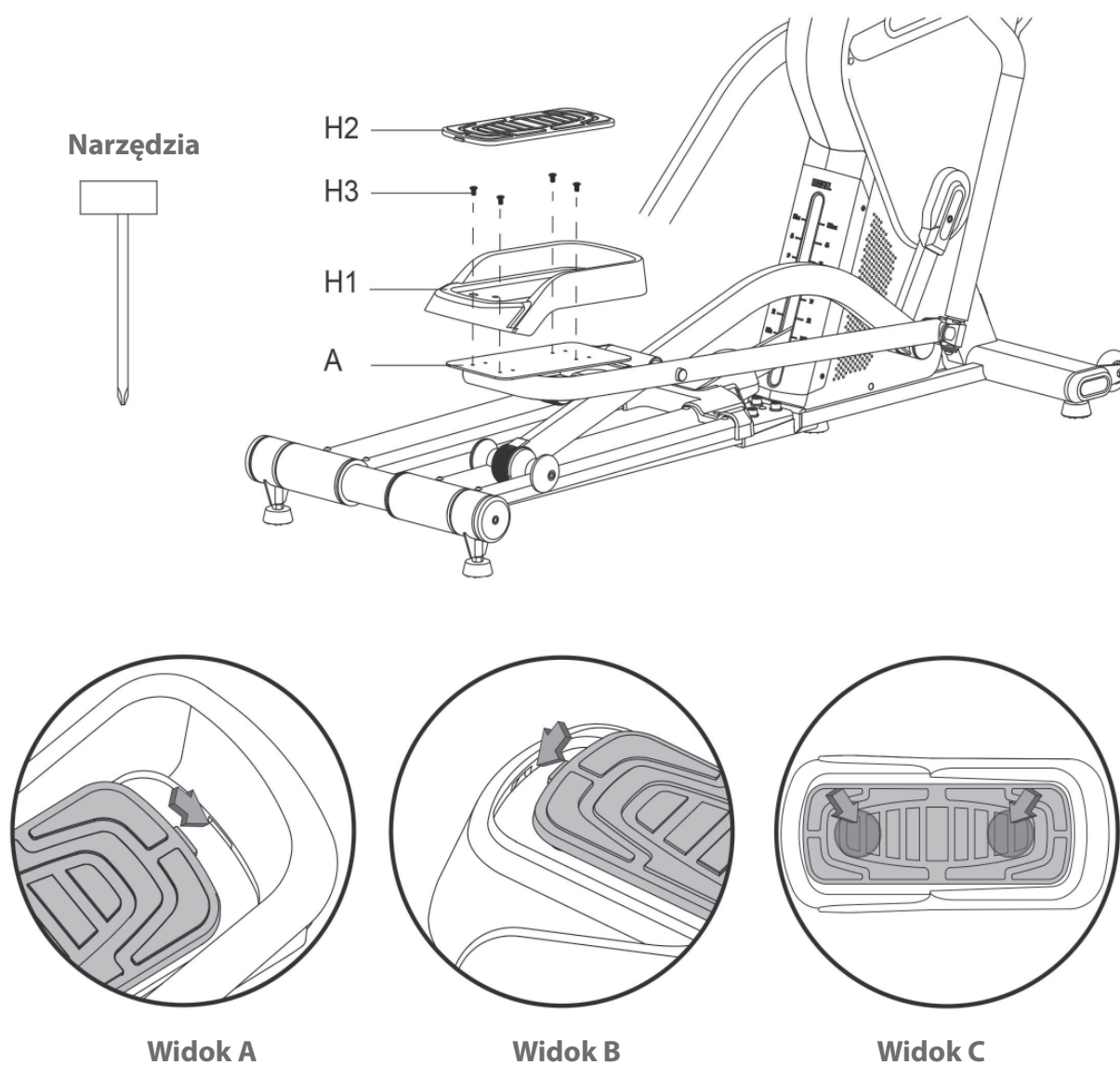

#### Krok 4: Montaż masztu konsoli

##### ❗ WSKAZÓWKA

Przed włożeniem masztu konsoli należy usunąć wstępnie zamontowane śruby (D12), podkładki sprężyste (D14) i podkładki (D15).

1. Połącz ze sobą przewody D1 i A1 oraz D2 i A2.

##### ► UWAGA

Uważaj, aby nie przytrzasnąć przewodów podczas kolejnego kroku.

2. Włóż maszt konsoli (D) do ramy głównej (A) i zabezpiecz go za pomocą wcześniej usuniętych śrub (D12), podkładek sprężystych (D14) i podkładek (D15).

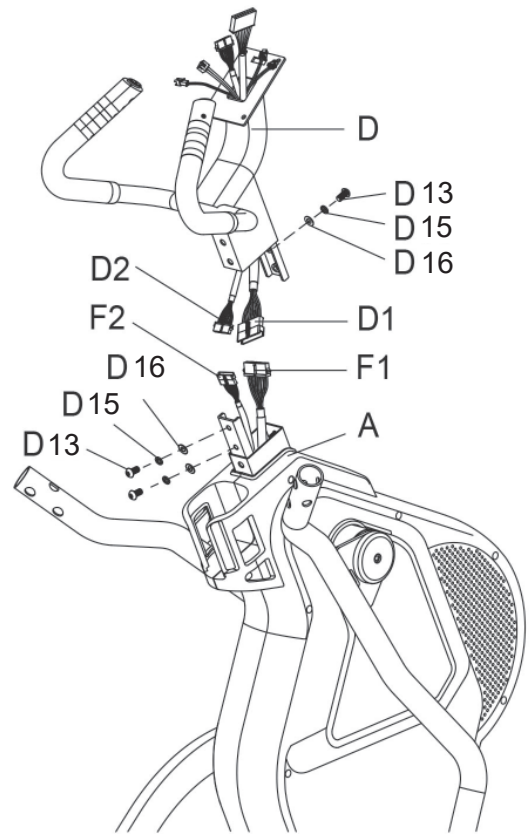

Narzędzia  
6 m/m



#### Krok 5: Montaż konsoli

1. Poluzuj cztery śruby (G1) z tyłu konsoli (G).
2. Podłącz przewody masztu konsoli (D1, D2, D3, D4, D5) do ich odpowiedników na konsoli (G).

##### ► UWAGA

Uważaj, aby nie przytrzasnąć przewodów podczas kolejnego kroku.

3. Ostrożnie wsuń nadmiar przewodu do masztu konsoli (D).
4. Zamontuj konsolę (G) do masztu konsoli (D) za pomocą wcześniej poluzowanych śrub (G1), najpierw ręcznie, a następnie dokręć narzędziem.

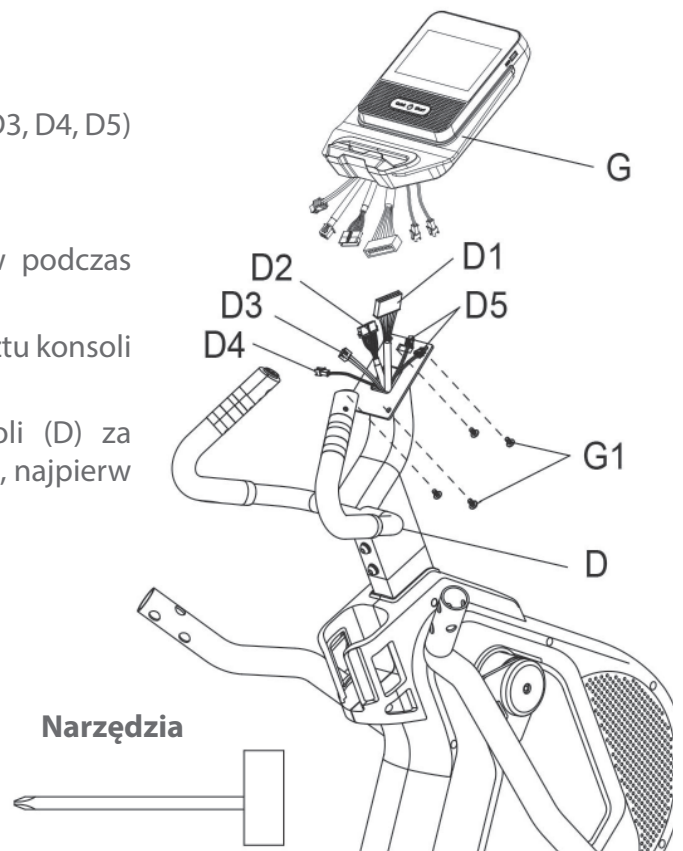

Narzędzia

## Krok 6: Montaż ruchomych uchwytów

1. Zdejmij wstępnie zamontowane śruby (J5 & J6) na lewym uchwycie (C1).
2. Wsuń lewy uchwyt (C1) w odpowiedni otwór na ramie głównej (A) i zabezpiecz go wcześniej zdjętymi śrubami (J5 & J6) [widok A].
3. Powtórz kroki 1-2 z prawym uchwycem (C2).

### ❗ WSKAZÓWKA

Upewnij się, że śruby są dobrze dokręcone, aby uniknąć odgłosu klikania w ruchomych uchwytach. Poruszaj uchwytami i w razie potrzeby dokręć śruby.

4. Umieść butelkę z wodą (J) w uchwycie na butelkę na ramie głównej (A).

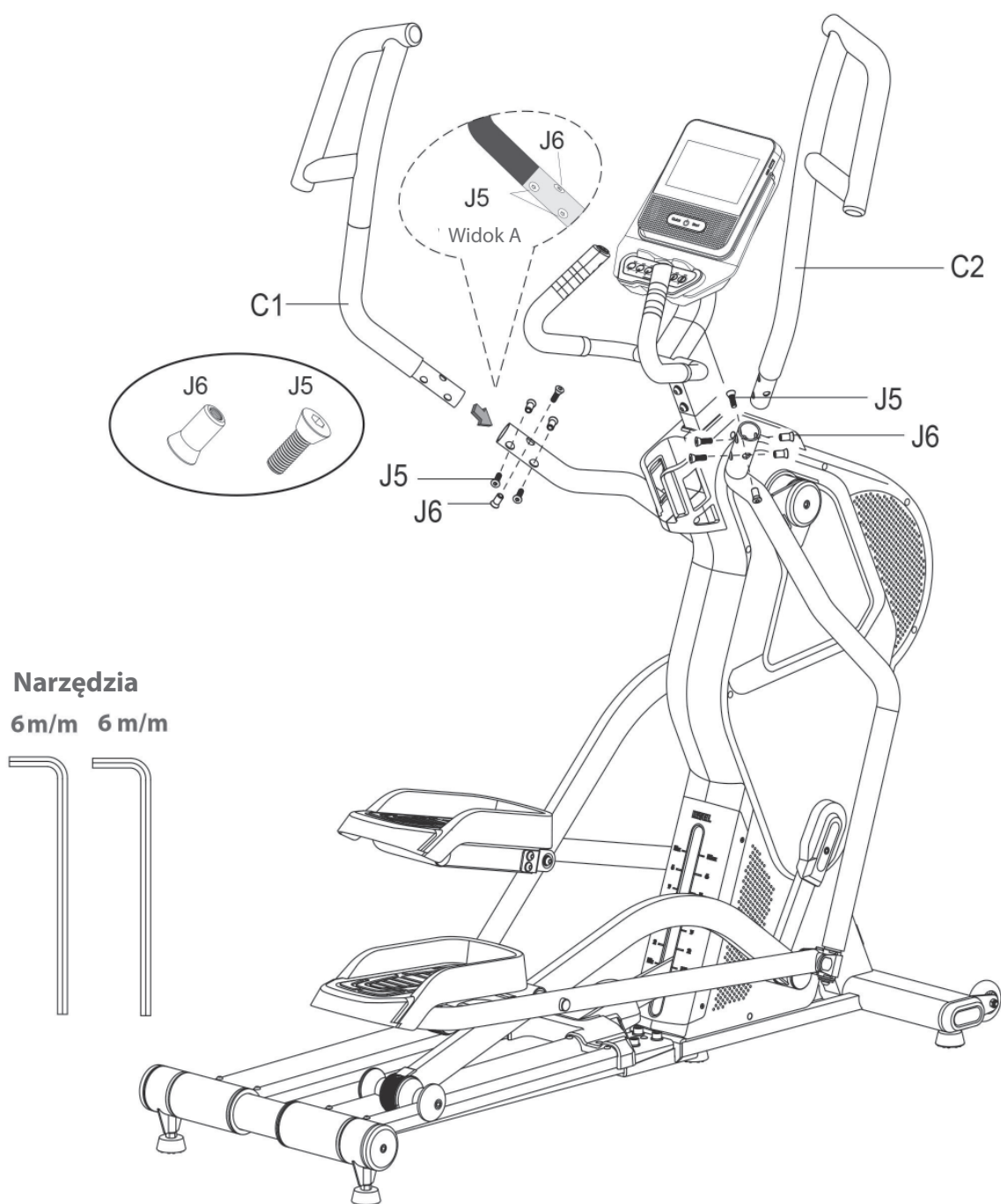

## Krok 7: Wyrównanie podstaw

Jeśli podłoga jest nierówna, możesz ustabilizować urządzenie, obracając dwie śruby regulacyjne znajdujące się pod ramą główną.

1. Podnieś urządzenie na wybraną stronę i przekręć śrubę regulacyjną pod ramą główną.
2. Obróć śrubę zgodnie z ruchem wskazówek zegara, aby ją odkręcić i podnieść urządzenie.
3. Obróć w kierunku przeciwnym do ruchu wskazówek zegara, aby opuścić urządzenie.

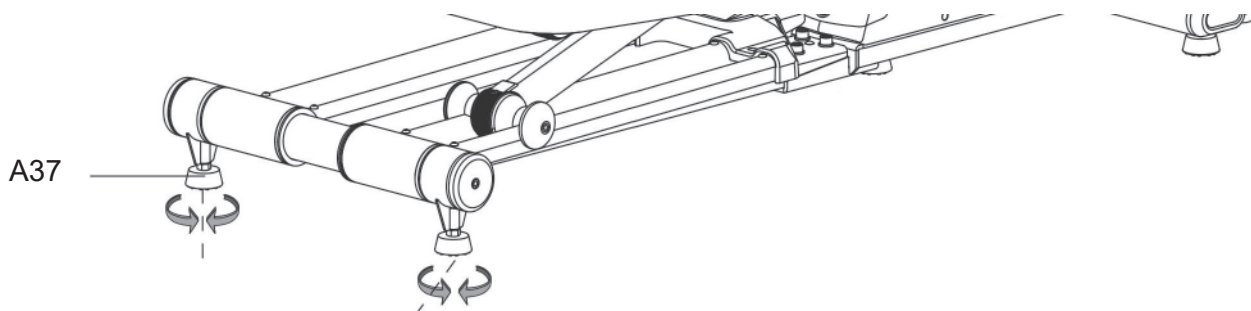

## Krok 8: Podłączenie urządzenia do zasilania

### ► UWAGA

Urządzenie nie może być podłączone do gniazda wielokrotnego, w przeciwnym razie nie można zagwarantować, że urządzenie będzie zasilane wystarczającą mocą. Może to skutkować wystąpieniem błędów technicznych.

Włóż wtyczkę do gniazdka, które jest zgodne ze specyfikacjami zawartymi w rozdziale dotyczącym bezpieczeństwa elektrycznego.

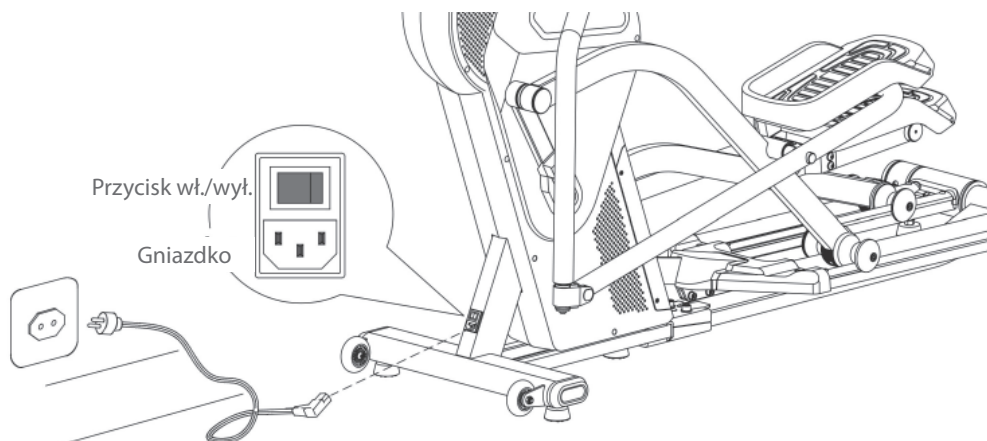

## Prawidłowe wchodzenie i schodzenie

1. Aby wsiąść, chwyć uchwyty obiema rękami i najpierw wejdź na lewy pedał lewą stopą lub na prawy pedał prawą stopą, a następnie wejdź drugą stopą.
2. Aby zsiąść, należy chwycić uchwyty obiema rękami i postawić jedną stopę obok urządzenia, a następnie drugą.

## 3 INSTRUKCJA OBSŁUGI

### ① WSKAZÓWKA

- + Przed rozpoczęciem treningu należy zapoznać się ze wszystkimi funkcjami i możliwościami regulowania urządzenia. Należy zwrócić się do specjalisty o objaśnienie zasad prawidłowego używania produktu.
- + Trening należy zawsze rozpoczynać od niskiego obciążenia i zwiększać je równomiernie i delikatnie. Trening należy zakończyć fazą schładzania. W razie jakichkolwiek pytań lub wątpliwości należy skontaktować się z lekarzem rodzinnym.

### 3.1 Wyświetlacz konsoli



<b>TIME (Czas)</b>	Zakres wyświetlania: 0:00-99:59 Zakres ustawień: 0-99 (minuty)
<b>SPEED (Prędkość)</b>	Zakres wyświetlania: 0.0-99.9 (km/h)
<b>RPM (obroty/min)</b>	Zakres wyświetlania: 0-999
<b>Calories ((Kalorie)</b>	Zakres wyświetlania: 0-999 Zakres ustawień: 0-990 (kcal)

<b>Pulse (Tętno)</b>	Zakres wyświetlania: 0-230 Zakres ustawień: 0-230 (bpm)
<b>WATT(wat)</b>	Zakres wyświetlania: 0-999 Zakres ustawień: 10-400 (wat)
<b>LOAD (Opór)</b>	Zakres wyświetlania: 1-16 Zakres ustawień: 1-16
<b>DISTANCE (odległość)</b>	Zakres wyświetlania: 0-99.9 Zakres ustawień: 0-99.0 (km)

### 3.2 Funkcje przycisków

<b>Przycisk QUICK START</b>	<ul style="list-style-type: none"> <li>+ Klawisz ten służy do włączania konsoli.</li> <li>+ Gdy konsola jest w trybie oszczędzania energii, urządzenie można aktywować za pomocą klawisza Quick Start.</li> <li>+ Za pomocą tego klawisza można uruchomić program Quick Start.</li> </ul>
<b>INCLINE (Nachylenie)</b>	Użyj siedmiu szybkich przycisków na konsoli (1-7), aby wybrać poziom nachylenia. Na przykład, jeśli naciśniesz 5, nachylenie orbitreka zostanie zwiększone lub zmniejszone do poziomu 5, a dioda nad stopniem nachylenia 5 zapali się.
<b>LOAD (Opór)</b>	Użyj przycisków na przednich uchwytach, aby dostosować opór. Jednokrotne naciśnięcie lewego przycisku zmniejsza poziom oporu - naciśnięcie prawego przycisku zwiększa poziom oporu o jeden stopień.

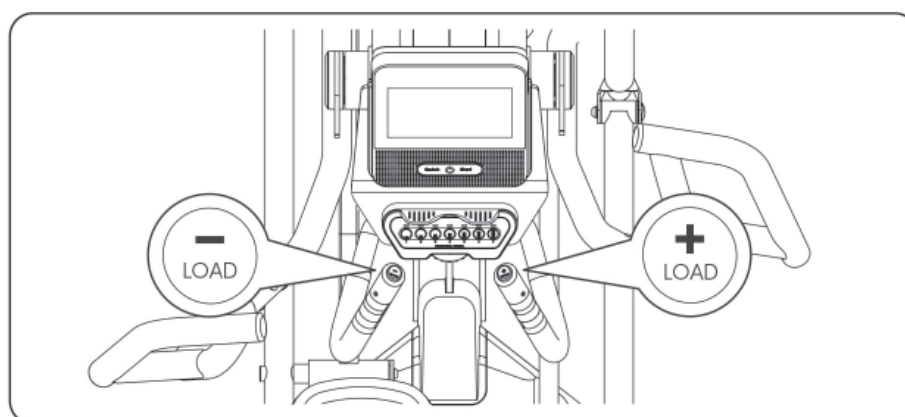

### 3.3 Uruchamianie urządzenia i ustawienia początkowe

1. Naciśnij przycisk Quick Start, aby włączyć konsolę.
2. Otworzy się menu główne.
3. Naciśnij na godzinę i datę.

#### ❶ WSKAZÓWKA

Upewnij się, że opcja automatycznego wykrywania czasu i daty jest wyłączona. Jeśli ten element jest włączony, świeci się na turkusowo.

4. Wprowadź ręcznie godzinę i datę. Aby to zrobić, najpierw wybierz miasto w swojej strefie czasowej w czwartym wierszu i, jeśli to konieczne, ustaw czas w wierszu powyżej. Ustaw w drugiej kolumnie aktualną datę.
5. Następnie podłącz urządzenie do sieci WLAN: wróć do ustawień, dotknij WLAN i połącz się ze swoją siecią.

#### ❶ WSKAZÓWKA

Jeśli pomimo udanego połączenia z internetem otrzymasz komunikat "Połączony, brak internetu", nie jest to powód do niepokoju. Jest to błąd tłumaczenia, a połączenie internetowe powinno nadal istnieć. Następnie poczekaj kilka sekund, aż pojawi się komunikat "Ta sieć nie ma dostępu do Internetu. Pojawi się komunikat " Zachować połączenie?", zaznacz pole "Nie pytaj ponownie o tę sieć" i potwierdź przyciskiem "Tak".

6. Możesz teraz aktywować automatyczne wykrywanie czasu i daty.
7. Na koniec wykonaj pierwszą aktualizację dla oprogramowania konsoli.
8. Powróć do ustawień.
9. Wybierz "Software Update".
10. Aby zaktualizować oprogramowanie, dotknij "Update".

#### ❶ WSKAZÓWKA

- + Podczas aktualizacji urządzenie nie może być używane ani wyłączane.
- + Sprawdzaj w regularnych odstępach czasu, czy dostępna jest kolejna aktualizacja i przeprowadzaj ją w sposób opisany powyżej.

Otwórz ustawienia. Tutaj możesz ustawić następujące funkcje:

- + WLAN
- + Jasność
- + Głośność
- + Język
- + Jednostka (metryczna lub imperialna)
- + Wykonywanie aktualizacji oprogramowania i aplikacji

► **UWAGA**

W konsoli tego urządzenia zastosowano oprogramowanie, które jest idealnie dopasowane do sprzętu. Proszę nie dokonywać żadnych nieprzewidzianych ingerencji, np. instalowanie zewnętrznych aplikacji. Może to pogorszyć funkcjonalność konsoli lub doprowadzić ją do stanu bezużyteczności. Przeprowadzaj tylko niezbędne aktualizacje w ramach Software Updater.

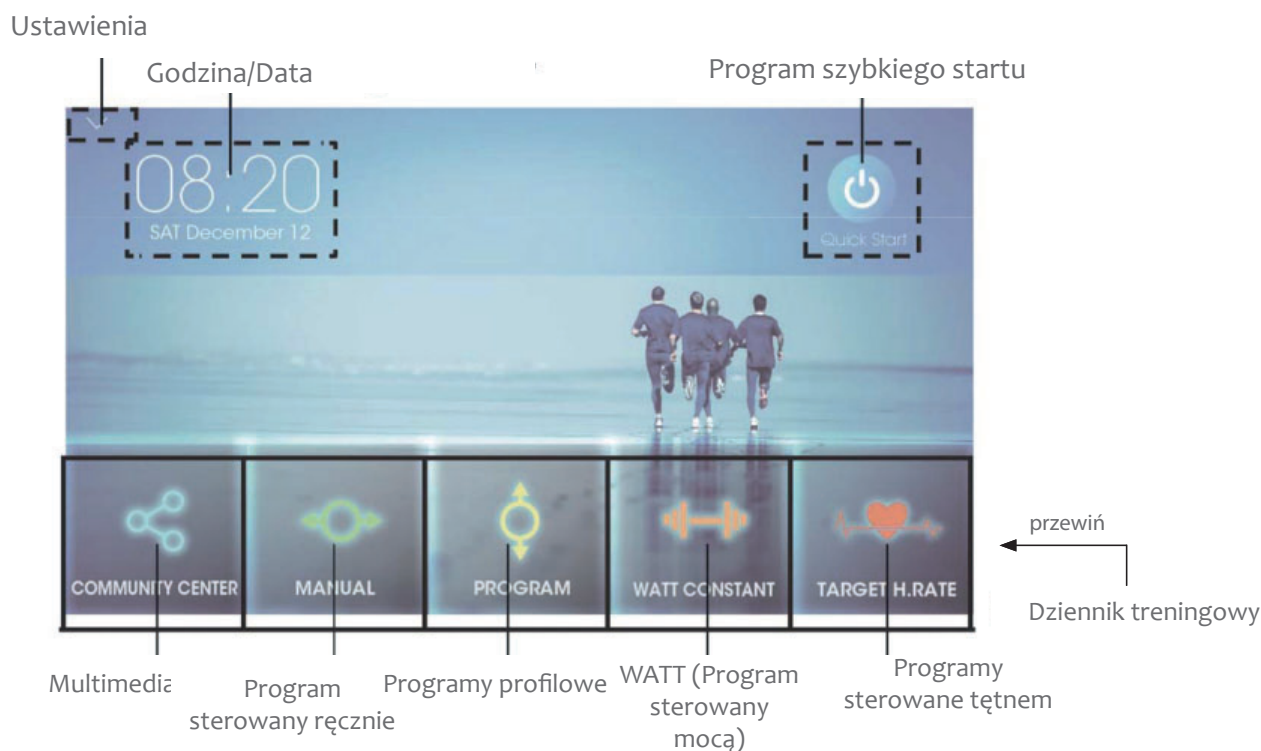



## 3.4 Programy treningowe

Do dyspozycji masz wiele różnych programów. Należą do nich:

- + Program szybkiego startu
- + Programy manualne
- + Programy profilowe
- + Program sterowany wat
- + Programy tętna

### ❶ WSKAZÓWKA

Profil użytkownika U0 pełni funkcję profilu gościa. Wszelkie dane treningowe nie są przechowywane. Jeśli wybierzesz profil gościa U0, musisz ustawić wartości wieku, wzrostu, wagi i płci dla każdego programu. Funkcja pamięci jest możliwa tylko w przypadku profilu użytkownika U1-U4. Przy profilach użytkownika U1-U4 ustawione wartości są zapisywane i nie muszą być ponownie ustawiane oddzielnie dla każdego programu.

### 3.4.1 Program szybkiego startu

1. Aby uruchomić program Szybki start, dotknij "Quick-Start " w menu głównym lub naciśnij przycisk Quick-Start.

*Program się rozpoczyna.*

2. Aby zwiększyć lub zmniejszyć opór, dotknij strzałek.
3. Aby wstrzymać program, dotknij przycisku "Pause".
4. Aby kontynuować program, dotknij przycisku "Continue".
5. Aby wyjść z programu i powrócić do menu głównego, dotknij przycisku Home.

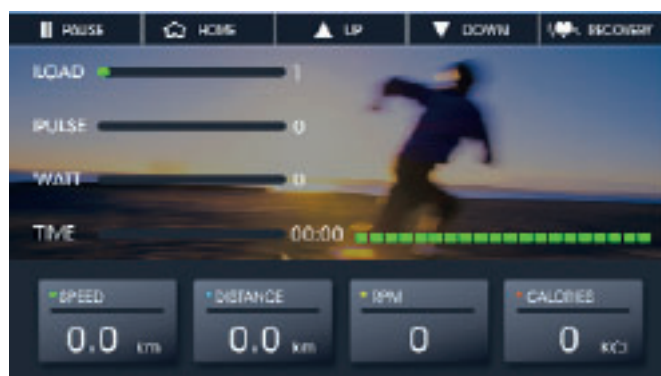

### 3.4.2 Program sterowany ręcznie

W trybie manualnym można trenować w oparciu o jedną lub kilka indywidualnie ustawionych wartości docelowych.

1. Aby wybrać program ręczny, wybierz "Manual" w menu głównym.
2. Wybierz jeden z profili użytkownika (U0-U4).
3. Ustaw jedną lub więcej wartości docelowych dla czasu, dystansu i/lub kalorii.
4. Aby uruchomić program, naciśnij przycisk START.

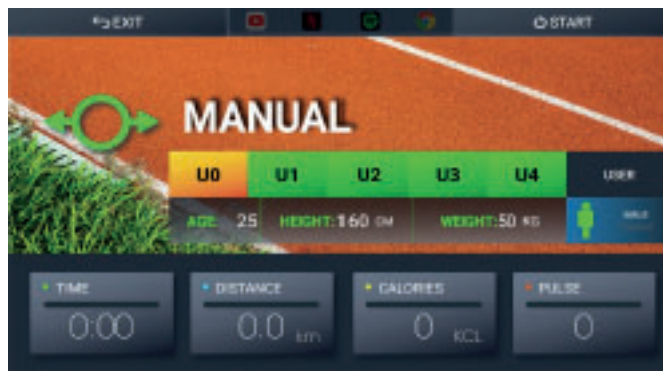

*Program się rozpoczyna. Wszystkie ustawione wartości są odliczane w dół.*

5. Aby zwiększyć lub zmniejszyć opór, dotknij strzałek.
6. Aby wstrzymać program, dotknij przycisku "Pause".
7. Aby kontynuować program, dotknij przycisku "Continue".
8. Aby wyjść z programu i powrócić do menu głównego, dotknij przycisku Home.

### 3.4.3 Programy profilowe

1. Aby wybrać programy profilowe, dotknij "Program" w menu głównym.
2. Wybierz jeden z profili użytkownika (U0-U4).
3. Wybierz jeden z 60 programów profilowych.
4. Ustaw żądany czas treningu.
5. Aby rozpocząć program, dotknij przycisku Start.

*Program się rozpoczyna.*

6. Aby zwiększyć lub zmniejszyć opór, dotknij strzałek.
7. Aby wstrzymać program, dotknij przycisku "Pause".
8. Aby kontynuować program, dotknij przycisku "Continue".
9. Aby wyjść z programu przed upływem ustawionego czasu treningu i powrócić do menu głównego, dotknij przycisku Home.

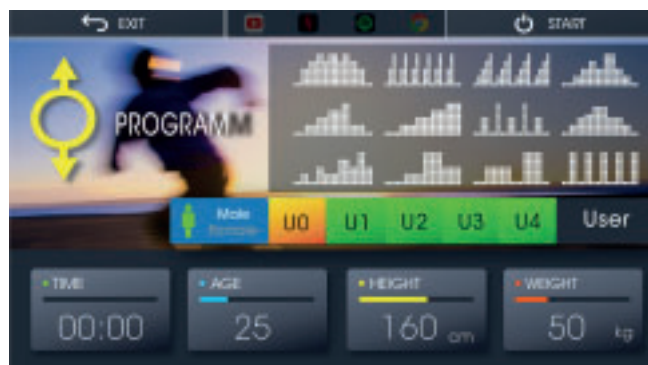

### 3.4.4 Program sterowany mocą wata

1. Aby wybrać program Watt, dotknij "Watt constant" w menu głównym.
2. Wybierz jeden z profili użytkownika (U0-U4).
3. Ustaw żądany czas treningu i moc w watach.
4. Aby rozpocząć program, dotknij przycisku Start.



Program się rozpoczyna. Na dole ekranu zobaczysz, czy powinieneś pedałowac szybciej czy wolniej, aby utrzymac ustawioną moc.

5. Aby wstrzymać program, dotknij przycisku "Pause".
6. Aby kontynuować program, dotknij przycisku "Continue".
7. Aby zakończyć program przed upływem ustawionego czasu treningu i powrócić do menu głównego, dotknij przycisku Home.

### 3.4.5 Programy sterowane tętnem

#### ⚠ OSTRZEŻENIE

Twoje urządzenie do ćwiczeń nie jest sprzętem medycznym. Pomiar tętna z tego urządzenia może być niedokładny. Na dokładność wyświetlanego tętna mogą wpływać różne czynniki. Wyświetlane tętno służy wyłącznie jako pomoc treningowa.

Do dyspozycji masz cztery programy sterowane tętnem. Wybierz jedno z trzech wstępnie ustawionych docelowych wartości tętna (55%, 75% lub 90% maksymalnego tętna) lub wybierz opcję Target i ręcznie wprowadź docelowe tętno. Twoje maksymalne tętno jest określane przez konsolę w zależności od wprowadzonego wieku. Do tych programów zalecamy używanie kompatybilnego pasa piersiowego.

#### 📘 WSKAZÓWKA

Jeśli ćwiczysz bez pasa piersiowego, musisz trzymać ręczne czujniki pulsu obiema rękami przez cały czas trwania tych programów.

1. Aby wybrać programy sterowane tętnem, dotknij "Target H.Rate" w menu głównym.
2. Wybierz jeden z profili użytkownika (U0-U4).
3. Wybierz 55%, 75%, 90% lub wartość docelową.
  - 3.1. Jeśli wybrałeś wartość Target, ustaw teraz pożądane docelowe tętno.
4. Ustaw żądany czas treningu.
5. Aby rozpocząć program, dotknij przycisku Start.

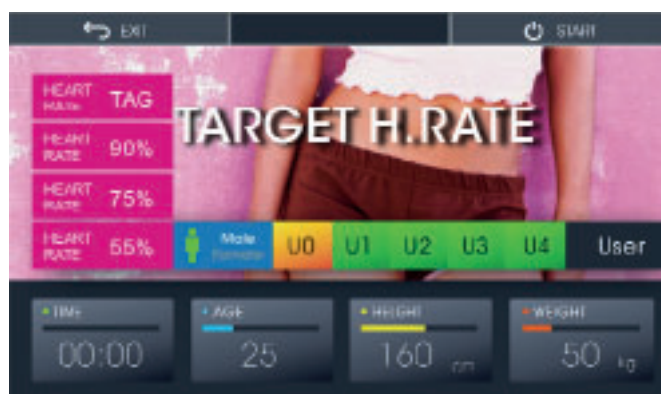

Program się rozpoczyna.

6. Aby zwiększyć lub zmniejszyć opór, dotknij strzałek.
7. Aby wstrzymać program, dotknij przycisku "Pause".
8. Aby kontynuować program, dotknij przycisku "Continue".
9. Aby wyjść z programu przed upływem ustawionego czasu treningu i powrócić do menu głównego, dotknij przycisku Home.

### 3.5 Funkcja Recovery

Po zakończonym treningu możesz skorzystać z funkcji recovery, aby sprawdzić swoje tętno regeneracyjne, a tym samym poziom sprawności fizycznej.

1. Aby sprawdzić tętno regeneracyjne, wybierz Recovery.
2. Chwyć obiema rękami za ręczne czujniki pulsu.

Po 60 sekundach pojawi się Twój wynik w postaci znaku (F1-F6), gdzie F1 to najlepszy wynik, a F6 to najgorszy wynik.

Ćwicz regularnie, aby poprawić swoją kondycję i tętno regeneracyjne.

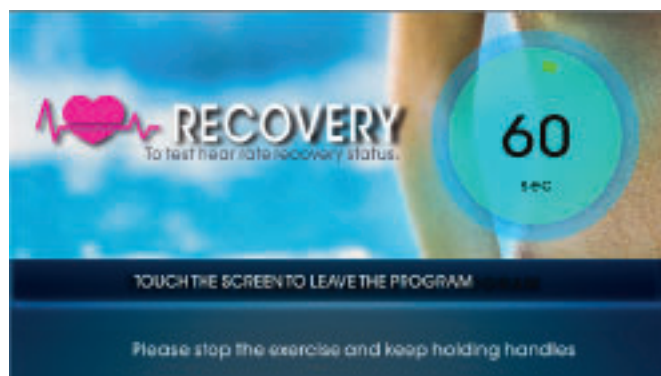

### 3.6 Dziennik treningowy

Urządzenie oferuje możliwość korzystania z dziennika treningowego i tym samym zapisywania swoich treningów.

#### Po zakończeniu treningu

Po zakończeniu programu treningowego na wyświetlaczu zapala się napis "WORKOUT".

1. Aby zapisać dane treningowe w dzienniku treningowym, najpierw wybierz "SAVE", a następnie "HOME", aby wyjść ze strony.
2. Jeśli nie chcesz zapisać danych treningowych, wybierz bezpośrednio "HOME" i wróć do menu głównego.



#### Wyświetlanie dziennika treningowego

Aby wyświetlić zapisane sesje treningowe w dzienniku treningowym, przesunąć palcem w lewo, a następnie wybierz "TRAINING RECORD" w prawym dolnym rogu menu głównego. Wyświetlony zostanie kalendarz bieżącego miesiąca.

#### ❗ WSKAZÓWKA

Możesz przełączać się pomiędzy miesiącami przesuwając palcem w lewo i w prawo.

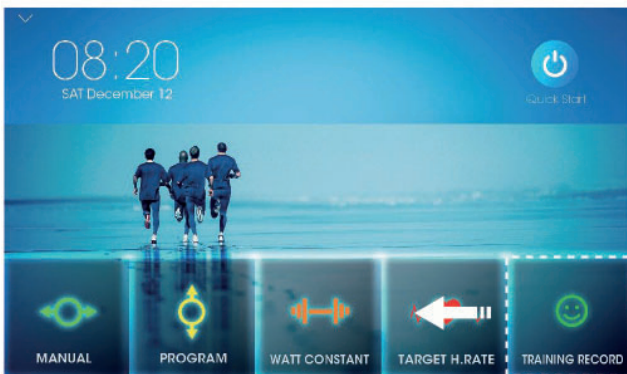

Jeżeli dzień kalendarzowy jest oznaczony kolorem pomarańczowym, to znaczy, że w tym dniu została zapisana sesja treningowa. Wybierz odpowiedni dzień, aby zobaczyć bardziej szczegółowe dane treningu. Możesz również usunąć zapisane dane treningowe, dotykając ikonę kosza.



## 3.7 Multimedia i aktualizacje oprogramowania

### ► UWAGA

Sprawdzaj regularnie swoją konsolę TFT pod kątem ewentualnych aktualizacji oprogramowania. Jeśli są dostępne nowe aktualizacje, koniecznie je wykonaj. Jeśli aktualizacje nie będą przeprowadzane przez dłuższy czas, może to doprowadzić do wystąpienia problemów technicznych z konsolą.

Aby zapewnić funkcjonowanie fabrycznie zainstalowanych aplikacji, należy je również regularnie aktualizować. Aby przeprowadzić odpowiednią aktualizację, wystarczy postępować zgodnie z instrukcjami na wyświetlaczu. Należy pamiętać, że system dostosowany jest do fabrycznie zainstalowanych aplikacji. Proszę nie instalować żadnych innych aplikacji na konsoli. Nie można zagwarantować, że będą one działać prawidłowo. Instalowanie dodatkowych aplikacji może prowadzić do wystąpienia problemów technicznych.

### ❗ WSKAZÓWKA

- + Preinstalowane aplikacje są produkowane i dostarczane przez zewnętrznych producentów. Mogą wystąpić zmiany w tych aplikacjach. Dostępność tych aplikacji również może się zmieniać. Fitshop nie ponosi odpowiedzialności za dostępność, funkcjonalność i zawartość tych aplikacji.
- + Gdy konsola jest w trybie MULTIMEDIA, nie może wejść w tryb oszczędzania energii. Jeśli konsola nie jest używana, należy wyjść z trybu MULTIMEDIA i powrócić do menu głównego. Poza trybem multimedialnym konsola przechodzi w tryb oszczędzania energii po 5 minutach.

W strefie multimedii masz dostęp do szerokiej gamy aplikacji. Należą do nich:

- + YouTube
- + Netflix
- + Spotify
- + Chrome
- + iRoute
- + Kinomap

### 3.7.1 Dostęp do aplikacji z menu głównego

W ten sposób można wykorzystać tylko program Quick Start.

1. Wybierz "COMMUNITY CENTER" w menu głównym.
2. Wybierz dowolną aplikację.
3. Dotknij strzałki znajdującej się przy lewej krawędzi ekranu.
4. Następnie wybierz Quick Start i program zostanie uruchomiony.

### 3.7.2 Odtwarzanie aplikacji podczas treningu

#### ❶ WSKAZÓWKA

Dostęp do aplikacji podczas treningu jest możliwy tylko w ramach programu manualnego lub jednego z programów profilowych.

1. Uruchom żądany program.
2. Aby skorzystać z aplikacji podczas treningu, wstrzymaj na krótko program i dotknij żądanej aplikacji u góry ekranu.
3. Następnie dotknij przycisku "CONTINUE", a aplikacja się otworzy.

#### ❷ WSKAZÓWKA

Uruchamianie aplikacji może chwilę potrwać.

4. Aby kontynuować trening, dotknij strzałki przy lewej krawędzi ekranu i wybierz Quick-Start .

*Wybrana aplikacja działa teraz równoległe do uruchomionego programu.*



## 4.1 Wskazówki ogólne

### ⚠ OSTRZEŻENIE

- + Miejsce przechowywania należy wybrać tak, aby można było wykluczyć nieuzasadnione użycie przez osoby trzecie lub dzieci.
- + Jeśli urządzenie nie jest wyposażone w kółka transportowe, to musi zostać zdemontowane przed transportem.

### ► UWAGA

- + Upewnić się, że w wybranym miejscu przechowywania urządzenie jest chronione przed wilgocią, kurzem i brudem. Miejsce przechowywania powinno być suche i dobrze wentylowane, ze stałą temperaturą otoczenia od 10°C do 35°C.

## 4.2 Kółka transportowe

### ► UWAGA

Jeśli urządzenie ma być przemieszczane po szczególnie delikatnych i miękkich podłogach, takich jak parkiet, deski podłogowe lub laminaty, należy obłożyć trasę transportu, na przykład kartonem lub podobnym materiałem, aby uniknąć ewentualnego uszkodzenia podłoża.

1. Stań za urządzeniem i podnosić je, aż ciężar przejdzie na kółka transportowe. Następnie można łatwo ustawić urządzenie do nowej pozycji. W przypadku dłuższych odcinków transportowych urządzenie należy zdemontować i bezpiecznie zapakować.
2. Wybrać nowe miejsce ustawienia, przestrzegając wskazówek w rozdziale 1.4 zawartym w niniejszej instrukcji obsługi.

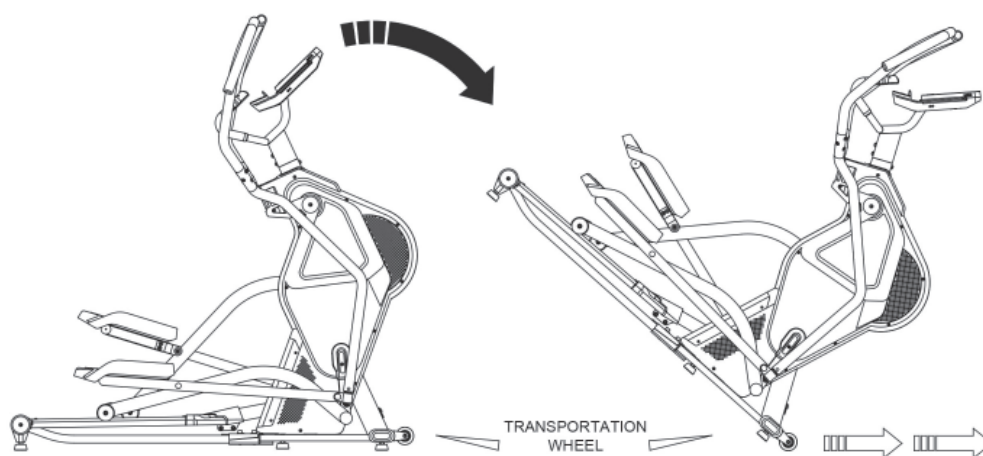



## 5.1 Wskazówki ogólne



### OSTRZEŻENIE

- + Nie dokonywać niewłaściwych zmian w urządzeniu.



### OSTROŻNIE

- + Uszkodzone lub zużyte elementy mogą negatywnie wpływać na bezpieczeństwo użytkownika i trwałość urządzenia. Dlatego uszkodzone i zużyte elementy należy natychmiast wymieniać. W takich przypadkach należy zwracać się do autoryzowanego przedstawiciela. Nie wolno używać urządzenia, dopóki nie zostanie ono naprawione. W razie potrzeby używać wyłącznie oryginalnych części zamiennych.

### UWAGA

- + Oprócz wymienionych tutaj instrukcji i zaleceń dotyczących konserwacji i pielęgnacji, mogą być wymagane dodatkowe usługi serwisowe i/lub usługi naprawcze – uprawnienia do ich wykonywania mają wyłącznie autoryzowani technicy serwisowi.

## 5.2 Usterki i diagnostyka błędów

Podczas produkcji urządzenie jest poddawane regularnym kontrolom jakości. Mimo to mogą wystąpić usterki i nieprawidłowe działanie. Często przyczynami takich usterek są pojedyncze elementy i zwykle wystarczy je wymienić. Najczęstsze usterki i sposoby ich usuwania można znaleźć w poniższym przeglądzie. Jeśli pomimo wykonania tych czynności urządzenie nie działa prawidłowo, należy zwrócić się do swojego autoryzowanego przedstawiciela.

Błąd	Przyczyna	Usuwanie
Koła napędowe chwieją się lub hałasują	Luźne koło napędowe	Dokręcić nakrętkę (pamiętać o gwincie lewoskrętnym / prawoskrętnym)
Wyświetlacz nic nie pokazuje / nie działa	Poluzowane połączenia kablowe	Sprawdzić połączenia kablowe
Urządzenie chwieje się	Urządzenie nie stoi prosto	Wyregulować nóżki
Stopnie skrzypią	Poluzowane stopnie	Dokręcić śruby stopni
Skrzypienie	Poluzowane lub zbyt mocno dokręcone połączenia śrubowe	Sprawdzić połączenia śrubowe
Piszczące szyny	Szyny lub rolki bieżne zabrudzone lub suche szyny	Przeczyścić szyny i następnie asmarować je silikonem niezawierającym tłuszczu

Brak wyświetlania tętna	<ul style="list-style-type: none"> <li>+ Źródła zakłóceń w pomieszczeniu</li> <li>+ Nieodpowiedni pasek na klatce piersiowej</li> <li>+ Nieprawidłowa pozycja paska na klatce piersiowej</li> <li>+ Uszkodzony pasek na klatce piersiowej lub wyczerpana bateria</li> <li>+ Uszkodzony wskaźnik tętna</li> </ul>	<ul style="list-style-type: none"> <li>+ Usunąć źródła zakłóceń (np. telefon komórkowy, WLAN, kosiarka robotyczna lub odkurzacz robotyczny itp.)</li> <li>+ Użyć odpowiedniego paska na klatce piersiowej (patrz ZALECENIE DOTYCZĄCE AKCESORIÓW)</li> <li>+ Poprawić ułożenie paska na klatce piersiowej i/lub zwilżyć elektrody</li> <li>+ Wymienić baterie</li> <li>+ Sprawdzić, czy możliwe jest wyświetlanie tętna w oparciu o tętno ręki</li> </ul>
-------------------------	--	--

### 5.3 Kody i lokalizacja błędów

Układ elektroniczny urządzenia przez cały czas wykonuje testy. W razie odchyłek na wyświetlaczu pojawia się kod błędu i następuje zatrzymanie normalnej pracy ze względu na bezpieczeństwo użytkownika.

**W celu uzyskania technicznej obsługi klienta należy skontaktować się z partnerem umowy.**

## 5.4 Harmonogram konserwacji i przeglądów

Aby uniknąć uszkodzeń spowodowanych działaniem potu, urządzenie należy czyścić po każdym treningu za pomocą wilgotnego ręcznika (bez rozpuszczalników!).

W podanych odstępach czasu należy wykonywać następujące rutynowe czynności:

Element	Co tydzień	Co miesiąc	Co kwartał
Wyświetlacz konsoli	C	P	
Szyny*			C
Smarowanie szyny i ruchomych części*			P
Plastikowe osłony	C	P	
Śruby i połączenia przewodów		P	
Objaśnienie: C = czyszczenie; P = przegląd			

\* Przed ponownym smarowaniem należy zawsze oczyścić szyny jezdne i części ruchome.

Jeśli nie możesz zeskanować kodów QR, możesz uzyskać dostęp do wszystkich filmów Fitshop na YouTube, otwierając YouTube i wpisując "Fitshop" w polu wyszukiwania.

Po zeskanowaniu kodu QR za pomocą funkcji aparatu fotograficznego lub aplikacji do skanowania kodów QR w smartfonie, w serwisie YouTube otworzy się film na temat ogólnej konserwacji orbitreku. Film służy do zilustrowania punktów konserwacji opisanych w niniejszej instrukcji. Pamiętaj, że film może nie być dostępny w Twoim języku lub z odpowiednimi napisami.



## 6 UTYLIZACJA

Po zakończeniu okresu użytkowania urządzenia nie wolno go wyrzucać razem z odpadami gospodarczymi, tylko należy je oddać do recyklingu za pośrednictwem punktu zbierania zużytych urządzeń elektrycznych i elektronicznych. Bliższe informacje na ten temat można uzyskać od właściwej instytucji gminnej zajmującej się usuwaniem odpadów.

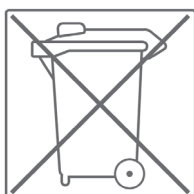

Materiały mogą być powtórnie wykorzystywane zgodnie z ich oznaczeniem. Ponowne wykorzystanie jako surowce wtórne lub inne formy ponownego wykorzystania zużytych urządzeń jest ważnym wkładem w ochronę środowiska.

## 7 ZALECENIE DOTYCZĄCE AKCESORIÓW

Aby Twój trening był jeszcze przyjemniejszy, wydajniejszy i piękniejszy, do urządzenia fitness zalecamy dodanie odpowiednich akcesoriów. W przypadku orbitreków może to być na przykład **mata podłogowa**, która sprawia, że sprzęt fitness stoi stabilniej i chroni podłogę przed potem, lub **silikon w sprayu**, który utrzymuje ruchome części w dobrym stanie.

Jeżeli zakupiłeś urządzenie fitness do treningu bazującym na pulsie i chcesz trenować w zgodzie z częstotliwością uderzeń serca, to konieczne polecamy używanie **pasa piersiowego**, zapewniającego optymalne przenoszenie częstotliwości uderzeń serca.



Nasza oferta akcesoriów zapewnia najwyższą jakość i sprawia, że trening jest jeszcze lepszy. Jeśli chcesz dowiedzieć się więcej o kompatybilnych akcesoriach, najlepiej przejść do strony szczegółów produktu w naszym sklepie internetowym (najprostszym sposobem jest wprowadzenie numeru artykułu w polu wyszukiwania powyżej), a następnie do zalecanych akcesoriów na tej stronie. Ewentualnie można użyć dostarczonego kodu QR. Oczywiście można również skontaktować się z naszym działem obsługi klienta: telefonicznie, przez e-maila, w jednym z naszych oddziałów lub za pośrednictwem naszych kanałów w mediach społecznościowych. Chętnie doradzimy!



Pas piersiowy



Mata podłogowa



Spray silikonowy



Żel kontaktowy

## 8.1 Numer seryjny i oznaczenie modelu

W celu zagwarantowania możliwie jak najlepszej obsługi, należy przygotować **nazwę modelu**, **numer artykułu**, **numer seryjny**, **rysunek złożeniowy** oraz **zestawienie części**. Odpowiednie możliwości kontaktu można znaleźć w rozdziale 10 niniejszej instrukcji obsługi.

### ❗ WSKAZÓWKA

Numer seryjny urządzenia jest unikalny. Znajduje się on na białej naklejce. Dokładne położenie tej naklejki pokazano na poniższym rysunku.



Wprowadzić numer seryjny w odpowiednim polu.

**Numer seryjny:**

**Marka/kategoria:**

**Oznaczenie modelu:**

**Numer artykułu:**

## 8.2 Lista części

Nr	Nazwa (ENG)	Liczba	Nr	Nazwa (ENG)	Liczba
A	MAIN FRAME	1	A31	SCREW M10 x 40L	1
A1	CHAIN COVER ( L )	1	A32	NUT M10	1
A2	CHAIN COVER ( R )	1	A33	END CAP	2
A3	CHAIN COVER CRANK	2	A34	TRANSPORTATION WHEEL	2
A4	CHAIN COVER CRANK HOUSING	2	A35	SCREW M8x40mm	2
A4-1	NUT (L)	1	A36	NUT 3/8"-26x7T	2
A4-2	NUT (R)	1	A37	ADJUSTED FOOT PAD	5
A4-3	SCREW	2	A38	MOTOR	1
A5	SCREW ST3.9 x 20L	10	A39	ELECTRIC CONTROL BOARD	1
A6	FRONT CHAIN COVER	1	A40	DRIVE WHEEL $\Phi$ 115	1
A7	FLYWHEEL	1	A41	DRIVE WHEEL $\Phi$ 150	1
A8	MAGNETIC HOUSING	1	A42	AXLE	1
A9	BEARING	2	A43	SCREW	3
A10	WASHER 6mm	2	A44	SPRING WASHER	3
A11	SCREW	2	A45	NUT	3
A12	SCREW M8x1.25x55L	1	A46	BEARING 6004RS	2
A13	SCREW M8x1.25x60mm	1	A47	AXLE	1
A14	NUT M10	5	A48	NUT 3/8"-26*3.8T	2
A15	SCREW M6x10L	2	A49	POWER SOCKET	1
A16	WASHER	1	A52	IRON BRICKET	1
A20	BELT 310J6	1	A53	NUT	1
A21	BELT 6PK780	1	A54	SPRING	1
A22	BEARING 6304RS	2	A55	SCREW	1
A23	SCREW	1	A56	WASHER $\Phi$ 8.5 x $\Phi$ 25 x 0.5T	1
A24	NUT	1	A57	SCREW	1
A25	NUT M8	4	A58	WASHER	1
A26	WASHER	1	A59	NUT 3/8"-26x4.5T	1
A27	SCREW M5x10mm	1	A60	BEARING 6302ZZ	2
A28	PLASTIC BASE	1	A61	CONNECT TUBE ( L )	1
A29	SPEED SENSOR	1	A62	CONNECT TUBE ( R )	1
A30	SCREW ST3.9 x 15L	4	A63	WHEEL	4

A64	UPPER BEARING HOUSING	2	A97	PARALLEL KEY	1
A64-1	LOWER BEARING HOUSING	2	A98	POWER CONNECT WIRE 100L BLUE	1
A65	WASHER $\Phi 8 \times \Phi 16 \times 1T$	4	A99	POWER CONNECT WIRE 100L BROWN	1
A66	WASHER $\Phi 8.5 \times \Phi 25 \times 2T$	4	A100	GROUND WIRE 120L	1
A67	SPRING WASHER M8	4	A101	WASHER M8	2
A68	END CAP	4	A102	SCREW M8x20L	2
A69	SCREW	4	B	SLIDE TRACK	1
A71	SCREW M4x10L	4	B2	SCREW	5
A72	BEARING 6804ZZ	2	B3	WASHER M8	10
A73	BEARING 6002ZZ	2	B4	NUT	5
A74	END CAP	2	B5	SCREW M5 x 10L	4
A75	CLIP	2	B6	END CAP	4
A76	BEARING 2203-2RS	2	B7	ALUMINUM TRACKING ( L )	1
A77	MAGNETIC	1	B7-1	UPPER ALUMINUM TRACKING ( L )	1
A78	BEARING 6804RS	8	B8	ALUMINUM TRACKING ( R )	1
A79	ELECTRIC CONTROL BOARD HOUSING	1	B8-1	UPPER ALUMINUM TRACKING ( R )	1
A80	POSITIONING COLUMN	4	B9	END CAP	4
A81	SCREW	2	B10	ADJUSTED END	2
A82	ELECTRIC CONTROL FIXED BOARD	1	B11	SCREW M8 x 10L	2
A83	BEARING 6300 2RS	1	B12	END CAP	4
A84	BUSH $\Phi 10 \times \Phi 15.8 \times 6\text{mm}$	1	B13	SCREW M5x15L	8
A85	BEARING 6000 2RS	1	B14	ALUMINUM TRACKING COVER	2
A87	AXLE	1	C1	SIDE HANDLE BAR ( L )	1
A88	SCREW	3	C2	SIDE HANDLE BAR ( R )	1
A89	BUSH $\Phi 20.5 \times \Phi 26 \times 14L$	1	C3	JOINT PEDAL TUBE	2
A90	BEARING 6004ZZ	2	C4	WASHER	2
A91	BUSH $\Phi 20.5 \times \Phi 26 \times 26.5L$	1	C5	SPRING WASHER M8	4
A92	BUSH $\Phi 20.5 \times \Phi 26 \times 5L$	2	C6	SCREW M8x20mm	4
A93	PULLEY $\Phi 50$	1	C7	AXLE	2
A94	WASHER	1	C8	WASHER M8	2
A95	SPRING WASHER	1	C9	PEDAL SUPPORTING TUBE ( L )	1
A96	SCREW	1			

C10	PEDAL SUPPORTING TUBE ( R )	1	H11	END CAP	8
C11	SPONGE	2	H12	PEDAL TUBE (L)	1
D	CONSOLE SUPPORTING TUBE	1	H13	PEDAL TUBE (R)	1
D1	SENSOR WIRE	1	I	POWER CORD	1
D2	SENSOR WIRE	1	J1	SCREW M8 x 30L	4
D3	SENSOR WIRE	1	J2	WASHER	4
D4	SENSOR WIRE	1	J3	SCREW	12
D5	SENSOR WIRE	2	J4	SCREW	2
D6	UPPER HANDLE PULSE HOUSING	2	J5	SCREW M8	6
D7	LOWER HANDLE PULSE HOUSING	2	J6	SCREW	6
D9	TOGGLE LOAD -	1	J14	SCREW M8 x 10L	2
D10	TOGGLE LOAD +	1	L1	BEARING 6202ZZ	2
D11	SPONGE	2	L2	WASHER FIXED PLATE	2
D12	HANDLE PULSE RING	2	L3	SPONGE	4
D13	SCREW M8 x 20mm	3	L4	BEARING 6003ZZ	2
D14	SCREW M3 x 10mm	4	L5	BRAKE	1
D15	SPRING WASHER M8	3	L7	MOTOR CONNECTING ROD	1
D16	WASHER M8	3	L8	SCREW	2
D17	SCREW M3x10mm	4	M1	MOTOR	1
E1	PLASTIC COVER ( BOTTOM )	1	M2	BOLT	1
E2	PLASTIC COVER ( TOP )	1	N1	NUT	1
F1	SENSOR WIRE	1	N2	WASHER M4	2
F2	SENSOR WIRE	1	N3	SCREW M4 x 16mm	1
G	CONSOLE	1	N4	NUT M3	1
G1	SCREW M5x10L	4	N5	WASHER M3	4
H1	PEDAL	2	N6	FIX PLATE	1
H2	CUSHION PAD	2	N7	SCREW M5 x 25mm	1
H3	SCREW M6 x 12L	8	N8	WASHER	2
H5	IRON BRACKET	2	N9	SCREW M6 x 10L	2
H6	SPRING WASHER M8	2	N10	C CLIP	2
H7	WASHER M8	6	N11	WAVE WASHER	4
H8	SCREW M8x20mm	6	N12	WASHER	1



# 8.3 Rysunek w rozbiciu na części

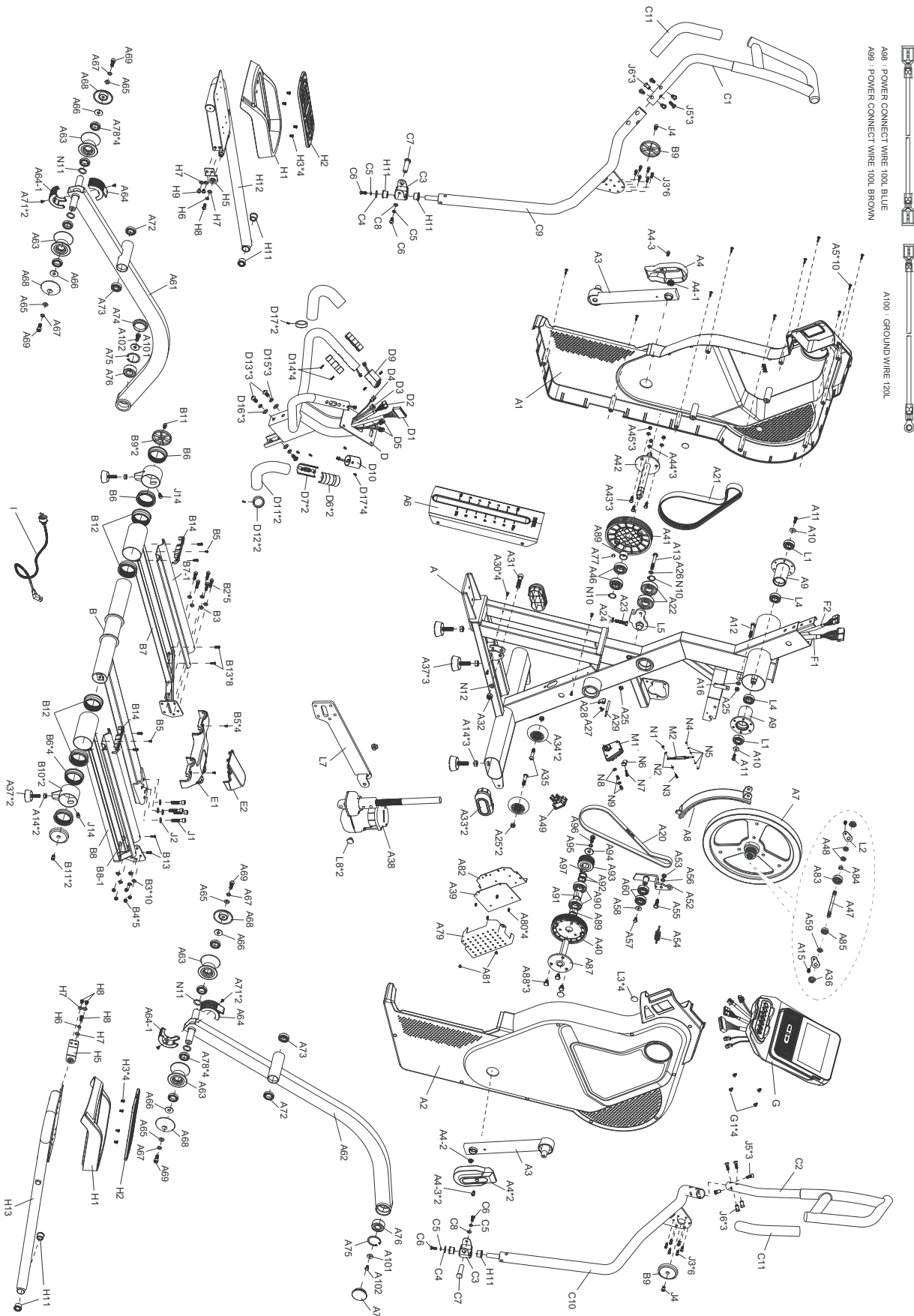

Produkty TAURUS® są poddawane surowej kontroli jakości. Jeśli jednak zakupione u nas urządzenie treningowe nie działa prawidłowo, prosimy wtedy o kontakt z naszymi podanymi punktami serwisowymi. Chętnie pomożemy również telefonicznie za pośrednictwem infolinii technicznej.

### **Opis usterek**

Urządzenie treningowe może stale zapewniać trening wysokiej jakości. Jeśli jednak wystąpią problemy, należy najpierw zapoznać się z instrukcją obsługi. W sprawie dalszego rozwiązywania problemów należy zwracać się do firmy Fitshop lub zadzwonić na naszą bezpłatną infolinię serwisową. W celu jak najszybszego rozwiązania problemu należy jak dokładnie opisać usterkę.

Dodatkowo, oprócz gwarancji ustawowej, udzielamy gwarancji na wszystkie zakupione u nas urządzenia treningowe zgodnie z poniższymi warunkami.

**Jednocześnie Twoje ustawowe uprawnienia nie zostają naruszone.**

### **Właściciel gwarancji**

Właścicielem gwarancji jest pierwsza osoba kupująca lub każda osoba, która otrzymała nowo zakupiony produkt od pierwszej osoby kupującej.

#### **Okresy gwarancji**

Z dniem dostawy towaru rozpoczyna się okres gwarancji. Okres gwarancji poszczególnych produktów znajdują Państwo na naszej stronie online.

### **Koszty naprawy**

Wedle naszego uznania przeprowadzimy naprawę, wymianę uszkodzonych elementów lub kompletną wymianę. Części zamienne, które są montowane podczas montażu urządzenia przez klienta, zostaną wymienione przez właściciela gwarancji i nie są elementem naprawy. Po wygaśnięciu okresu gwarancyjnego posiadacz gwarancji ponosi koszty części, konserwacji, naprawy, instalacji i wysyłki.

### **Okresy użytkowania są zgodne z poniższą deklaracją:**

- + Używanie w domu: wyłącznie używanie prywatne, tylko w prywatnych gospodarstwach domowych do 3 godzin dziennie
- + Użytkowanie półprofesjonalne: do 6 godzin dziennie (np. rehabilitacja, hotele, kluby, firmowe siłownie)
- + Używanie profesjonalne: więcej niż 6 godzin dziennie (np. studio fitness)

### **Serwis gwarancyjny**

W okresie gwarancji urządzenia mające wady materiału lub wykonania zostaną przez nas naprawione lub wymienione. Wymienione urządzenia i ich części stają się naszą własnością. Świadczenia gwarancyjne nie powodują wydłużenia okresu gwarancji ani nie rozpoczynają nowej gwarancji.

## Warunki gwarancyjne

W celu dochodzenia roszczeń gwarancyjnych należy koniecznie podjąć następujące działania:

Skontaktować się poprzez e-mail lub telefonicznie z serwisem. Jeśli produkt na gwarancji wymaga przesłania do naprawy, koszty pokrywa sprzedający. Po upływie okresu gwarancji kupujący ponosi koszty transportu i ubezpieczenia. Jeśli usterka podlega gwarancji, otrzymają Państwo naprawione lub nowe urządzenie.

### Gwarancja nie obejmuje uszkodzeń wskutek:

- + nieodpowiedniego, nieprawidłowego obchodzenia się z produktem,
- + czynników atmosferycznych (wilgoć, wysoka temperatura, przepięcie, pył, itp.),
- + nieprzestrzegania zasad bezpieczeństwa, którym podlega produkt,
- + nieprzestrzegania zaleceń instrukcji obsługi,
- + użycia nadmiernej siły (np. uderzenia, spadnięcia),
- + ingerencji, które nie zostały wykonane przez autoryzowanego technika serwisowego
- + prób naprawy na własną rękę.

### Dowód zakupu i numer seryjny

W razie usterki na gwarancji wymagane jest przedstawienie odpowiedniej faktury. W celu umożliwienia jednoznacznej identyfikacji wersji modelu oraz na potrzeby naszej kontroli jakości, przy każdym zgłoszeniu serwisowym potrzebny jest nam numer seryjny urządzenia. Numer seryjny i numer klienta należy mieć już przy kontaktowaniu się z naszą infolinią serwisową. Ułatwi to nam dalsze załatwianie sprawy.







































W razie problemów ze znalezieniem numeru seryjnego urządzenia treningowego dalszych informacji udzielić może personel naszego serwisu.

### Serwis pogwarancyjny

Indywidualną ofertę możemy złożyć również w przypadku usterek urządzenia treningowego po upływie okresu gwarancji lub w przypadkach nieobjętych gwarancją, np. normalne zużycie. W celu szybkiego i taniego rozwiązania problemu należy skontaktować się z naszym serwisem. W takich przypadkach klient ponosi koszty przesyłki.

### Komunikacja

Wiele problemów można rozwiązać już na etapie rozmowy z nami jako specjalistą. Wiemy, jak ważne dla użytkowników sprzętu treningowego jest szybkie i proste rozwiązywanie problemów, aby mogli oni bez przerw kontynuować swoje treningi. Dlatego również my jesteśmy zainteresowani szybkim rozwiązaniem problemów – bez zbędnej biurokracji. W związku z tym należy przed rozmową przygotować swój numer klienta oraz numer seryjny niesprawnego urządzenia.

DE	DK	UK
<p><b>TECHNIK</b></p> <p> +49 4621 4210-900</p> <p> +49 4621 4210-698</p> <p> technik@fitshop.de</p> <p> Öffnungszeiten entnehmen Sie unserer Homepage.</p>	<p><b>TEKNIK OG SERVICE</b></p> <p> 80 90 16 50</p> <p>+49 4621 4210-945</p> <p> info@fitshop.dk</p> <p> Åbningstider kan findes på hjemmesiden: <a href="https://stg.fit/statit7">https://stg.fit/statit7</a></p>	<p><b>CUSTOMER SUPPORT</b></p> <p> 00800 2020 2772</p> <p>+494621 4210 944</p> <p> info@fitshop.co.uk</p> <p> You can find the opening hours on our homepage: <a href="https://stg.fit/statitc">https://stg.fit/statitc</a></p>
<p><b>SERVICE</b></p> <p> 0800 20 20277 (kostenlos)</p> <p> 04621 4210 - 0</p> <p> info@fitshop.de</p> <p> Öffnungszeiten entnehmen Sie unserer Homepage: <a href="https://stg.fit/statita">https://stg.fit/statita</a></p>	<p><b>FR</b></p> <p><b>TECHNIQUE &amp; SERVICE</b></p> <p> +33 (0) 189 530984</p> <p>+49 4621 42 10 933</p> <p> info@fitshop.fr</p> <p> Vous trouverez les heures d'ouverture sur notre site Internet: <a href="https://stg.fit/statit4">https://stg.fit/statit4</a></p>	<p><b>BE</b></p> <p><b>TECHNIQUE &amp; SERVICE</b></p> <p> 02 732 46 77</p> <p>+49 4621 4210 933</p> <p> info@fitshop.be</p> <p> Vous trouverez les heures d'ouverture sur notre site Internet: <a href="https://stg.fit/statit8">https://stg.fit/statit8</a></p>
<p><b>ES</b></p> <p><b>TECNOLOGÍA Y SERVICIOS</b></p> <p> 911 238 029</p> <p> info@fitshop.es</p> <p> Consulta nuestro horario de apertura en la página web: <a href="https://stg.fit/statit5">https://stg.fit/statit5</a></p>	<p><b>NL</b></p> <p><b>TECHNISCHE DIENST &amp; SERVICE</b></p> <p> +31 172 619961</p> <p> service@fitshop.nl</p> <p> De openingstijden vindt u op onze homepage: <a href="https://stg.fit/statit3">https://stg.fit/statit3</a></p>	<p><b>INT</b></p> <p><b>TECHNICAL SUPPORT &amp; SERVICE</b></p> <p> +49 4621 4210-944</p> <p> service-int@fitshop.de</p> <p> You can find the opening hours on our homepage: <a href="https://stg.fit/statita">https://stg.fit/statita</a></p>
<p><b>PL</b></p> <p><b>DZIAŁ TECHNICZNY I SERWIS</b></p> <p> 22 307 43 21</p> <p>+49 4621 42 10-948</p> <p> info@fitshop.pl</p> <p> Godziny otwarcia można znaleźć na stronie głównej: <a href="https://stg.fit/statit6">https://stg.fit/statit6</a></p>	<p><b>AT</b></p> <p><b>TECHNIK &amp; SERVICE</b></p> <p> 0800 20 20277 (Freecall)</p> <p>+49 4621 42 10-0</p> <p> info@fitshop.at</p> <p> Öffnungszeiten entnehmen Sie unserer Homepage: <a href="https://stg.fit/statitb">https://stg.fit/statitb</a></p>	<p><b>CH</b></p> <p><b>TECHNIK &amp; SERVICE</b></p> <p> 0800 202 027</p> <p>+49 4621 42 10-0</p> <p> info@fitshop.ch</p> <p> Öffnungszeiten entnehmen Sie unserer Homepage: <a href="https://stg.fit/statit9">https://stg.fit/statit9</a></p>

Na tej stronie internetowej można znaleźć szczegółowy przegląd włącznie z adresem i godzinami otwarcia wszystkich oddziałów grupy Fitshop zarówno w kraju, jak i za granicą:

[www.fitshop.pl/nasze-filie](http://www.fitshop.pl/nasze-filie)

# ŻYJEMY DLA FITNESSU

## SKLEP INTERNETOWY I MEDIA SPOŁECZNOŚCIOWE

Obecnie firma Fitshop, z ponad 70 oddziałami, jest największym w Europie sprzedawcą domowych urządzeń fitness i jednym z najbardziej renomowanych sprzedawców internetowych sprzętu fitness na świecie. Klienci prywatni zamawiają produkty za pośrednictwem 25 sklepów internetowych w swoim języku narodowym lub wybierają opcję złożenia na miejscu. Ponadto firma zaopatruje obiekty fitness, hotele, kluby sportowe, firmy i placówki fizjoterapeutyczne w profesjonalny sprzęt do treningu wytrzymałościowego i siłowego.

Firma Fitshop oferuje szeroki wybór sprzętu fitness znanych producentów, wysokiej jakości rozwiązania własne i kompleksowe usługi, np. usługi montażowe oraz doradztwo w zakresie nauk o sporcie przed i po zakupie. Ponadto przedsiębiorstwo zatrudnia wielu sportowców, trenerów fitness i sportowców wyczynowych.

Odwiedź nas na naszych kanałach mediów społecznościowych lub na naszym blogu!

