



Monterings- og brugsvejledning



max. 125 kg



~ 60 Min.



50 kg

L 121 | B 54 | H 128

DFSC30.01.07

Vare-nr. DF-SC30

DARWIN Indoor Bike **Evo 30**

Indholdsfortegnelse

1	GENERELLE OPLYSNINGER	7
1.1	Tekniske data	7
1.2	Personlig sikkerhed	8
1.3	Opstillingssted	9
2	MONTERING	10
2.1	Generelle anvisninger	10
2.2	Pakkens indhold	11
2.3	Opstilling	13
2.4	Træningsmaskinens indstillinger	18
2.4.1	Indstilling af modstand	18
2.4.2	Anvendelse af nødbremsefunktion	18
2.4.3	Indstilling af styr	19
2.4.4	Indstilling af sadel	19
3	OPBEVARING OG TRANSPORT	20
3.1	Generelle anvisninger	20
3.2	Transporthjul	20
4	FEJLAFHJÆLPNING, PLEJE OG VEDLIGEHOLDELSE	21
4.1	Generelle anvisninger	21
4.2	Fejl og fejldiagnose	21
4.3	Kalender for vedligeholdelse og inspektion	22
4.4	Smøring af bremse	22
5	BORTSKAFFELSE	23
6	ANBEFALING AF TILBEHØR	24
7	RESERVEDELSBESTILLING	25
7.1	Serienummer og modelbetegnelse	25
7.2	Liste over dele	26
7.3	Ekspllosionstegning	28
8	GARANTI	29
9	KONTAKT	31

Kære kunde

Tak fordi du har besluttet dig for en fitnessmaskine af mærket Darwin. Med træningsmaskinerne fra Darwin byder vi på træningsudstyr til hjemmebrug, der er af høj kvalitet og til en rigtig god pris. Darwin fitnessmaskiner til cardio- og styrketræning er brugervenlige, har en pladsbesparende konstruktion og ser rigtig godt ud. Med vores equipment bestræber vi os på at hjælpe dig med at opnå dine træningsmål, uanset om du vil tabe dig eller træner til et maraton. Du er velkommen til at kontakte os, hvis du har spørgsmål. Vi glæder os og ønsker dig god fornøjelse med træningen!

Du kan læse mere på www.fitshop.dk.

Tilsiaget anvendelse

Udstyret må kun anvendes til det tilsigtede.

Udstyret er kun beregnet til hjemmebrug. Udstyret er ikke beregnet til semiprofessionel (f.eks. hospitaler, foreninger, hoteller, skoler osv.) og erhvervsmæssig/professionel brug (f.eks. fitnesscentre).

ANSVARFRASKRIVELSE



©2015 Darwin er et registreret varemærke tilhørende firmaet Sport-Tiedje GmbH. Alle rettigheder forbeholdes. Enhver brug af dette varemærke uden udtrykkelig skriftlig tilladelse fra Sport-Tiedje er forbudt.

Produkt og brugsanvisning kan blive genstand for ændringer. De tekniske specifikationer kan ændres uden forudgående varsel.

OM DENNE VEJLEDNING

Læs venligst hele vejledningen grundigt før montering og før brug første gang. Vejledningen hjælper dig med hurtig opstilling og forklarer sikker håndtering. Sørg for, at alle personer, der træner med udstyret (især børn og personer med fysiske, sensoriske, mentale eller motoriske handicap) altid oplyses om denne vejledning og dens indhold. I tvivlstilfælde skal ansvarlige personer føre opsyn med brugen af udstyret.



Grundet løbende ændringer og softwareoptimeringer kan det være nødvendigt at tilpasse brugsvejledningen. Skulle du støde på uligheder under montagen eller under brug, så tjek venligst vejledningen, der er uploadet i webshoppen. Der finder du altid den nyeste vejledning.

Udstyret er rent sikkerhedsteknisk konstrueret iht. den nyeste viden. Eventuelle farekilder, der kan forårsage tilskadekomst, er udelukket så godt som muligt. Kontrollér, at opstillingsanvisningen er blevet fulgt korrekt, og at alle udstyrets dele sidder godt fast. Ved behov skal vejledningen gennemgås igen, så eventuelle fejl kan afhjælpes.

Følg de oplyste sikkerheds- og serviceanvisninger nøje. Enhver brug, der afviger fra dette, kan medføre sundhedsskader, ulykker eller beskadigelser, som producenten og forhandleren ikke påtager sig noget ansvar for.

Følgende sikkerhedsanvisninger kan forekomme i denne brugsanvisning:

► **OBS**

Denne oplysning står foran eventuelle skadelige situationer, der ved tilsidesættelse kan medføre materielle skader.

⚠ **FORSIGTIG**

Denne oplysning står foran eventuelle skadelige situationer, der ved tilsidesættelse kan medføre let/mindre alvorlig tilskadekomst!

⚠ **ADVARSEL**

Denne oplysning står foran eventuelle skadelige situationer, der ved tilsidesættelse kan medføre meget alvorlig tilskadekomst eller dødsfald!

⚠ **FARE**

Denne oplysning står foran eventuelle skadelige situationer, der ved tilsidesættelse medfører meget alvorlig tilskadekomst eller dødsfald!

ⓘ **BEMÆRK**

Denne oplysning står foran anden nyttig information.

Gem denne vejledning med henblik på information, vedligeholdelse eller reservedelsbestilling!

1.1 Tekniske data

Bremsesystem: Friktionsbremse
Svingmasse: 21 kg

Vægt og mål

Varens vægt (brutto, inkl. emballage) ca.: 54 kg

Varens vægt (netto, uden emballage) ca.: 50 kg

Emballagens mål (L x B x H) ca.: 108 cm x 92 cm x 20 cm

Opstillingsmål (L x B x H) ca.: 121 cm x 54 cm x 128 cm

Maksimal brugervægt: 125 kg

Klasse: H

1.2 Personlig sikkerhed

FARE

- + Inden du begynder at bruge udstyret, bør din egen læge vurdere, om træningen set ud fra et helbredsmæssigt syn passer til dig. Dette gælder især personer, der har arvelige anlæg for forhøjet blodtryk eller hjertelidelser, er over 45 år, ryger, har for højt kolesteroltal, er overvægtige og/eller inden for det seneste år ikke har dyrket motion regelmæssigt. Hvis du er i medicinsk behandling, som påvirker din puls, skal du aftale rådføre dig med din læge.
- + Vær opmærksom på, at overdreven træning kan udsætte dit helbred for alvorlig fare. Vær også opmærksom på, at systemer til overvågning af pulsen kan være unøjagtige. Så snart du mærker tegn på svaghed, kvalme, svimmelhed, smerter, åndenød eller andre unormale symptomer, skal du straks afbryde træningen og i nødstilfælde kontakte egen læge.

ADVARSEL

- + Brug at dette udstyr er ikke tilladt for børn under 14 år.
- + Børn må ikke opholde sig i nærheden af udstyret uden opsyn.
- + Personer med handicap skal fremvise medicinsk tilladelse og være under nøje opsyn, når de bruger enhver form for træningsudstyr.
- + Udstyret må principielt ikke anvendes af flere personer samtidigt.
- + Hvis dit træningsudstyr er udstyret med en Safety Key, skal klipsen til denne Safety Key før brug sættes fast på dit tøj. Hvis du falder, kan den bruges til at udløse et NØDSTOP på dit udstyr.
- + Hold hænder, fødder og andre kropsdele samt hår, tøj, smykker og andre genstande væk fra udstyrets bevægelige dele, da de ellers kan komme til at hænge fast i udstyret.
- + Anvend ikke løst tøj eller tøj med vidde, men egnet sportstøj. Sørg for at bære sportssko med egnede såler, helst af gummi eller andet skridsikkert materiale. Sko med hæle, lædersåler, knopper eller pigge er uegnede. Træn aldrig barfodet.

FORSIGTIG

- + Hvis dit udstyr skal sluttes til lysnettet med et strømkabel, skal du sikre dig, at kablet ikke udgør en potentiel fare for at personer kommer til at snuble over det.
- + Sørg for, at ingen personer opholder sig i udstyrets bevægelsesområde under træningen, så du selv og andre personer ikke kommer i fare.

OBS

- + Der må ikke stikkes genstande af nogen art ind i udstyrets åbninger.

1.3 Opstillingssted



ADVARSEL

- + Anbring ikke udstyret i hovedgennemgange eller på flugtveje.



FORSIGTIG

- + Vi anbefaler at opstille redskabet et sted, hvor du har tilstrækkelig plads til alle sider for at kunne udføre træningen sikkert.
- + Kontrollér, at der er god ventilation i motionsrummet under træningen og at der ikke er træk.
- + Vælg et opstillingssted, hvor der både foran og ved siden af udstyret altid vil være tilstrækkeligt med frirum/en sikkerhedszone.
- + Udstyrets opstillings- og påbygningsareal skal være plant, belastbart og fast.

► OBS

- + Udstyret må kun anvendes indendørs i tilstrækkeligt tempererede og tørre rum (omgivelsestemperatur mellem 10°C og 35°C). Brug i det fri eller i rum med høj luftfugtighed (over 70 %), som f.eks. svømmehaller, er ikke tilladt.
- + For at beskytte eksklusive gulvbelægninger (parket, laminat, kork, tæppe) mod trykmærker og sved og for udligne lette ujævnheder i gulvet kan du anvende en gulvbeskyttelsesmåtte.

2.1 Generelle anvisninger

FARE

- + Sørg for ikke at lade værktøj og emballage som f.eks. folie eller smådele ligge rundt omkring, da børn ellers risikerer at blive kvalt. Sørg for at holde børn på afstand under monteringen af udstyret.

ADVARSEL

- + Vær opmærksom på advarslerne anbragt på udstyret, så du reducerer risikoen for tilskadekomst.

FORSIGTIG

- + Sørg for at have tilstrækkelig bevægelsesfrihed i alle retninger under opstillingen.
- + Opstillingen af udstyret skal som minimum udføres af to voksne. Ved tvivl skal du få en tredje person med teknisk viden til at hjælpe dig.

OBS

- + For at undgå skader på udstyret og på gulvet skal du foretage opstillingen på en underlægningsmåtte eller på pappet fra emballagen.

BEMÆRK





- + For at gøre opstillingen så nem som mulig, kan der allerede være monteret et par skruer og møtrikker på forhånd.
- + Opstil så vidt muligt udstyret dér, hvor det senere skal bruges.





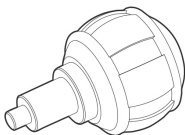
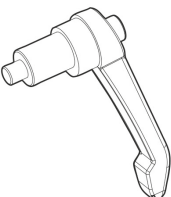
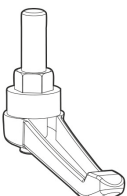

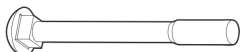
2.2 Pakkens indhold

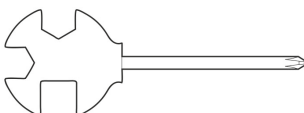
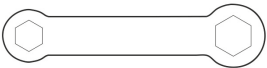
Pakken indeholder delene vist i det følgende. Start venligst med at kontrollere, om alle dele og alt værktøj, der hører til udstyret, fulgte med ved levering, og om der foreligger skader. Ved reklamation skal forhandleren kontaktes direkte.

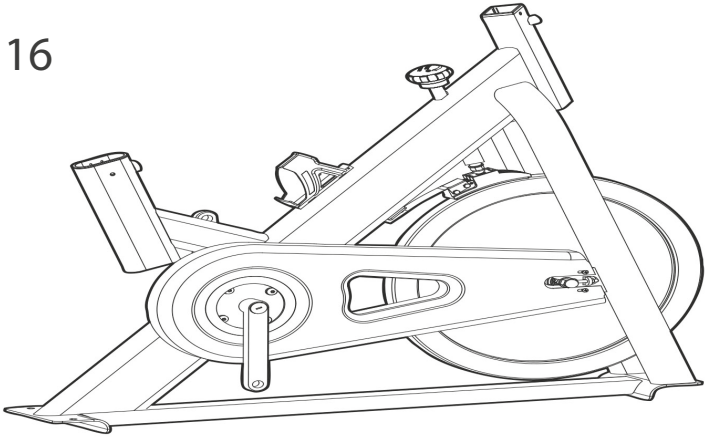
 **FORSIGTIG**

Hvis dele af pakkens indhold mangler eller er beskadiget, må der ikke foretages opstilling.

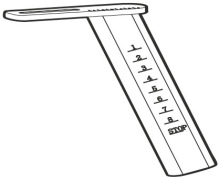
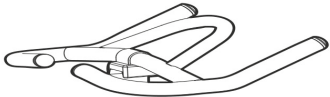
7		Drejeknap	1
19		L-formet arm, M16x20	1
23		L-formet arm, M16x25	2
22		Spændeskive, ø45xø10.5x4	2
3		Skrue, M8x52	4
6		Møtrik M8	4
5		Spændeskive ø8	4
		Multiværktøj	1
		Skruenøgle	1

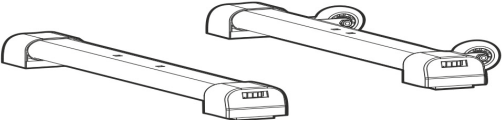
<p>16</p> 	<p>Hovedstel</p>
<p>12</p> 	<p>Sadelholder</p>
<p>13</p> 	<p>Sadel</p>
<p>17</p> 	<p>Styrstang</p>
<p>10</p> 	<p>Sadelstang</p>
<p>18</p> 	<p>Styr</p>
<p>1L / 1R</p> 	<p>Pedaler, venstre og højre</p>
<p>15 / 4</p> 	<p>Forreste og bageste fod</p>

2.3 Opstilling

Studér de enkelte viste monteringsstrin nøje inden opstilling, og udfør monteringen i overensstemmelse med den viste rækkefølge.

❶ BEMÆRK

- + Skru først alle dele løst sammen, og kontrollér, om pasformen er korrekt. Skal du først spænde skruerne ved hjælp af værktøjet, når du opfordres til det.
- + Hvis du har problemer med at genkende grafikken, anbefaler vi, at du åbner PDF-vejledningen, der er gemt i webshoppen, på din enhed (fx smartphone, tablet eller pc). Her har du mulighed for at zoome nærmere ind. Bemærk venligst, at programmet Adobe Acrobat Reader skal være installeret på din enhed for at kunne åbne filen.
- + Monteringen findes også som video under følgende link: <https://www.fitshop.dk/darwin-indoor-bike-evo-30-df-sc30#product-assembly>. Alternativt kan du også scanne QR-koden for direkte at åbne videoen.



Trin 1: Montering af forreste og bageste fødder

1. Monter den forreste fod (15) på hovedstellet (16) med to skruer (3), to spændeskiver (5) og to møtrikker (6).
2. Monter den bageste fod (4) på hovedstellet (16) med to skruer (3), to spændeskiver (5) og to møtrikker (6).

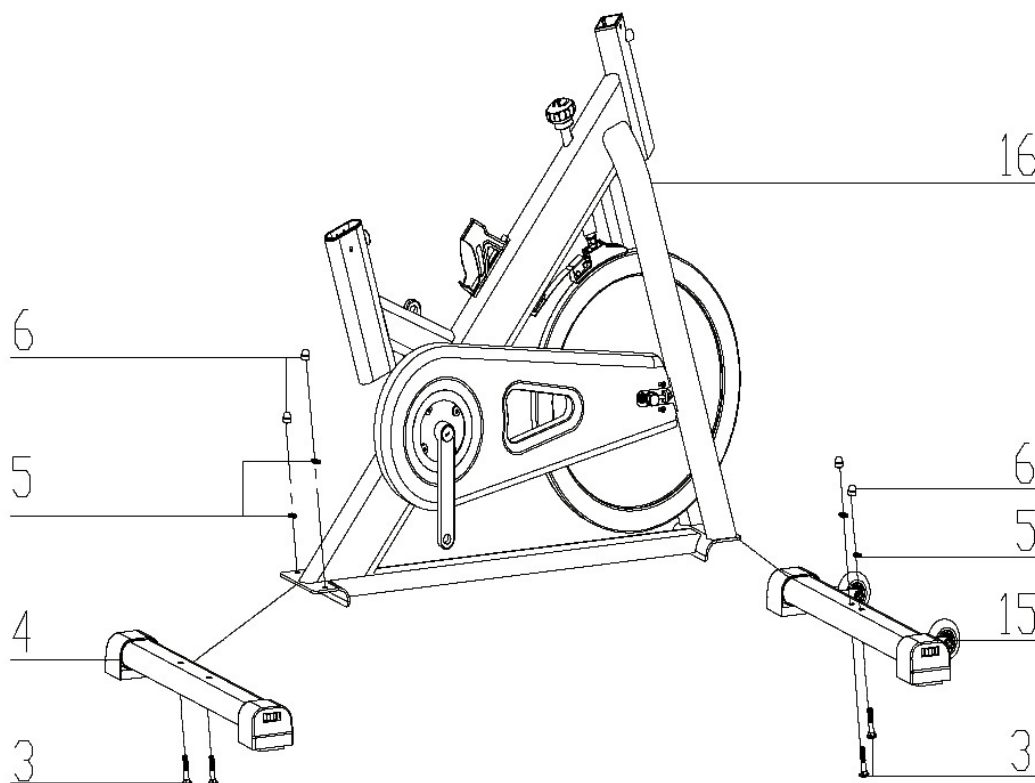

Trin 2: Montering af sadelstang, sadelholder og sadel

1. Skub sadelstangen (10) i den tilhørende holder i hovedstellet (16).
2. Lås den ønskede position for sadelstangen (10) med drejeknappen (7).
3. Skub sadelholderen (12) på sadelstangen (10) med en spændeskive (22) og en L-formet arm (23).
4. Stik sadlen (13) på sadelholderen (12).
5. Spænd skruerne under sadlen (13).

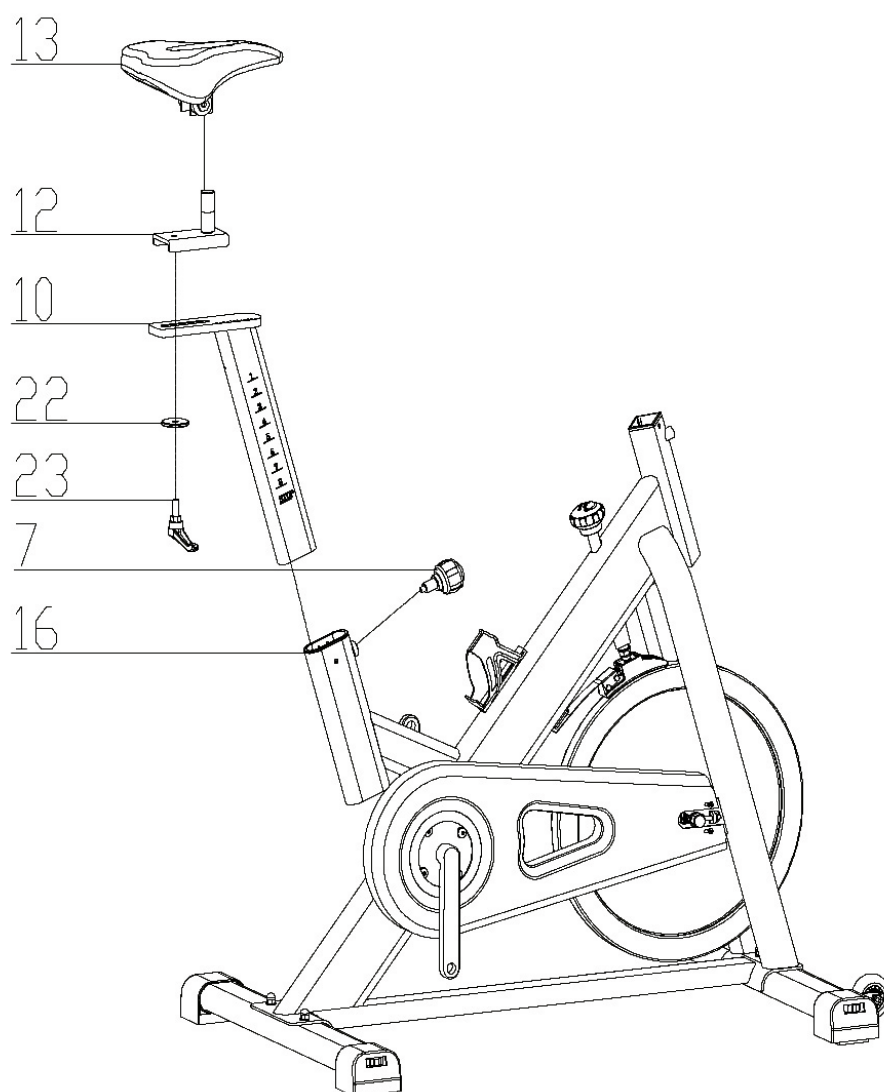

Trin 3: Montering af styrstang og styr

1. Skub styrstangen (17) i den tilhørende holder i hovedstellet (16).
2. Løsn den L-formede arm (19), og træk den lidt ud.
3. Anbring styrstangen (17) i den ønskede højde.
4. Fastgør positionen ved at løsne den L-formede arm (19) igen og lade den falde på plads i et af de forborede huller.
5. Spænd den L-formede arm (19) fast igen.
6. Monter styret (18) på styrstangen (17) med en spændeskive (22) og en L-formet arm (23).

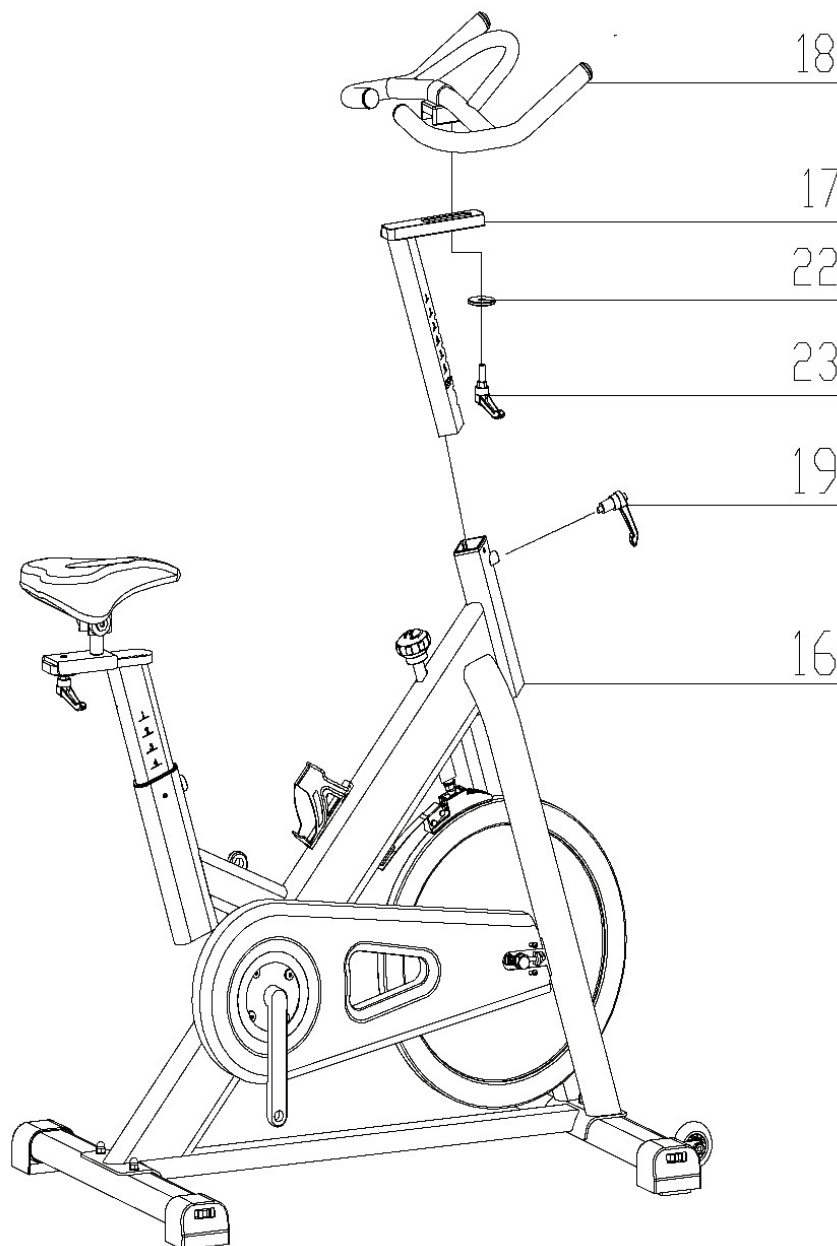

Trin 4: Montering af pedaler

BEMÆRK

Pedalerne er mærket med et "R" for højre og et "L" for venstre.

1. Monter højre pedal (1R) på højre pedalarm (36) ved at skrue den med urets retning.
2. Monter venstre pedal (1L) på venstre pedalarm (33) ved at skrue den mod urets retning.

ADVARSEL

Sørg for at skrue pedalerne helt ind.

3. Stram alle skruesamlinger.

→ *Opstillingen af maskinen er nu afsluttet.*

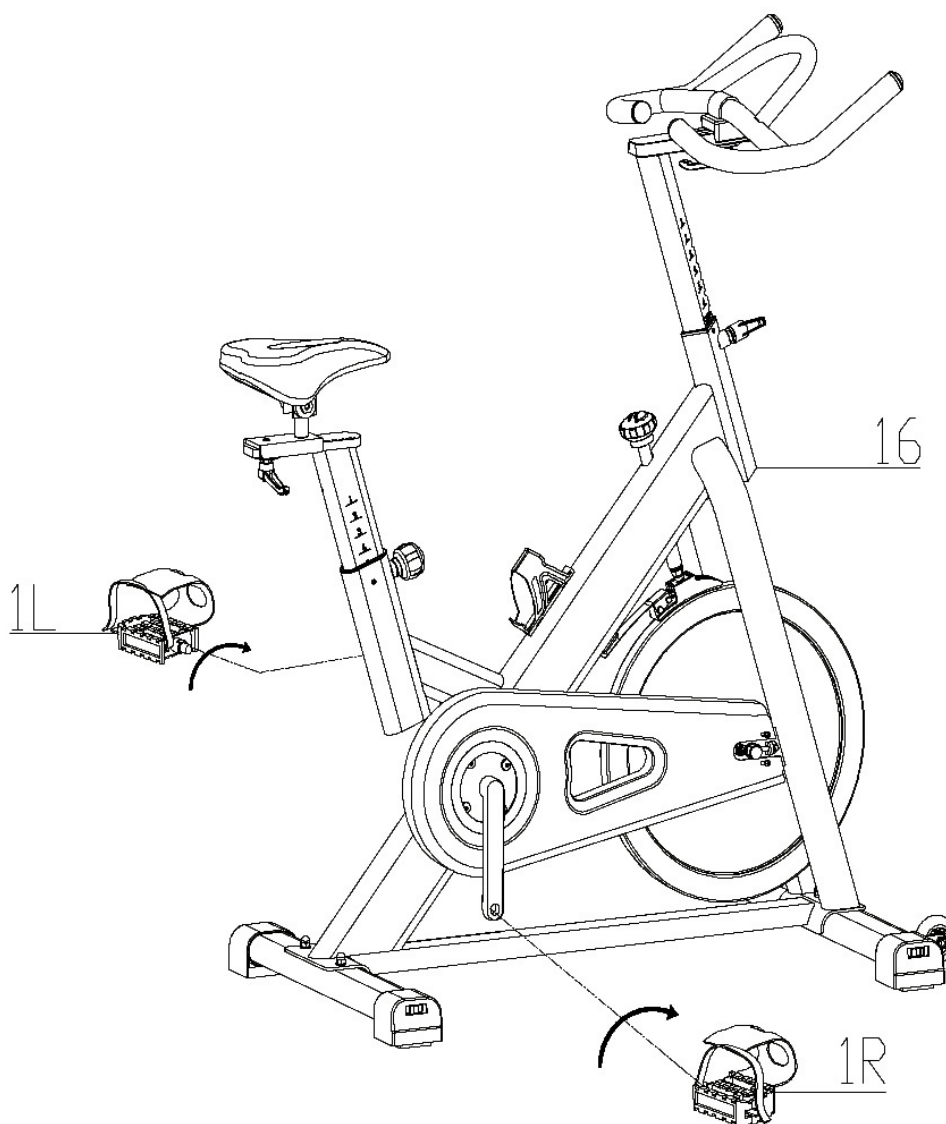

Trin 5: Justering af fødder

Ved ujævnheder i gulvet kan du stabilisere træningsmaskinen ved at skrue på de to indstillingskrue under hovedstellet.

1. Løft maskinen i den ønskede side, og drej på indstillingskrue under hovedstellet.
2. Drej skruen med uret for at skrue den ud og hæve maskinen.
3. Drej mod uret for at sænke maskinen.

2.4 Træningsmaskinens indstillinger

2.4.1 Indstilling af modstand

Modstanden kan indstilles med drejeknappen (30).

1. For at øge modstanden skal du dreje drejeknappen (30) med urets retning.
2. For at reducere modstanden skal du dreje drejeknappen (30) mod urets retning.

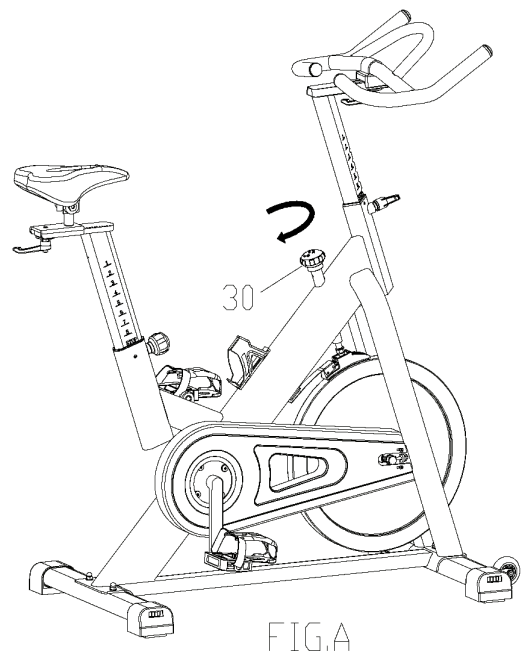

2.4.2 Anvendelse af nødbremsefunktion

ADVARSEL

Anvend denne sikkerhedsfunktion i alle nødsituationer, hvor du skal stige af din indoor-bike eller skal standse svinghjulet.

Armentiljustering af modstandstrinnet (30) fungerer også som nødbremse. Hvis du vil standse træningsmaskinen hurtigt, skal du trykke armen kraftigt nedad.

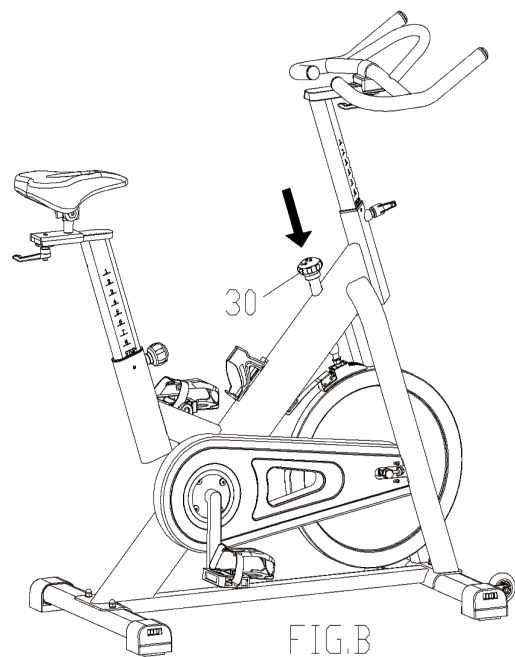

2.4.3 Indstilling af styr

Styret kan indstilles lodret og vandret.

1. For at indstille styret i lodret position, skal du løsne L-armen (19) og trække den bagud.



FORSIGTIG

Sørg for, at det tydeligt høres, at L-armen falder på plads i et af indstillingshullerne.

2. Slip L-armen (19) igen, og sørg for, at den falder på plads i et af de forborede huller i styrstangen (17).
3. Spænd nu L-armen (19) fast igen.
4. For at indstille styret i vandret position, skal du løsne L-armen (23) og trække den ned.
5. Anbring nu styret (18) i den ønskede position.



FORSIGTIG

Sørg for, at det tydeligt høres, at L-armen falder på plads i et af indstillingshullerne.

6. Slip L-armen (23) igen, og sørg for, at den falder på plads i et af de forborede huller i styrstangen (17).
7. Spænd nu L-armen (23) fast igen.

2.4.4 Indstilling af sadel

Sadlen kan indstilles lodret og vandret.

1. For at indstille sædets lodrette position skal du løsne drejeknappen (7) på hovedstellets sadelrør (16) og trække den lidt ud.
2. Anbring nu den lodrette sadelstang (10) i den ønskede højde.



FORSIGTIG

Sørg for, at det tydeligt høres, at drejeknappen falder på plads i et af indstillingshullerne.

3. Slip drejeknappen (7), og sørg for, at den falder på plads i et af de forborede huller i sadelstangen (10).
4. Spænd nu drejeknappen (7) fast igen.
5. For at indstille sædets vandrette position, skal du løsne L-armen (23) og trække den lidt nedad.
6. Anbring nu den vandrette sadelholder (12) og sadlen (13) i den ønskede position.



FORSIGTIG

Sørg for, at det tydeligt høres, at L-armen falder på plads i et af indstillingshullerne.

7. Slip L-armen (23), og sørg for, at den falder på plads i et af de forborede huller i den vandrette sadelholder (12).
8. Spænd nu L-armen (23) fast igen.

3.1 Generelle anvisninger

⚠ ADVARSEL

- + Der skal vælges et opbevaringssted, hvor det er udelukket at tredjemand eller børn kan misbruge udstyret.
- + Hvis dit udstyr ikke råder over transporthjul, skal udstyret adskilles før transport.

▶ OBS

- + Kontrollér, at udstyret på det valgte opstillingssted er beskyttet mod fugt, støv og snavs. Opbevaringsstedet skal være tørt og have god ventilation og en konstant omgivelsestemperatur mellem 10°C og 35°C.

3.2 Transporthjul

▶ OBS

Hvis du ønsker at transportere dit udstyr over særlig følsom og blød gulvbelægning, som parket, gulvbrædder eller laminat, skal du lægge f.eks. pap eller lignende ud på transportstrækningen for at undgå eventuelle gulvskader.

1. Stil dig bag udstyret, og løft det lidt, indtil vægten hviler på transporthjulene. Nu kan du let skubbe udstyret hen til en ny position. For længere transportstrækninger skal udstyret adskilles og emballeres sikkert.
2. Vælg den nye placering under overholdelse af anvisningerne i afsnit 1.3 i denne brugsanvisning.

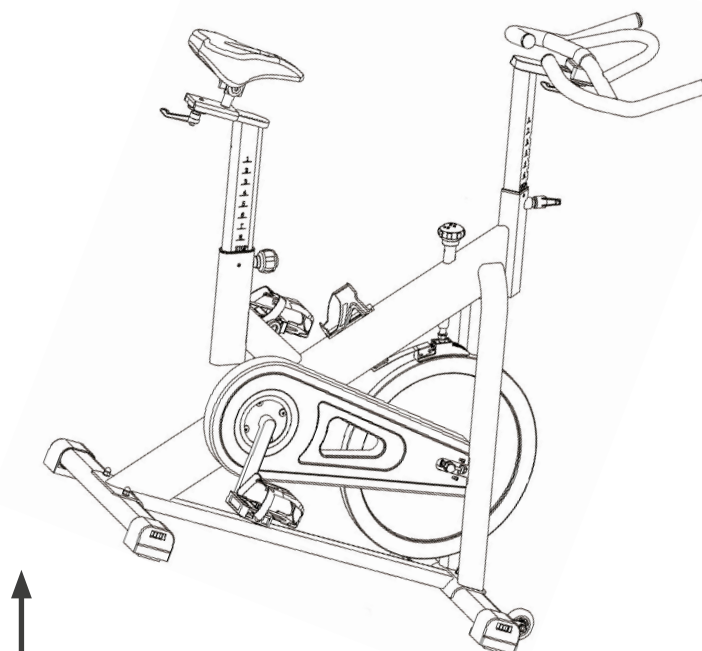

4.1 Generelle anvisninger



ADVARSEL

- + Foretag ikke usagkyndige ændringer på udstyret.



FORSIGTIG

- + Beskadigede eller udtjente komponenter kan påvirke din sikkerhed og udstyrets levetid. Udskift derfor straks beskadigede eller slidte komponenter. Kontakt i så fald din forhandler. Udstyret må ikke anvendes, før det er blevet repareret. Anvend ved behov kun originale reservedele.

► OBS

- + Udover de anvisninger og anbefalinger, der nævnes her, vedr. vedligeholdelse og pleje kan der være behov for yderligere service- og/eller reparationsydelser; disse ydelser må kun udføres af autoriserede serviceteknikere.

4.2 Fejl og fejldiagnose

Udstyret underkastes regelmæssigt kvalitetskontroller under produktionen. Der kan dog trods dette opstå fejl eller fejlfunktion på udstyret. Det er ofte enkeltdele, der er skyld i disse fejl, og udskiftning er oftest tilstrækkelig. De hyppigste fejl og afhjælpningen af dem findes i følgende oversigt. Hvis udstyret trods dette ikke fungerer korrekt, skal du kontakte din forhandler.

Fejl	Årsag	Afhjælpning
Knirken i pedalområdet	Løse pedaler	Spænd pedalerne
Udstyret vakler	Udstyret står ikke lige	Udlign justeringsfødderne
Styr/sadel vakler	Løse skruer	Spænd skruerne
Filtbremse laver lyde	Filtbremse er for tør	Fugt filtbremsen med silikonespray

4.3 Kalender for vedligeholdelse og inspektion

For at undgå skader på grund af kropssved, skal udstyret altid rengøres med et fugtigt håndklæde (ingen opløsningsmidler!) efter hvert træningspas.

Følgende rutinemæssige opgaver skal udføres med de oplyste tidsintervaller:

Komponent	Ugentligt	Månedligt
Kunststofafdækninger	R	I
Filtbrensens fugtighed		I
Skruer og kabelforbindelser		I
Pedalernes fasthed		I
Forklaring: R = rengøring; I = inspektion		

4.4 Smøring af bremse

Smøringen er et meget vigtigt vedligeholdelsestrin. Man kommer ikke uden om den, når bremsesystemets friktion stiger mærkbart. Øget friktion kan du kende på rykkende bevægelser på højere modstandstrin.

► **OBS**

Filtbremsen skal smøres jævnligt med et smøremiddel for at undgå skader på udstyret. Angivelserne i service- og inspektionskalenderen fungerer udelukkende som en retningslinje. Vær opmærksom på, at filtbremsen skal smøres oftere ved højere belastning.

Påfør en til to dråber silikoneolie eller lidt silikonespray på svinghjulet, og lad svinghjulet rotere to gange for at smøre filtbremsen.



5 BORTSKAFFELSE

Dette udstyr må efter endt levetid ikke bortskaffes sammen med det almindelige husholdningsaffald, men skal afleveres til en kommunal genbrugsstation til genbrug af elektrisk og elektronisk udstyr. Yderligere oplysninger fås hos den lokale genbrugsstation i din kommune.

Materialerne skal genanvendes iht. deres mærkning. Med genanvendelse, udnyttelse af materialer eller andre former for genbrug af udtjent udstyr yder du et vigtigt bidrag til beskyttelse af miljøet.



For at gøre din træningsoplevelse endnu mere behagelig og effektiv anbefaler vi dig at supplere dit fitnessudstyr med tilhørende tilbehør. For indoor bikes kan det for eksempel være en **gulvmåtte**, der gør, at udstyret står mere sikkert og samtidig beskytter gulvet mod sved og slitage, eller en **silikonespray**, der holder de bevægelige dele i god stand. På mange indoor bikes kan **sadlen** eller **pedalerne** også udskiftes, da de normalt er monteret på samme måde som på en cykel.

Hvis du har købt fitnessudstyr med pulstræning, og du vil træne efter din puls, anbefaler vi på det kraftigste, at du bruger et kompatibelt **pulsbælte**, da du derved garanteres en optimal overførsel af pulsen.

Vores sortiment af tilbehør byder på optimal kvalitet og gør træningen endnu bedre. Hvis du vil vide mere om kompatibelt tilbehør, kan du gå ind på vores webshop på siden med detaljer om produktet (dette gøres lettest ved at indtaste varenummeret i søgefeltet øverst) og køre ned på siden til det anbefalede tilbehør. Alternativt kan du bruge den tilbudte QR-kode. Du kan naturligvis også kontakte vores kundeservice: Telefonisk, via e-mail, i en af vores filialer eller ved hjælp af vores kanaler for sociale medier. Vi er altid klar til at hjælpe dig!



Gulvmåtte



Pulsbælte



Pedale



Silikonespray



Kontaktgel

7.1 Serienummer og modelbetegnelse

For at vi kan yde så god en service som muligt, bedes du have **modelbetegnelse, varenummer, serienummer, eksplosionstegning** og **listen over delene** ved hånden. De forskellige muligheder for kontakt findes i kapitel 9 i denne brugsanvisning.

❗ **BEMÆRK**

Serienummeret på dit udstyr er unikt. Det findes på den hvide mærkat. Den nøjagtige placering af denne mærkat fremgår af følgende illustration.

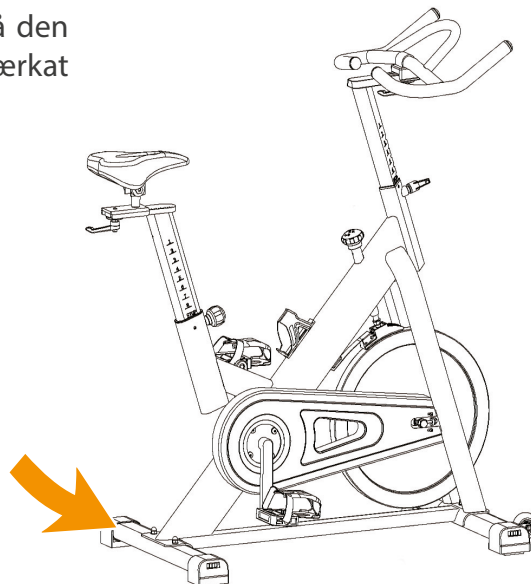

Skriv serienummeret i det tilhørende felt.

Serienummer:

Mærke/kategori:

Modelbetegnelse:

Varenummer:

7.2 Liste over dele

Nr.	Betegnelse (ENG)	Antal	Nr.	Betegnelse (ENG)	Antal
1L	PEDAL L	1	29	CRANK END CAP	2
1R	PEDAL R	1	30	KNOB	1
2	END CAP1	4	31	LOCK NUT	6
3	CARRIAGE BOLT	4	32	TWIST THE FIXINGS	1
4	REAR STABILIZER	1	33	LEFT CRANK	1
5	FLAT WASHER	4	34	CRANK COVER	1
6	DOMED NUT	4	35	BEARING	2
7	SPRING ADJUSTMENT KNOB	1	36	RIGHT CRANK	1
8	PLASTIC SLEEVE 1	1	37	NUT	2
9	BOLT 1	1	38	FIXING NUT 2	2
10	VERTICAL SEAT POST	1	39	FIXING BOLT	2
11	END CAP 2	1	40	NUT	2
12	SEAT POST	1	41	SCREW 1	13
13	SEAT	1	42	SCREW 2	7
14	FLAT WASHER	3	43	SCREW 3	2
15	FRONT STABILIZER	1	44	OUTER CHAIN COVER	1
16	MAIN FRAME	1	45	LITTLE CHAIN COVER	1
17	HANDLEBAR POST	1	46	AXIS	1
18	HANDLE BAR	1	47	LONG FIXING TUBE	1
19	L SHAPE KNOB	1	48	SHORT FIXING TUBE	1
20	BOTTLE HOLDER	1	49	INNER CHAIN COVER	1
21	PLASTIC SLEEVE 2	1	50	BELT	1
22	FLAT WASHER 1	2	51	BELT WHEEL	1
23	L SHAPE KNOB	2	52	WASHER 2	3
24	END CAP 3	1	53	SPRING 1	1
25	FLAT WASHER2	1	54	SCREW ROD	1
26	BOLT 2	2	55	BOLT	2
27	BOLT	4	56	PU WHEEL	2
28	FIXING NUT 1	2	57	BEARING	4

58	FIXING NUT 2	2	67	FLYWHEEL COVER	1
59	FIXING TUBE	1	68	SPRING COVER	1
60	BEARING	2	69	SPRING 3	1
61	FLYWHEEL	1	70	PLASTIC FRAME	1
62	FLYWHEEL SHAFT	1	71	LITTLE PLASTIC	1
63	SPRING WASHER 1	2	72	SPRING BRAKE	1
64	DOMED NUT	1	73	WOOLLY BLOCK	1
65	LOCK NUT	2	74	BOLT 1	2
66	FIXING NUT	2	75	WASHER 4	1

7.3 Eksplosionstegning

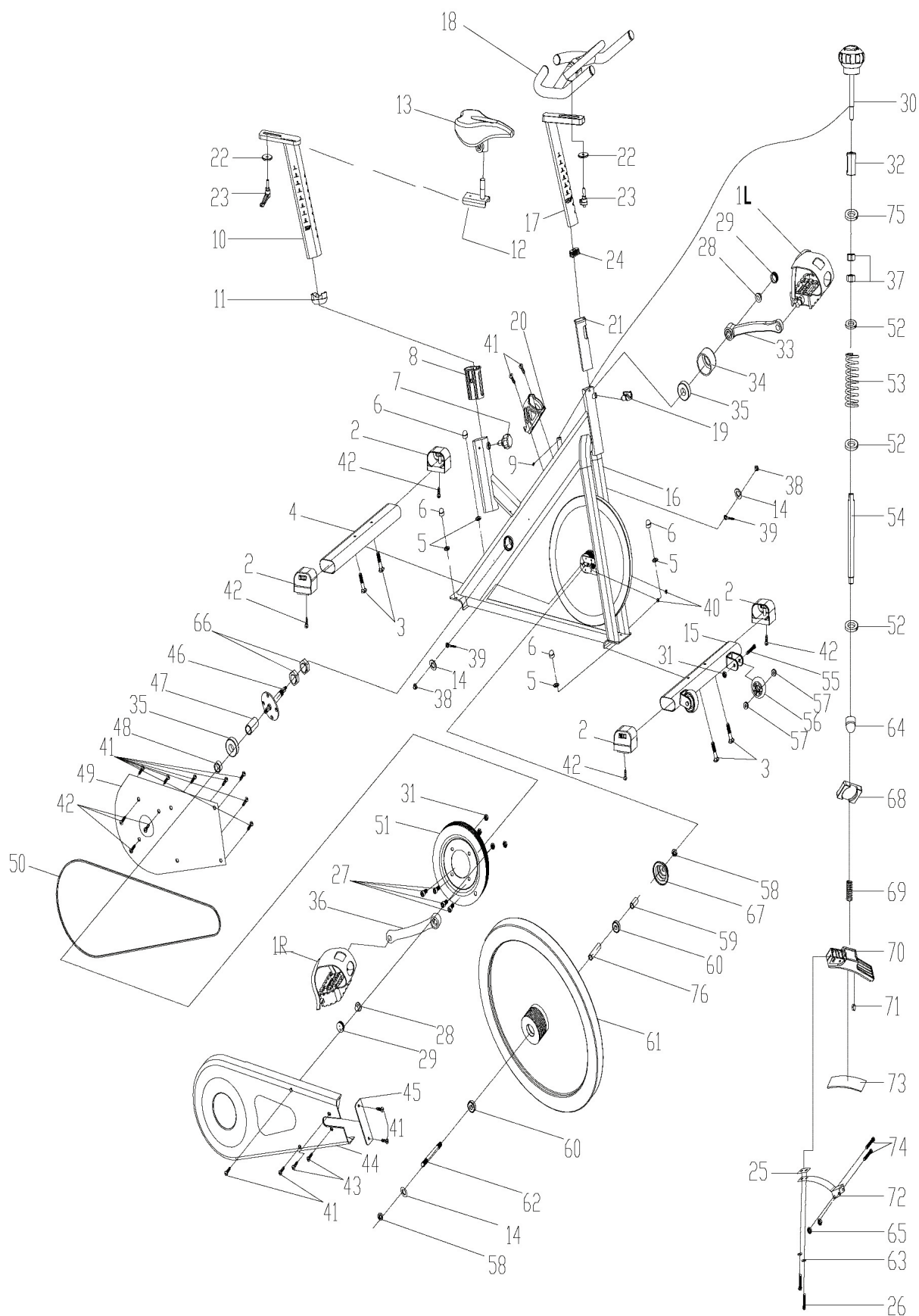

Træningsudstyr fra Darwin® underkastes en streng kvalitetskontrol. Hvis fitnessudstyr købt hos os mod forventning skulle vise sig ikke at fungere perfekt, beklager vi dette meget og beder dig kontakte den oplyste kundeservice. Vi hjælper dig altid gerne via vores tekniske hotline.

Fejlbeskrivelser

Dit træningsudstyr er udviklet således, at det altid giver mulighed for træning af høj kvalitet. Skulle der mod forventning opstå et problem bedes du starte med at læse brugsanvisningen. Ønsker du yderligere problemløsning, bedes du kontakte Fitshop eller ringe på vores gratis service-hotline. For at opnå den hurtigst mulige problemløsning bedes du beskrive fejlen så nøjagtigt som muligt.

Ud over den lovbestemte garanti yder vi en garanti på alt fitnessudstyr købt hos os iht. nedenstående bestemmelser.

Dine rettigheder iht. loven påvirkes ikke af disse bestemmelser.

Garantiindehaver

Garantien tilhører førstekøberen/enhver person, der får et produkt købt som nyt i gave af en førstekøber.

Garantiperioder

Fra du modtager dit træningsudstyr påtager vi os de(n) garantiperiode(r), der fremgår af vores onlineshop. Garantiperioden, der er gældende for dit specifikke træningsudstyr, finder du på den respektive produktside.

Reparationsudgifter

Vi vælger, om der skal ske enten reparation, udskiftning af beskadigede enkeltdele eller komplet udskiftning. Reservedele, som man selv skal anbringe ved opstilling af udstyret, skal udskiftes af garantiindehaveren selv og er ikke omfattet af reparationen. Efter udløb af garantiperioden ligger ansvaret for dele-, reparations-, installations- og forsendelsesomkostninger hos garantiindehaveren.

Brugstiderne defineres som følger:

- + Hjemmebrug: Udelukkende privat anvendelse i private hjem op til 3 timer dagligt
- + Semiprofessionel brug: Op til 6 timer dagligt (f.eks. fysioterapi, hoteller, foreninger, motionsrum i virksomheder)
- + Professionel brug: Mere end 6 timer dagligt (f.eks. fitnesscentre)

Garantiservice

Under garantiperioden repareres eller erstattes udstyr, der på grund af materiale- eller fabrikationsfejl er defekt, efter vores valg. Udskiftet udstyr eller dele af udstyr tilhører os. Garantiydelser medfører ikke en forlængelse af garantiperioden og udløser heller ikke en ny garanti.

Garantibetingelser

For at gøre krav gældende om garanti skal du gøre følgende:

Kontakt kundeservice pr. e-mail eller telefon. Hvis produktet skal indsendes til reparation under garantien, påhviler omkostningerne forhandleren. Efter udløb af garantien påhviler transport- og forsikringsomkostningerne køberen. Hvis defekten er omfattet af vores garantiydelse, får du et stk. repareret eller nyt udstyr tilbage.

Garantikrav er udelukket ved skader på grund af:

- + Misbrug eller usagkyndig behandling
- + Miljøpåvirkninger (fugt, varme, overspænding, støv etc.)
- + Tilsidesættelse af de sikkerhedsforanstaltninger, der gør sig gældende for udstyret
- + Tilsidesættelse af brugsanvisningen
- + Anvendelse af vold (f.eks. slag, stød, fald)
- + Indgreb, der ikke er foretaget af den af os autoriserede serviceadresse
- + Egenhændige forsøg på reparation

Købskvittering og serienummer

Vær opmærksom på, at du skal kunne fremvise fakturaen for udstyret i tilfælde af garanti. For at vi kan identificere din modelversion samt af hensyn til vores kvalitetskontroller har vi ved alle henvendelser vedr. service brug for oplysning om udstyrets serienummer. Hav derfor så vidt muligt allerede serienummer samt kundenummer ved hånden, når du ringer til vores service-hotline. Dette gør det lettere at give dig en hurtig behandling.







































Hvis du har problemer med at finde serienummeret på dit træningsudstyr, kan vores service-medarbejdere hjælpe dig på vej.

Service uden for garantien

I tilfælde af mangler på dit træningsudstyr efter udløb af garantien eller i situationer, som ikke er omfattet af garantiydelsen, som f.eks. almindelig slitage, står vi gerne til rådighed for et individuelt tilbud. Kontakt venligst vores kundeservice, så vi sammen kan finde en hurtig og billig løsning af problemet. I disse tilfælde betaler du selv forsendelsesomkostningerne.

Kommunikation

Mange problemer kan løses med blot en samtale med os i egenskab af din fagmand. Vi ved, hvor vigtig hurtig og ukompliceret problemafhelpning er for dig som bruger af træningsudstyret, så du kan træne med glæde uden de store afbrydelser. Derfor er vi også interesseret i en hurtig og ubureaukratisk løsning på dit problem. Hav derfor venligst dit kundenummer og serienummeret på det defekte udstyr ved hånden.

DE	DK	FR
<p>TECHNIK</p> <p> +49 4621 4210-900</p> <p> +49 4621 4210-698</p> <p> technik@sport-tiedje.de</p> <p> Öffnungszeiten entnehmen Sie unserer Homepage.</p>	<p>TEKNIK OG SERVICE</p> <p> 80 90 16 50</p> <p>+49 4621 4210-945</p> <p> info@fitshop.dk</p> <p> Åbningstider kan findes på hjemmesiden.</p>	<p>TECHNIQUE & SERVICE</p> <p> +33 (0) 189 530984</p> <p>+49 4621 42 10 933</p> <p> info@fitshop.fr</p> <p> Vous trouverez les heures d'ouverture sur notre site Internet.</p>
<p>SERVICE</p> <p> 0800 20 20277 (kostenlos)</p> <p> 04621 4210 - 0</p> <p> info@sport-tiedje.de</p> <p> Öffnungszeiten entnehmen Sie unserer Homepage.</p>	<p>PL</p> <p>DZIAŁ TECHNICZNY I SERWIS</p> <p> 22 307 43 21</p> <p>+49 4621 42 10-948</p> <p> info@fitshop.pl</p> <p> Godziny otwarcia można znaleźć na stronie głównej.</p>	<p>BE</p> <p>TECHNIQUE & SERVICE</p> <p> 02 732 46 77</p> <p>+49 4621 4210 933</p> <p> info@fitshop.be</p> <p> Vous trouverez les heures d'ouverture sur notre site Internet.</p>
UK	NL	INT
<p>CUSTOMER SUPPORT</p> <p> 00800 2020 2772</p> <p>+494621 4210 944</p> <p> info@sport-tiedje.co.uk</p> <p> You can find the opening hours on our homepage.</p>	<p>TECHNISCHE DIENST & SERVICE</p> <p> +31 172 619961</p> <p> service@fitshop.nl</p> <p> De openingstijden vindt u op onze homepage.</p>	<p>TECHNICAL SUPPORT & SERVICE</p> <p> +49 4621 4210-944</p> <p> service-int@sport-tiedje.de</p> <p> You can find the opening hours on our homepage.</p>
ES	AT	CH
<p>TECNOLOGÍA Y SERVICIOS</p> <p> 911 238 029</p> <p> info@fitshop.es</p> <p> Consulta nuestro horario de apertura en la página web.</p>	<p>TECHNIK & SERVICE</p> <p> 0800 20 20277 (Freecall)</p> <p>+49 4621 42 10-0</p> <p> info@sport-tiedje.at</p> <p> Öffnungszeiten entnehmen Sie unserer Homepage.</p>	<p>TECHNIK & SERVICE</p> <p> 0800 202 027</p> <p>+49 4621 42 10-0</p> <p> info@fitshop.ch</p> <p> Öffnungszeiten entnehmen Sie unserer Homepage.</p>

På denne webside finder du en detaljeret oversigt inkl. adresse og åbningstider for alle filialer tilhørende Sport-Tiedje Group i ind- og udland:

www.fitshop.dk/oversigt-over-sport-tiedje-butikker

VI LEVER FOR FITNESS

WEBSHOP OG SOCIALE MEDIER

Sport-Tiedje er med sine nuværende over 70 filialer Europas største fagmarked for fitnessmaskiner til hjemmebrug og en af de mest ansete online-forhandlere af fitnessudstyr på verdensplan. Privatkunder foretager bestillinger via vores 25 webshops på det pågældende lands sprog eller får sammensat deres drømmeudstyr i lokale filialer. Derudover er virksomheden leverandør af professionelle maskiner til udholdenheds- og styrketræning til fitnesscentre, hoteller, sportsforeninger, firmaer og fysioterapeuter.

Sport-Tiedje tilbyder et bredt sortiment af træningsmaskiner fra kendte producenter, egne udviklede produkter af høj kvalitet og en lang række serviceydelser, f.eks. opstillingservice og idrætsvidenskabelig rådgivning før og efter købet. Til dette formål har virksomheden ansat en lang række idrætsforskere, fitnessstrænere og eliteudøvere.

Besøg os også på vores platforme for sociale medier eller på vores blog!

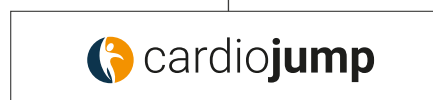

Notater

Notater

