

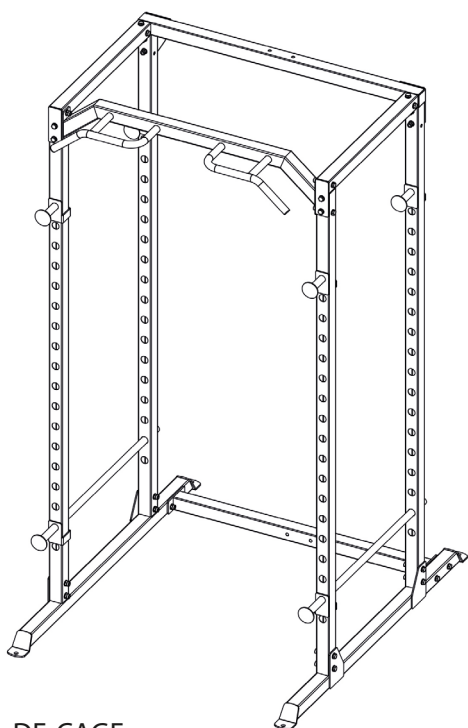

Instrukcja Montażu

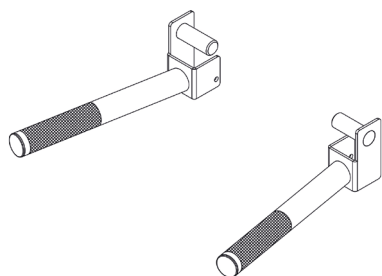

DF-CAGE



DF-CAGE-DIP

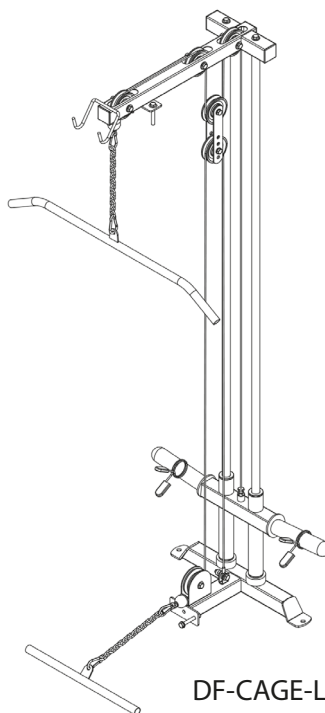

DF-CAGE-LAT



max. 125 kg



~ 90-120 Min.



49 kg

dł. 131 | szer. 109 | wys. 209

DFCAGE.01.06

Nr art. DF-CAGE

DARWIN **Power Cage**

Spis treści

1	INFORMACJE OGÓLNE	7
1.1	Dane techniczne	7
1.2	Bezpieczeństwo użytkownika	8
1.3	Miejsce rozstawienia	9
2	MONTAŻ	10
2.1	Wskazówki ogólne	10
2.2	Zakres dostawy	11
2.2.1	Wyciąg linowy do Power Cage	13
2.2.2	Stacja Dip do Power Cage	14
2.3	Montaż	15
2.4	Akcesoria montażone	19
2.4.1	Montaż: wyciągu linowego do Power Cage	19
2.4.2	Montaż: Stacja do dipów do klatki Power Cage	23
3	PRZECHOWYWANIE I TRANSPORT	24
3.1	Wskazówki ogólne	24
4	USUWANIE BŁĘDU, PIELEGNACJA I KONSERWACJA	25
4.1	Wskazówki ogólne	25
4.2	Usterki i diagnostyka błędów	25
4.3	Harmonogram konserwacji i przeglądów	26
5	UTYLIZACJA	26
6	ZALECENIE DOTYCZĄCE AKCESORIÓW	27
7	ZAMAWIANIE CZĘŚCI ZAMIENNYCH	28
7.1	Numer seryjny i oznaczenie modelu	28
7.2	Lista części: Power Cage	29
7.3	Rysunek w rozbiciu na części: Power Cage	30
7.4	Lista części: Wyciąg linowy do Power Cage	31
7.5	Rysunek w rozbiciu na części: Wyciąg linowy do Power Cage	32
7.6	Lista części: Stacja do Dipów do Power Cage	33
7.7	Rysunek w rozbiciu na części: Stacja do Dipów do Power Cage	34
8	GWARANCJA	35
9	KONTAKT	37

Szanowny Kliencie!

dziękujemy za wybór sprzętu fitness marki Darwin. Kupując urządzenia marki Darwin otrzymujesz wysokiej jakości sprzęt do ćwiczeń w domu w korzystnej cenie. Rowerki i atlasy do treningu siłowego firmy Darwin są bardzo łatwe w obsłudze, zajmują niewiele miejsca i wyglądają bardzo dobrze. Z naszym asortymentem chcemy pomóc Ci osiągnąć Twoje sportowe cele, niezależnie od tego czy chcesz schudnąć czy przygotować się do triathlonu. Jeśli masz jakiegokolwiek pytania skontaktuj się z nami, bardzo chętnie udzielimy wszelkich odpowiedzi. Życzymy miłego treningu!

Więcej informacji można znaleźć na stronie www.sport-tiedje.com.

Użytkowanie zgodne z przeznaczeniem

Urządzenie może być używane wyłącznie w celu zgodnym z jego przeznaczeniem.

Urządzenie jest przeznaczone wyłącznie do użytku domowego. Urządzenie nie jest przeznaczone do użytku półprofesjonalnego (np. szpitale, kluby, hotele, szkoły, itp.) ani komercyjnego lub profesjonalnego (np. studio fitness).

STOPKA REDAKCYJNA

Sport-Tiedje GmbH
Nr 1 w Europie w zakresie fitnessu domowego

International Headquarters
Flensburger Straße 55
24837 Schleswig
Niemcy

Prezes:
Christian Grau
Sebastian Campmann
Dr Bernhard Schenkel
Rejestr handlowy HRB 1000 SL
Sąd Rejonowy Flensburg
Numer identyfikacyjny VAT DE813211547

OGRANICZENIE ODPOWIEDZIALNOŚCI



©2011 Darwin jest to zarejestrowana marka firmy Sport-Tiedje GmbH. Wszelkie prawa zastrzeżone. Wszelkie wykorzystanie marki bez pisemnej zgody firmy Sport-Tiedje jest zabronione.

Produkt i instrukcja mogą zostać zmienione. Dane techniczne mogą zostać zmienione bez wcześniejszego powiadomienia.

DOTYCZY NINIEJSZEJ INSTRUKCJI

Przed montażem i pierwszym użyciem urządzenia należy dokładnie zapoznać się z całą instrukcją. Instrukcja pomoże w szybkim montażu i objaśni zasady bezpiecznego korzystania z urządzenia. Wszystkie osoby trenujące na urządzeniu (zwłaszcza dzieci i osoby z niepełnosprawnością fizyczną, sensoryczną, psychiczną i motoryczną) muszą zostać najpierw poinformowane o niniejszej instrukcji i jej zawartości. W razie wątpliwości odpowiednie osoby muszą nadzorować używanie urządzenia.

Urządzenie zostało skonstruowane zgodnie z najnowszym stanem wiedzy w zakresie bezpieczeństwa i techniki. Potencjalne źródła zagrożeń, które mogłyby spowodować uraz, zostały wyeliminowane, na ile było to możliwe. Montaż należy przeprowadzić prawidłowo, zgodnie z instrukcją montażu. Wszystkie elementy urządzenia muszą być prawidłowo zamocowane. W razie potrzeby instrukcję należy przeczytać jeszcze raz w celu usunięcia ewentualnych usterek.



Należy ściśle przestrzegać podanych zasad bezpieczeństwa i konserwacji. Każde użycie niezgodne z powyższymi zasadami może skutkować zagrożeniem dla zdrowia, wypadkami lub uszkodzeniami urządzenia, za które ani producent ani sprzedawca nie ponoszą odpowiedzialności.

Następujące wskazówki dotyczące bezpieczeństwa można znaleźć w niniejszej instrukcji obsługi:

► **UWAGA**

Ta wskazówka oznacza możliwe wystąpienie szkodliwych sytuacji, które w razie jej nieprzestrzegania mogą spowodować szkody materialne.

⚠ **OSTROŻNIE**

Wskazówka ta oznacza możliwe wystąpienie szkodliwych sytuacji, które w przypadku jej nieprzestrzegania mogą prowadzić do lekkich lub nieznaczących obrażeń!

⚠ **OSTRZEŻENIE**

Wskazówka ta oznacza możliwe wystąpienie szkodliwych sytuacji, które w przypadku jej naruszania mogą prowadzić do ciężkich obrażeń lub śmierci!

⚠ **NIEBEZPIECZEŃSTWO**

Wskazówka ta oznacza możliwe wystąpienie szkodliwych sytuacji, które w przypadku jej naruszenia prowadzą do ciężkich obrażeń lub śmierci!

ⓘ **WSKAZÓWKA**

Tego rodzaju wskazówka zawiera pozostałe, przydatne informacje.

Niniejszą instrukcję należy starannie przechowywać jako źródło informacji na temat prac konserwacyjnych i zamawiania części zamiennych!

1.1 Dane techniczne

Power Cage:

Waga artykułu (brutto, wraz z opakowaniem):	51 kg
Waga artykułu (netto, bez opakowania):	48,5 kg
Wymiary opakowania (dł. x szer. x wys.) ok.:	194 cm x 31 cm x 19 cm
Wymiary urządzenia rozstawionego (dł. x szer. x wys.) ok.:	131 cm x 109 cm x 209 cm
Maksymalny udźwig drążka do podciągania:	120 kg
Maksymalny udźwig półek:	100 kg

AKCESORIA

Wyciąg linowy:

Waga artykułu (brutto, wraz z opakowaniem):	16 kg
Waga artykułu (netto, bez opakowania):	14 kg
Wymiary opakowania (dł. x szer. x wys.)	ok. 201 cm x 35 cm x 187 cm
Maksymalne obciążenie:	100 kg

Stacja Dip:

Waga artykułu (brutto, wraz z opakowaniem):	3 kg
Waga artykułu (netto, bez opakowania):	2,5 kg
Wymiary opakowania (dł. x szer. x wys.) ok.:	16 cm x 9 cm x 38 cm
Maksymalne obciążenie:	125 kg

1.2 Bezpieczeństwo użytkownika

NIEBEZPIECZEŃSTWO

- + Przed rozpoczęciem używania urządzenia należy zapytać lekarza rodzinnego, czy trening jest odpowiedni ze zdrowotnego punktu widzenia. Dotyczy to przede wszystkim osób, które mają dziedziczną skłonność do nadciśnienia lub schorzeń serca, osób powyżej 45. roku życia, palaczy, osób o podwyższonym poziomie cholesterolu, osób otyłych i/lub osób, które w ciągu ostatniego roku nie uprawiały regularnie żadnego sportu. Jeśli znajdujesz się pod farmakologiczną opieką medyczną mającą wpływ na tętno, wówczas absolutnie konieczne jest zasięgnięcie konsultacji lekarskiej.
- + Należy pamiętać, że zbyt intensywny trening może poważnie zagrażać zdrowiu. Należy również mieć na uwadze, że systemy kontroli pulsu mogą być niedokładne. W razie wystąpienia oznak osłabienia, nudności, zawrotów głowy, bólów, duszności lub innych nieprawidłowych symptomów należy natychmiast przerwać trening i w razie potrzeby skontaktować się z lekarzem rodzinnym.

OSTRZEŻENIE

- + Korzystanie z tego urządzenia przez dzieci poniżej 14 roku życia jest niedozwolone.
- + Dzieci nie powinny przebywać bez opieki w pobliżu urządzenia.
- + Osoby niepełnosprawne muszą posiadać zgodę lekarską i pozostawać pod ścisłym nadzorem zawsze, gdy korzystają z urządzenia treningowego.
- + Z urządzenia nie może korzystać kilka osób jednocześnie.
- + Jeśli urządzenie jest wyposażone w klucz bezpieczeństwa (Safety Key), klips klucza bezpieczeństwa musi być przymocowany do ubrania przed rozpoczęciem treningu. W razie upadku można wyzwolić wyłącznik awaryjny urządzenia.
- + Ręce, stopy i inne części ciała, włosy, odzież i osoby należy trzymać z dala od ruchomych elementów urządzenia, ponieważ mogą zaczepić się w urządzeniu.
- + Podczas używania urządzenia nie nosić luźnej odzieży; używać odpowiedniej odzieży sportowej. Obuwie sportowe powinno mieć odpowiednie podeszwy, najlepiej z gumy lub innych antypoślizgowych materiałów. Nieodpowiednie są buty z obcasami, skózanymi podeszwami, korkiem lub kolcami. Nigdy nie trenować na bosą.

OSTROŻNIE

- + Jeśli urządzenie wymaga podłączenia do sieci za pomocą przewodu zasilającego, należy upewnić się, że nie stwarza on potencjalnego ryzyka porażenia.
- + Podczas trenowania w strefie ruchów urządzenia nie mogą przebywać żadne inne osoby, aby uniknąć zagrożenia względem użytkownika i osób postronnych.

UWAGA

- + Do otworów urządzenia nie wolno wkładać żadnych przedmiotów.

1.3 Miejsce rozstawienia

OSTRZEŻENIE

- + Nie stawiać urządzenia w głównych przejściach ani drogach ewakuacyjnych.

OSTROŻNIE

- + Sugeruje się postawić urządzenie w miejscu, które zapewnia swobodny dostęp do niego.
- + Upewnić się, że sala treningowa jest dobrze wentylowana podczas ćwiczeń i że nie ma przeciągów.
- + Wybrać miejsce ustawienia urządzenia tak, aby zarówno przed urządzeniem, jak i obok niego zostawiona była odpowiednio duża wolna przestrzeń/strefa bezpieczeństwa.
- + Powierzchnia ustawienia i montażowa urządzenia powinna być równa, wytrzymała i solidna.

UWAGA

- + Urządzenie może być używane wyłącznie w budynku, w odpowiednio ogrzewanych i suchych pomieszczeniach (temperatura otoczenia od 10°C do 35°C). Niedozwolone jest używanie pod gołym niebem oraz w pomieszczeniach o dużej wilgotności powietrza (powyżej 70%), takich jak baseny.
- + W celu ochrony cennych materiałów podłogowych (parkiet, laminat, korek, dywany) i wygładzenia drobnych nierówności, należy zastosować ochronną matę na podłogę.

2.1 Wskazówki ogólne



NIEBEZPIECZEŃSTWO

- + Nie zostawiać narzędzi ani materiałów opakowaniowych, takich jak folie lub drobne części, ponieważ dzieci mogłyby się nimi udusić. Podczas montażu urządzenia dzieci nie mogą znajdować się w pobliżu.



OSTRZEŻENIE

- + Aby zmniejszyć ryzyko obrażeń, przestrzegać instrukcji dołączonych do urządzenia.



OSTROŻNIE

- + Podczas montażu należy zapewnić sobie wystarczającą przestrzeń na ruch w każdym kierunku.
- + Montaż urządzenia muszą przeprowadzić min. dwie osoby dorosłe. W razie wątpliwości należy skorzystać z pomocy trzecia osoby, która posiada wiedzę techniczną.



UWAGA

- + Aby zapobiec uszkodzeniu urządzenia i podłogi, wykonywać montaż na podkładce lub opakowaniu kartonowym.



WSKAZÓWKA

- + Aby przeprowadzenie montażu było tak łatwe, jak to tylko możliwe, niektóre śruby i nakrętki, które będą używane, mogą być już wstępnie zmontowane.
- + Montaż urządzenia najlepiej przeprowadzać w późniejszym, docelowym miejscu instalacji.



2.2 Zakres dostawy





Zakres dostawy składa się z poniżej przedstawionych elementów. Na początku należy sprawdzić, czy dostawa zawiera wszystkie elementy urządzenia i wszystkie narzędzia, oraz czy nie zostały one uszkodzone. W razie reklamacji należy skontaktować się bezpośrednio z autoryzowanym przedstawicielem.

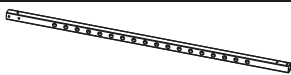
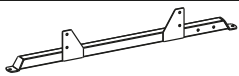

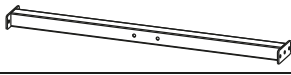
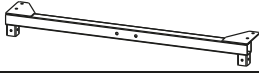
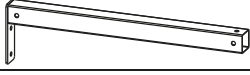
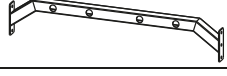
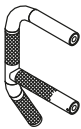
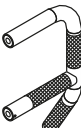
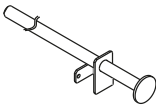
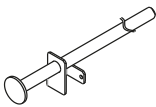
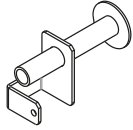
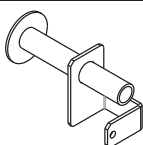



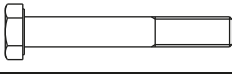
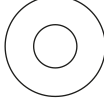

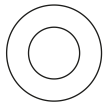



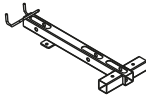
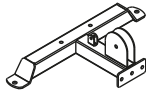

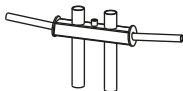
OSTROŻNIE



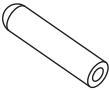



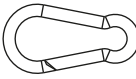

Jeśli brakuje części z zakresu dostawy lub są one uszkodzone, nie należy przeprowadzać montażu.

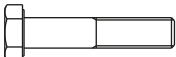
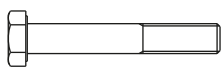
Numer	Oznaczenie		Liczba
1	Pionowa część ramy		4
2	Lewa rama główna		1
3	Prawa rama główna		1
4	Belka poprzeczna		1
5	Rama górna		1
6	Górna rozpórka		2
7	Drażek do podciągania się		1
8	Lewy uchwyt		1
9	Prawy uchwyt		1
10	Lewy hak bezpieczeństwa		1
11	Prawy hak bezpieczeństwa		1
12	Lewy drążek regulacyjny		2
13	Prawy drążek regulacyjny		2

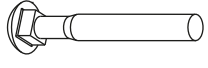

14	Śruba M10*16		6
15	Śruba M12*20		4
16	Śruba M10*70		24
17	Duża podkładka 10		54
18	Nakrętka M10		24
21	Duża podkładka 12		4

2.2.1 Wyciąg linowy do Power Cage

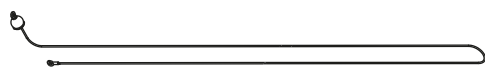
Numer	Oznaczenie		Liczba
1	Drażek środkowy		1
2	Rama główna wyciągu linowego		1
3	Drażek prowadzący		2
4	Drażek centralny		1
5	Drażek wyciągu górnego		1
6	Krótką hantla		1
7	Wspornik		2
8	Krażek linowy		6
9	Uchwyt do ciężarków		2
10	Zaciski sprężynowe		2
11	Tuleja przesuwna		2
12	Tuleje do krążków linowych		6
13	Karabińczyk		4
14	Łańcuch		2

15	Śruba M10*50		3
16	Śruba M10*65		5
17	Śruba M10*70		4
18	Śruba z łbem kwadratowym M10*65		2
19	Śruba M8*30		1
20	Podkładka 8		2
21	Podkładka 10		22
22	Nakrętka M8		1
23	Nakrętka M10		10
24	Przewód linowy A - 2920 mm		1
25	Przewód linowy B - 3470 mm		1

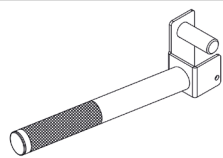
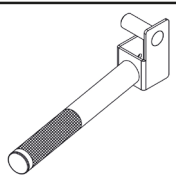
2.2.2 Stacja Dip do Power Cage

Numer	Oznaczenie		Liczba
1	Lewy uchwyt		1
2	Prawy uchwyt		1
3	Śruba zabezpieczająca		2

2.3 Montaż

Przed montażem dokładnie przejrzeć poszczególne etapy montażu, a następnie przeprowadzić montaż w podanej kolejności.

❶ WSKAZÓWKA

Najpierw przykręcić wszystkie dostarczone luzem elementy i sprawdzić ich dopasowanie. Następnie dokręcić śruby za pomocą narzędzia, gdy będzie to konieczne.

Krok 1: Montaż ramy głównej, część 1

Zamontuj belkę poprzeczną (4) do lewej i prawej ramy głównej (2 i 3) przy użyciu łącznie czterech śrub (16), ośmiu dużych podkładek (17) i czterech nakrętek (18).

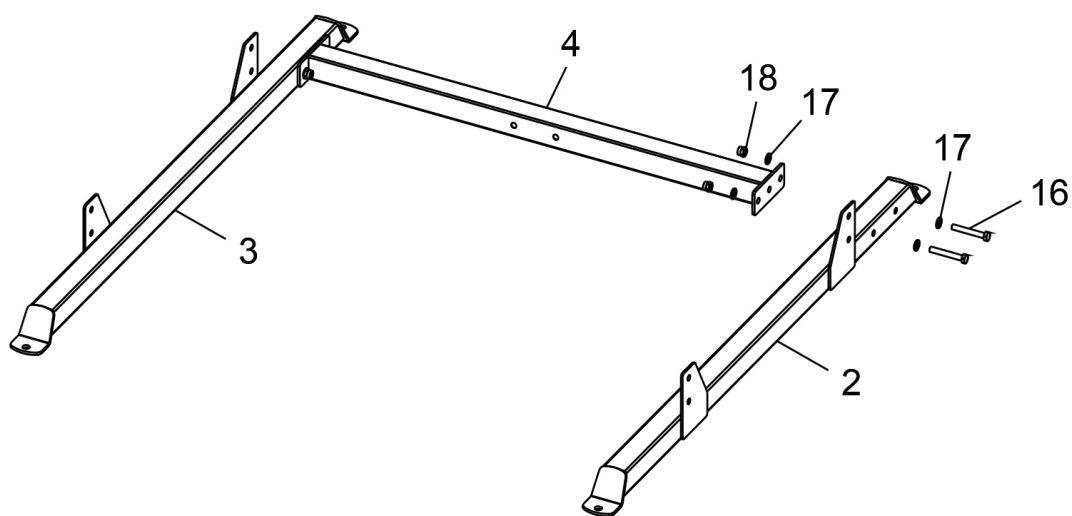

Krok 2: Montaż ramy głównej, część 2

Zamontuj cztery pionowe części ramy (1) do lewej i prawej ramy głównej (2 i 3), stosując łącznie osiem śrub (16), 16 dużych podkładek (17) i osiem nakrętek (18).

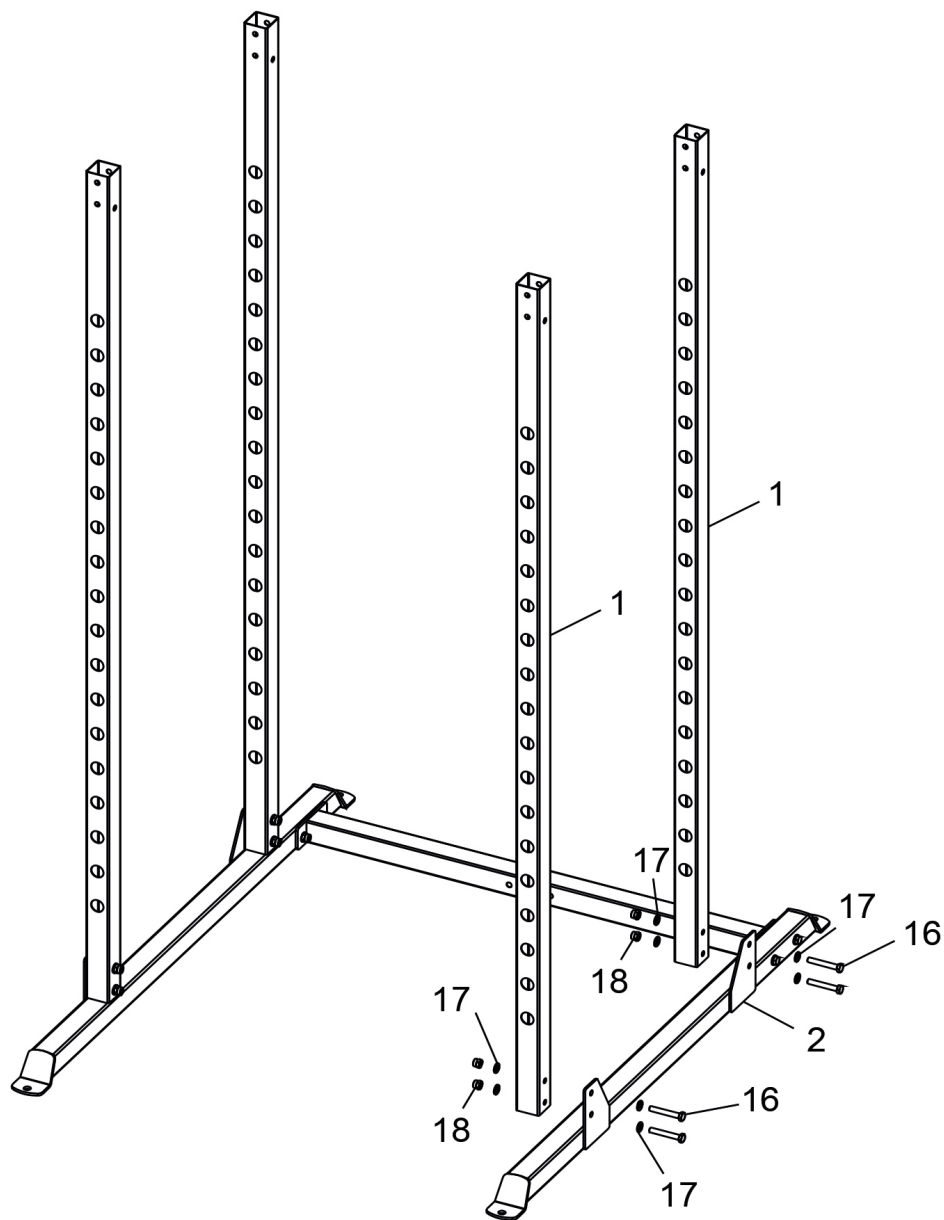

Krok 3: Montaż górnej ramy i belek poprzecznych

1. Zamontuj górną ramę (5) do dwóch tylnych pionowych części ramy (1) za pomocą łącznie czterech śrub (16), ośmiu dużych podkładek (17) i czterech nakrętek (18).
2. Zamontuj górne belki poprzeczne (6) do górnej ramy (5) za pomocą łącznie sześciu śrub (14) i sześciu dużych podkładek (17).
3. Teraz przymocuj również dwie górne belki poprzeczne (6) do przednich pionowych części ramy (1) za pomocą w sumie czterech śrub (16), ośmiu dużych podkładek (17) i czterech nakrętek (18).

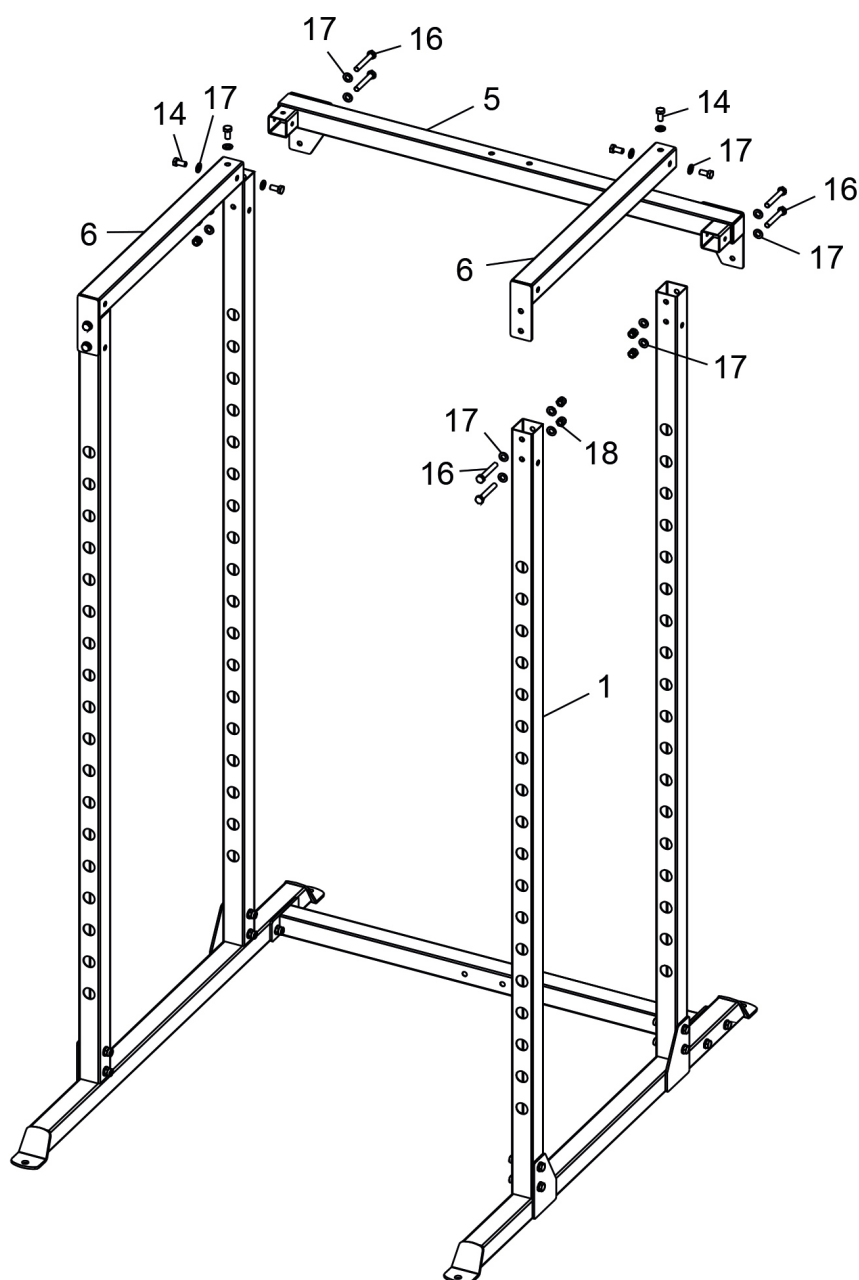

Krok 4: Montaż drążka do podciągania, haków bezpieczeństwa i drążków regulacyjnych

1. Zamontuj lewy i prawy uchwyt (8 & 9) do drążka do podciągania (7) za pomocą łącznie czterech śrub (15) i czterech dużych podkładek (21).
2. Zamontuj drążek do podciągania (7) do górnej belki poprzecznej (6) i do pionowych części ramy (1) za pomocą czterech śrub (16), ośmiu dużych podkładek (17) i czterech nakrętek (18).
3. Wsuń lewy i prawy hak bezpieczeństwa (10 i 11) oraz lewy i prawy pręt regulacyjny (12 i 13) do pionowej części ramy (1).

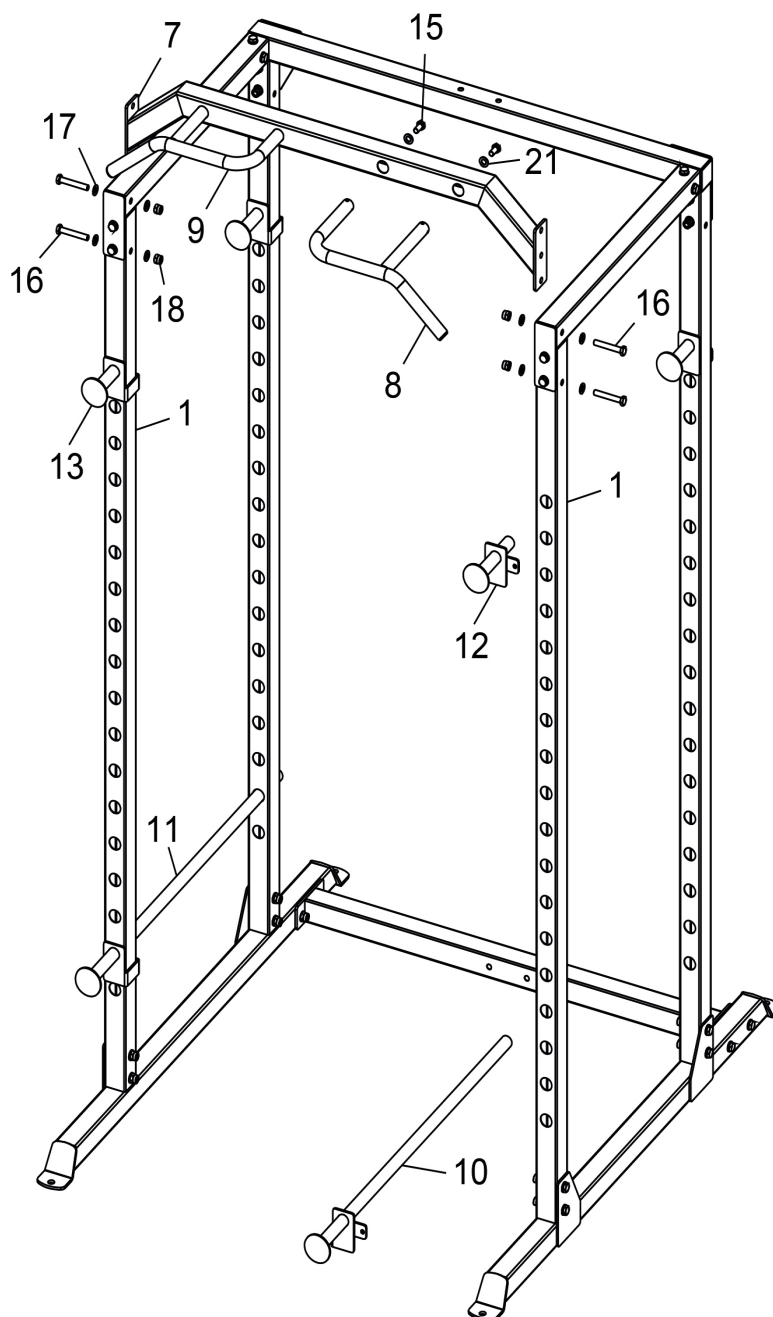

2.4 Akcesoria montażowe

Dwa poniższe urządzenia są opcjonalnie dostępnymi akcesoriami do klatki Power Cage marki Darwin. Drażek wyciągu górnego i stacja do Dipów nie są dołączone do klatki Power Cage i muszą być zakupione oddzielnie, lub są dołączone tylko wtedy, gdy zakupiony został zestaw klatki Power Cage. Skontaktuj się z dostawcą, aby uzyskać więcej informacji.

2.4.1 Montaż: wyciągu linowego do Power Cage

Krok 1: Montaż ramy głównej wyciągu linowego

Zamontuj ramę główną wyciągu linowego (2) do klatki Power Cage za pomocą dwóch śrub (17), czterech podkładek (21) i dwóch nakrętek (23).

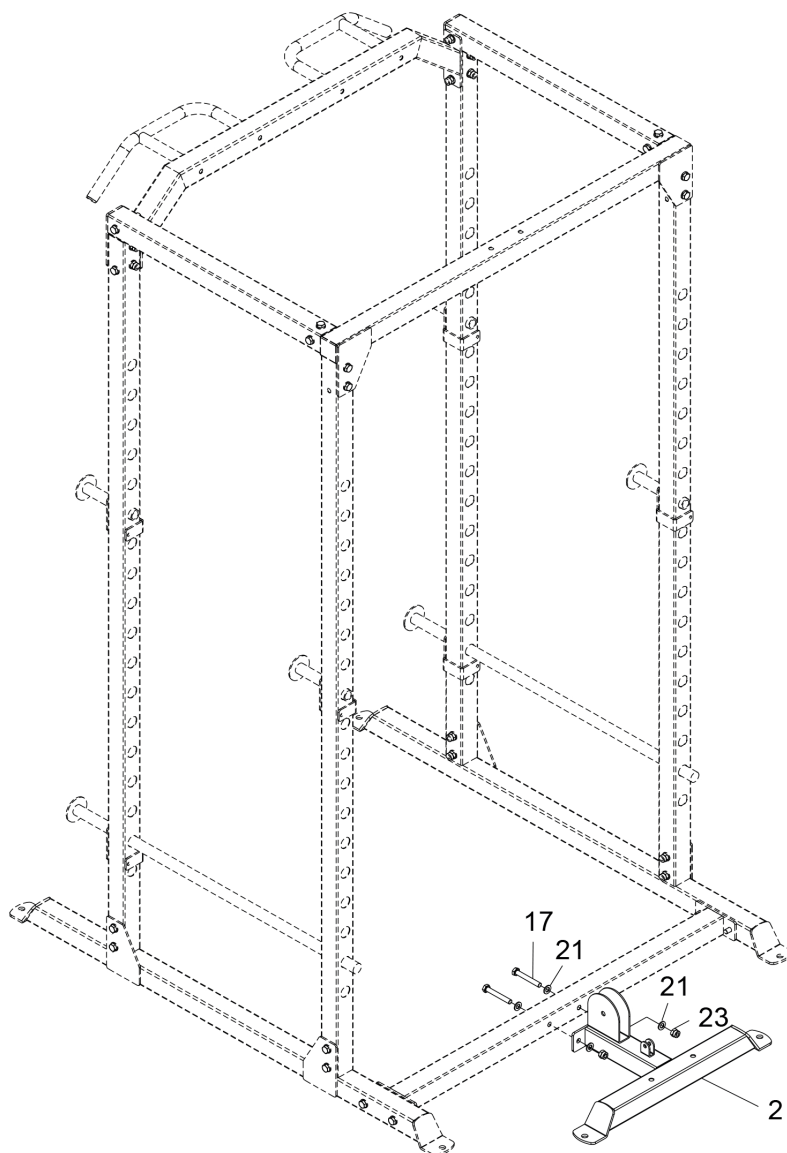

Krok 2: Montaż krążka linowego, drążków prowadzących i drążka centralnego

1. Zamontuj krążek linowy (8) do ramy głównej wyciągu (2) za pomocą jednej śruby (15), dwóch podkładek (21) i nakrętki (23).
2. Zamontuj drążki prowadzące (3) i drążek centralny (4) na ramie głównej wyciągu (2) za pomocą tulei przesuwnych (11) i dwóch śrub (18).
3. Załóż uchwyty obciążników (9) i zaciski sprężynowe (10) na drążku do podnoszenia (4).

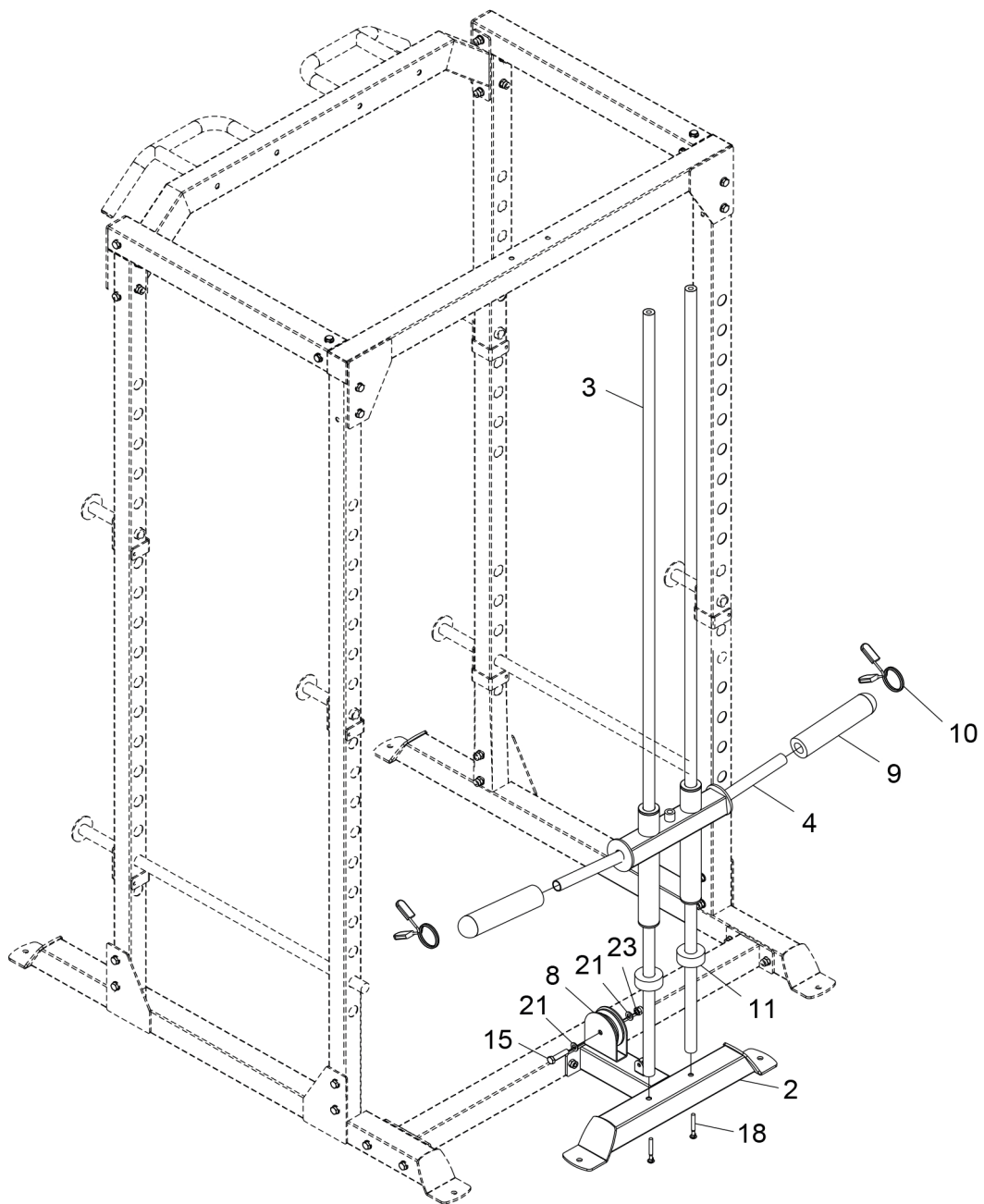

Krok 3: Montaż krążków linowych i drążka środkowego

1. Zamontuj trzy krążki linowe (8) do drążka środkowego (1) za pomocą trzech śrub (16), sześciu tulei (12), sześciu podkładek (21) i trzech nakrętek (23).
2. Zamontuj drążek środkowy (1) do klatki Power Cage i do prętów prowadzących (3) za pomocą dwóch śrub (16), dwóch śrub (17), sześciu podkładek (21) i dwóch nakrętek (23).
3. Zamontuj dwa krążki linowe (8) do dwóch wsporników (7) za pomocą dwóch śrub (15), czterech podkładek (21) i dwóch nakrętek (23).
4. Zamontuj dwa karabińczyki (13) na każdym końcu dwóch łańcuchów (14).
5. Zamontuj drążek wyciągu górnego (5) na jednym łańcuchu (14), i drugi koniec tego łańcucha na górnym drążku wyciągu linowego.
6. Zamontuj drążek do tricepsu (6) na drugim łańcuchu (14), a drugi koniec tego łańcucha na dolnym wyciągu linowym.

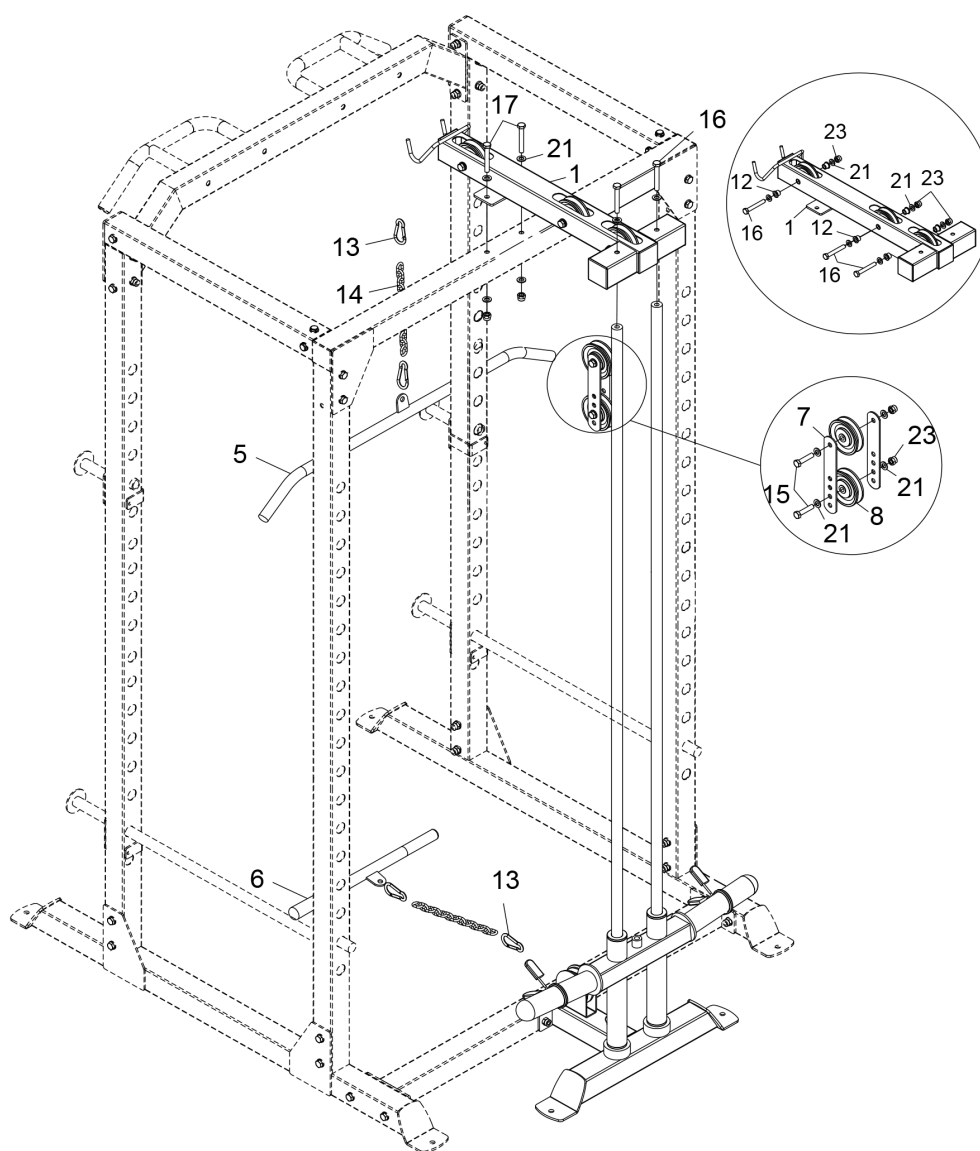

Krok 4: Montaż i przeprowadzenie przewodu linowego

1. Przełóż linę A-2920 (24) przez punkty a, b, c, d i e i dokręć śrubowy koniec liny do drążka centralnego (4).
2. Przełóż linę B-3470 (25) przez punkty f, g i h i zamocuj oczkowy koniec liny do ramy głównej wyciągu linowego (2) za pomocą śruby (19), dwóch podkładek (20) i nakrętki (22).

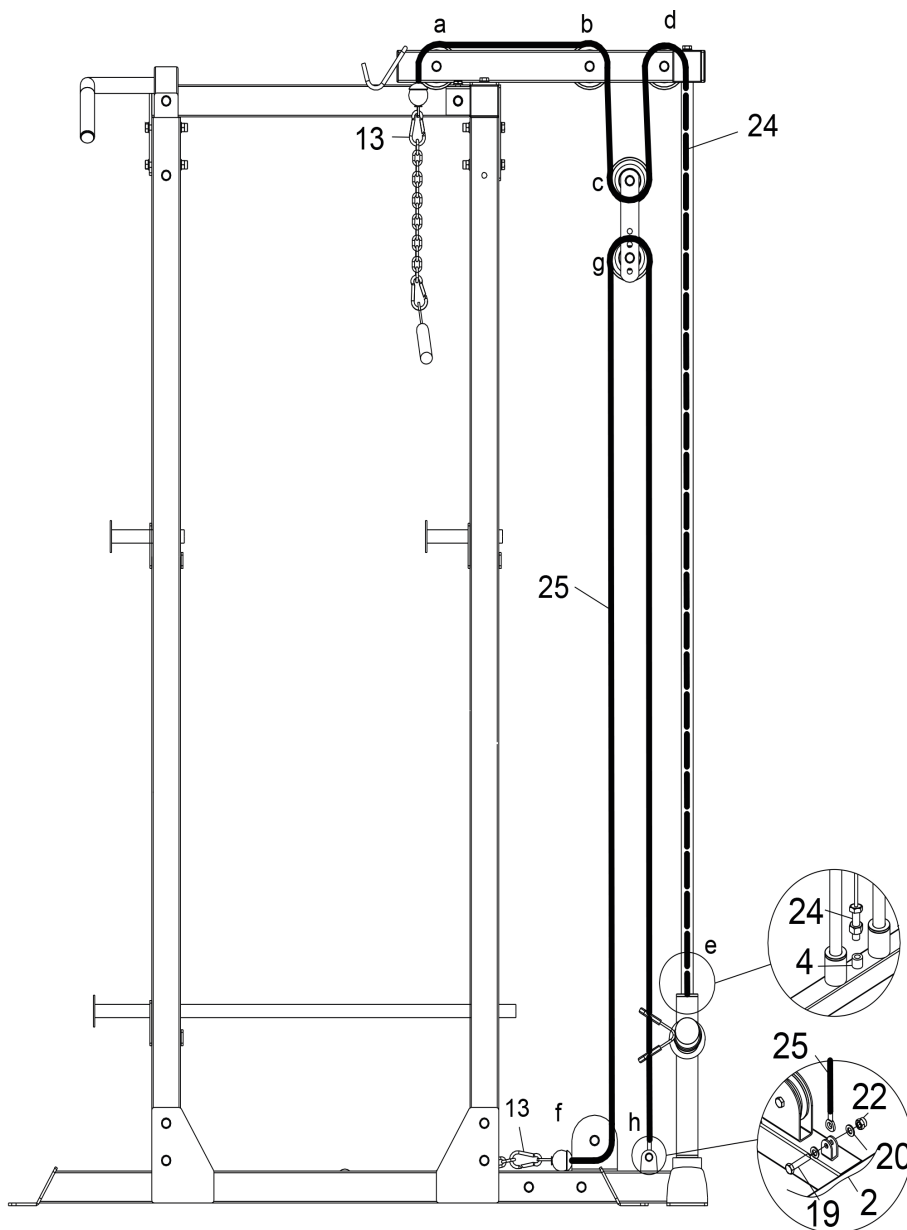

2.4.2 Montaż: Stacja do dipów do klatki Power Cage

Krok 1

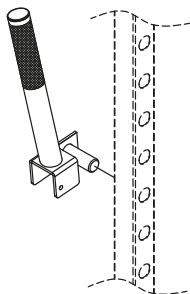

Krok 2

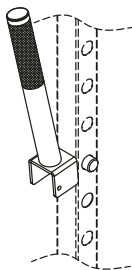

Krok 3

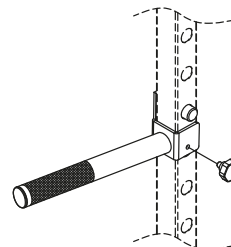

3.1 Wskazówki ogólne



OSTRZEŻENIE

- + Miejsce przechowywania należy wybrać tak, aby można było wykluczyć nieuzasadnione użycie przez osoby trzecie lub dzieci.
- + Jeśli urządzenie nie jest wyposażone w kółka transportowe, to musi zostać zdemontowane przed transportem.

UWAGA

- + Upewnić się, że w wybranym miejscu przechowywania urządzenie jest chronione przed wilgocią, kurzem i brudem. Miejsce przechowywania powinno być suche i dobrze wentylowane, ze stałą temperaturą otoczenia od 10°C do 35°C.

4.1 Wskazówki ogólne



OSTRZEŻENIE

- + Nie dokonywać niewłaściwych zmian w urządzeniu.



OSTROŻNIE

- + Uszkodzone lub zużyte elementy mogą negatywnie wpływać na bezpieczeństwo użytkownika i trwałość urządzenia. Dlatego uszkodzone i zużyte elementy należy natychmiast wymieniać. W takich przypadkach należy zwracać się do autoryzowanego przedstawiciela. Nie wolno używać urządzenia, dopóki nie zostanie ono naprawione. W razie potrzeby używać wyłącznie oryginalnych części zamiennych.

UWAGA

- + Oprócz wymienionych tutaj instrukcji i zaleceń dotyczących konserwacji i pielęgnacji, mogą być wymagane dodatkowe usługi serwisowe i/lub usługi naprawcze – uprawnienia do ich wykonywania mają wyłącznie autoryzowani technicy serwisowi.

4.2 Usterki i diagnostyka błędów

Podczas produkcji urządzenie jest poddawane regularnym kontrolom jakości. Mimo to mogą wystąpić usterki i nieprawidłowe działanie. Często przyczynami takich usterek są pojedyncze elementy i zwykle wystarczy je wymienić. Najczęstsze usterki i sposoby ich usuwania można znaleźć w poniższym przeglądzie. Jeśli pomimo wykonania tych czynności urządzenie nie działa prawidłowo, należy zwrócić się do swojego autoryzowanego przedstawiciela.

Błąd	Przyczyna	Usuwanie
Tarcie	Linki lub rolki nie pracują płynnie lub są uszkodzone	+ Sprawdź pracę linek i rolek + W przypadku uszkodzenia wymień część
Brak oporu powietrza	Zbyt napięte linki	Poluzuj linki
Nieodpowiednie napięcie linki	Zbyt luźne linki	Zwiększ napięcie linek
Skrzypienie & trzeszczenie	Poluzowanie lub zbyt mocny montaż śrub	Sprawdź i nasmaruj śruby montażowe

4.3 Harmonogram konserwacji i przeglądów

Aby uniknąć uszkodzeń spowodowanych działaniem potu, urządzenie należy czyścić po każdym treningu za pomocą wilgotnego ręcznika (bez rozpuszczalników!).

W podanych odstępach czasu należy wykonywać następujące rutynowe czynności:

Element	Co tydzień	Co miesiąc	Co kwartał
Linka	C	P	
Montaż śrub		P	
Rolki i linki prowadzące		P	
Szyny prowadzące/wałki prowadzące		P	
Obciążenia			P
Tapicerka	C	P	
Objaśnienie: C = czyszczenie; P = przegląd			

5 UTYLIZACJA

Po zakończeniu okresu użytkowania urządzenia nie wolno go wyrzucać razem z odpadami gospodarczymi, tylko należy je oddać do recyklingu za pośrednictwem punktu zbierania zużytych urządzeń. Bliższe informacje na ten temat można uzyskać od właściwej instytucji gminnej zajmującej się usuwaniem odpadów.

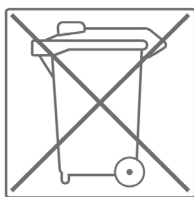

Materiały mogą być powtórnie wykorzystywane zgodnie z ich oznaczeniem. Ponowne wykorzystanie jako surowce wtórne lub inne formy ponownego wykorzystania zużytych urządzeń jest ważnym wkładem w ochronę środowiska.

Aby Twój trening był jeszcze przyjemniejszy, wydajniejszy i piękniejszy, do urządzenia fitness zalecamy dodanie odpowiednich akcesoriów. Może to być przykładowo **mata podłogowa**, która sprawi, że Twoje urządzenie będzie stabilnie przylegać do podłoża, a także ochroni podłogę przed opadającym potem, albo dodatkowe uchwyty boczne (w przypadku niektórych bieżni) lub **silikonowy spray**, który zadba o dobrą kondycję ruchomych elementów urządzenia.

Jeżeli zakupiłeś urządzenie fitness do treningu bazującym na pulsie i chcesz trenować w zgodzie z częstotliwością uderzeń serca, to konieczne polecamy używanie pasa piersiowego, zapewniającego optymalne przenoszenie częstotliwości uderzeń serca. W przypadku stacji do treningu siłowego można dokupić dodatkowe **uchwyty** lub **obciążniki**.

Nasza oferta akcesoriów zapewnia najwyższą jakość i sprawia, że trening jest jeszcze lepszy. Jeśli chcesz dowiedzieć się więcej o kompatybilnych akcesoriach, najlepiej przejść do strony szczegółów produktu w naszym sklepie internetowym (najprostszym sposobem jest wprowadzenie numeru artykułu w polu wyszukiwania powyżej), a następnie do zalecanych akcesoriów na tej stronie. Ewentualnie można użyć dostarczonego kodu QR. Oczywiście można również skontaktować się z naszym działem obsługi klienta: telefonicznie, przez e-maila, w jednym z naszych oddziałów lub za pośrednictwem naszych kanałów w mediach społecznościowych. Chętnie doradzimy!



Mata podłogowa



Pas piersiowy



Żel kontaktowy



Ręczniki



Spray silikonowy

7.1 Numer seryjny i oznaczenie modelu

W celu zagwarantowania możliwie jak najlepszej obsługi, należy przygotować **nazwę modelu**, **numer artykułu**, **numer seryjny**, **rysunek złożeniowy** oraz **zestawienie części**. Odpowiednie możliwości kontaktu można znaleźć w rozdziale 9 niniejszej instrukcji obsługi.

❗ WSKAZÓWKA

Numer seryjny urządzenia jest unikalny. Znajduje się on na białej naklejce. Dokładne położenie tej naklejki pokazano na poniższym rysunku.

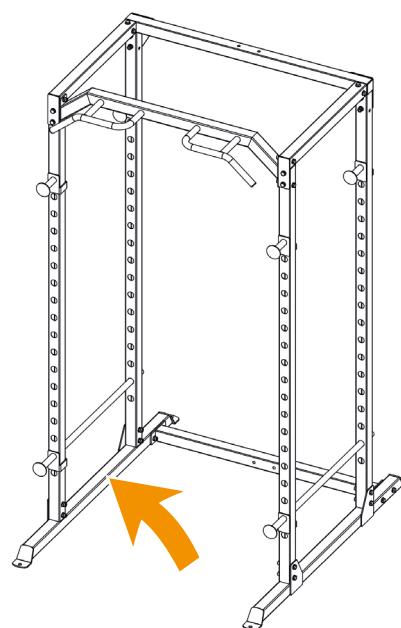

Wprowadzić numer seryjny w odpowiednim polu.

Numer seryjny:

Marka/kategoria:

Oznaczenie modelu:

Numer artykułu:

7.2 Lista części: Power Cage

Nr	Oznaczenie (ENG)	Liczba
1	Vertical Frame	4
2	Left Base Frame	1
3	Right Base Frame	1
4	Cross Brace	1
5	Upper Frame	1
6	Top Beam	2
7	Chin Up Bar	1
8	Left Handle	1
9	Right Handle	1
10	Left Safety Catch	1
11	Right Safety Catch	1
12	Left Adjustment Bar	2
13	Right Adjustment Bar	2
14	Bolt M10*16	6
15	Bolt M12*20	4
16	Bolt M10*70	24
17	Big Washer 10	54
18	Lock Nut M10	24
19	Round Plug	4
20	Square Plug	2
21	Washer 12	4

7.4 Lista części: Wyciąg linowy do Power Cage

Nr	Oznaczenie (ENG)	Specyfikacja	Liczba
1	Middle Upper Post		1
2	Weight Base Tube		1
3	Guide Rod		2
4	Sliding Weight Post		1
5	Shiver Bar		1
6	Lat Bar		1
7	Bracket		2
8	Pulley	Φ90*27	6
9	Weight Holder	Φ25MM	2
10	Spring Clip	Φ50*Φ4	2
11	Sliding Sleeve	Φ60*Φ25*δ25	2
12	Pulley Bushing	Φ15.5*11.5	6
13	Hook	Φ7*70	4
14	Chain	Φ5*(30+20)*13扣	2
15	Bolt M10*50	M10*50	3
16	Bolt M10*65	M10*65	5
17	Bolt M10*70	M10*70	4
18	Square Neck Bolt M10*65	M10*65	2
19	Bolt M8*30	M8*30	1
20	Washer 8	8	2
21	Washer 10	10	22
22	Lock Nut M8	M8	1
23	Lock Nut M10	M10	10
24	Cable A-2920mm	2920mm	1
25	Cable B-3470mm	3470mm	1
26	Round Plug	Φ25	4
27	Square Plug	50*50	4
28	Nylon Bushing	Φ45*Φ26	4
29	Round Plug	Φ25	2

7.5 Rysunek w rozbiciu na części: Wyciąg linowy do Power Cage

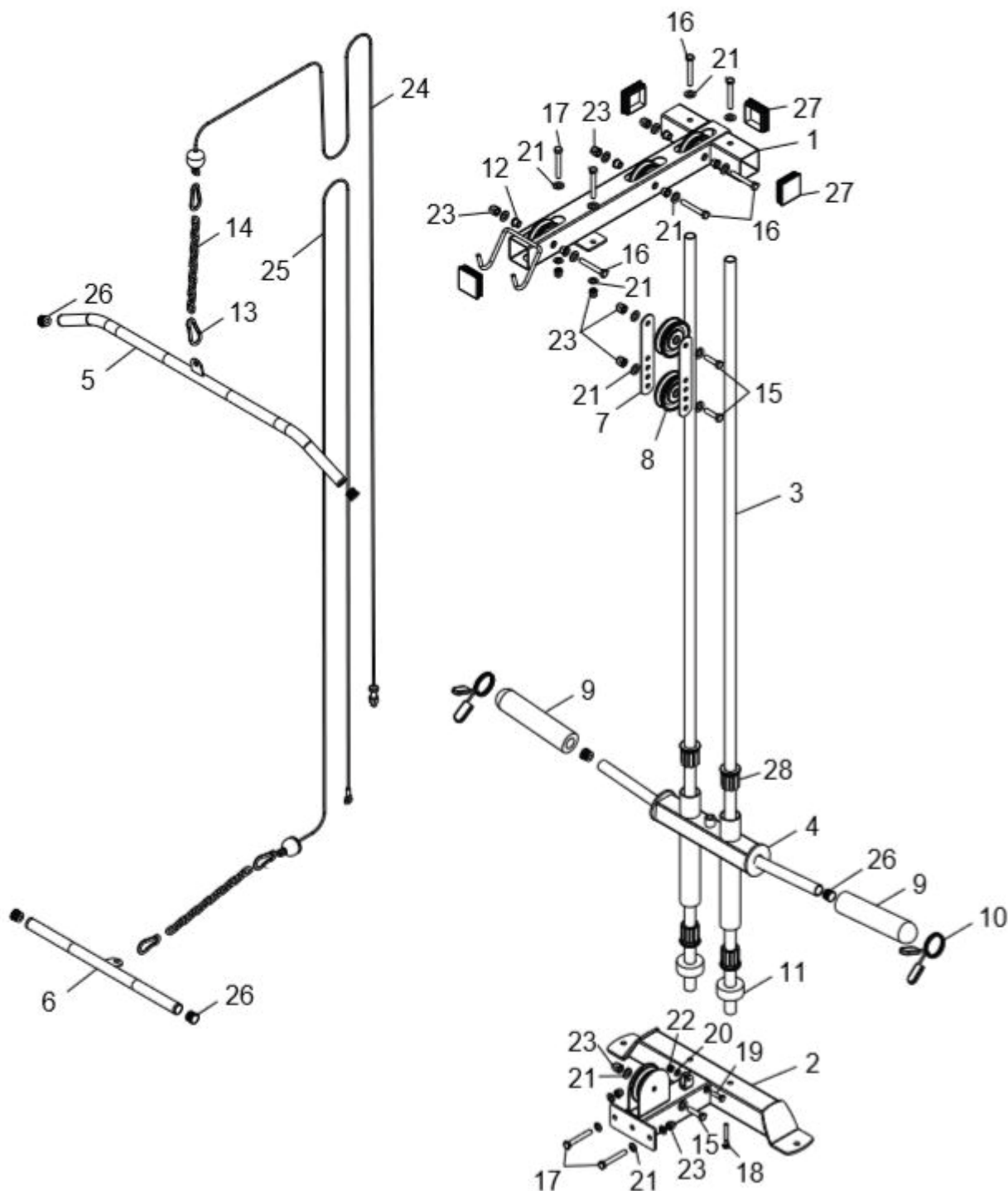

7.6 Lista części: Stacja do Dipów do Power Cage

Nr	Oznaczenie (ENG)	Liczba
1	left handle	1
2	right handle	1
3	plum bolt	2

7.7 Rysunek w rozbiciu na części: Stacja do Dipów do Power Cage

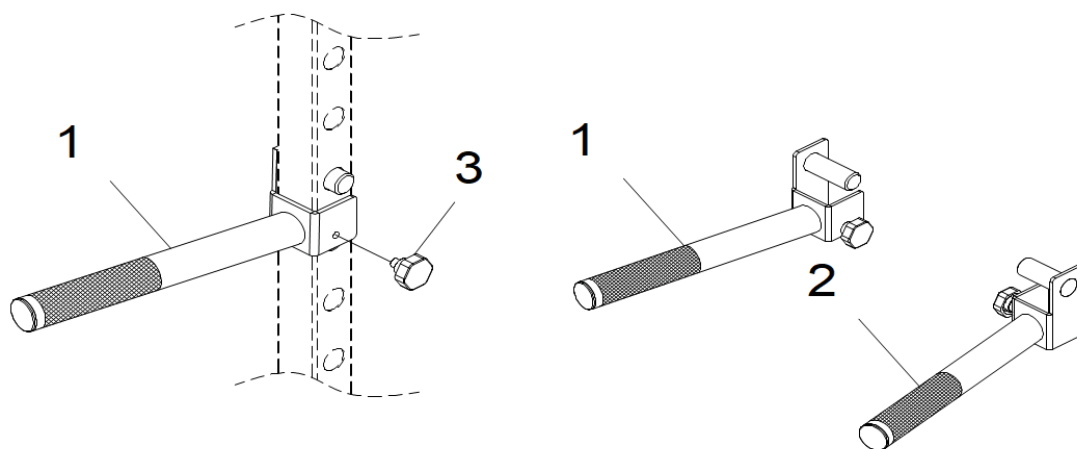

Urządzenia treningowe Darwin® są poddawane surowej kontroli jakości. Jeśli jednak zakupione u nas urządzenie treningowe nie działa prawidłowo, prosimy wtedy o kontakt z naszymi podanymi punktami serwisowymi. Chętnie pomożemy również telefonicznie za pośrednictwem infolinii technicznej.

Opis usterek

Urządzenie treningowe może stale zapewniać trening wysokiej jakości. Jeśli jednak wystąpią problemy, należy najpierw zapoznać się z instrukcją obsługi. W sprawie dalszego rozwiązywania problemów należy zwracać się do firmy Sport-Tiedje lub zadzwonić na naszą bezpłatną infolinię serwisową. W celu jak najszybszego rozwiązania problemu należy jak dokładniej opisać usterkę.

Dodatkowo, oprócz gwarancji ustawowej, udzielamy gwarancji na wszystkie zakupione u nas urządzenia treningowe zgodnie z poniższymi warunkami.

Jednocześnie Twoje ustawowe uprawnienia nie zostają naruszone.

Właściciel gwarancji

Właścicielem gwarancji jest pierwsza osoba kupująca lub każda osoba, która otrzymała nowo zakupiony produkt od pierwszej osoby kupującej.

Okresy gwarancji

Z dniem dostawy towaru rozpoczyna się okres gwarancji. Okres gwarancji poszczególnych produktów znajdą Państwo na naszej stronie online.

Koszty naprawy

Wedle naszego uznania przeprowadzimy naprawę, wymianę uszkodzonych elementów lub kompletną wymianę. Części zamienne, które są montowane podczas montażu urządzenia przez klienta, zostaną wymienione przez właściciela gwarancji i nie są elementem naprawy. Po upływie okresu gwarancji obowiązuje tylko gwarancja na części, która nie obejmuje kosztów naprawy, montażu i wysyłki.

Okresy użytkowania są zgodne z poniższą deklaracją:

- + Używanie w domu: wyłącznie używanie prywatne, tylko w prywatnych gospodarstwach domowych do 3 godzin dziennie
- + Użytkowanie półprofesjonalne: do 6 godzin dziennie (np. rehabilitacja, hotele, kluby, firmowe siłownie)
- + Używanie profesjonalne: więcej niż 6 godzin dziennie (np. studio fitness)

Serwis gwarancyjny

W okresie gwarancji urządzenia mające wady materiału lub wykonania zostaną przez nas naprawione lub wymienione. Wymienione urządzenia i ich części stają się naszą własnością. Świadczenia gwarancyjne nie powodują wydłużenia okresu gwarancji ani nie rozpoczynają nowej gwarancji.

Warunki gwarancyjne

W celu dochodzenia roszczeń gwarancyjnych należy koniecznie podjąć następujące działania:

Skontaktować się poprzez e-mail lub telefonicznie z serwisem. Jeśli produkt na gwarancji wymaga przesłania do naprawy, koszty pokrywa sprzedający. Po upływie okresu gwarancji kupujący ponosi koszty transportu i ubezpieczenia. Jeśli usterka podlega gwarancji, otrzymają Państwo naprawione lub nowe urządzenie.

Gwarancja nie obejmuje uszkodzeń wskutek:

- + nieodpowiedniego, nieprawidłowego obchodzenia się z produktem,
- + czynników atmosferycznych (wilgoć, wysoka temperatura, przepięcie, pył, itp.),
- + nieprzestrzegania zasad bezpieczeństwa, którym podlega produkt,
- + nieprzestrzegania zaleceń instrukcji obsługi,
- + użycia nadmiernej siły (np. uderzenia, spadnięcia),
- + ingerencji, które nie zostały wykonane przez autoryzowanego technika serwisowego
- + prób naprawy na własną rękę.

Dowód zakupu i numer seryjny

W razie usterki na gwarancji wymagane jest przedstawienie odpowiedniej faktury. W celu umożliwienia jednoznacznej identyfikacji wersji modelu oraz na potrzeby naszej kontroli jakości, przy każdym zgłoszeniu serwisowym potrzebny jest nam numer seryjny urządzenia. Numer seryjny i numer klienta należy mieć już przy kontaktowaniu się z naszą infolinią serwisową. Ułatwi to nam dalsze załatwianie sprawy.



















W razie problemów ze znalezieniem numeru seryjnego urządzenia treningowego dalszych informacji udzielić może personel naszego serwisu.

















Serwis pogwarancyjny

Indywidualną ofertę możemy złożyć również w przypadku usterek urządzenia treningowego po upływie okresu gwarancji lub w przypadkach nieobjętych gwarancją, np. normalne zużycie. W celu szybkiego i taniego rozwiązania problemu należy skontaktować się z naszym serwisem. W takich przypadkach klient ponosi koszty przesyłki.

Komunikacja

Wiele problemów można rozwiązać już na etapie rozmowy z nami jako specjalistą. Wiemy, jak ważne dla użytkowników sprzętu treningowego jest szybkie i proste rozwiązywanie problemów, aby mogli oni bez przerw kontynuować swoje treningi. Dlatego również my jesteśmy zainteresowani szybkim rozwiązaniem problemów – bez zbędnej biurokracji. W związku z tym należy przed rozmową przygotować swój numer klienta oraz numer seryjny niesprawnego urządzenia.

DE	DK	FR
<p>TECHNIKA</p> <p> +49 4621 4210-900</p> <p> +49 4621 4210-698</p> <p> technik@sport-tiedje.de</p> <p> Pon - Pt 08:00–18:00 Sob 09:00–18:00</p> <p>SERWIS</p> <p> 0800 20 20 277 (bezpłatnie)</p> <p> info@sport-tiedje.de</p> <p> Pon - Pt 08:00–21:00 Sob 09:00–21:00 Niedziela 10:00–18:00</p>	<p>TECHNIKA I SERWIS</p> <p> 80 90 16 50</p> <p>+49 4621 4210-945</p> <p> info@fitshop.dk</p> <p> Pon - Pt 08:00–18:00 Sob 09:00–18:00</p>	<p>TECHNIKA I SERWIS</p> <p> +33 (0) 172 770033</p> <p>+49 4621 4210-933</p> <p> service-france@fitshop.fr</p> <p> Pon - Pt 08:00–18:00 Sob 09:00–18:00</p>
	PL	BE
	<p>TECHNIKA I SERWIS</p> <p> 22 307 43 21</p> <p>+49 4621 42 10-948</p> <p> info@fitshop.pl</p> <p> Pon - Pt 08:00–18:00 Sob 09:00–18:00</p>	<p>TECHNIKA I SERWIS</p> <p> 02 732 46 77</p> <p>+49 4621 42 10-932</p> <p> info@fitshop.be</p> <p> Pon - Pt 08:00–18:00 Sob 09:00–18:00</p>

UK	NL	INT
<p>TECHNIKA</p> <p> +44 141 876 3986</p> <p> support@powerhousefitness.co.uk</p> <p>SERWIS</p> <p> +44 141 876 3972</p> <p> Pon - Pt 09:00–17:00</p>	<p>TECHNIKA I SERWIS</p> <p> +31 172 619961</p> <p> info@fitshop.nl</p> <p> Pon - Czw 9:00–17:00 Pt 09:00–21:00 Sob 10:00–17:00</p>	<p>TECHNIKA I SERWIS</p> <p> +49 4621 4210-944</p> <p> service-int@sport-tiedje.de</p> <p> Pon - Pt 08:00–18:00 Sob 09:00–18:00</p>
	AT	CH
	<p>TECHNIKA I SERWIS</p> <p> 0800 20 20 277 (bezpłatnie)</p> <p>+49 4621 42 10-0</p> <p> info@sport-tiedje.at</p> <p> Pon - Pt 08:00–18:00 Sob 09:00–18:00</p>	<p>TECHNIKA I SERWIS</p> <p> 0800 202 027</p> <p>+49 4621 42 10-0</p> <p> info@sport-tiedje.ch</p> <p> Pon - Pt 08:00–18:00 Sob 09:00–18:00</p>

Na tej stronie internetowej można znaleźć szczegółowy przegląd wyłącznie z adresem i godzinami otwarcia wszystkich oddziałów grupy Sport-Tiedje zarówno w kraju, jak i za granicą:

www.fitshop.pl/nasze-filie

ŻYJEMY DLA FITNESSU

SKLEP INTERNETOWY I MEDIA SPOŁECZNOŚCIOWE

Obecnie firma Sport-Tiedje, z ponad 70 oddziałami, jest największym w Europie sprzedawcą domowych urządzeń fitness i jednym z najbardziej renomowanych sprzedawców internetowych sprzętu fitness na świecie. Klienci prywatni zamawiają produkty za pośrednictwem 25 sklepów internetowych w swoim języku narodowym lub wybierają opcję złożenia na miejscu. Ponadto firma zaopatruje obiekty fitness, hotele, kluby sportowe, firmy i placówki fizjoterapeutyczne w profesjonalny sprzęt do treningu wytrzymałościowego i siłowego.

Firma Sport-Tiedje oferuje szeroki wybór sprzętu fitness znanych producentów, wysokiej jakości rozwiązania własne i kompleksowe usługi, np. usługi montażowe oraz doradztwo w zakresie nauk o sporcie przed i po zakupie. Ponadto przedsiębiorstwo zatrudnia wielu sportowców, trenerów fitness i sportowców wyczynowych.

Odwiedź nas na naszych kanałach mediów społecznościowych lub na naszym blogu!

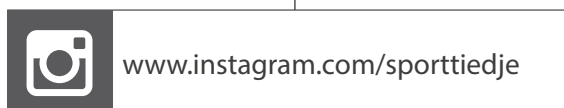
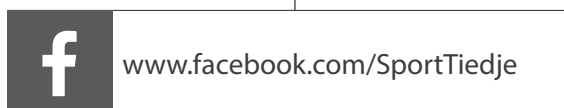

TAURUS

cardiostrong

BODYCRAFT

cardiojump

DUKEFITNESS

DARWIN



DARWIN **Power Cage**