

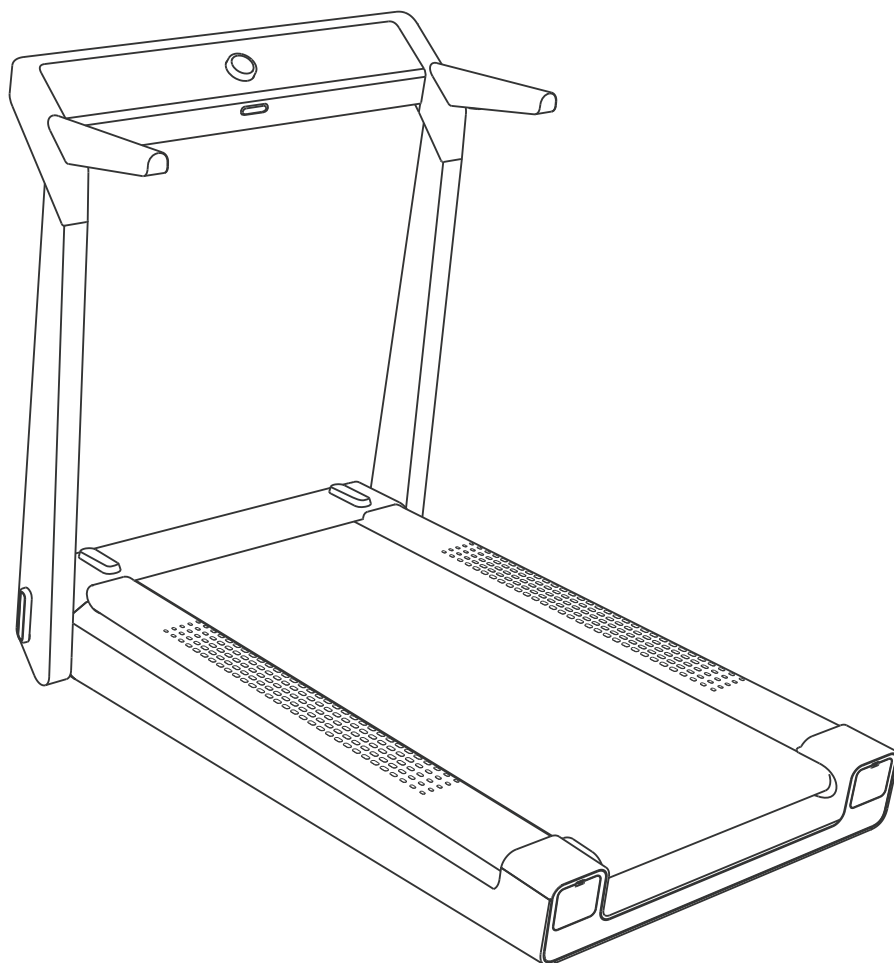

Montage- en gebruiksaanwijzing



max. 110 kg



~ 10 Min. 



55 kg
L 142 | B 83 | H 114

DFTM30.01.03

Art. Nr. DF-TM30

DARWIN **TM30**

Inhoudsopgave

1	ALGEMENE INFORMATIE	7
1.1	Technische gegevens	7
1.2	Persoonlijke veiligheid	8
1.3	Elektrische veiligheid	9
1.4	Plaats van opstelling	10
2	MONTAGE	11
2.1	Algemene informatie	11
2.2	Inbegrepen in de levering	12
2.3	Montage	13
3	GEBRUIKSAANWIJZING	14
3.1	Hartslaggestuurde programma's	14
4	OPSLAG EN TRANSPORT	15
4.1	Algemene informatie	15
4.2	Transportwielen	15
4.3	Opvouwmechanisme	15
4.3.1	De loopband dichtvouwen	16
4.3.2	De loopband openvouwen	16
5	PROBLEEMOPLOSSING, VERZORGING EN ONDERHOUD	17
5.1	Algemene informatie	17
5.2	Storingen en foutdiagnose	17
5.3	Foutcodes en foutopsporing	17
5.4	Verzorging en onderhoud	18
5.4.1	Afstelling van de loopmat	18
5.4.2	Bijspannen van de loopmat	19
5.4.3	Smering van de loopmat	19
5.5	Onderhouds- en inspectietermijnen	20
6	AFVALVERWIJDERING	20
7	AANBEVOLEN ACCESSOIRES	21
8	BESTELLEN VAN VERVANGONDERDELEN	22
8.1	Serienummer en modelnaam	22
8.2	Onderdelenlijst	23
8.3	Detailtekening	24

Beste klant,

Bedankt voor je aankoop van een kwaliteitsvol trainingsapparaat van het merk Darwin. Darwin biedt sport- en fitnessapparaten aan voor thuis sport op hoog niveau en uitrusting voor fitness-studio's en zakelijke klanten. Bij Darwin fitnessapparaten ligt de nadruk op datgene, waar het bij sport op aankomt, namelijk: maximale prestaties! Daarom worden de apparaten in nauwe samenwerking met sportlui en sportwetenschappers ontwikkeld. Sportmensen weten immers als geen ander wat een perfect fitnessapparaat is.

Meer informatie vind je op www.sport-tiedje.com.

Beoogd gebruik

Het apparaat mag uitsluitend worden gebruikt voor het doel waarvoor het ontworpen is.

Het apparaat is uitsluitend geschikt voor thuisgebruik. Het apparaat is niet geschikt voor semiprofessioneel (bijv. ziekenhuizen, verenigingen, hotels, scholen, enz.) en commercieel of professioneel (bijv. fitness-studio's) gebruik.

COLOFON

Sport-Tiedje GmbH
De nummer 1 van Europa op het gebied van
thuisfitness.

Internationale hoofdzetel
Flensburger Straße 55
24837 Schleswig
Duitsland

Algemeen Directeurs:
Christian Grau
Sebastian Campmann
Dr. Bernhard Schenkel
Handelsregister HRB 1000 SL
Arrondissementsrechtbank Flensburg
Btw-nummer: DE813211547

DISCLAIMER



©2014 Darwin is een geregistreerd merk van de firma Sport-Tiedje GmbH. Alle rechten voorbehouden. Elk gebruik van dit merk zonder de voorafgaande uitdrukkelijke geschreven toestemming van Sport-Tiedje is verboden.

Het product en de handleiding kunnen worden gewijzigd. De technische gegevens kunnen zonder voorafgaande kennisgeving worden gewijzigd.

OVER DEZE GEBRUIKSAANWIJZING

Lees aandachtig de volledige handleiding vóór de montage en het eerste gebruik van het apparaat. De handleiding helpt je bij de montage en legt uit hoe je het apparaat veilig en correct gebruikt. Zorg ervoor dat alle personen die op dit apparaat trainen (in het bijzonder kinderen en personen met lichamelijke, sensorische, geestelijke of motorische beperkingen) vóór de training kennis hebben genomen van deze gebruiksaanwijzing en haar inhoud. In geval van twijfel moet het apparaat onder toezicht van verantwoordelijke personen worden gebruikt.



Het apparaat werd volgens de meest recente stand van de wetenschap op het gebied van veiligheidstechnologie gebouwd. Mogelijke bronnen van gevaar die verwondingen kunnen veroorzaken, werden zo goed mogelijk uitgesloten. Zorg ervoor dat je de montage-instructies correct opvolgt en dat alle onderdelen van het apparaat stevig bevestigd zijn. Indien nodig moet je de handleiding opnieuw doornemen, om eventuele fouten op te lossen/te elimineren.

Leef altijd strikt de opgegeven veiligheids- en onderhoudsinstructies na. Ieder hiervan afwijkend gebruik kan tot gezondheidsschade, ongevallen of beschadiging van het apparaat leiden, waarvoor de fabrikant en de verkoper geen aansprakelijkheid kunnen aanvaarden.

De volgende veiligheidsinstructies kunnen in deze gebruiksaanwijzing worden gebruikt:

► **OPGELET**

Deze aanwijzing duidt op mogelijke schadelijke situaties die in geval van niet-naleving van de aanwijzing tot materiële schade kunnen leiden.

⚠ **VOORZICHTIG**

Deze aanwijzing duidt op mogelijke schadelijke situaties die in geval van niet-naleving van de aanwijzing tot lichte of kleine verwondingen kunnen leiden!

⚠ **WAARSCHUWING**

Deze aanwijzing duidt op mogelijke schadelijke situaties die in geval van niet-naleving van de aanwijzing tot zeer ernstige verwondingen of zelfs de dood kunnen leiden!

⚠ **GEVAAR**

Deze aanwijzing duidt op mogelijke schadelijke situaties die in geval van niet-naleving van de aanwijzing tot zeer ernstige verwondingen of zelfs de dood kunnen leiden!

ⓘ **OPMERKING**

Deze aanwijzing bevat aanvullende nuttige informatie.

Bewaar deze handleiding zorgvuldig voor informatiedoeleinden, voor onderhoudswerkzaamheden of voor het bestellen van vervangonderdelen.

1.1 Technische gegevens

LED-weergave van

- + Trainingstijd in min.
- + Trainingsafstand in km
- + Snelheid in km/u
- + Calorieverbruik in kcal

Type motor:	DC-motor (1,5 pk)
Snelheid:	0,8 km/u–15 km/u (instelbaar in stappen van 0,1 km/u)
Totaalaantal programma's:	4
Quick-Startprogramma:	1
HIIT-programma:	1
Vetverbrandingsprogramma:	1
Wandelprogramma:	1
Sneltoetsen (snelheid):	3
Grootte loopvlak (L x B):	120 cm x 48 cm
Dikte loopmat:	1,8 mm
Gewicht en afmetingen:	
Artikelgewicht (bruto, incl. verpakking):	68,5 kg
Artikelgewicht (netto, zonder verpakking):	54,5 kg
Afmetingen verpakking (L x B x H) ca.:	159 cm x 93 cm x 39 cm
Opstelmaten (L x B x H) ca.:	142cm x 83cm x 114cm
Afmetingen dichtgevouwen (L x B x H) ca.:	142 cm x 83 cm x 31 cm
Maximaal gebruikersgewicht::	110 kg

1.2 Persoonlijke veiligheid

GEVAAR

- + Voordat je met het apparaat begint te trainen, moet je je huisarts raadplegen om te bepalen of de training vanuit gezondheidsperspectief geschikt is voor je. Dit heeft voornamelijk betrekking op alle personen die een erfelijke aanleg hebben voor hartaandoeningen of hoge bloeddruk, ouder zijn dan 45 jaar, roken, hoge cholesterolwaarden hebben, overgewicht hebben en/of het laatste jaar niet regelmatig aan sport hebben gedaan. Als je een behandeling volgt met medicijnen die je hartslag beïnvloeden, is medisch advies absoluut en onvoorwaardelijk noodzakelijk.
- + Denk eraan dat excessief trainen je gezondheid ernstig kan schaden. Wij informeren je hierbij ook dat de hartslagmeting onnauwkeurig kan zijn. Zodra je tekenen opmerkt van zwakte, duizeligheid, misselijkheid, pijn, ademnood of andere abnormale symptomen, moet je de training onmiddellijk stoppen en in geval van nood je huisarts raadplegen.

WAARSCHUWING

- + Dit apparaat mag niet door kinderen jonger dan 14 jaar worden gebruikt.
- + Kinderen mogen niet zonder toezicht in de buurt van het apparaat komen.
- + Personen met een beperking moeten een medische goedkeuring voorleggen en onder strikt toezicht staan wanneer zij trainingsapparaten gebruiken.
- + Het apparaat mag in principe niet door meerdere personen tegelijk worden gebruikt.
- + Als je apparaat over een safety key of veiligheidssleutel beschikt, moet je de clip van de safety key voor de start van de training aan je kleding vastmaken. Op die manier kan een noodstop van het apparaat worden geactiveerd indien je valt.
- + Houd je handen, voeten en andere lichaamsdelen zoals haren, kleding, juwelen en andere voorwerpen buiten het bereik van de bewegende onderdelen, omdat zij in dit apparaat geklemd kunnen raken.
- + Draag tijdens het gebruik van het apparaat geen losse of ruimvallende kleding, maar geschikte sportkledij. Let erop dat je sportschoenen geschikte zolen hebben, bij voorkeur in rubber of een ander slipvrij materiaal. Zijn niet geschikt: schoenen met hakken, lederen zolen, dwarsriemen of spikes. Train nooit blootvoets.

VOORZICHTIG

- + Als je apparaat met een netsnoer op het verdeelnet moet worden aangesloten, moet je ervoor zorgen dat de kabel geen struikelgevaar vormt.
- + Zorg ervoor dat niemand zich tijdens de training in het bewegingsbereik van het apparaat bevindt, om jou en andere personen niet in gevaar te brengen.

OPGELET

- + Er mogen geen voorwerpen van welke aard dan ook in de openingen van het apparaat worden gestoken.

1.3 Elektrische veiligheid

GEVAAR

- + Om het risico op elektrische schokken te verkleinen, moet je aan het einde van de training, vóór de montage of demontage van het apparaat en vóór het onderhoud of de reiniging de stekker van het apparaat uit het stopcontact trekken. Trek daarvoor nooit aan de kabel.

WAARSCHUWING

- + Laat het apparaat nooit onbewaakt achter, wanneer de stekker in het stopcontact steekt. Tijdens je afwezigheid moet het netsnoer uit het stopcontact worden verwijderd, om misbruik door derden of kinderen uit te sluiten.
- + Als het netsnoer of de netstekker beschadigd of defect zijn, moet je je wenden tot de verkoper van het apparaat. Tot de reparatie mag het apparaat niet worden gebruikt.

OPGELET

- + Het apparaat vereist een netaansluiting van 220-230 V met 50 Hz netspanning.
- + Het apparaat mag uitsluitend met het meegeleverde netsnoer direct op een geaard stopcontact worden aangesloten. Verlengkabels moeten beantwoorden aan de VDE-richtlijnen. Wikkel het netsnoer altijd volledig af.
- + Het stopcontact moet beveiligd zijn met een zekering die minstens van het type "16 A, traag" is.
- + Verander niets aan de het netsnoer noch aan de netstekker.
- + Houd het netsnoer uit de buurt van hitte, olie en scherpe randen. Laat het netsnoer niet onder het apparaat of onder een tapijt doorlopen en plaats geen voorwerpen op het netsnoer.

1.4 Plaats van opstelling

⚠ WAARSCHUWING

- + Stel het apparaat niet op in hoofddoorgangen of vluchtwegen.

⚠ VOORZICHTIG

- + Zorg ervoor dat het trainingslokaal tijdens de training goed verlucht wordt en niet aan tocht wordt blootgesteld.
- + Kies de plaats van opstelling zodanig dat er zowel vóór, achter als naast het apparaat voldoende vrije ruimte/een voldoende grote veiligheidszone overblijft.
- + Het opstel- en aanbouwoppervlak van het apparaat moet vlak, belastbaar en stevig zijn.

▶ OPGELET

- + Het apparaat mag uitsluitend worden gebruikt in een gebouw, in voldoende getemperde en droge ruimtes (omgevingstemperaturen tussen 10 °C en 35 °C). Het gebruik in open lucht of ruimtes met een hoge luchtvochtigheid (meer dan 70%) zoals zwembaden is niet toegestaan.
- + Om hoogwaardige vloerbekleding (parket, laminaat, kurk, tapijten) te beschermen tegen drukplaatsen en zweet en om lichte oneffenheden uit te lijnen, moet je een vloerbeschermmat gebruiken.

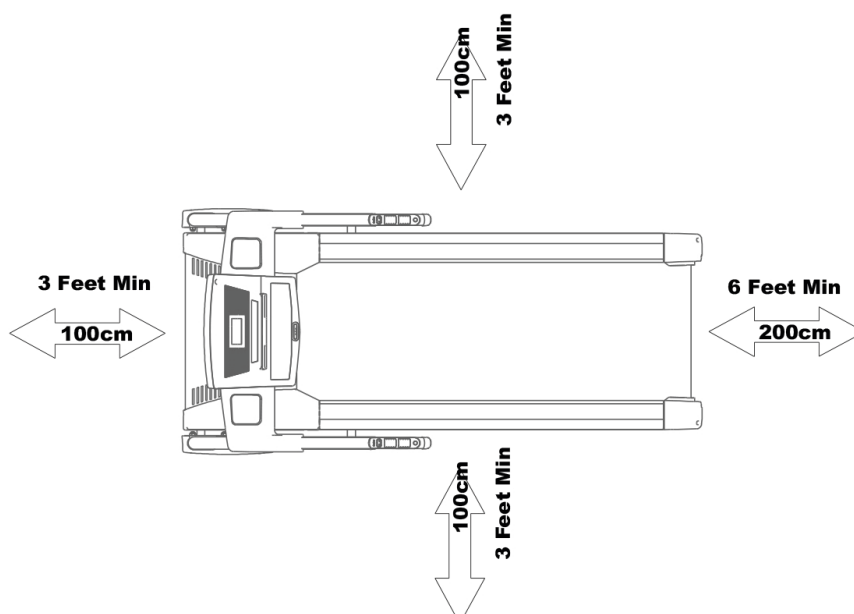

2.1 Algemene informatie



GEVAAR

- + Laat geen gereedschap en verpakkingsmateriaal zoals folie of kleine onderdelen rondslingeren, dit kan verstikkingsgevaar voor kinderen veroorzaken. Houd kinderen verwijderd van het apparaat tijdens de montage.



WAARSCHUWING

- + Neem de op het apparaat aangebrachte aanwijzingen in acht om het risico op verwondingen te verminderen.



VOORZICHTIG

- + Zorg ervoor dat je tijdens de montage in alle richtingen over voldoende bewegingsruimte beschikt.
- + De montage van het apparaat moet met minstens twee volwassenen worden uitgevoerd. In geval van twijfel vraag je hulp aan een derde, technisch begaafde persoon.



OPGELET

- + Om beschadigingen van het apparaat en de vloer te vermijden, moet je het apparaat op een onderlegmat of het verpakkingskarton monteren.



OPMERKING

- + Om de montage zo eenvoudig mogelijk te maken, kunnen een aantal te gebruiken schroeven en moeren al voorgemonteerd zijn.
- + Monteer het apparaat bij voorkeur op de toekomstige plaats van opstelling.

2.2 Inbegrepen in de levering

De inhoud van de verpakking bestaat uit de hieronder getoonde onderdelen. Controleer eerst of alle bij het apparaat behorende onderdelen en gereedschappen meegeleverd zijn en of er transportschade is. In geval van klachten moet je onmiddellijk de verkoper contacteren.

VOORZICHTIG

Als er onderdelen ontbreken of beschadigd zijn, mag je het apparaat niet monteren.

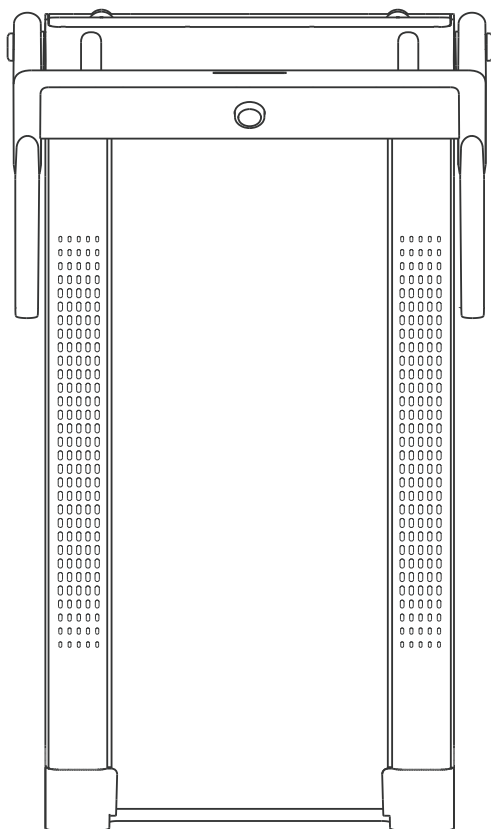

Loopband
(voorgemonteerd)

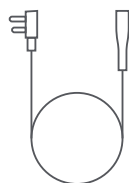

Netstekker



Smartphonehouder



Safety key

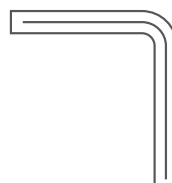

Sleutel



Siliconenolie

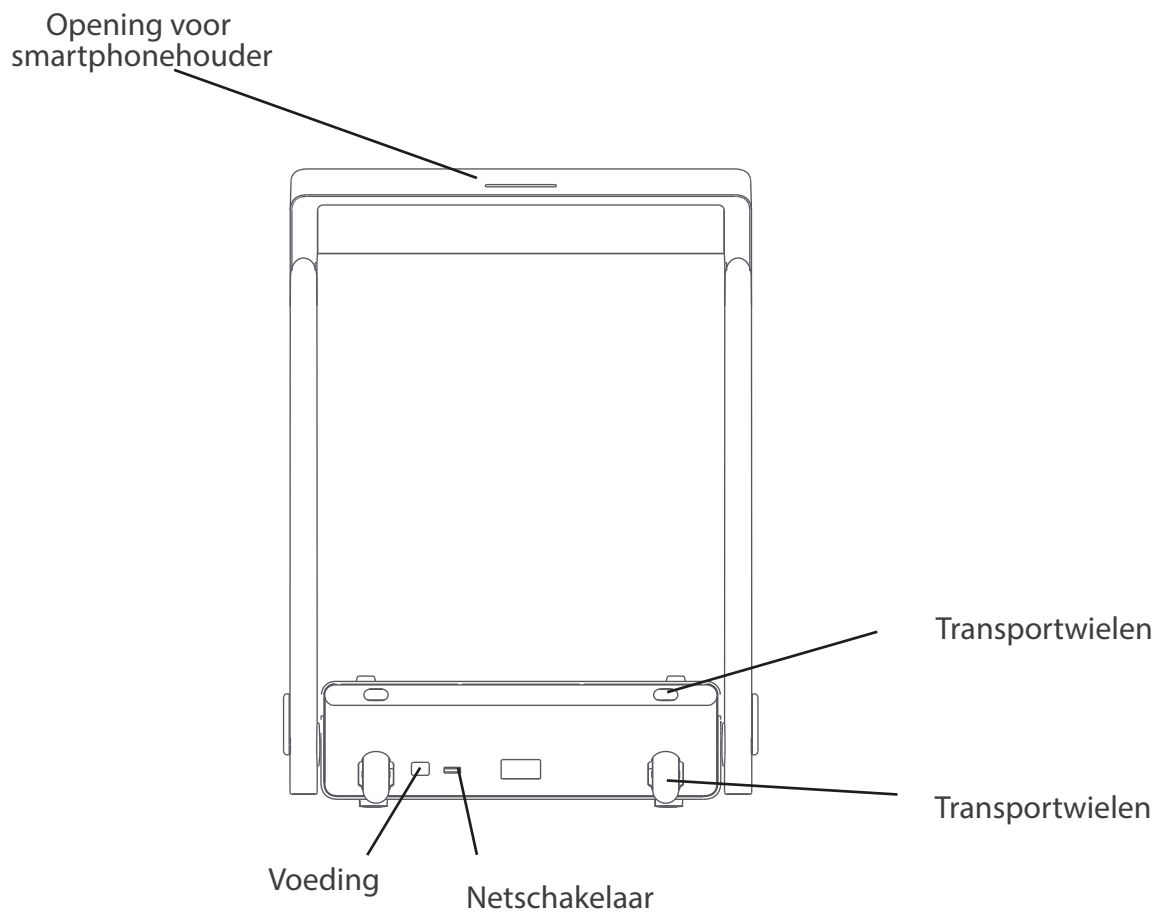
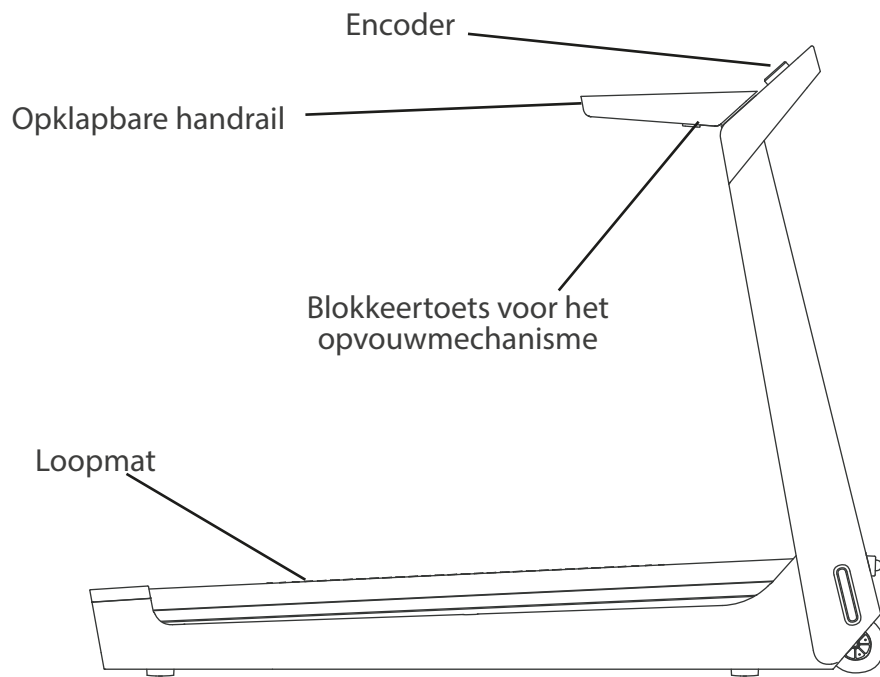

2.3 Montage

Lees eerst de montagebeschrijving stap voor stap zorgvuldig door en voer de montage in de beschreven volgorde uit.

ⓘ **OPMERKING**

Schroef eerst alle onderdelen los en controleer hun juiste pasvorm. Schroef de schroeven pas met het gereedschap vast, wanneer dat in de handleiding vermeld wordt.

Stap 1: Opstellen van het apparaat

1. Verwijder de verpakking en leg de loopband op een plat en effen oppervlak.



2. Vouw de consolebuis open en houd haar vast.

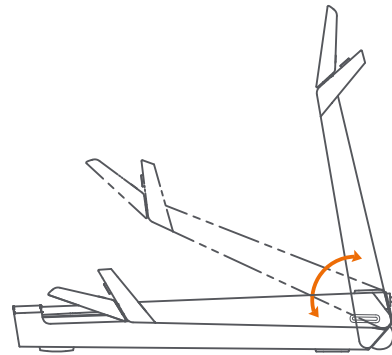

Stap 2: De handrails uitvouwen

1. Houd de blokkeerknoppen aan beide kanten van de handrails ingedrukt en draai de handrails in de richting van de pijl, zie afbeelding.
2. Laat de handrails vastklikken.

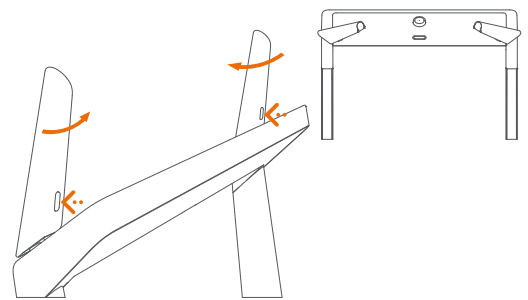

3. Controleer of de handrails vastzitten.

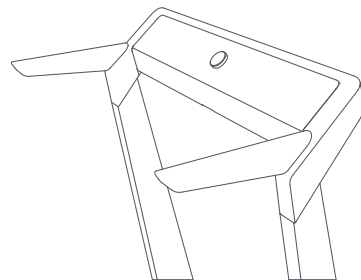

1. Sluit de netstekker op het apparaat aan en steek de netstekker in een stopcontact dat beantwoordt aan de specificaties vermeld in het hoofdstuk "elektrische veiligheid".
2. Druk op de netschakelaar om het apparaat in te schakelen, zie afbeelding.

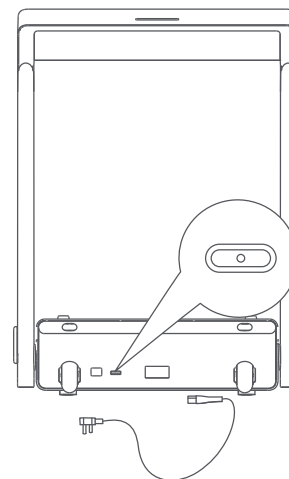

3 GEBRUIKSAANWIJZING

OPMERKING

- + Zorg dat u vertrouwd bent met alle functies en instelmogelijkheden van het apparaat voordat u begint te trainen. Vraag een vakman de nodige uitleg over het juiste gebruik van dit apparaat.
- + Denk eraan dat de loopband onder belasting meer geluid produceert dan wanneer hij onbelast is.

SAFETY KEY

WAARSCHUWING

- + Het apparaat is voor uw veiligheid uitgerust met een noodstopvoorziening. Het apparaat kan alleen functioneren, wanneer de veiligheidssleutel correct is aangebracht in het contactpunt van de cockpit. Wanneer de veiligheidssleutel zich niet langer in het contactpunt bevindt, wordt het apparaat onmiddellijk automatisch gestopt. Daarom moet u het snoer van de veiligheidssleutel voor het begin van elke training aan uw kleding vastmaken. Wanneer u de loopband snel tot stilstand wil brengen, u de snelheid niet langer beheerst of er zich een ander noodgeval voordoet, kunt u op die manier de veiligheidssleutel met behulp van het snoer uit de cockpit verwijderen.
- + Om te garanderen dat de veiligheidssleutel uit het contactpunt van de cockpit kan losmaken wanneer u valt, moet u de clip van de veiligheidssleutel stevig aan uw kleding bevestigen!
- + Houd de veiligheidssleutel buiten het bereik van kinderen.

3.1 Aanduidingen op de console

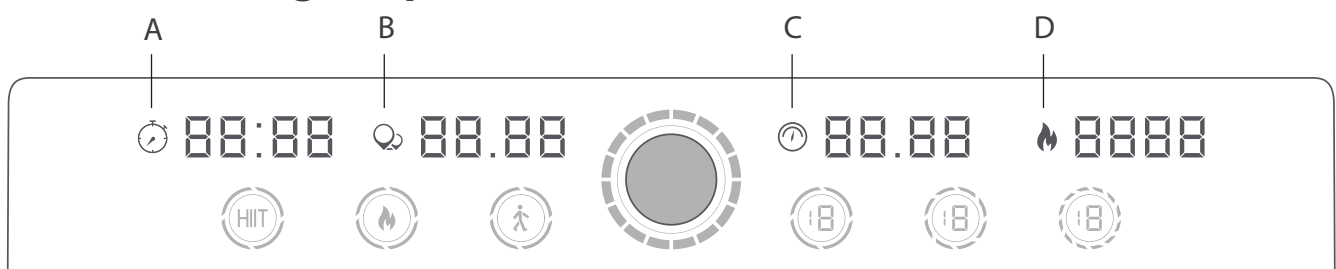

A	Weergave van de trainingsduur
B	Weergave van de trainingsafstand
C	Weergave van de snelheid
D	Weergave van de verbruikte calorieën

3.2 Functie van de toetsen

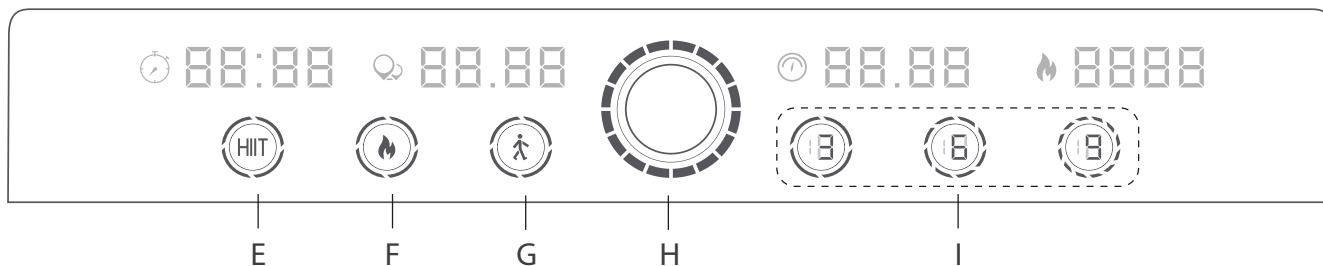

E	Programmatoets voor het HIIT-programma (High-Intensity Interval Training)
F	Programmatoets voor het vetverbrandingsprogramma
G	Programmatoets voor het wandelprogramma
H	Encoder: + Draai aan deze knop om de snelheid tijdens de training aan te passen (in stappen van 0,1 km/u-) + Druk op deze toets om de training te starten of te stoppen.
I	Sneltoetsen voor het aanpassen van de snelheid tot 3, 6 of 9 km/u.

3.3 Programma's

Er zijn in totaal vier programma's beschikbaar:

- + Quick-Startprogramma
- + HIIT-programma (High-Intensity Interval Training)
- + Vetverbrandingsprogramma
- + Wandelprogramma

3.3.1 Quick-Startprogramma

1. Druk op de encoder om het programma te starten.

De loopband start met een snelheid van 0,8 km/u.

Alle waarden tellen omhoog.

2. Gebruik de sneltoetsen of draai aan de encoder om de snelheid aan te passen.

OPMERKING

Elk blokje op de encoder stemt overeen met 0,1 km/u.

3. Druk opnieuw op de encoder om het Quick-Start programma te onderbreken.

3.3.2 HIIT-programma (High-Intensity Interval Training)

Het HIIT-programma is een hoogintensief intervalprogramma dat goed geschikt is voor gevorderde sporters.

1. Druk op de desbetreffende programmatoets om het programma te starten.

De waarden voor afstand en calorieën tellen op. De waarde voor de tijd telt af.

ⓘ OPMERKING

De trainingsduur van het programma bedraagt 30:00 minuten.

2. Druk op de encoder om het programma te onderbreken.

Programma-afloop

Tijd (min.)	3	3	3	3	3	3	3	3	3	3
Snelheid (km/u)	4	10	4	10	4	10	4	10	4	10

3.3.3 Vetverbrandingsprogramma

Het vetverbrandingsprogramma is een trainingsprogramma met een gemiddeld intensiteitsniveau. Dit programma is geschikt om effectief calorieën te verbranden.

1. Druk op de desbetreffende programmatoets om het programma te starten.

De waarden voor afstand en calorieën tellen op. De waarde voor de tijd telt af.

ⓘ OPMERKING

De trainingsduur van het programma bedraagt 30:00 minuten.

2. Druk op de encoder om het programma te onderbreken.

Programma-afloop

Tijd (min.)	3	3	3	3	3	3	3	3	3	3
Snelheid (km/u)	4	6	8	8	9	9	8	8	6	4

3.3.4 Wandelprogramma

Het wandelprogramma is een trainingsprogramma met een laag intensiteitsniveau. Dit programma is geschikt voor beginners.

1. Druk op de desbetreffende programmatoets om het programma te starten.

De waarden voor afstand en calorieën tellen op. De waarde voor de tijd telt af.

ⓘ OPMERKING

De trainingsduur van het programma bedraagt 30:00 minuten.

2. Druk op de encoder om het programma te onderbreken.

Programma-afloop

Tijd (min.)	3	3	3	3	3	3	3	3	3	3
Snelheid (km/u)	2	4	5	6	6	6	6	5	4	2

4.1 Algemene informatie

▶ OPGELET

- + Zorg ervoor dat het apparaat op de gekozen opslagplaats beschermd is tegen vocht, stof en vuil. De opslagplaats moet droog en goed verlucht zijn en een constante omgevingstemperatuur tussen 10 °C en 35 °C hebben.

⚠ WAARSCHUWING

- + De opslagplaats moet zodanig worden gekozen, dat misbruik door derden of kinderen kan worden uitgesloten.
- + Als je apparaat niet uitgerust is met transportwielen, moet je het apparaat demonteren alvorens het te verplaatsen.

4.2 Opvouwmechanisme

⚠ WAARSCHUWING

- + Til de loopband niet aan de loopmat of de achterste transportwielletjes op. Deze onderdelen klikken niet vast en zijn moeilijk vast te nemen.

ⓘ OPMERKING

De loopband is opvouwbaar en kan dus ruimtebesparend worden opgeborgen. Dat vergemakkelijkt eveneens het transport.

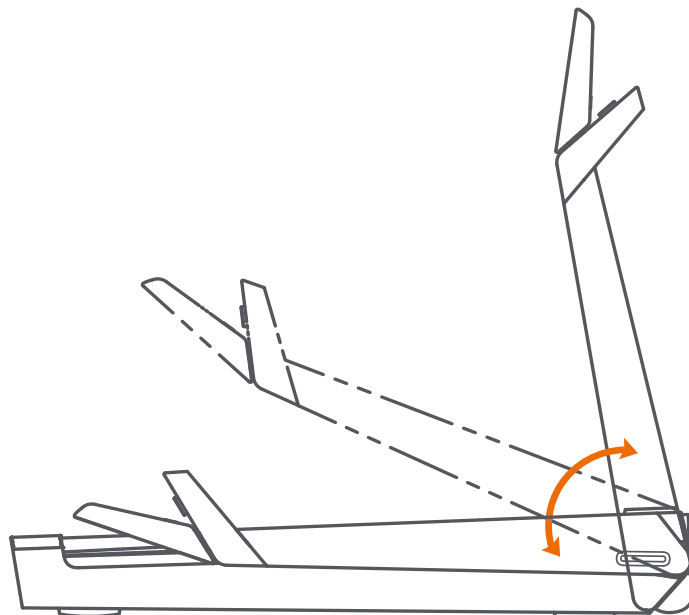

4.2.1 De loopband dichtvouwen

⚠ WAARSCHUWING

- + Sluit het apparaat in dichtgevouwen toestand niet op het stroomnet aan. Probeer het apparaat niet te gebruiken wanneer het dichtgevouwen is.
- + Het loopvlak moet voor het dichtvouwen volledig tot stilstand gekomen zijn.

⚠ VOORZICHTIG

- + Leun niet tegen het apparaat in dichtgevouwen toestand en leg er niets op, waardoor het apparaat onstabiel wordt en omvalt.

▶ OPGELET

- + Voor het dichtvouwen moeten alle voorwerpen worden verwijderd, die kunnen leeglopen of omgestoten worden of die het dichtvouwen van de loopband verhinderen.

1. Schakel het apparaat uit en trek de stekker uit het stopcontact.
2. Grijp met beide handen de beschermstang vast die zich direct onder het achterste gedeelte van de loopmat bevindt, zodat je een stabiel hijspunt hebt.
3. Zorg ervoor dat de hydraulische rem correct vergrendeld is en til de loopband naar voren op.
4. Zorg ervoor dat je stabiel staat en controleer of het vergrendelmechanisme geborgd is; trek hiervoor het apparaat naar achteren en controleer of het daarbij niet beweegt.

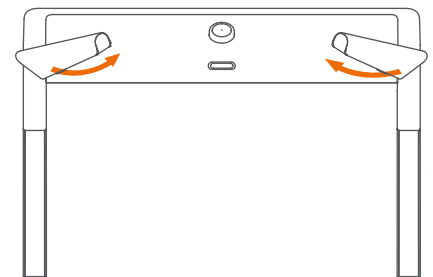

4.2.2 De loopband openvouwen

▶ OPGELET

- + Voor het openvouwen moeten alle voorwerpen worden verwijderd, die kunnen leeglopen of omgestoten worden of die het openvouwen van de loopband verhinderen.

1. Ga achter de loopband staan en druk het apparaat lichtjes naar voren in de richting van de display.
2. Om de vergrendeling van de hydraulische rem te ontgrendelen, druk met je linkervoet het bovenste gedeelte van de hydraulische rem lichtjes naar voren, tot de vergrendeling loskomt en de loopband naar achteren kan worden getrokken.
3. Blijf de loopband vasthouden.

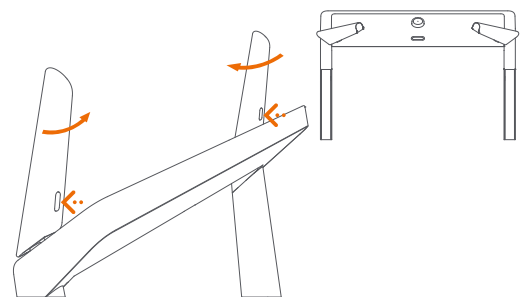

De hydraulische rem zakt zelf zachtjes naar beneden.

4. Zodra de loopband ongeveer $\frac{2}{3}$ gezakt is, kan je hem loslaten.

4.3 Transportwielen

► OPGELET

Als je het apparaat over uiterst gevoelige en zachte vloerbekleding, zoals parket, tegels of laminaat, wil verplaatsen, moet je de transportweg bedekken met bijvoorbeeld karton of iets gelijkaardigs, om eventuele schade aan de vloer te vermijden.

1. Ga achter het apparaat staan en til het op, tot het gewicht van het apparaat op de transportwieltjes steunt. Nu kun je het apparaat gemakkelijk verplaatsen. Als de transportweg langer is, moet het apparaat gedemonteerd en veilig verpakt worden.
2. Kies de nieuwe opstelplaats, rekening houdend met de aanwijzingen in paragraaf 1.4 van deze gebruiksaanwijzing.

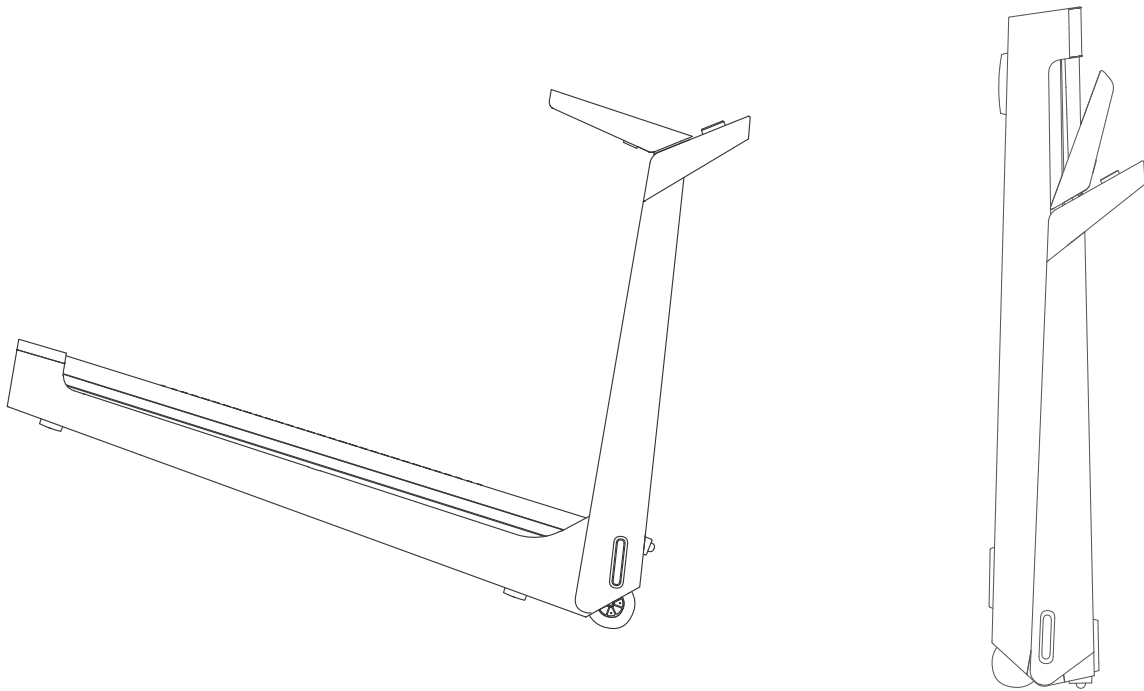

5.1 Algemene informatie



WAARSCHUWING

- + Voer geen ondeskundige veranderingen aan het apparaat uit.



VOORZICHTIG

- + Beschadigde of versleten onderdelen kunnen je veiligheid en de levensduur van het apparaat in gevaar brengen. Vervang dus onmiddellijk alle beschadigde of versleten onderdelen. Wend je in dit geval tot je verkoper. Het apparaat mag niet meer worden gebruikt, totdat het terug in orde is. Gebruik indien nodig uitsluitend originele vervangonderdelen.

▶ OPGELET

- + Naast de hier vermelde aanwijzingen en aanbevelingen voor het onderhoud en de verzorging kunnen bijkomende service- en/of reparatiewerkzaamheden noodzakelijk zijn; deze mogen uitsluitend door gemachtigde servicetechniekers worden uitgevoerd.

5.2 Storingen en foutdiagnose

Het apparaat wordt tijdens de productie regelmatig aan kwaliteitscontroles onderworpen. Ondanks deze controles kunnen er zich storingen of fouten voordoen. Vaak zijn individuele onderdelen verantwoordelijk voor deze storingen en meestal volstaat het om deze te vervangen. De meest frequente fouten en hun oplossing vind je in het volgende overzicht: Als het apparaat desondanks niet correct functioneert, moet je je verkoper contacteren.

Fout	Oorzaak	Oplossing
De console reageert niet	Veiligheidssleutel ontbreekt of past niet	Controleer of de veiligheidssleutel is geplaatst en gebruik deze indien nodig
De loopmat ligt scheef Schurend geluid	Loopmat niet gecentreerd	Centreer de loopmat volgens de instructies
De loopmat slijt door/ stopt	Spanning/smering van de loopmat is niet in orde	Controleer de spanning/smering van de loopmat volgens de instructies
Het display geeft niets weer/werkt niet	+ De stroomvoorziening is onderbroken + Losse kabelverbinding	+ Aan/uit schakelaar + Controleer of de veiligheidssleutel is geplaatst + Controleer de kabelverbindingen

5.3 Foutcodes en foutopsporing

De elektronica van de loopband voert permanent tests uit. Indien er afwijkingen worden gedetecteerd, verschijnt een foutcode op de display en wordt de normale werking om veiligheidsredenen gestopt.

Neem contact op met de technische klantendienst van Fitshop.

- + E01: De aandrijving ontvangt geen signaal van de elektronische teller (communicatiefout)
- + E02: Blokkeerbescherming
- + E03: Fout bij de toerentalmeting
- + E05: Overstroombeveiliging
- + E10: Kortsluiting aan de aansluiting
- + E13: De elektronische teller ontvangt geen signaal van de aandrijving (communicatiefout)

5.4 Verzorging en onderhoud

De belangrijkste onderhoudsmaatregel is de verzorging van de loopmat. Hiertoe behoren het instellen, het bijspannen en het smeren van de loopmat. Schade die ontstaat omwille van geen of gebrekkige verzorging, wordt niet gedekt door de garantie. Voer dus regelmatig onderhoudscontroles uit. Ga zeer zorgvuldig tewerk bij het afstellen en bijspannen van de band, omdat een te hoge of te lage spanning tot schade aan het apparaat kan leiden. De loopmat wordt voor de levering in de fabriek volgens de voorschriften ingesteld. Het kan echter gebeuren dat de loopmat tijdens het transport verschuift.

5.4.1 Afstelling van de loopmat

Tijdens de training moet de loopmat zo veel mogelijk in het midden en recht lopen. Afhankelijk van de belasting en de gebruiksomstandigheden kan de uitlijning van de loopmat veranderen. Een andere reden kan de positionering van het apparaat op een oneffen oppervlak zijn.

VOORZICHTIG

Bij het volgende onderhoud mag niemand zich op de loopband bevinden!

1. Laat het apparaat aan een snelheid van ongeveer 5 km/u lopen.
2. Als de loopmat naar links afwijkt, draai je de linker instelschroef aan het achterste uiteinde van het apparaat max. een ¼ slag in wijzerzin en de rechter instelschroef max. een ¼ slag in tegenwijzerzin.
3. Als de loopmat naar rechts afwijkt, draai je de rechter instelschroef aan het achterste uiteinde van het apparaat max. een ¼ slag in wijzerzin en de linker instelschroef max. een ¼ slag in tegenwijzerzin.
4. Bekijk aansluitend ongeveer 30 seconden hoe de mat loopt, omdat de wijziging niet onmiddellijk zichtbaar wordt.
5. Herhaal deze procedure totdat de loopmat weer recht loopt. Als je de loopmat niet uitgelijnd krijgt, moet je contact opnemen met je verkoper.

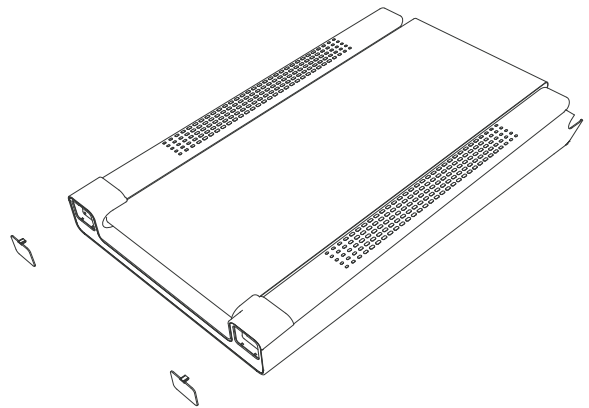

5.4.2 Bijspannen van de loopmat

Als de loopmat tijdens de werking over de looprollen schuift (wanneer dat het geval is, ontstaat een merkbaar schokken tijdens het lopen), moet de loopmat bijgespannen worden.

In de meeste gevallen is de oorzaak voor het wegschuiven een uitzetting van de mat door haar gebruik. Dit is volkomen normaal.

❗ **OPMERKING**

Het bijspannen gebeurt via dezelfde instelschroeven, die ook voor de instelling worden gebruikt.

1. Laat het apparaat aan een snelheid van 5 km/u lopen.
2. Draai de linker en rechter instelschoef onmiddellijk na elkaar max. ¼ draai in wijzerzin.
3. Controleer vervolgens of de loopmat nog doorslipt. Als dat het geval is, moet je de beschreven procedure opnieuw uitvoeren.

5.4.3 Smering van de loopmat

Als de loopmat onvoldoende gesmeerd is, neemt de wrijving aanzienlijk toe en dit leidt tot een sterke slijtage van de eindeloze band, de loopplaat, de motor en het bord. Als je een verhoogde wrijving van de loopmat opmerkt, wijst dit erop dat je de mat moet smeren. Je moet in ieder geval minstens alle 3 maanden of alle 50 bedrijfsuren de mat smeren. Afhankelijk daarvan, wat eerst komt.

❗ **OPMERKING**

Als je loopband uitgerust is met een opvouwmechanisme, kun je de smering ook in dichtgevouwen toestand uitvoeren.

1. Til de loopmat een beetje op.
2. Breng een beetje smeerolie of siliconenspray aan op het volledige loopdek en verdeel gelijkmatig.
3. Draai de band handmatig verder, zodat het volledige oppervlak tussen de eindeloze band en de loopplaat gesmeerd is.
4. Veeg de overtollige smeerolie of siliconenspray weg.

❗ **OPMERKING**

Als het apparaat gedurende een langere periode niet wordt gebruikt, moet dit onderhoud eveneens worden uitgevoerd.

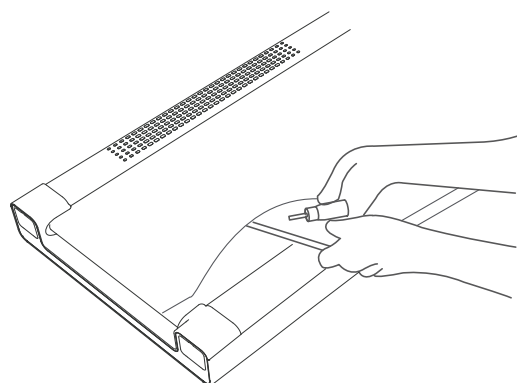

5.5 Onderhouds- en inspectietermijnen

Om beschadigingen door lichaamszweet te vermijden, moet het apparaat na elke workout met een vochtige handdoek (geen oplosmiddelen gebruiken!) worden gereinigd.

De volgende routinewerkzaamheden moeten op de aangegeven tijdstippen worden uitgevoerd:

Onderdeel	Wekelijks	Maandelijks	Elke drie maanden	Halfjaarlijks	Jaarlijks
Display console	R	I			
Spanning van de band				I	
Smering van de band			I		
Kunststofafdekkingen	R	I			
Schroeven en kabelverbindingen		I			
Legende: R = Reinigen; I = Inspecteren					

6 AFVALVERWIJDERING

Aan het einde van zijn levensduur mag dit apparaat niet samen met het normale huishoudelijk afval worden afgevoerd. Het moet naar een inzamelpunt voor de recyclage van elektrische en elektronische apparaten worden gebracht. Meer informatie krijg je bij de bevoegde dienst voor afvalinzameling van je woonplaats.

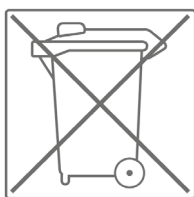

Volgens hun markering zijn de materialen recycleerbaar. Met de recyclage, de terugwinning van grondstoffen of andere vormen van recycling van oude en afgedankte apparaten lever je een belangrijke bijdrage aan de bescherming van het milieu.

Om je trainingsbeleving nog aangenamer en efficiënter te maken, raden wij je aan om je fitnessapparaat aan te vullen met passende accessoires. Dat kan bijvoorbeeld een **vloermat** zijn, die ervoor zorgt dat je fitnessapparaat steviger staat en die de vloer tegen vallende zweetdruppels beschermt, maar ook extra handrails bij bepaalde loopbanden of **siliconenspray** om bewegende onderdelen soepel te laten lopen.

Als je een cardiotrainingfitnessapparaat hebt gekocht en je op basis van je hartslag wil trainen, raden wij je aan om een compatibele borstband te gebruiken, omdat op die manier een optimale overdracht van de hartslag wordt gegarandeerd. Bij krachtstations wil je eventueel extra **trekstangen** of **gewichten** kopen.

Ons assortiment accessoires is van de hoogste kwaliteit en maakt je training nog beter. Als je meer informatie wenst over compatibele accessoires, raadpleeg je in onze webwinkel de detailpagina van de producten (het gemakkelijkste is om het artikelnummer in het zoekveld bovenaan in te voeren), waar je de aanbevolen accessoires voor dat product terugvindt. Je kunt natuurlijk ook onze klantendienst contacteren: telefonisch, per e-mail, in een van onze filialen of via onze socialemediakanalen. Wij staan voor je klaar!

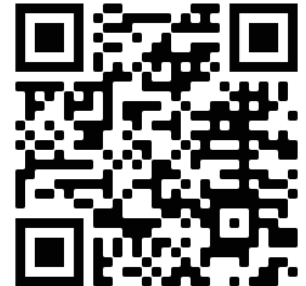

Vloermat



Borstband



Borstband Contactgel



Handdoeken



Siliconenspray

8.1 Serienummer en modelnaam

Om ons in staat te stellen om jou de bestmogelijke service te bieden, moet je de **modelnaam**, het **artikelnummer**, het **serienummer**, de **detailtekening** en de **onderdelenlijst** bij de hand houden. De bijbehorende contactmogelijkheden vind je in hoofdstuk 10 van deze gebruiksaanwijzing.

ⓘ **OPMERKING**

Het serienummer van je apparaat is uniek. Het staat vermeld op een witte sticker. De precieze positie van deze sticker vind je op de volgende afbeelding.

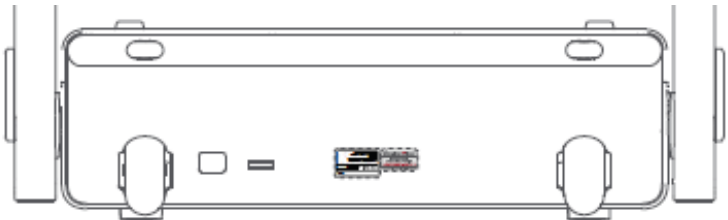

Voer het serienummer in het bijbehorende veld in.

Serienummer:

Merk/categorie:

Modelnaam:

Artikelnummer

8.2 Onderdelenlijst

Nr.	Naam (ENG)	Specificatie	Aantal
A01	Main frame assembly	Weld assembly	1
A02	Left column assembly	Weld assembly	1
A03	Right column assembly	Weld assembly	1
A04	Electronic watch holder assembly	Weld assembly	1
A05	Handrail assembly	Weld assembly	2
B01	Handrail adjusting pin	φ10*22.5	2
B02	Bayonet lock	φ3*25	2
B03	Pull-up wire bayonet lock	φ14*20	2
B04	Waveform cushion	φ18*φ12*0.3	2
B05	Handrail pin spring	φ8*26	2
B06	Pin axis	φ16*42	2
B07	Lower cable bayonet lock	φ9*23.5	2
B08	Column bolt spring	φ13*53	2
B09	Limit washer		2
B10	Pneumatic rod	Force value:500N	1
B11	Flat-head solid rivet	dk=10,d=8,L=28	2
B12	Rivet with flat head half empty	dk=11,d=8,L=59	2
B13	Front drum	Φ46*t3.0*633	1
B14	Pneumatic rod	Force value:80N	1
B15	Fine tuning line	Length:1230mm	2
B16	Rear drum	Φ42*t3.0*591	1
B17	Equal length #6 hexagonal wrench	6mm/Q235	1
B18	Insert spring		2
C01	Electronic watch upper cover		1
C02	Electronic watch bottom cover		1
C03	Left column cover		1
C04	Left column baffle		1
C05	Post decoration handle		2
C06	Right column cover		1
C07	Right column baffle		1
C08	Nylon washer	φ25.9*φ19.1	2

C09	Ring wire plug	φ12*φ24*9	2
C10	Side handrail upper cover		2
C11	Handrail push-by-plate		2
C12	Side handrail lower cover		2
C13	Motor upper cover		1
C14	Motor front cover		1
C15	Trundle	φ49*φ8*21	2
C16	Large roller	φ103*φ8*50	2
C17	Left roller base		1
C18	Right roller base		1
C19	V-belt	7PJ-406/160J	1
C20	Front cover holder		1
C21	Running board spacer		4
C22	Foot pad		4
C23	Left cover		1
C24	Left side strip	1200*102*38	1
C25	Plastic buckle		4
C26	Right cover		1
C27	Cushion	Φ20*20	2
C28	Right side strip	1200*102*38	1
C29	Nylon buckle	Φ13*10.5	16
C30	Dust cap	980*648;blow moulding	1
C31	Rear cover		1
C32	Back flip		2
C33	Handle spacer		1
C34	Running belt		1
C35	Electronic watch top cover		1
C36	Safety switch bracket		1
C37	Safety switch bracket fastener		1
C38	Tie with holes		1
D01	Electronic meter panel		1
D02	Security lock assembly		1
D03	Electronic watch upper segment line	Length:1300	1

D04	Control circuit board		1
D05	DC motor	1.25HP	1
D06	Overload protection switch		1
D07	Power socket		1
D08	Standard power cord	Length:1500	1
D09	Running board	1145*660*18mm	1
D10	Electronic meter lower segment line	Length:350mm	1
D11	Safety switch connection line	Length:50mm;	1
D12	AC single branch line/blue	Length:350mm;single core	2
D13	AC single branch line/brown	Length:350mm;single core	1
D14	AC single branch line/brown	Length:150mm;single core	1
D15	Ground wire	Length:350mm;single core	1
E01	Cross slot head tapping screw	ST2.9*12	8
E02	Cross slot head tapping screw	ST4.2*12	33
E03	Hexagon socket round head screw	M8*15;whole tooth	6
E04	Internal serrated locking washer	Φ8	9
E05	Inner hexagonal countersunk head screw	M8*16;whole tooth	2
E06	Cross slot head tapping screw	ST4.2*10	4
E07	Hexagon socket round head screw	M10*15;whole tooth	2
E08	Large washer	φ10*φ26*2.0	2
E09	Cross slot head tapping screw	ST4.2*40	8
E10	Cross slot head tapping screw	ST4.2*25(head with washer)	6
E11	Inner hexagonal cylindrical head screw	M8*50;whole tooth	1
E12	L-type non-metal insert hexagon-lock nut	M8	8
E13	Flat washer	Φ8	2
E14	Spring washer	Φ8	2
E15	Cross recessed pan head screw	M4*20	2
E16	Hex nut	M10	2
E17	Cross slot head tapping screw	ST4.2*12;with washer;black zinc	6
E18	Inner hexagonal cylindrical head screw	M8*70;whole tooth	2
E19	Cross recessed pan head screw	M5*12	2
E20	Large washer	φ8*φ22*2.0	4
E21	Inner hexagonal countersunk head screw	M8*40;whole tooth	4

E22	Cross slot countersunk head screw	ST2.9*12	2
E23	Cross recessed pan head screw	ST2.9*8	10
E24	Cross recessed pan head screw	ST2.0*6	4
E25	Cross slot head tapping screw	ST4.2*20	2
F01	Electric reactor		1
F02	Filter		1
F03	The cover of lower control board		1
F04	Left EVA cushion of rear cover		1
F05	Rright EVA cushion of rear cover		1
F06	Clip		1
F07	Square buckle		1
F08	Grand circle	Φ23	1
F09	Grand circle	Φ19	1
G01	Mobile phone support		1
G02	Oil bottle		1

8.3 Detailtekening

D10	
D11	
D12	
D13	
D14	
D15	
F06	
F07	
F08	
F09	
B17	
G1	
G02	

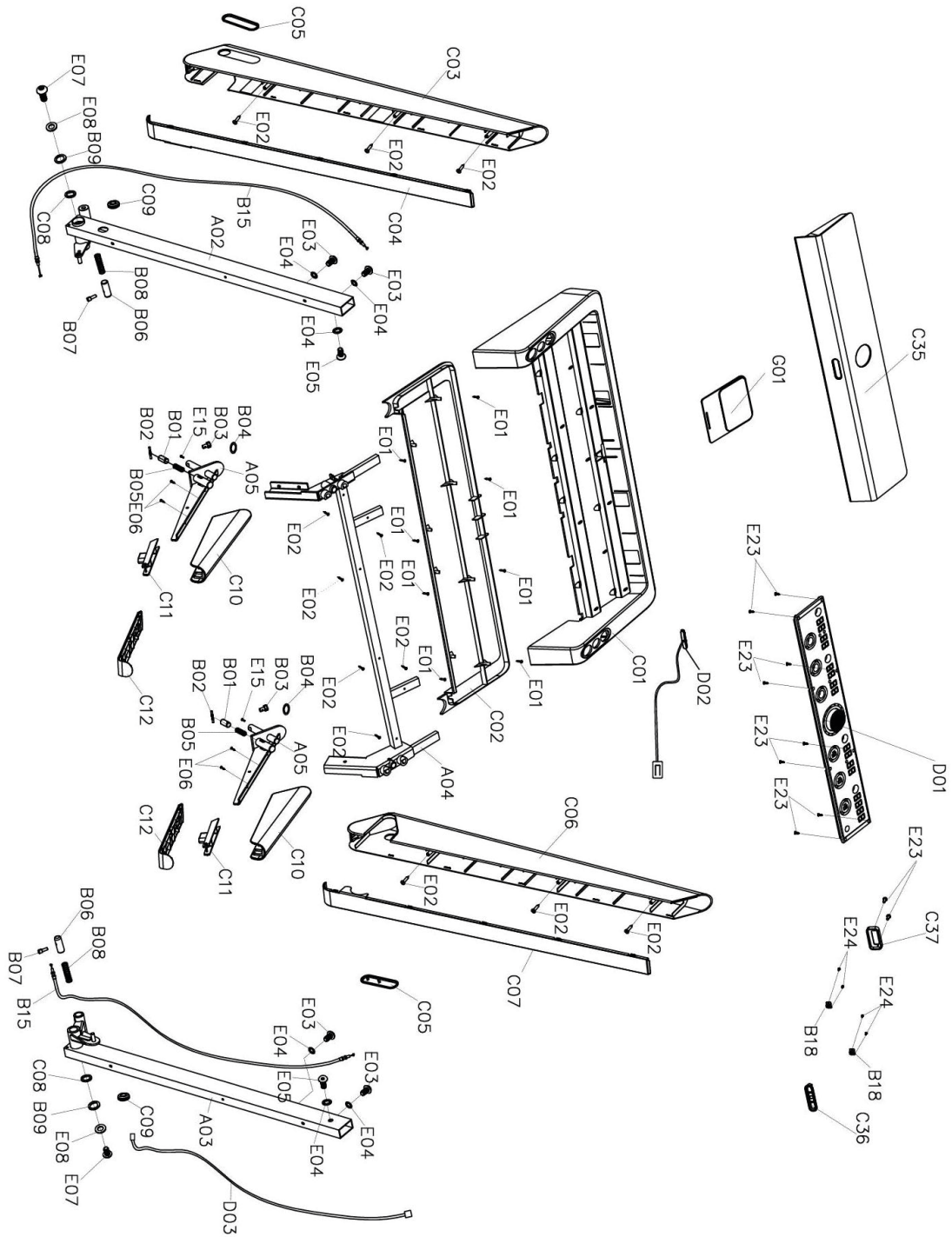

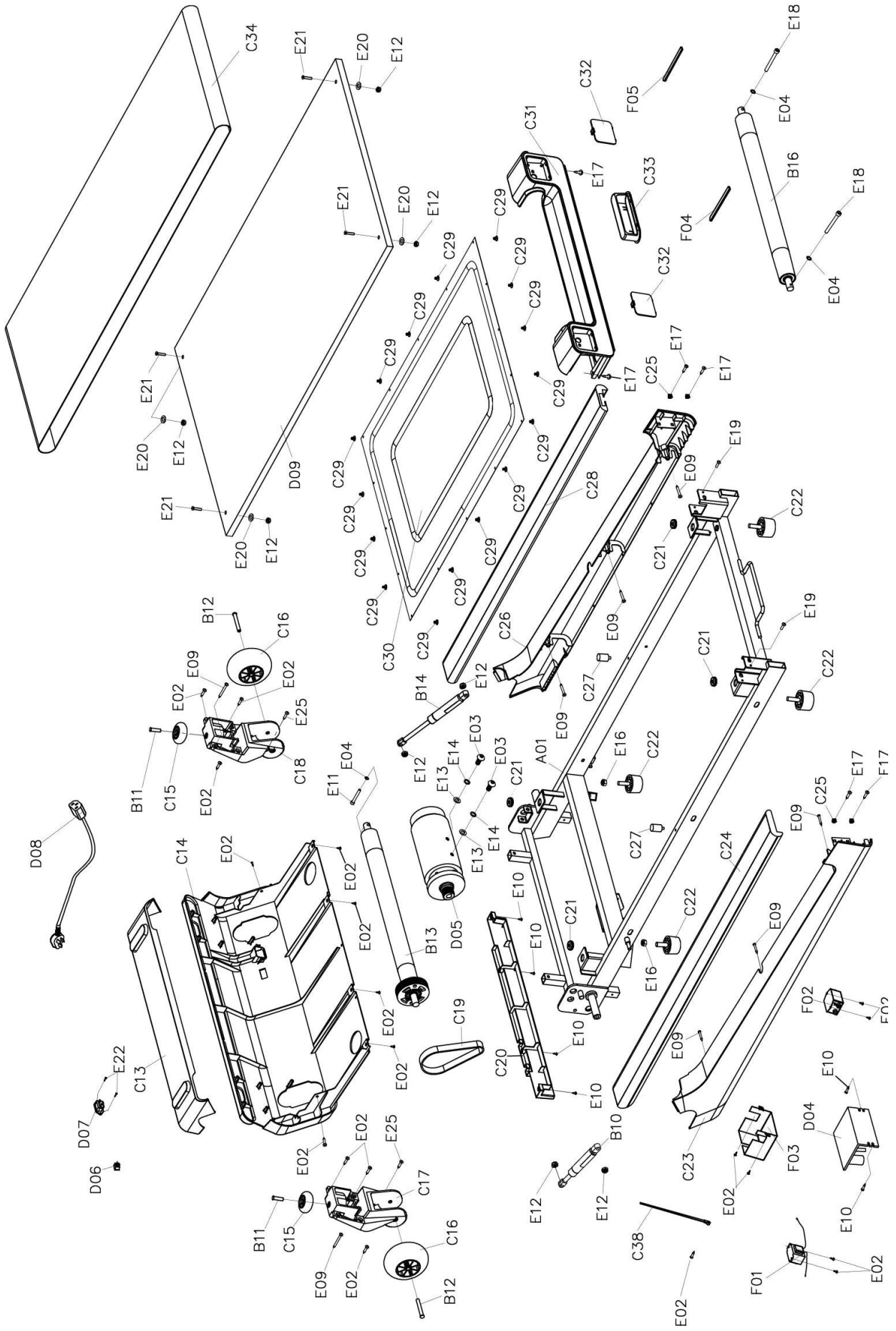

Trainingsapparaten van Darwin® worden onderworpen aan strenge kwaliteitscontroles. Als een fitnessapparaat dat je bij ons gekocht hebt, niet perfect functioneert, betreuren wij dat en verzoeken wij je om onze klantendienst te contacteren. We staan telefonisch voor je klaar via de technische hotline.

Foutbeschrijvingen

Je trainingsapparaat is zo ontwikkeld, dat permanent een hoogwaardige training mogelijk is. Als er zich desondanks toch problemen voordoen, moet je eerst de gebruiksaanwijzing lezen. Voor het oplossen van andere problemen moet je Fitshop contacteren of naar onze gratis service hotline bellen. Om de fout zo snel mogelijk op te lossen, beschrijf je de fout zo nauwkeurig mogelijk.

Naast de wettelijke garantie geven wij je garantie op alle bij ons gekochte fitnessapparaten volgens de onderstaande bepalingen.

Jouw wettelijke rechten worden hierdoor niet beperkt.

Garantie-eigenaar

De garantie-eigenaar is de eerste koper of elke persoon die een nieuwgekocht product van de eerste koper als geschenk gekregen heeft.

Garantieperiodes

Vanaf de levering van de fitnessapparatuur gelden onze in de webshop aangegeven garantietermijnen. Wilt u dus de voor u relevante garantietermijn weten, dan vindt u dit terug op de productpagina.

Onderhoudskosten

Wij kunnen de volgende keuze maken: reparatie, vervanging van individuele onderdelen of complete vervanging. Vervangonderdelen die tijdens de montage van het apparaat zelf moeten worden aangebracht, moeten door de garantienemer zelf worden vervangen en vormen geen onderdeel van het onderhoud. Na het verstrijken van de garantieperiode voor de onderhoudskosten geldt een zuivere deelgarantie, waarin de reparatie-, inbouw- en verzendingskosten niet inbegrepen zijn.

De gebruikstijden worden als volgt aangegeven:

- + Thuisgebruik: uitsluitend privégebruik in een privéhuishouding tot 3 uren per dag
- + Semiprofessioneel gebruik: tot 6 uur per dag (bijv. revalidatie, hotels, verenigingen, bedrijfsfitness)
- + Professioneel gebruik: meer dan 6 uur per dag (bijv. fitness-studio)

Garantieservice

Tijdens de garantieperiode worden apparaten die omwille van materiaal- of fabricagefouten defecten vertonen, naar onze keuze gerepareerd of vervangen. Vervangen apparaten of onderdelen van apparaten worden onze eigendom. De garantieprestaties leiden noch tot een verlenging van de garantieperiode, noch zetten zij een nieuwe garantie in gang.

Garantievoorwaarden

Om de garantie te laten gelden, zijn de volgende stappen vereist:

Contacteer de klantendienst per e-mail of per telefoon. Als het product tijdens de garantieperiode moet teruggestuurd worden voor reparatie, betaalt de verkoper de kosten. Na het verstrijken van de garantie draagt de koper de transport- en verzekeringskosten. Als het defect tot de omvang van onze garantieprestatie behoort, krijg je een gerepareerd of een nieuw apparaat terug.

Garantieclaims zijn uitgesloten bij schade door:

- + misbruik of onjuiste behandeling
- + omgevingsinvloeden (vochtigheid, hitte, overspanning, stof, enz.)
- + niet-naleving van de voor het apparaat geldende veiligheidsregels
- + niet-naleving van de gebruiksaanwijzing
- + gebruik van geweld (bijv. slag, stoot, val)
- + ingrepen die niet door de door gemachtigde serviceafdeling werden uitgevoerd
- + eigenmachtige pogingen tot reparatie

Aankoopbewijs en serienummer

Let erop dat je de bijbehorende factuur moet kunnen voorleggen als je een beroep doet op de garantie. Opdat wij de versie van je model eenduidig zouden kunnen identificeren en met het oog op onze kwaliteitscontrole hebben wij het serienummer van het apparaat nodig voor ieder servicegeval. Houd het serienummer en je klantnummer bij de hand als je naar onze service hotline telefoneert. Dit vergemakkelijkt een snelle behandeling.

Als je problemen hebt om het serienummer op je apparaat te vinden, kun je contact opnemen met onze servicemedewerkers voor meer informatie.

Service buiten de garantie

Ook indien je trainingsapparaat gebreken vertoont na het verstrijken van de garantie of in gevallen die uitgesloten zijn van de waarborg, zoals normale slijtage, staan we voor je klaar om je een individuele offerte te maken. Contacteer onze klantendienst om een snelle en prijsgunstige oplossing voor het probleem te vinden. In dit geval zijn de verzendkosten ten laste van jou.

Communicatie

Vele problemen kunnen al door een gesprek met ons als jouw vakhandelaar worden opgelost. We weten hoe belangrijk een snelle en ongecompliceerde probleemoplossing is voor jou als gebruiker van het trainingsapparaat, zodat je zonder grote en lange onderbrekingen met plezier kunt trainen. Daarom zijn wij ook voorstander van een snelle en onburokratische oplossing van jouw vraag. Houd daarom altijd je klantnummer en het serienummer van het defecte apparaat bij de hand.

DE	DK	FR
<p>TECHNISCHE DIENST</p> <p>☎ +49 4621 4210-900 📠 +49 4621 4210-698 ✉ technik@sport-tiedje.de</p> <p>🕒 Ma - Vr 08:00 - 18:00 Za 9:00 - 18:00</p> <p>SERVICE</p> <p>☎ 0800 20 20 277 (gratis) ✉ info@sport-tiedje.de</p> <p>🕒 Ma - Vr 08:00 - 21:00 Za 9:00 - 21:00 Zo 10:00 - 18:00</p>	<p>TECHNISCHE DIENST & SERVICE</p> <p>☎ 80 90 16 50 +49 4621 4210-945 ✉ info@fitshop.dk</p> <p>🕒 Ma - Vr 08:00 - 18:00 Za 9:00 - 18:00</p>	<p>TECHNISCHE DIENST & SERVICE</p> <p>☎ +33 (0) 172 770033 +49 4621 4210-933 ✉ service-france@fitshop.fr</p> <p>🕒 Ma - Vr 08:00 - 18:00 Za 9:00 - 18:00</p>
	PL	BE
	<p>TECHNISCHE DIENST & SERVICE</p> <p>☎ 22 307 43 21 +49 4621 42 10-948 ✉ info@fitshop.pl</p> <p>🕒 Ma - Vr 08:00 - 18:00 Za 9:00 - 18:00</p>	<p>TECHNISCHE DIENST & SERVICE</p> <p>☎ 02 732 46 77 +49 4621 42 10-932 ✉ info@fitshop.be</p> <p>🕒 Ma - Vr 08:00 - 18:00 Za 9:00 - 18:00</p>

UK	NL	INT
<p>TECHNISCHE DIENST</p> <p>☎ +44 141 876 3986 ✉ support@powerhousefitness.co.uk</p> <p>SERVICE</p> <p>☎ +44 141 876 3972 🕒 Ma - Vr 9.00 - 17.00</p>	<p>TECHNISCHE DIENST & SERVICE</p> <p>☎ +31 172 619961 ✉ info@fitshop.nl</p> <p>🕒 Ma - Do 09:00 - 17:00 Vr 9:00 - 21:00 Za 10:00 - 17:00</p>	<p>TECHNISCHE DIENST & SERVICE</p> <p>☎ +49 4621 4210-944 ✉ service-int@sport-tiedje.de</p> <p>🕒 Ma - Vr 8.00 - 18.00 Za 9.00 - 18.00</p>
	AT	CH
	<p>TECHNISCHE DIENST & SERVICE</p> <p>☎ 0800 20 20 277 (gratis) +49 4621 42 10-0 ✉ info@sport-tiedje.at</p> <p>🕒 Ma - Vr 08:00 - 18:00 Za 9:00 - 18:00</p>	<p>TECHNISCHE DIENST & SERVICE</p> <p>☎ 0800 202 027 +49 4621 42 10-0 ✉ info@sport-tiedje.ch</p> <p>🕒 Ma - Vr 08:00 - 18:00 Za 9:00 - 18:00</p>

Op deze website vind je een gedetailleerd overzicht inclusief het adres en de openingsuren van alle filialen van de Sport-Tiedje groep in Duitsland en de overige landen:

www.fitshop.nl/filialenoverzicht

FITNESS IS ONS LEVEN

WEBSHOP EN SOCIALE MEDIA

Sport-Tiedje is met momenteel 80 filialen de grootste vakmarkt van Europa voor thuisfitnessapparaten en wereldwijd een van de meest gerenommeerde online-handelaars voor fitnessuitrusting. Privékanten bestellen via de 25 webwinkels in hun eigen taal of laten hun gewenste apparaten ter plaatse samenstellen. Daarnaast levert het bedrijf professionele apparaten voor duur- en krachttraining aan fitness-studio's, hotels, sportverenigingen, bedrijven en fysiopraktijken.

Sport-Tiedje biedt een grote verscheidenheid aan fitnessapparaten van gerenommeerde fabrikanten, hoogwaardige eigen ontwikkelingen en een uitgebreide dienstverlening aan, bijv. montage-diensten en sportwetenschappelijk advies voor en na de aankoop. Hiervoor doet het bedrijf een beroep op talrijke sportwetenschappers, fitnessstrainers en topsporters.

Bezoek ons op onze socialemediakanalen of onze blog!

