

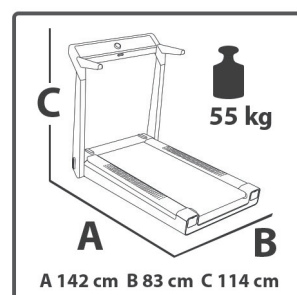

Monterings- og brugsvejledning

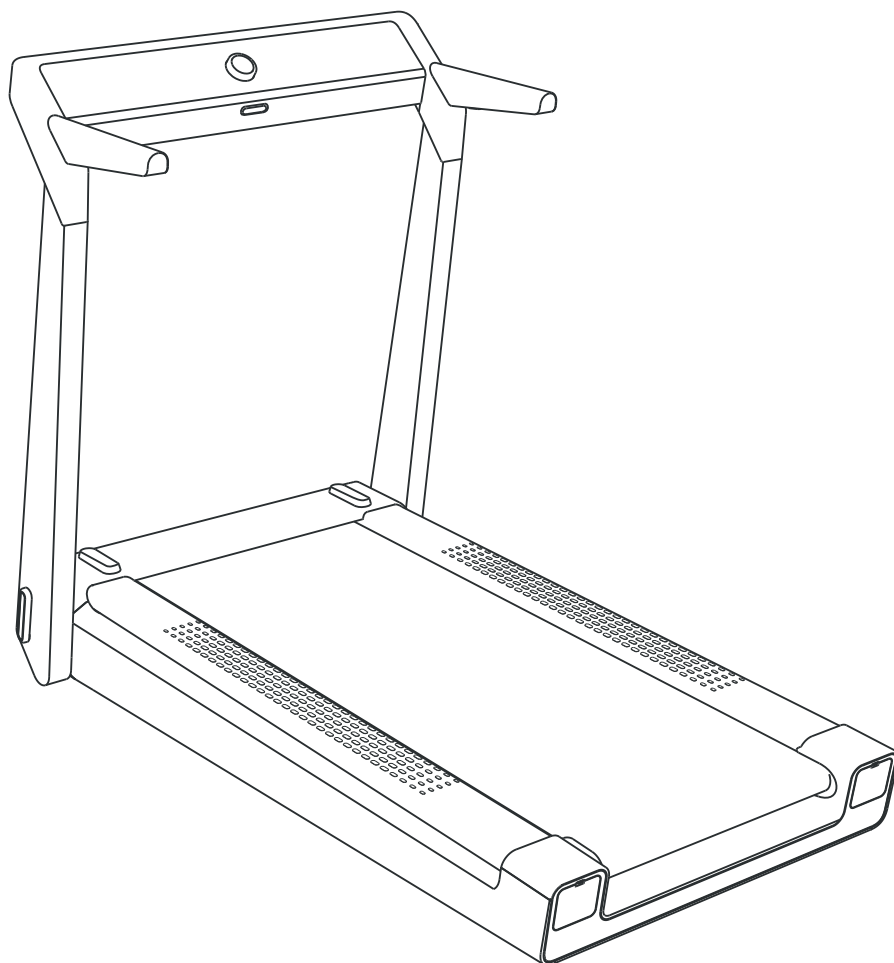

DFTM30.01.03

DF-TM30

DARWIN **TM30**

Indholdsfortegnelse

1	GENERELLE OPLYSNINGER	7
1.1	Tekniske data	7
1.2	Personlig sikkerhed	8
1.3	Elektrisk sikkerhed	9
1.4	Opstillingssted	10
2	MONTERING	11
2.1	Generelle anvisninger	11
2.2	Pakkens indhold	12
2.3	Opstilling	14
3	BRUGSANVISNING	16
3.1	Konsolvisning	16
3.2	Tastfunktioner	17
3.3	Programmer	17
3.3.1	Quick-Start program	17
3.3.2	HIIT-program (High-Intensity Interval Training)	18
3.3.3	Fatburn-program	18
3.3.4	Walk-program	18
4	OPBEVARING OG TRANSPORT	19
4.1	Generelle anvisninger	19
4.2	Sammenklapningsmekanisme	19
4.2.1	Sådan klappes løbebåndet sammen	20
4.2.2	Sådan klappes løbebåndet op	20
4.3	Transporthjul	21
5	FEJLAFHJÆLPNING, PLEJE OG VEDLIGEHOLDELSE	22
5.1	Generelle anvisninger	22
5.2	Fejl og fejldiagnose	22
5.3	Fejlkoder og fejlsøgning	23
5.4	Pleje og vedligeholdelse	24
5.4.1	Justering af løbemåtte	24
5.4.2	Efterspænding af løbemåtte	25
5.4.3	Smøring af løbemåtte	25
5.5	Kalender for vedligeholdelse og inspektion	26
6	BORTSKAFFELSE	26

7	ANBEFALING AF TILBEHØR	27
8	RESERVEDELSBESTILLING	28
8.1	Serienummer og modelbetegnelse	28
8.2	Liste over dele	29
8.3	Ekspllosionstegning	32
9	GARANTI	34
10	KONTAKT	36

Kære kunde

Mange tak for, at du valgte en kvalitets-træningsmaskine af mærket Darwin. Darwin tilbyder sports- og fitnessudstyr til avanceret hjemmetræning og udstyr til fitnesscentre og erhvervskunder. Ved træningsudstyr fra Darwin er der lagt vægt på lige netop det, som det drejer sig om ved sport – maksimal performance! Derfor udvikles dette udstyr i tæt samarbejde med idrætsudøvere og idrætsforskere. For idrætsudøvere ved bedst, hvad der kendetegner perfekt træningsudstyr.

Du kan læse mere på www.fitshop.dk.

Tilsligtet anvendelse

Udstyret må kun anvendes til det tilsligtede.

Udstyret er kun beregnet til hjemmebrug. Udstyret er ikke beregnet til semiprofessionel (f.eks. hospitaler, foreninger, hoteller, skoler osv.) og erhvervsmæssig/professionel brug (f.eks. fitnesscentre).

KOLOFON

Sport-Tiedje GmbH
Europas nr. 1 inden for hjemmefitness

International Headquarters
Flensburger Straße 55
24837 Slesvig
Tyskland

Direktører:
Christian Grau
Sebastian Campmann
Dr. Bernhard Schenkel
Handelsregister HRB 1000 SL
Byretten i Flensburg
Moms-nr.: DE813211547

ANSVARFRASKRIVELSE



©2011 Darwin er et registreret varemærke tilhørende firmaet Sport-Tiedje GmbH. Alle rettigheder forbeholdes. Enhver brug af dette varemærke uden udtrykkelig skriftlig tilladelse fra Sport-Tiedje er forbudt.

Produkt og brugsanvisning kan blive genstand for ændringer. De tekniske specifikationer kan ændres uden forudgående varsel.

OM DENNE VEJLEDNING

Læs venligst hele vejledningen grundigt før montering og før brug første gang. Vejledningen hjælper dig med hurtig opstilling og forklarer sikker håndtering. Sørg for, at alle personer, der træner med udstyret (især børn og personer med fysiske, sensoriske, mentale eller motoriske handicap) altid oplyses om denne vejledning og dens indhold. I tvivlstilfælde skal ansvarlige personer føre opsyn med brugen af udstyret.



Udstyret er rent sikkerhedsteknisk konstrueret iht. den nyeste viden. Eventuelle farekilder, der kan forårsage tilskadekomst, er udelukket så godt som muligt. Kontrollér, at opstillingsanvisningen er blevet fulgt korrekt, og at alle udstyrets dele sidder godt fast. Ved behov skal vejledningen gennemgås igen, så eventuelle fejl kan afhjælpes.

Følg de oplyste sikkerheds- og serviceanvisninger nøje. Enhver brug, der afviger fra dette, kan medføre sundhedsskader, ulykker eller beskadigelser, som producenten og forhandleren ikke påtager sig noget ansvar for.

Følgende sikkerhedsanvisninger kan forekomme i denne brugsanvisning:

► **OBS**

Denne oplysning står foran eventuelle skadelige situationer, der ved tilsidesættelse kan medføre materielle skader.

⚠ **FORSIGTIG**

Denne oplysning står foran eventuelle skadelige situationer, der ved tilsidesættelse kan medføre let/mindre alvorlig tilskadekomst!

⚠ **ADVARSEL**

Denne oplysning står foran eventuelle skadelige situationer, der ved tilsidesættelse kan medføre meget alvorlig tilskadekomst eller dødsfald!

⚠ **FARE**

Denne oplysning står foran eventuelle skadelige situationer, der ved tilsidesættelse medfører meget alvorlig tilskadekomst eller dødsfald!

ⓘ **BEMÆRK**

Denne oplysning står foran anden nyttig information.

Gem denne vejledning med henblik på information, vedligeholdelse eller reservedelsbestilling!

1.1 Tekniske data

LED - angivelse af

- + Træningstid i min.
- + Træningsdistance i km
- + Hastighed i km/t
- + Kalorieforbrug i kcal

Motortype: DC-Motor (1,5 PS)
Hastighed: 0,8 km/h–15 km/t (justerbar i trin à 0,1-km/t)

Programmer i alt : 4
Quick-Start program: 1
HIIT-program: 1
Fatburn-program: 1
Walk-program: 1

Genvejstaster (hastighed): 3
Løbefladens størrelse (LxB): 120cm x 48cm
Løbemåttens tykkelse: 1,8 mm

Vægt og mål:

Varens vægt (brutto, inkl. emballage): 68,5 kg
Varens vægt (netto, uden emballage): 54,5 kg

Emballagens mål (LxBxH) ca.: 159 cm x 93 cm x 39 cm
Opstillet mål (LxBxH) ca.: 142cm x 83cm x 114cm
Mål i foldet tilstand (LxBxH) ca.: 142cm x 83cm x 31 cm

Maksimal brugervægt: 110 kg

1.2 Personlig sikkerhed

FARE

- + Inden du begynder at bruge udstyret, bør din egen læge vurdere, om træningen set ud fra et helbreds-mæssigt syn passer til dig. Dette gælder især personer, der har arvelige anlæg for forhøjet blodtryk eller hjertelidelser, er over 45 år, ryger, har for højt kolesteroltal, er overvægtige og/eller inden for det seneste år ikke har dyrket motion regelmæssigt. Hvis du er i medicinsk behandling, som påvirker din puls, skal du aftale rådføre dig med din læge.
- + Vær opmærksom på, at overdreven træning kan udsætte dit helbred for alvorlig fare. Vær også opmærksom på, at systemer til overvågning af pulsen kan være unøjagtige. Så snart du mærker tegn på svaghed, kvalme, svimmelhed, smerter, åndenød eller andre unormale symptomer, skal du straks afbryde træningen og i nødstilfælde kontakte egen læge.

ADVARSEL

- + Brug at dette udstyr er ikke tilladt for børn under 14 år.
- + Børn må ikke opholde sig i nærheden af udstyret uden opsyn.
- + Personer med handicap skal fremvise medicinsk tilladelse og være under nøje opsyn, når de bruger enhver form for træningsudstyr.
- + Udstyret må principielt ikke anvendes af flere personer samtidigt.
- + Hvis dit træningsudstyr er udstyret med en Safety Key, skal klipsen til denne Safety Key før brug sættes fast på dit tøj. Hvis du falder, kan den bruges til at udløse et NØDSTOP på dit udstyr.
- + Hold hænder, fødder og andre kropsdele samt hår, tøj, smykker og andre genstande væk fra udstyrets bevægelige dele, da de ellers kan komme til at hænge fast i udstyret.
- + Anvend ikke løst tøj eller tøj med vidde, men egnet sportstøj. Sørg for at bære sportssko med egnede såler, helst af gummi eller andet skridsikkert materiale. Sko med hæle, lædersåler, knopper eller pigge er uegnede. Træn aldrig barfodet.

FORSIGTIG

- + Hvis dit udstyr skal sluttes til lysnettet med et strømkabel, skal du sikre dig, at kablet ikke udgør en potentiel fare for at personer kommer til at snuble over det.
- + Sørg for, at ingen personer opholder sig i udstyrets bevægelsesområde under træningen, så du selv og andre personer ikke kommer i fare.

OBS

- + Der må ikke stikkes genstande af nogen art ind i udstyrets åbninger.

1.3 Elektrisk sikkerhed

FARE

- + For at reducere faren for elektrisk stød, skal du efter træning, før opstilling eller nedtagning af udstyret samt før vedligeholdelse/rengøring trække stikket til udstyret ud af stikkontakten. Træk ikke i selve kablet.

ADVARSEL

- + Lad ikke udstyret være uden opsyn, når strømstikket sidder i stikkontakten i væggen. Når du ikke er til stede skal strømkablet fjernes, så tredjemand eller børn forhindres i at bruge udstyret usagkyndigt.
- + Hvis strømkablet eller strømstikket er beskadiget eller defekt, skal du kontakte din forhandler. Indtil reparationen må udstyret ikke anvendes.

OBS

- + Udstyret kræver strømtilslutning på 220-230 V med 50 Hz netspænding.
- + Udstyret må kun tilsluttet direkte i en stikkontakt med jord med det medfølgende strømkabel. Forlængerledninger skal opfylde kravene i stærkstrømsbekendtgørelsen. Rul altid strømkablet helt ud.
- + Stikkontakten skal være sikret med en sikring med en min.-værdi på "16 A, træg".
- + Foretag hverken ændringer på strømkablet eller på strømstikket.
- + Strømkablet skal holdes på afstand af vand, varme, olie og skarpe kanter. Lad ikke strømkablet løbe under udstyret eller under tæppet, og stil heller ikke genstande oven på det.

1.4 Opstillingssted

⚠ ADVARSEL

- + Anbring ikke udstyret i hovedgennemgange eller på flugtveje.

⚠ FORSIGTIG

- + Den anbefalede frie plads omkring redskabet bør til enhver tid være mindst 60 cm til hver side samt 45 cm foran og bagved redskabet
- + Kontrollér, at der er god ventilation i motionsrummet under træningen og at der ikke er træk.
- + Vælg et opstillingssted, hvor der både foran og ved siden af udstyret altid vil være tilstrækkeligt med frirum/en sikkerhedszone.
- + Udstyrets opstillings- og påbygningsareal skal være plant, belastbart og fast.

► OBS

- + Udstyret må kun anvendes indendørs i tilstrækkeligt tempererede og tørre rum (omgivelsestemperatur mellem 10°C og 35°C). Brug i det fri eller i rum med høj luftfugtighed (over 70 %), som f.eks. svømmehaller, er ikke tilladt.
- + For at beskytte eksklusive gulvbelægnings (parket, laminat, kork, tæppe) mod trykmærker og sved og for udligne lette ujævnheder i gulvet kan du anvende en gulvbeskyttelsesmatte.

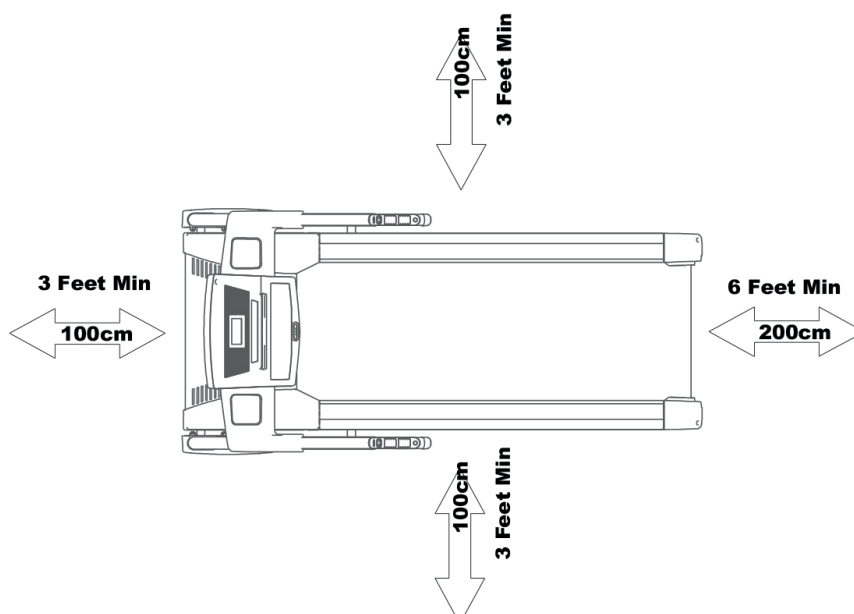

2.1 Generelle anvisninger

FARE

- + Sørg for ikke at lade værktøj og emballage som f.eks. folie eller smådele ligge rundt omkring, da børn ellers risikerer at blive kvalt. Sørg for at holde børn på afstand under monteringen af udstyret.

ADVARSEL

- + Vær opmærksom på advarslerne anbragt på udstyret, så du reducerer risikoen for tilskadekomst.

FORSIGTIG

- + Sørg for at have tilstrækkelig bevægelsesfrihed i alle retninger under opstillingen.
- + Opstillingen af udstyret skal som minimum udføres af to voksne. Ved tvivl skal du få en tredje person med teknisk viden til at hjælpe dig.

OBS

- + For at undgå skader på udstyret og på gulvet skal du foretage opstillingen på en underlægningsmåtte eller på pappet fra emballagen.

BEMÆRK

- + For at gøre opstillingen så nem som mulig, kan der allerede være monteret et par skruer og møtrikker på forhånd.
- + Opstil så vidt muligt udstyret dér, hvor det senere skal bruges.

2.2 Pakkens indhold

Pakken indeholder delene vist i det følgende. Start venligst med at kontrollere, om alle dele og alt værktøj, der hører til udstyret, fulgte med ved levering, og om der foreligger skader. Ved reklamation skal forhandleren kontaktes direkte.

FORSIGTIG

Hvis dele af pakkens indhold mangler eller er beskadiget, må der ikke foretages opstilling.

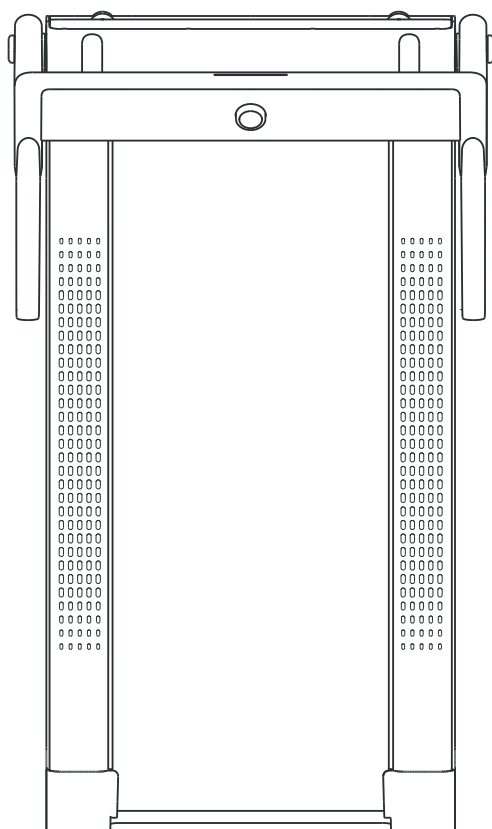

Løbebånd
(formonteret)

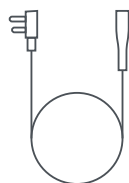

Strømadapter



Smartphoneholder



Sikkerhedsnøgle

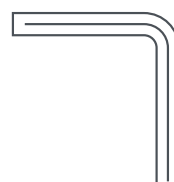

Nøgle



Silikoneolie

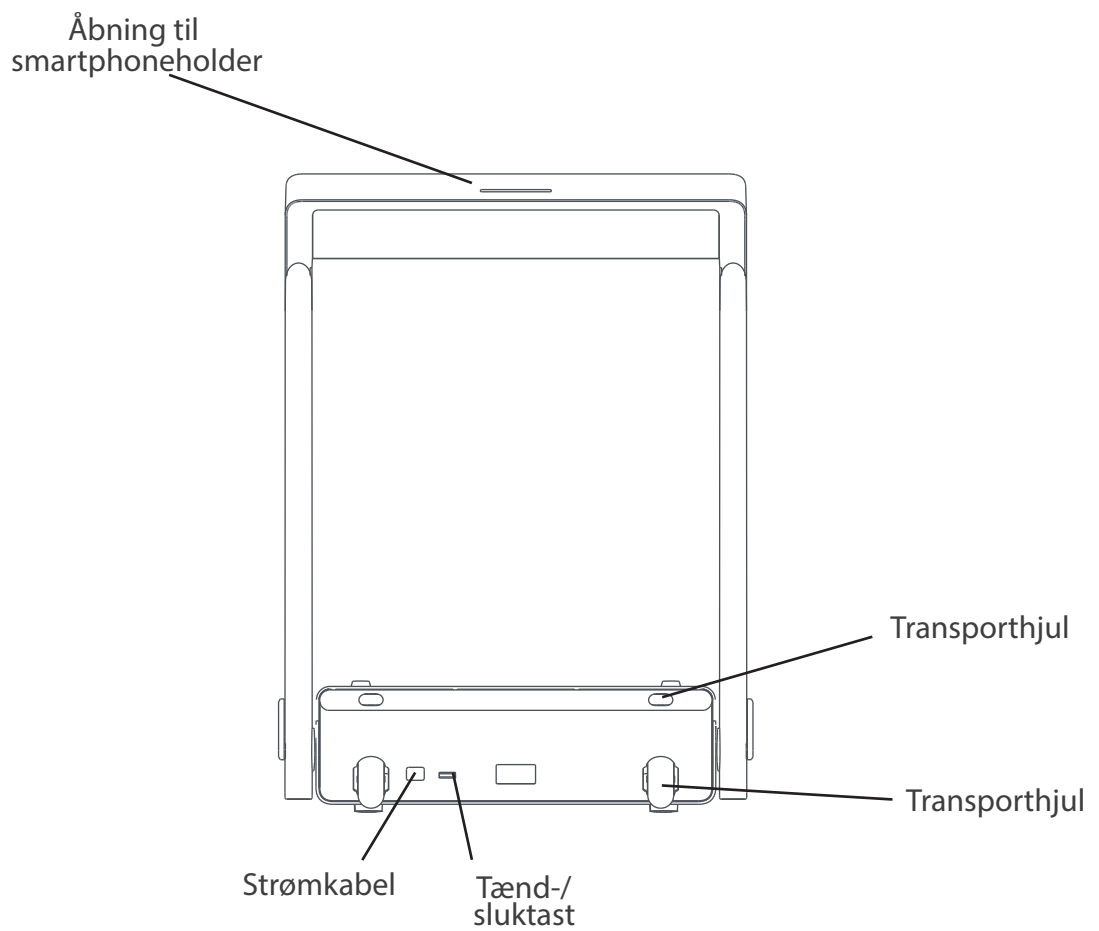
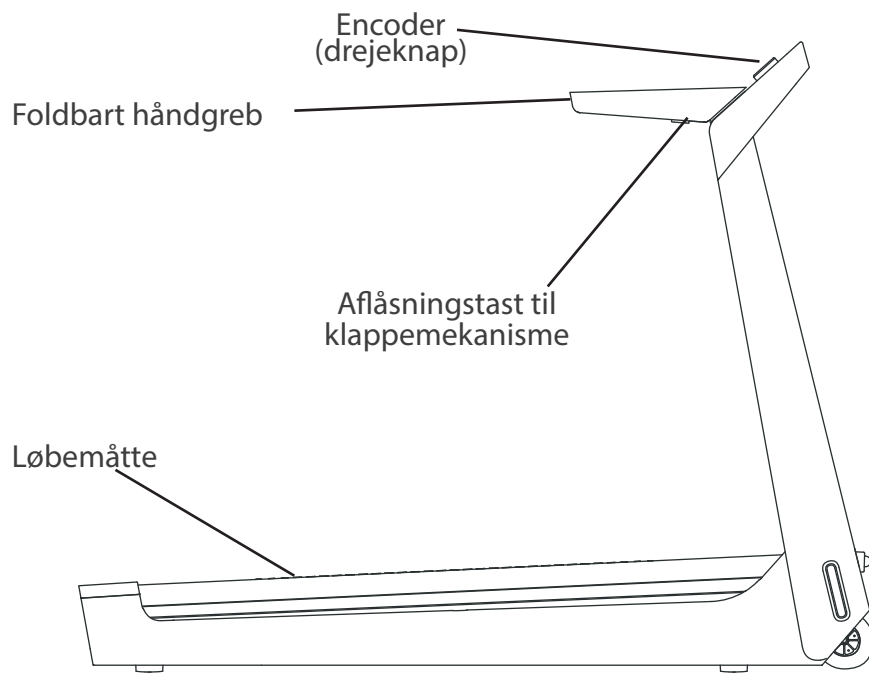

2.3 Opstilling

Studer de enkelte viste monteringstrin nøje inden opstilling, og udfør monteringen i overensstemmelse med den viste rækkefølge.

❶ BEMÆRK

Skru først alle dele løst sammen, og kontrollér, om pasformen er korrekt. Skal du først spænde skruerne ved hjælp af værktøjet, når du opfordres til det.

Trin 1: Opstilling af udstyret

1. Fjern emballagen og læg løbebåndet på en lige overflade.

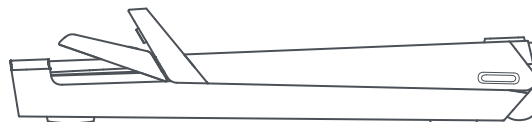

2. Fold konsolmasten op og hold den fast.

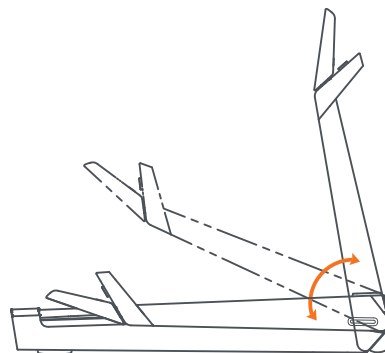

Trin 2: Udfoldning af håndgrebene

1. Hold aflåsningstasterne på begge sider af håndgrebene trykket og drej håndgrebene i retningen af pilene, se illustration.
2. Lad håndgrebene gå i hak.

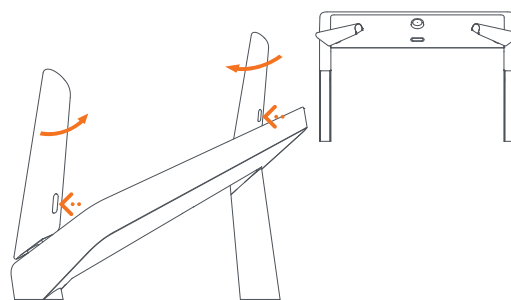

3. Tjek, at håndgrebene er faste.

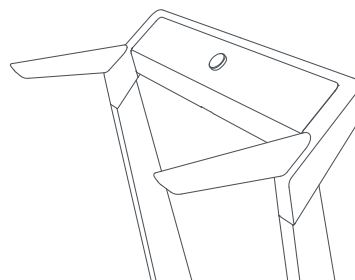

Trin 3: Tilslutning af udstyret til strømkilde

► OBS

Udstyret må ikke tilsluttes en multistikdåse, da det da ikke garanteres, at udstyret bliver forsynet med tilstrækkelig strøm. Tekniske fejl kan være en følge heraf.

1. Sæt strømkablet i løbebåndet og sæt stikket i en stikdåse, der opfylder forskrifterne i kapitlet omkring elektrisk sikkerhed.
2. Tryk på tænd-/sluktknappen for at tænde udstyret, se illustration.

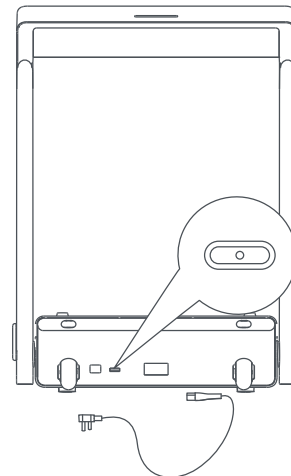

ⓘ BEMÆRK

- + Sørg for at lære alle udstyrets funktioner og indstillingsmuligheder at kende, før du begynder træningen. Få forklaret dette produkts korrekte anvendelse af en fagmand.
- + Vær opmærksom på, at de støjemissioner under belastning er højere end uden belastning.

SAFETY KEY

⚠ ADVARSEL

- + Af hensyn til din sikkerhed råder udstyret over en NØDSTOP-anordning. Det er kun muligt at anvende udstyret, hvis sikkerhedsnøglen er anbragt korrekt på styrepanelets kontaktpunkt. Hvis sikkerhedsnøglen ikke længere befinder sig ved kontaktpunktet, standser udstyret straks automatisk. Derfor skal snoren til udstyrets Safety Key altid fastgøres til dit tøj med klipsen, før træningen starter. Hvis du vil standse løbebåndet hurtigt, ikke længere kan klare hastigheden eller der opstår en anden nødsituation, skal du trække sikkerhedsnøglen af styrepanelet ved hjælp af snoren.
- + For at sikkerhedsnøglen skal kunne løsne sig fra styrepanelets kontaktpunkt, hvis du falder, skal klipsen til sikkerhedsnøglen sidde fast på dit tøj!
- + Kontrollér, at sikkerhedsnøglen ikke er tilgængelig for børn.

3.1 Konsolvisning

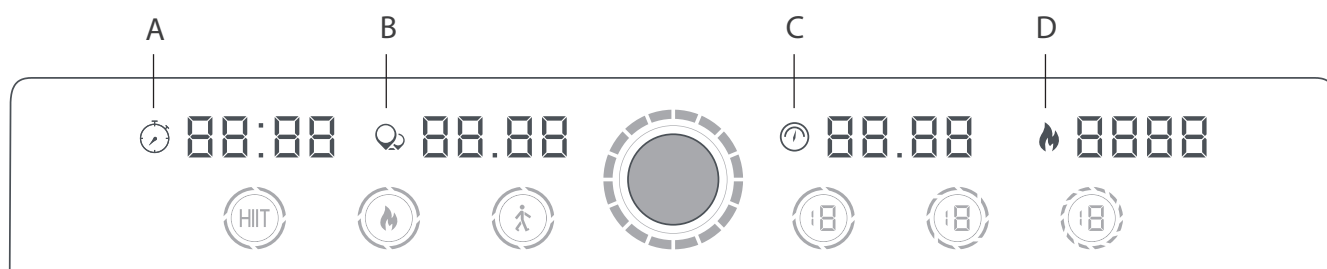

A	Viser træningstiden
B	Viser træningsdistancen
C	Viser hastigheden
D	Viser antal forbrændte kalorier

3.2 Tastfunktioner

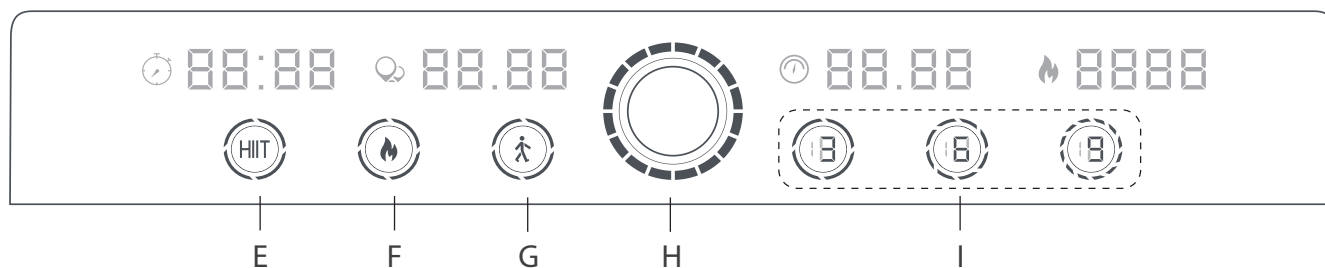

E	Programtast for HIIT-programmet (High-Intensity Interval Training)
F	Programtast for fatburn-programmet
G	Programtast for walk-programmet
H	Encoder (drejeknap): + Drej for at ændre hastigheden i løbet af træningen (i 0,1 km/t-trin) + Tryk for at starte eller afslutte træningen
I	Genvejstaster til justering af hastigheden til 3, 6 eller 9 km/t

3.3 Programmer

Der er i alt fire programmer at vælge i mellem.

- + Quick-Start program
- + HIIT-program (High-Intensity Interval Training)
- + Fatburn-program
- + Walk-program

3.3.1 Quick-Start program

1. Tryk på encoderen for at starte programmet.

Løbebåndet starter med en hastighed på 0,8 km/t.

Samtlige værdier tælles op fra 0.

2. Tryk på genvejstasterne eller drej på encoderen for at tilpasse hastigheden.

BEMÆRK

Hvert afsnit på encoderen svarer til 0,1 km/t.

3. Tryk igen på encoderen for at afbryde quick-start programmet.

3.3.2 HIIT-program (High-Intensity Interval Training)

HIIT-programmet er et højintensivt intervalprogram og særlig egnet for øvede brugere.

1. Tryk på den pågældende programtast for at starte programmet.

Værdierne for distance og kalorier tælles op fra 0. Værdien for tid tælles ned til 0.

ⓘ BEMÆRK

Programmets varighed er 30:00 minutter.

2. Tryk på encoderen for at afbryde programmet.

Programforløb

Tid (Min.)	3	3	3	3	3	3	3	3	3	3
Hastighed (km/t)	4	10	4	10	4	10	4	10	4	10

3.3.3 Fatburn-program

Fatburn-programmet er et træningsprogram med et moderat intensitetsniveau. Dette program er velegnet, hvis du vil forbrænde kalorier effektivt.

1. Tryk på den pågældende programtast for at starte programmet.

Værdierne for distance og kalorier tælles op fra 0. Værdien for tid tælles ned til 0.

ⓘ BEMÆRK

Programmets varighed er 30:00 minutter.

2. Tryk på encoderen for at afbryde programmet.

Programforløb

Tid (Min.)	3	3	3	3	3	3	3	3	3	3
Hastighed (km/t)	4	6	8	8	9	9	8	8	6	4

3.3.4 Walk-program

Walk-programmet er et træningsprogram med et lavt intensitetsniveau. Dette program er ideelt for begyndere.

1. Tryk på den pågældende programtast for at starte programmet.

Værdierne for distance og kalorier tælles op fra 0. Værdien for tid tælles ned til 0.

ⓘ BEMÆRK

Programmets varighed er 30:00 minutter.

2. Tryk på encoderen for at afbryde programmet.

Programforløb

Tid (Min.)	3	3	3	3	3	3	3	3	3	3
Hastighed (km/t)	2	4	5	6	6	6	6	5	4	2

4.1 Generelle anvisninger

► OBS

- + Kontrollér, at udstyret på det valgte opstillingssted er beskyttet mod fugt, støv og snavs. Opbevaringsstedet skal være tørt og have god ventilation og en konstant omgivelsestemperatur mellem 10°C og 35°C.

⚠ ADVARSEL

- + Der skal vælges et opbevaringssted, hvor det er udelukket at tredjemand eller børn kan misbruge udstyret.
- + Hvis dit udstyr ikke råder over transporthjul, skal udstyret adskilles før transport.

4.2 Sammenklapningsmekanisme

⚠ ADVARSEL

- + Løft ikke løbebåndet i løbematten eller de bageste transporthjul. Disse dele falder ikke i hak og er svære at gribe fat i.

ⓘ BEMÆRK

Løbebåndet er sammenklappeligt og kan dermed opbevares pladsbesparende. Dette gør også transporten lettere.

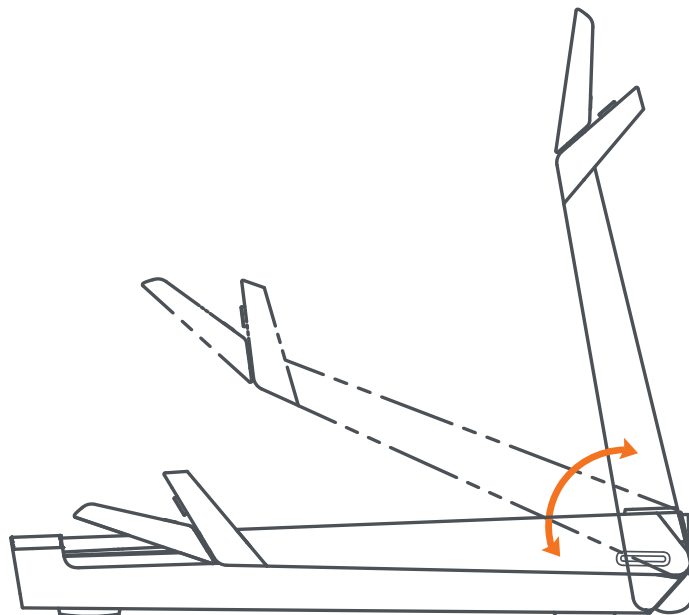

4.2.1 Sådan klappes løbebåndet sammen

⚠ ADVARSEL

- + Løbebåndet må ikke tilsluttes til strøm i sammenklappet tilstand. Forsøg ikke at tage løbebåndet i brug, mens det er klappet sammen.
- + Løbefladen skal stå fulstændig stille, inden løbebåndet klappes sammen.

⚠ FORSIGTIG

- + Læn dig ikke op af løbebåndet i sammenklappet tilstand og læg ikke noget på løbebåndet, der kan gøre det ustabil og få det til at vælte.

► OBS

- + Fjern alle genstande i nærheden af løbebåndet, der kan forhindre at klappe løbebåndet sammen, eller som kan blive beskadiget af samme.

1. Sluk løbebåndet og afbryd strømforsyningen.
2. Hold aflåsningstasterne på begge sider af håndgrebene trykket og drej håndgrebene i retning af pilene; se illustration.

Klappemekanismen er låst op.

3. Før konsolmasterne langsomt i retning mod løbemåtten for at klappe løbebåndet sammen.

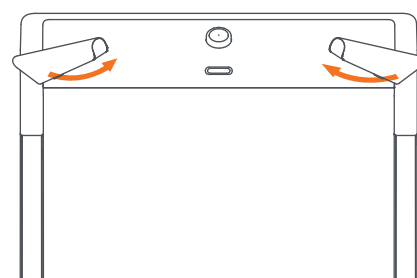

4.2.2 Sådan klappes løbebåndet op

► OBS

- + Fjern alle genstande i nærheden af løbebåndet, der kan forhindre at klappe løbebåndet op, eller som kan blive beskadiget af samme.

1. Klap konsolmasteren op og hold den fast.
2. Hold aflåsningstasterne på begge sider af håndgrebene trykket og drej håndgrebene i retning af pilene, se illustration.
3. Lad håndgrebene gå i hak.

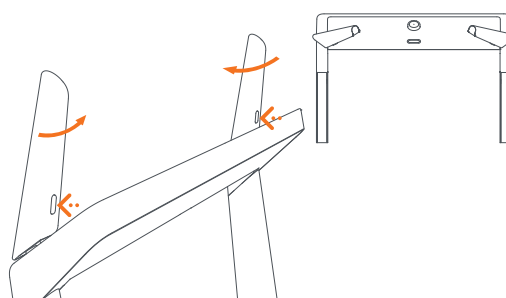

4.3 Transporthjul

► OBS

Hvis du ønsker at transportere dit udstyr over særlig følsom og blød gulvbelægning, som parket, gulvbrædder eller laminat, skal du lægge f.eks. pap eller lignende ud på transportstrækningen for at undgå eventuelle gulvskader.

Løbebåndet er udstyret med forskellige transporthjul, der kan bruges i almindelig eller sammenfoldet tilstand.

1. Stil dig bag udstyret, og løft det lidt, indtil vægten hviler på transporthjulene. Nu kan du let skubbe udstyret hen til en ny position. For længere transportstrækninger skal udstyret adskilles og emballeres sikkert.
2. Vælg den nye placering under overholdelse af anvisningerne i afsnit 1.4 i denne brugsanvisning.

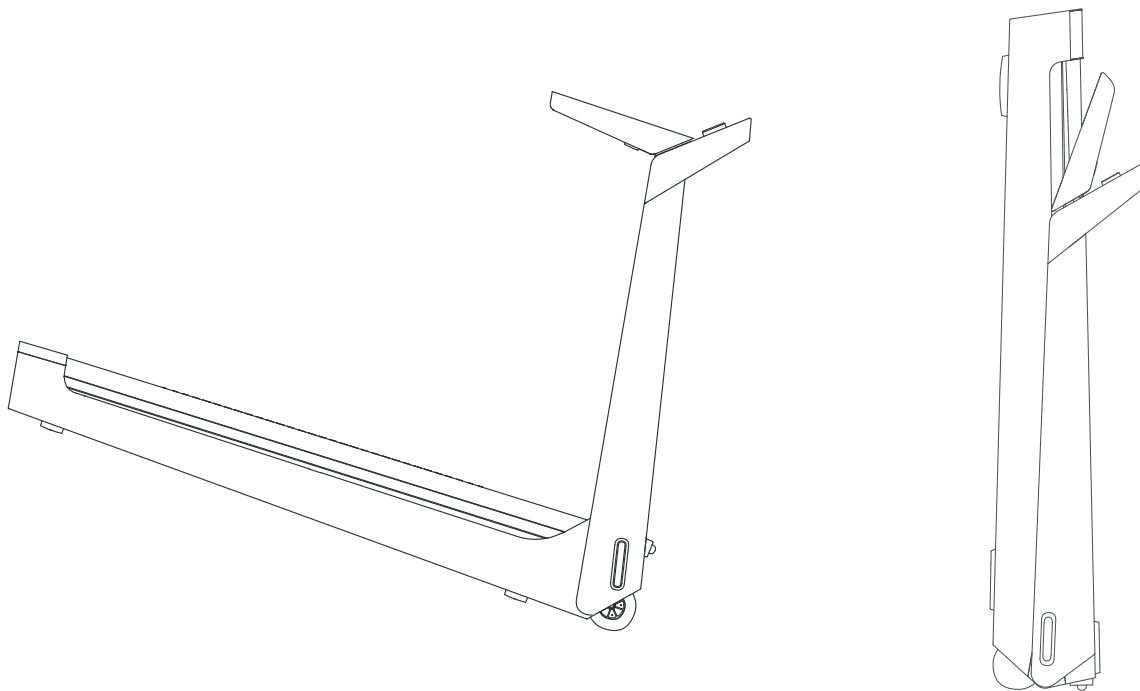

5.1 Generelle anvisninger



ADVARSEL

- + Foretag ikke usagkyndige ændringer på udstyret.



FORSIGTIG

- + Beskadigede eller udtjente komponenter kan påvirke din sikkerhed og udstyrets levetid. Udskift derfor straks beskadigede eller slidte komponenter. Kontakt i så fald din forhandler. Udstyret må ikke anvendes, før det er blevet repareret. Anvend ved behov kun originale reservedele.

► OBS

- + Udover de anvisninger og anbefalinger, der nævnes her, vedr. vedligeholdelse og pleje kan der være behov for yderligere service- og/eller reparationsydelser; disse ydelser må kun udføres af autoriserede serviceteknikere.

5.2 Fejl og fejldiagnose

Udstyret underkastes regelmæssigt kvalitetskontroller under produktionen. Der kan dog trods dette opstå fejl eller fejlfunktion på udstyret. Det er ofte enkeltdele, der er skyld i disse fejl, og udskiftning er oftest tilstrækkelig. De hyppigste fejl og afhjælpningen af dem findes i følgende oversigt. Hvis udstyret trods dette ikke fungerer korrekt, skal du kontakte din forhandler.

Fejl	Årsag	Afhjælpning
Konsollen reagerer ikke	Sikkerhedsnøglen mangler eller sidder ikke rigtigt i	Tjek, om sikkerhedsnøglen sidder i og indsæt i givet fald denne
Løbemåtten er skæv	Løbemåtten er ikke centreret	Centrer løbemåtten ifølge vejledning
Skurrende lyde		
Løbemåtten glider/stopper	Spænding/smørelse er ikke ok	Tjek spænding/smørelse af løbemåtten ifølge vejledning
Displayet viser ingenting/fungerer ikke	<ul style="list-style-type: none"> + Afbrudt strømtilførsel + Løs kabelforbindelse 	<ul style="list-style-type: none"> + Powerknap på on/tændt + Tjek om sikkerhedsnøglen sidder i + Tjek kabelforbindelserne

5.3 Fejlkode og fejlsøgning

Elektronikken på udstyret udfører kontinuerligt tests. Ved afvigelser vises en fejlkode i displayet og den normale drift stoppes til din egen sikkerhed.

- + E01: Drevet modtager ikke noget signal fra den elektroniske tæller (kommunikationsfejl)
- + E02: Blokeringsbeskyttelse
- + E03: Fejl på måling af omdrejninger
- + E05: Overstrømsbeskyttelse
- + E10: Kortslutning ved kontakten
- + E13: Den elektroniske tæller modtager ikke noget signal fra fremdriften (kommunikationsfejl)

Kontakt venligst Fitshops tekniske kundeservice.

5.4 Pleje og vedligeholdelse

Den vigtigste vedligeholdelsesforanstaltning er plejen af løbebåndet. Dette omfatter justering, efterspænding samt smøring af løbemåtten. Skader, der opstår på grund af manglende eller undladt pleje, dækkes ikke af garantien. Foretag derfor vedligeholdelseskontrol med jævne mellemrum. Vær meget omhyggelig under båndjustering- og stramning, da en kraftig over- eller underspænding kan medføre skader på udstyret. Løbemåtten indstilles korrekt på fabrikken inden levering. Det kan dog ske, at løbemåtten flytter sig under transport.

5.4.1 Justering af løbemåtte

Under træningen skal løbemåtten så vidt muligt ligge midt på, og løbe lige. Alt efter udnyttelse og belastning kan løbemåttens placering ændre sig. En anden grund kan være placering af udstyret på en ujævn flade.



FORSIGTIG

Under den efterfølgende vedligeholdelse må ingen personer opholde sig på løbebåndet!

1. Lad udstyret køre med en hastighed på ca. 5 km/t.
2. Hvis løbemåtten flytter sig mod venstre, skal du skrue venstre indstillingsskrue på den bageste ende af udstyret maks. 1/4 omdrejning med uret og højre indstillingsskrue maks. 1/4 omdrejning mod uret.
3. Hvis løbemåtten flytter sig mod højre, skal du skrue højre indstillingsskrue på den bageste ende af udstyret maks. 1/4 omdrejning med uret og venstre indstillingsskrue maks. 1/4 omdrejning mod uret.
4. Hold derefter øje med måttens bevægelser i ca. 30 sekunder, da ændringen ikke er synlig med det samme.
5. Gentag proceduren, indtil løbemåtten igen løber lige. Hvis løbemåtten ikke kan justeres, bedes du kontakte din forhandler.

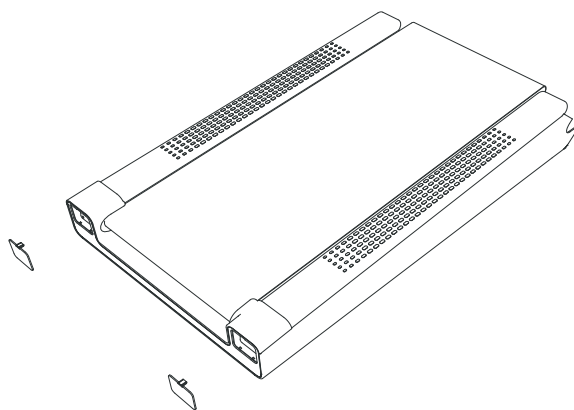

5.4.2 Efterspænding af løbemåtte

Hvis løbemåtten skrider på løberullerne under drift (når dette sker, opstår der et mærkbart ryk), skal løbemåtten efterspændes.

I de fleste tilfælde er årsagen til at måtten skrider, at den udvides på grund af brug. Dette er helt normalt.

❗ BEMÆRK

Efterspændingen udføres ved hjælp af de samme indstillingsskruer, som også blev anvendt under justeringen.

1. Efter efterspænding skal du lade udstyret køre med en hastighed på ca. 5 km/t.
2. Drej venstre og højre indstillingsskrue maks. en ¼ omdrejning med uret lige efter hinanden.
3. Kontrollér derefter, om løbemåtten stadigvæk smutter. Hvis dette er tilfældet, skal du udføre den beskrevne procedure igen.

5.4.3 Smøring af løbemåtte

Er løbemåtten ikke smurt tilstrækkeligt, tager friktionen tydeligt til og dette medfører kraftig slitage på det endeløse bånd, løbepladen, motoren og printkortet. Hvis du mærker en øget friktion af løbemåtten, er dette en indikator for, at du skal smøre løbemåtten. Der skal dog mindst udføres smøring hver 3. måned eller for hver 50 driftstimer. Alt efter, hvilken situation, der optræder først.

❗ BEMÆRK

Hvis dit løbebånd er udstyret med en sammenklapningsmekanisme, kan du også udføre smøring i sammenklappet tilstand.

1. Løft løbemåtten lidt.
2. Fordel lidt smøreolie eller silikonespray på hele løbedækket, og fordel det ensartet.
3. Drej båndet videre med håndkraft, så hele fladen mellem det endeløse bånd og løbepladen derefter er smurt.
4. Tør overskydende smøreolie/silikonespray af.

❗ BEMÆRK

Efter længere tids manglende brug af udstyret, skal denne vedligeholdelse også udføres.

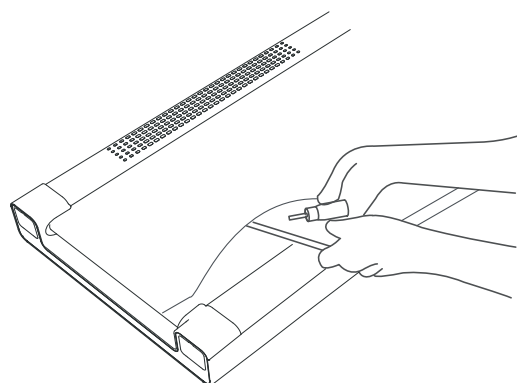

5.5 Kalender for vedligeholdelse og inspektion

For at undgå skader på grund af kropssved, skal udstyret altid rengøres med et fugtigt håndklæde (ingen opløsningsmidler!) efter hvert træningspas.

Følgende rutinemæssige opgaver skal udføres med de oplyste tidsintervaller:

Komponent	Ugentligt	Månedligt	1 gang i kvartalet	1 gang hvert halve år
Display, konsol	R	I		
Båndspænding				I
Båndsmøring			I	
Kunststofafdækninger	R	I		
Skruer og kabelforbindelser		I		
Forklaring: R = rengøring; I = inspektion				

6 BORTSKAFFELSE

Dette udstyr må efter endt levetid ikke bortskaffes sammen med det almindelige husholdningsaffald, men skal afleveres til en kommunal genbrugsstation til genbrug af elektrisk og elektronisk udstyr. Yderligere oplysninger fås hos den lokale genbrugsstation i din kommune.



Materialerne skal genanvendes iht. deres mærkning. Med genanvendelse, udnyttelse af materialer eller andre former for genbrug af udtjent udstyr yder du et vigtigt bidrag til beskyttelse af miljøet.

7 ANBEFALING AF TILBEHØR

For at gøre din træningsoplevelse endnu mere behagelig og effektiv anbefaler vi dig at supplere dit fitnessudstyr med tilhørende tilbehør. Det kan f.eks. være en **gulvmåtte**, der får dit fitnessudstyr til at stå sikkert og også beskytter gulvet mod dryppende sved, men det kan også være ekstra håndlister på bestemte løbebånd eller **silikonespray**, så bevægelige dele holdes i gang.

Hvis du har købt fitnessudstyr med pulstræning, og du vil træne efter din puls, anbefaler vi på det kraftigste, at du bruger et kompatibelt pulsbælte, da du derved garanteres en optimal overførsel af pulsen. Ved multimaskiner kan du evt. købe ekstra **trækhåndtag** eller **vægte**.

Vores sortiment af tilbehør byder på optimal kvalitet og gør træningen endnu bedre. Hvis du vil vide mere om kompatibelt tilbehør, kan du gå ind på vores webshop på siden med detaljer om produktet (dette gøres lettest ved at indtaste varenummeret i søgefeltet øverst) og køre ned på siden til det anbefalede tilbehør. Du kan naturligvis også kontakte vores kundeservice: Telefonisk, via e-mail, i en af vores filialer eller ved hjælp af vores kanaler for sociale medier. Vi er altid klar til at hjælpe dig!



Gulvmåtte



Pulsbælte



Kontaktgel



Håndklæder



Silikonespray

8.1 Serienummer og modelbetegnelse

For at vi kan yde så god en service som muligt, bedes du have **modelbetegnelse**, **varenummer**, **serienummer**, **eksplosionstegning** og **listen over delene** ved hånden. De forskellige muligheder for kontakt findes i kapitel 10 i denne brugsanvisning.

BEMÆRK

Serienummeret på dit udstyr er unikt. Det findes på den hvide mærkat. Den nøjagtige placering af denne mærkat fremgår af følgende illustration.

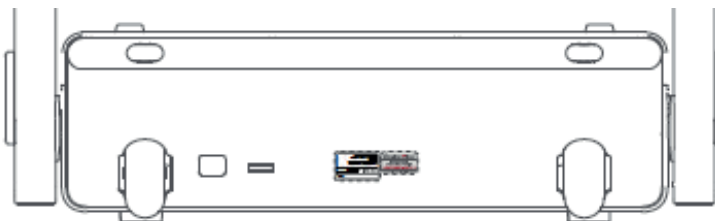

Skriv serienummeret i det tilhørende felt.

Serienummer:

Mærke/kategori:

Modelbetegnelse:

Varenummer:

8.2 Liste over dele

Nr.	Betegnelsen (ENG)	Spesifikation	Antal
A01	Main frame assembly	Weld assembly	1
A02	Left column assembly	Weld assembly	1
A03	Right column assembly	Weld assembly	1
A04	Electronic watch holder assembly	Weld assembly	1
A05	Handrail assembly	Weld assembly	2
B01	Handrail adjusting pin	φ10*22.5	2
B02	Bayonet lock	φ3*25	2
B03	Pull-up wire bayonet lock	φ14*20	2
B04	Waveform cushion	φ18*φ12*0.3	2
B05	Handrail pin spring	φ8*26	2
B06	Pin axis	φ16*42	2
B07	Lower cable bayonet lock	φ9*23.5	2
B08	Column bolt spring	φ13*53	2
B09	Limit washer		2
B10	Pneumatic rod	Force value:500N	1
B11	Flat-head solid rivet	dk=10,d=8,L=28	2
B12	Rivet with flat head half empty	dk=11,d=8,L=59	2
B13	Front drum	Ø46*t3.0*633	1
B14	Pneumatic rod	Force value:80N	1
B15	Fine tuning line	Length:1230mm	2
B16	Rear drum	Ø42*t3.0*591	1
B17	Equal length #6 hexagonal wrench	6mm/Q235	1
B18	Insert spring		2
C01	Electronic watch upper cover		1
C02	Electronic watch bottom cover		1
C03	Left column cover		1
C04	Left column baffle		1
C05	Post decoration handle		2
C06	Right column cover		1
C07	Right column baffle		1
C08	Nylon washer	φ25.9*φ19.1	2

C09	Ring wire plug	$\phi 12 * \phi 24 * 9$	2
C10	Side handrail upper cover		2
C11	Handrail push-by-plate		2
C12	Side handrail lower cover		2
C13	Motor upper cover		1
C14	Motor front cover		1
C15	Trundle	$\phi 49 * \phi 8 * 21$	2
C16	Large roller	$\phi 103 * \phi 8 * 50$	2
C17	Left roller base		1
C18	Right roller base		1
C19	V-belt	7PJ-406/160J	1
C20	Front cover holder		1
C21	Running board spacer		4
C22	Foot pad		4
C23	Left cover		1
C24	Left side strip	1200*102*38	1
C25	Plastic buckle		4
C26	Right cover		1
C27	Cushion	$\Phi 20 * 20$	2
C28	Right side strip	1200*102*38	1
C29	Nylon buckle	$\Phi 13 * 10.5$	16
C30	Dust cap	980*648;blow moulding	1
C31	Rear cover		1
C32	Back flip		2
C33	Handle spacer		1
C34	Running belt		1
C35	Electronic watch top cover		1
C36	Safety switch bracket		1
C37	Safety switch bracket fastener		1
C38	Tie with holes		1
D01	Electronic meter panel		1
D02	Security lock assembly		1
D03	Electronic watch upper segment line	Length:1300	1

D04	Control circuit board		1
D05	DC motor	1.25HP	1
D06	Overload protection switch		1
D07	Power socket		1
D08	Standard power cord	Length:1500	1
D09	Running board	1145*660*18mm	1
D10	Electronic meter lower segment line	Length:350mm	1
D11	Safety switch connection line	Length:50mm;	1
D12	AC single branch line/blue	Length:350mm;single core	2
D13	AC single branch line/brown	Length:350mm;single core	1
D14	AC single branch line/brown	Length:150mm;single core	1
D15	Ground wire	Length:350mm;single core	1
E01	Cross slot head tapping screw	ST2.9*12	8
E02	Cross slot head tapping screw	ST4.2*12	33
E03	Hexagon socket round head screw	M8*15;whole tooth	6
E04	Internal serrated locking washer	Φ8	9
E05	Inner hexagonal countersunk head screw	M8*16;whole tooth	2
E06	Cross slot head tapping screw	ST4.2*10	4
E07	Hexagon socket round head screw	M10*15;whole tooth	2
E08	Large washer	φ10*φ26*2.0	2
E09	Cross slot head tapping screw	ST4.2*40	8
E10	Cross slot head tapping screw	ST4.2*25(head with washer)	6
E11	Inner hexagonal cylindrical head screw	M8*50;whole tooth	1
E12	L-type non-metal insert hexagon-lock nut	M8	8
E13	Flat washer	Φ8	2
E14	Spring washer	Φ8	2
E15	Cross recessed pan head screw	M4*20	2
E16	Hex nut	M10	2
E17	Cross slot head tapping screw	ST4.2*12;with washer;black zinc	6
E18	Inner hexagonal cylindrical head screw	M8*70;whole tooth	2
E19	Cross recessed pan head screw	M5*12	2
E20	Large washer	φ8*φ22*2.0	4
E21	Inner hexagonal countersunk head screw	M8*40;whole tooth	4

E22	Cross slot countersunk head screw	ST2.9*12	2
E23	Cross recessed pan head screw	ST2.9*8	10
E24	Cross recessed pan head screw	ST2.0*6	4
E25	Cross slot head tapping screw	ST4.2*20	2
F01	Electric reactor		1
F02	Filter		1
F03	The cover of lower control board		1
F04	Left EVA cushion of rear cover		1
F05	Rright EVA cushion of rear cover		1
F06	Clip		1
F07	Square buckle		1
F08	Grand circle	Φ23	1
F09	Grand circle	Φ19	1
G01	Mobile phone support		1
G02	Oil bottle		1

8.3 Eksplosionstegning

G02	
G1	
B17	
F09	
F08	
F07	
F06	
D15	
D14	
D13	
D12	
D11	
D10	

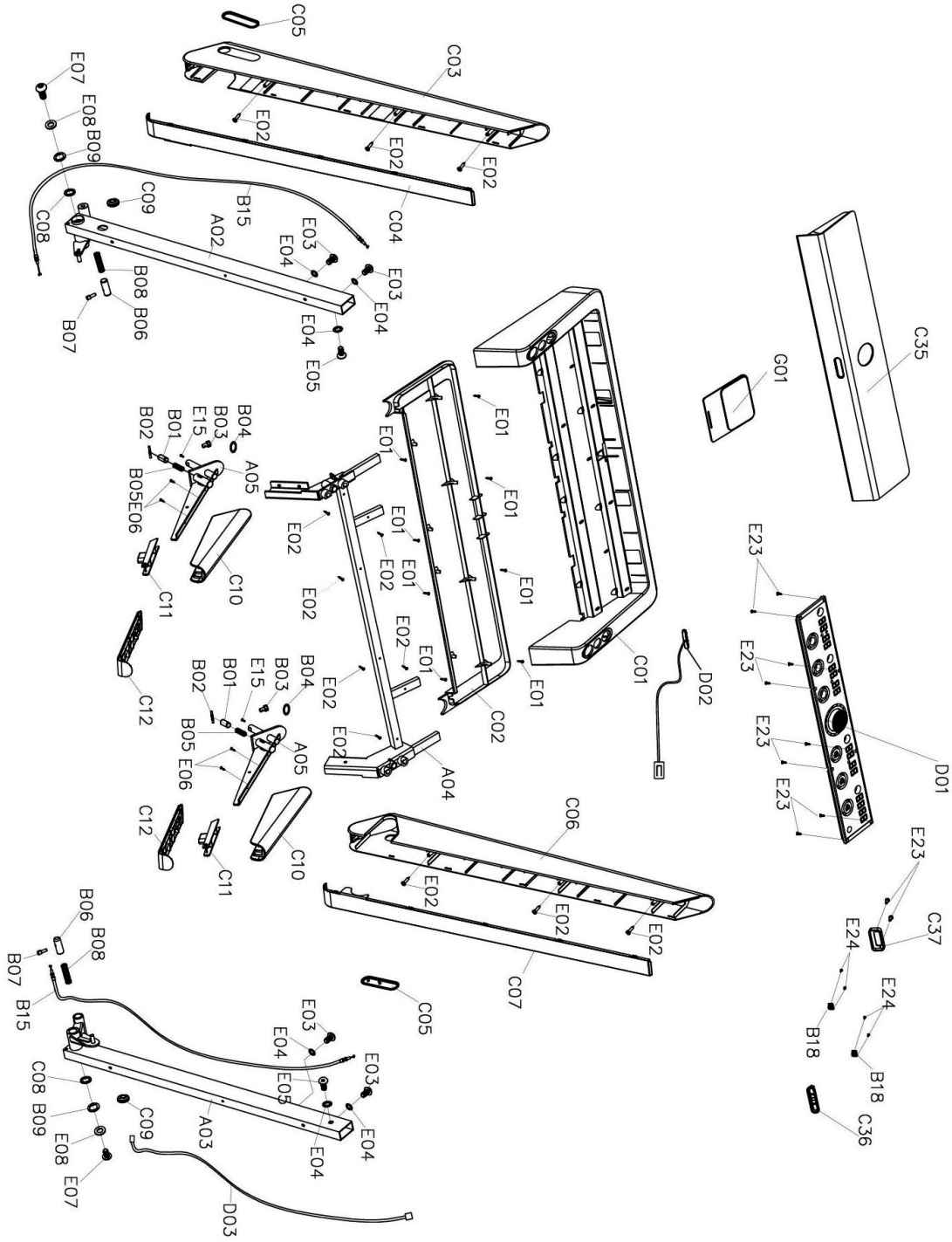

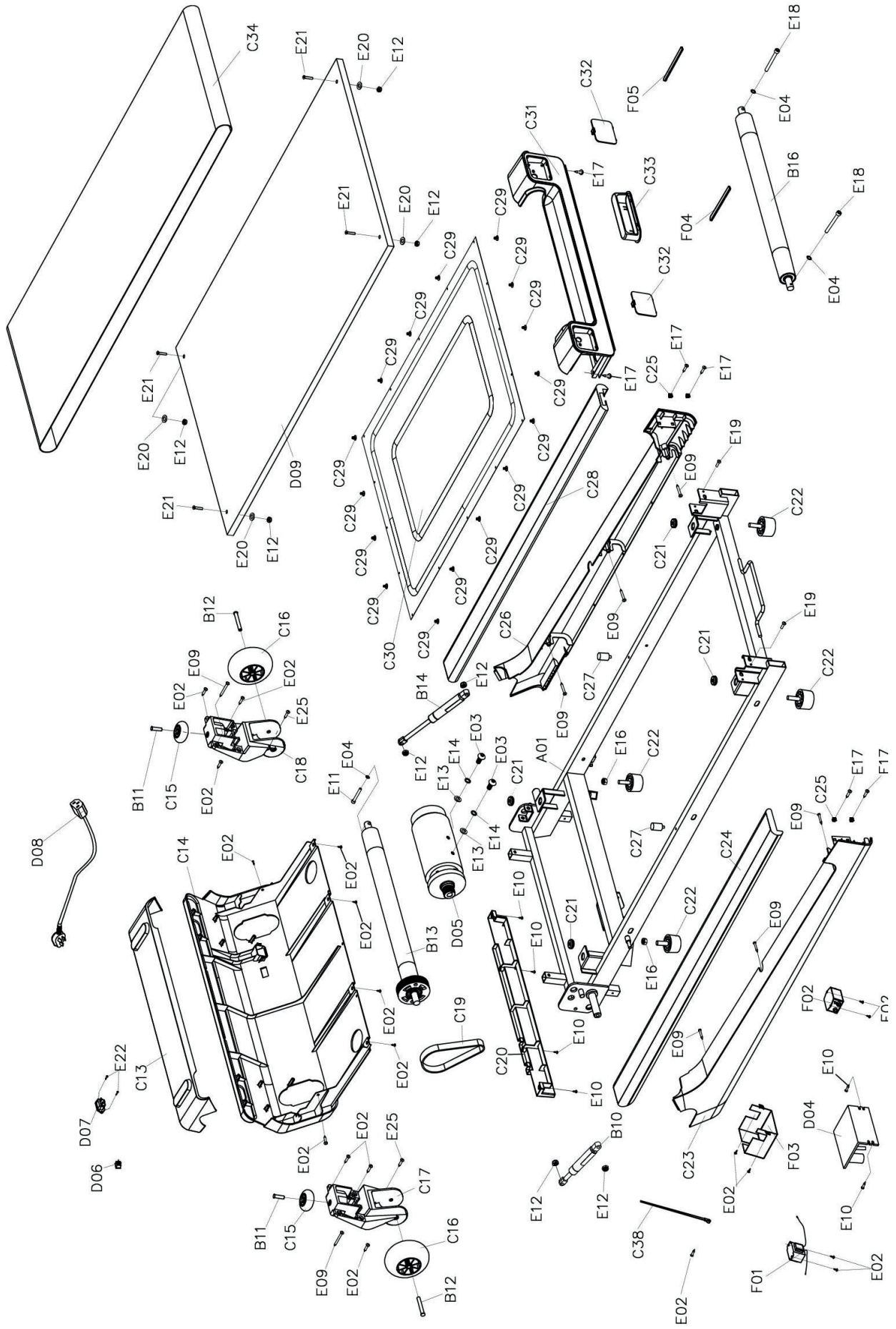

Træningsudstyr fra Darwin® underkastes en streng kvalitetskontrol. Hvis fitnessudstyr købt hos os mod forventning skulle vise sig ikke at fungere perfekt, beklager vi dette meget og beder dig kontakte den oplyste kundeservice. Vi hjælper dig altid gerne via vores tekniske hotline.

Fejlbeskrivelser

Dit træningsudstyr er udviklet således, at det altid giver mulighed for træning af høj kvalitet. Skulle der mod forventning opstå et problem bedes du starte med at læse brugsanvisningen. Ønsker du yderligere problemløsning, bedes du kontakte Fitshop eller ringe på vores gratis service-hotline. For at opnå den hurtigst mulige problemløsning bedes du beskrive fejlen så nøjagtigt som muligt.

Ud over den lovbestemte garanti yder vi en garanti på alt fitnessudstyr købt hos os iht. nedenstående bestemmelser.

Dine rettigheder iht. loven påvirkes ikke af disse bestemmelser.

Garantiindehaver

Garantien tilhører førstekøberen/enhver person, der får et produkt købt som nyt i gave af en førstekøber.

Garantiperioder

Fra du modtager dit træningsudstyr påtager vi os de(n) garantiperiode(r), der fremgår af vores onlineshop. Garantiperioden, der er gældende for dit specifikke træningsudstyr, finder du på den respektive produktside.

Reparationsudgifter

Vi vælger, om der skal ske enten reparation, udskiftning af beskadigede enkeltdele eller komplet udskiftning. Reservedele, som man selv skal anbringe ved opstilling af udstyret, skal udskiftes af garantiindehaveren selv og er ikke omfattet af reparationen. Efter udløb af garantiperioden for reparationsudgifter er der kun garanti på dele, som ikke omfatter reparation-, monterings- og forsendelsesomkostninger.

Brugstiderne defineres som følger:

- + Hjemmebrug: Udelukkende privat anvendelse i private hjem op til 3 timer dagligt
- + Semiprofessionel brug: Op til 6 timer dagligt (f.eks. fysioterapi, hoteller, foreninger, motionsrum i virksomheder)
- + Professionel brug: Mere end 6 timer dagligt (f.eks. fitnesscentre)

Garantiservice

Under garantiperioden repareres eller erstattes udstyr, der på grund af materiale- eller fabrikationsfejl er defekt, efter vores valg. Udskiftet udstyr eller dele af udstyr tilhører os. Garantiydelser medfører ikke en forlængelse af garantiperioden og udløser heller ikke en ny garanti.

Garantibetingelser

For at gøre krav gældende om garanti skal du gøre følgende:

Kontakt kundeservice pr. e-mail eller telefon. Hvis produktet skal indsendes til reparation under garantien, påhviler omkostningerne forhandleren. Efter udløb af garantien påhviler transport- og forsikringsomkostningerne køberen. Hvis defekten er omfattet af vores garantiydelse, får du et stk. repareret eller nyt udstyr tilbage.

Garantikrav er udelukket ved skader på grund af:

- + Misbrug eller usagkyndig behandling
- + Miljøpåvirkninger (fugt, varme, overspænding, støv etc.)
- + Tilsidesættelse af de sikkerhedsforanstaltninger, der gør sig gældende for udstyret
- + Tilsidesættelse af brugsanvisningen
- + Anvendelse af vold (f.eks. slag, stød, fald)
- + Indgreb, der ikke er foretaget af den af os autoriserede serviceadresse
- + Egenhændige forsøg på reparation

Købskvittering og serienummer

Vær opmærksom på, at du skal kunne fremvise fakturaen for udstyret i tilfælde af garanti. For at vi kan identificere din modelversion samt af hensyn til vores kvalitetskontroller har vi ved alle henvendelser vedr. service brug for oplysning om udstyrets serienummer. Hav derfor så vidt muligt allerede serienummer samt kundenummer ved hånden, når du ringer til vores service-hotline. Dette gør det lettere at give dig en hurtig behandling.

Hvis du har problemer med at finde serienummeret på dit træningsudstyr, kan vores service-medarbejdere hjælpe dig på vej.

Service uden for garantien

I tilfælde af mangler på dit træningsudstyr efter udløb af garantien eller i situationer, som ikke er omfattet af garantiydelsen, som f.eks. almindelig slitage, står vi gerne til rådighed for et individuelt tilbud. Kontakt venligst vores kundeservice, så vi sammen kan finde en hurtig og billig løsning af problemet. I disse tilfælde betaler du selv forsendelsesomkostningerne.

Kommunikation

Mange problemer kan løses med blot en samtale med os i egenskab af din fagmand. Vi ved, hvor vigtig hurtig og ukompliceret problemafhjælpning er for dig som bruger af træningsudstyret, så du kan træne med glæde uden de store afbrydelser. Derfor er vi også interesseret i en hurtig og ubureaukratisk løsning på dit problem. Hav derfor venligst dit kundenummer og serienummeret på det defekte udstyr ved hånden.

DE		DK		FR			
<p>TEKNIK</p> <p>☎ +49 4621 4210-900</p> <p>☎ +49 4621 4210-698</p> <p>✉ technik@sport-tiedje.de</p> <p>🕒 Ma-fr 08:00 - 18:00</p> <p>🕒 Lø 09:00 - 18:00</p>		<p>TEKNIK OG SERVICE</p> <p>☎ 80 90 16 50</p> <p>+49 4621 4210-945</p> <p>✉ info@fitshop.dk</p> <p>🕒 Ma-fr 08:00 - 18:00</p> <p>🕒 Lø 09:00 - 18:00</p>		<p>TEKNIK OG SERVICE</p> <p>☎ +33 (0) 172 770033</p> <p>+49 4621 4210-933</p> <p>✉ service-france@fitshop.fr</p> <p>🕒 Ma-fr 08:00 - 18:00</p> <p>🕒 Lø 09:00 - 18:00</p>			
<p>SERVICE</p> <p>☎ 0800 20 20 277 (gratis)</p> <p>✉ info@sport-tiedje.de</p> <p>🕒 Ma-fr 08:00 - 21:00</p> <p>🕒 Lø 09:00 - 21:00</p> <p>🕒 Sø 10:00 - 18:00</p>		<th colspan="2">PL</th>		PL			
		<p>TEKNIK OG SERVICE</p> <p>☎ 22 307 43 21</p> <p>+49 4621 42 10-948</p> <p>✉ info@fitshop.pl</p> <p>🕒 Ma-fr 08:00 - 18:00</p> <p>🕒 Lø 09:00 - 18:00</p>		<th colspan="2">BE</th>		BE	
				<p>TEKNIK OG SERVICE</p> <p>☎ 02 732 46 77</p> <p>+49 4621 42 10-932</p> <p>✉ info@fitshop.be</p> <p>🕒 Ma-fr 08:00 - 18:00</p> <p>🕒 Lø 09:00 - 18:00</p>			

UK		NL		INT			
<p>TEKNIK</p> <p>☎ +44 141 876 3986</p> <p>✉ support@powerhousefitness.co.uk</p>		<p>TEKNIK OG SERVICE</p> <p>☎ +31 172 619961</p> <p>✉ info@fitshop.nl</p> <p>🕒 Ma-to 09:00 - 17:00</p> <p>🕒 Fr 09:00 - 21:00</p> <p>🕒 Lø 10:00 - 17:00</p>		<p>TEKNIK OG SERVICE</p> <p>☎ +49 4621 4210-944</p> <p>✉ service-int@sport-tiedje.de</p> <p>🕒 Ma-fr 8am - 6pm</p> <p>🕒 Lø 9am - 6pm</p>			
<p>SERVICE</p> <p>☎ +44 141 876 3972</p> <p>🕒 Ma-fr 9am - 5pm</p>		<th colspan="2">AT</th>		AT			
		<p>TEKNIK OG SERVICE</p> <p>☎ 0800 20 20 277 (gratis)</p> <p>+49 4621 42 10-0</p> <p>✉ info@sport-tiedje.at</p> <p>🕒 Ma-fr 08:00 - 18:00</p> <p>🕒 Lø 09:00 - 18:00</p>		<th colspan="2">CH</th>		CH	
				<p>TEKNIK OG SERVICE</p> <p>☎ 0800 202 027</p> <p>+49 4621 42 10-0</p> <p>✉ info@sport-tiedje.ch</p> <p>🕒 Ma-fr 08:00 - 18:00</p> <p>🕒 Lø 09:00 - 18:00</p>			

På denne webside finder du en detaljeret oversigt inkl. adresse og åbningstider for alle filialer tilhørende Sport-Tiedje Group i ind- og udland:

www.fitshop.dk/oversigt-over-sport-tiedje-butikker

VI LEVER FOR FITNESS

WEBSHOP OG SOCIALE MEDIER

Sport-Tiedje er med sine nuværende 80 filialer Europas største fagmarked for fitnessmaskiner til hjemmebrug og en af de mest ansete online-forhandlere af fitnessudstyr på verdensplan. Privatkunder foretager bestillinger via vores 25 webshops på det pågældende lands sprog eller får sammensat deres drømmeudstyr i lokale filialer. Derudover er virksomheden leverandør af professionelle maskiner til udholdenheds- og styrketræning til fitnesscentre, hoteller, sportsforeninger, firmaer og fysioterapeuter.

Sport-Tiedje tilbyder et bredt sortiment af træningsmaskiner fra kendte producenter, egne udviklede produkter af høj kvalitet og en lang række serviceydelser, f.eks. opstillingservice og idrætsvidenskabelig rådgivning før og efter købet. Til dette formål har virksomheden ansat en lang række idrætsforskere, fitnessstrænere og eliteudøvere.

Besøg os også på vores platforme for sociale medier eller på vores blog!

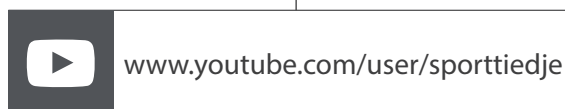
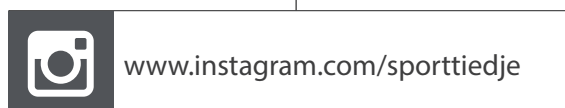

TAURUS

The logo for cardiostrong, featuring the word "cardiostrong" in a blue sans-serif font with stylized blue and white horizontal lines on either side.

BODYCRAFT

The logo for cardiojump, featuring a stylized blue and green figure jumping above the word "cardiojump" in a bold, black sans-serif font.



