

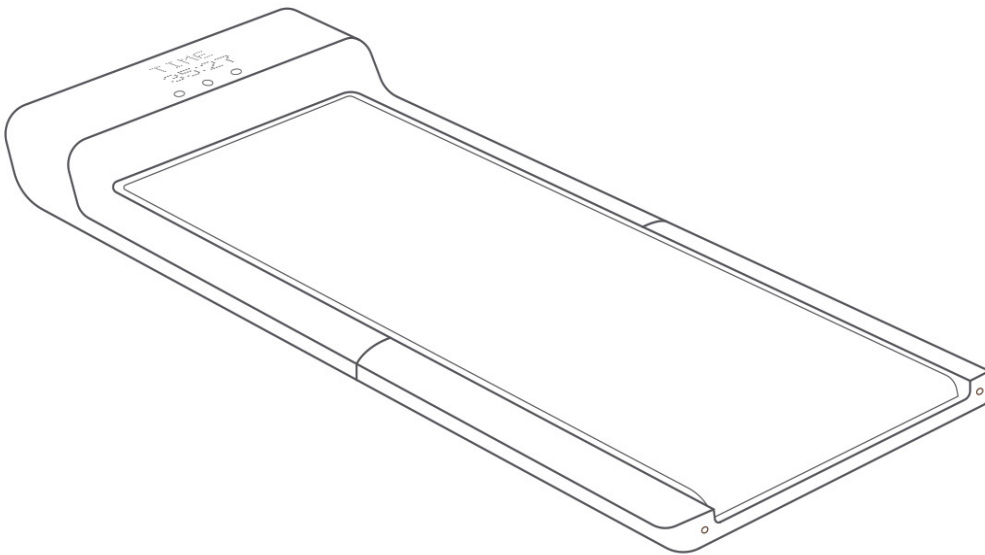

# Montage- en gebruiksaanwijzing



max. 100 kg



~ 10 Min.



28 kg

L 143 | B 55 | H 13

FSDFWP.01.04

Art. Nr. DF-WP

DARWIN **Walking Pad**



# Inhoudsopgave

<b>1</b>	<b>ALGEMENE INFORMATIE</b>	<b>8</b>
1.1	Technische gegevens	8
1.2	Persoonlijke veiligheid	9
1.3	Elektrische veiligheid	10
1.4	Plaats van opstelling	11
<b>2</b>	<b>MONTAGE</b>	<b>12</b>
2.1	Algemene informatie	12
2.2	Inbegrepen in de levering	13
2.3	Montage	14
2.4	Handrails (optional)	16
2.4.1	Inbegrepen in de levering	16
2.4.2	Montage	16
2.4.3	Instructies voor het gebruik van de leuning	17
<b>3</b>	<b>GEBRUIKSAANWIJZING</b>	<b>18</b>
3.1	Aanduidingen op de console	18
3.2	Functie van de toetsen	19
3.3	Trainingmodus	19
3.3.1	Handmatige modus	19
3.3.2	Automatische Modus	20
3.4	Batterijwissel	21
<b>4</b>	<b>OPSLAG EN TRANSPORT</b>	<b>22</b>
4.1	Algemene informatie	22
4.2	Transportwielen	22
4.3	Opvouwmechanisme	23
4.3.1	De loopband dichtvouwen	23
4.3.2	De loopband openvouwen	23
<b>5</b>	<b>PROBLEEMOPLOSSING, VERZORGING EN ONDERHOUD</b>	<b>24</b>
5.1	Algemene informatie	24
5.2	Storingen en foutdiagnose	24
5.3	Foutcodes en foutopsporing	25
5.4	Verzorging en onderhoud	26
5.4.1	Afstelling van de loopmat	26
5.4.2	Bijspannen van de loopmat	27
5.4.3	Smering van de loopmat	27
5.5	Onderhouds- en inspectietermijnen	28

<b>6</b>	<b>AFVALVERWIJDERING</b>	<b>28</b>
<b>7</b>	<b>AANBEVOLEN ACCESSOIRES</b>	<b>29</b>
<b>8</b>	<b>BESTELLEN VAN VERVANGONDERDELEN</b>	<b>30</b>
8.1	Serienummer en modelnaam	30
8.2	Onderdelenlijst	31
8.3	Detailtekening	36
<b>9</b>	<b>GARANTIE</b>	<b>37</b>
<b>10</b>	<b>CONTACT</b>	<b>39</b>

## Beste klant,

Bedankt voor je aankoop van een kwaliteitsvol trainingsapparaat van het merk Darwin. Darwin biedt sport- en fitnessapparaten aan voor thuis sport op hoog niveau en uitrusting voor fitness-studio's en zakelijke klanten. Bij Darwin fitnessapparaten ligt de nadruk op datgene, waar het bij sport op aankomt, namelijk: maximale prestaties! Daarom worden de apparaten in nauwe samenwerking met sportlui en sportwetenschappers ontwikkeld. Sportmensen weten immers als geen ander wat een perfect fitnessapparaat is.

Meer informatie vind je op [www.fitshop.com](http://www.fitshop.com).

### Beoogd gebruik

Het apparaat mag uitsluitend worden gebruikt voor het doel waarvoor het ontworpen is.

Het apparaat is zowel voor thuisgebruik als voor semiprofessioneel gebruik (bijv. in ziekenhuizen, verenigingen, hotels, scholen, enz.) geschikt. Het is niet geschikt voor commercieel of professioneel gebruik (bijv. in fitness-studio's).

## COLOFON

Fitshop GmbH

De nummer 1 van Europa op het gebied van thuisfitness.

Internationale hoofdzetel

Flensburger Straße 55

24837 Schleswig

Duitsland

Algemeen Directeurs:

Christian Grau

Sebastian Campmann

Dr. Bernhard Schenkel

Handelsregister HRB 1000 SL

Arrondissementsrechtbank Flensburg

Btw-nummer: DE813211547

## DISCLAIMER

© Darwin is een geregistreerd merk van de firma Fitshop GmbH. Alle rechten voorbehouden. Elk gebruik van dit merk zonder de voorafgaande uitdrukkelijke geschreven toestemming van Fitshop is verboden.

Het product en de handleiding kunnen worden gewijzigd. De technische gegevens kunnen zonder voorafgaande kennisgeving worden gewijzigd.

# FITSHOP

Europe's No.1 for Home Fitness

## OVER DEZE GEBRUIKSAANWIJZING

Lees aandachtig de volledige handleiding vóór de montage en het eerste gebruik van het apparaat. De handleiding helpt je bij de montage en legt uit hoe je het apparaat veilig en correct gebruikt. Zorg ervoor dat alle personen die op dit apparaat trainen (in het bijzonder kinderen en personen met lichamelijke, sensorische, geestelijke of motorische beperkingen) vóór de training kennis hebben genomen van deze gebruiksaanwijzing en haar inhoud. In geval van twijfel moet het apparaat onder toezicht van verantwoordelijke personen worden gebruikt.



Omdat er voortdurende veranderingen en softwareupdates zijn, is het mogelijk dat de instructies moeten worden aangepast. Merk je tijdens de montage of het gebruik afwijkingen op, lees dan de instructies die op de webshop staan. Daar zijn de instructies altijd up-to date.

Het apparaat werd volgens de meest recente stand van de wetenschap op het gebied van veiligheidstechnologie gebouwd. Mogelijke bronnen van gevaar die verwondingen kunnen veroorzaken, werden zo goed mogelijk uitgesloten. Zorg ervoor dat je de montage-instructies correct opvolgt en dat alle onderdelen van het apparaat stevig bevestigd zijn. Indien nodig moet je de handleiding opnieuw doornemen, om eventuele fouten op te lossen/te elimineren.

Trainingsapparatuur moet worden geclassificeerd op basis van nauwkeurigheid en gebruik. Nauwkeurigheidsklassen zijn alleen van toepassing op apparaten die trainingsgegevens weergeven..

### Gebruiksklassen

Klasse A: hoge nauwkeurigheid.

Klasse B: gemiddelde nauwkeurigheid.

Klasse C: lage nauwkeurigheid.

De gebruiksklassen verklaren het beoogde gebruik van het apparaat.

### Gebruiksklassen

**Klasse S** (Studio): Professioneel en/of commercieel gebruik.

Deze trainingsapparaten zijn bedoeld voor gebruik in trainingsruimten van instellingen zoals sportclubs, schoolfaciliteiten, hotels, clubs en studio's, waarvan de toegang en het toezicht specifiek worden geregeld door de eigenaar (persoon die de wettelijke verantwoordelijkheid draagt).

**Klasse H** (Thuis): Gebruik in huis.

Deze stationaire trainingsapparaten zijn bedoeld voor gebruik in particuliere woningen waar de toegang tot het trainingsapparaat wordt bepaald door de eigenaar (persoon die wettelijk verantwoordelijk is).

Leef altijd strikt de opgegeven veiligheids- en onderhoudsinstructies na. Ieder hiervan afwijkend gebruik kan tot gezondheidsschade, ongevallen of beschadiging van het apparaat leiden, waarvoor de fabrikant en de verkoper geen aansprakelijkheid kunnen aanvaarden.

De volgende veiligheidsinstructies kunnen in deze gebruiksaanwijzing worden gebruikt:

► **OPGELET**

Deze aanwijzing duidt op mogelijke schadelijke situaties die in geval van niet-naleving van de aanwijzing tot materiële schade kunnen leiden.

⚠ **VOORZICHTIG**

Deze aanwijzing duidt op mogelijke schadelijke situaties die in geval van niet-naleving van de aanwijzing tot lichte of kleine verwondingen kunnen leiden!

⚠ **WAARSCHUWING**

Deze aanwijzing duidt op mogelijke schadelijke situaties die in geval van niet-naleving van de aanwijzing tot zeer ernstige verwondingen of zelfs de dood kunnen leiden!

⚠ **GEVAAR**

Deze aanwijzing duidt op mogelijke schadelijke situaties die in geval van niet-naleving van de aanwijzing tot zeer ernstige verwondingen of zelfs de dood kunnen leiden!

ⓘ **OPMERKING**

Deze aanwijzing bevat aanvullende nuttige informatie.

Bewaar deze handleiding zorgvuldig voor informatiedoeleinden, voor onderhoudswerkzaamheden of voor het bestellen van vervangonderdelen.

## 1.1 Technische gegevens

### Walking Pad

#### LED-weergave

- + Time
- + Snelheid
- + Afstand
- + Stappen

Motertype: DC-Motor met 1,0 PS  
Snelheidsbereik: 0,5–6 km/h (in 0,1 km/h instelbaar in)

Programma's: 2  
Handmatig programma: 1  
Automatische programma: 1

#### Gewicht en maten:

Loopvlak afmeting (LxB): 120 cm x 41,5 cm  
Dikte van loopmat: 1,4 mm

Artikelgewicht (bruto, incl. verpakking): 31 kg  
Artikelgewicht (netto, zonder verpakking): 28 kg

Afmetingen verpakking (LxBxH): 90,5 cm x 65,5 cm x 19,7 cm  
Opstelafmetingen (LxBxH): 143,2 cm x 54,7 cm x 12,9 cm  
Afmetingen opgevouwen (LxBxH): 82,2 cm x 54,7 cm x 12,9 cm

Maximaal gebruikersgewicht: 100 kg

#### Handrails (optional)

Artikelgewicht (bruto, incl. verpakking): 10,15 kg  
Artikelgewicht (netto, zonder verpakking): 7,1 kg

Afmetingen verpakking (LxBxH): 86,2 cm x 76 cm x 14 cm  
Opstelafmetingen (LxBxH): 144,2 cm x 72 cm x 4,4 cm

Maximale Belasting: 100 kg

Gebruiksklasse: S



## 1.2 Persoonlijke veiligheid

### **GEVAAR**

- + Voordat je met het apparaat begint te trainen, moet je je huisarts raadplegen om te bepalen of de training vanuit gezondheidsperspectief geschikt is voor je. Dit heeft voornamelijk betrekking op alle personen die een erfelijke aanleg hebben voor hartaandoeningen of hoge bloeddruk, ouder zijn dan 45 jaar, roken, hoge cholesterolwaarden hebben, overgewicht hebben en/of het laatste jaar niet regelmatig aan sport hebben gedaan. Als je een behandeling volgt met medicijnen die je hartslag beïnvloeden, is medisch advies absoluut en onvoorwaardelijk noodzakelijk.
- + Denk eraan dat excessief trainen je gezondheid ernstig kan schaden. Wij informeren je hierbij ook dat de hartslagmeting onnauwkeurig kan zijn. Zodra je tekenen opmerkt van zwakte, duizeligheid, misselijkheid, pijn, ademnood of andere abnormale symptomen, moet je de training onmiddellijk stoppen en in geval van nood je huisarts raadplegen.
- + De eigenaar moet alle waarschuwingen en instructies aan alle gebruikers verstrekken.

### **WAARSCHUWING**

- + Dit apparaat mag niet door kinderen jonger dan 14 jaar worden gebruikt.
- + Kinderen mogen niet zonder toezicht in de buurt van het apparaat komen.
- + Personen met een beperking moeten een medische goedkeuring voorleggen en onder strikt toezicht staan wanneer zij trainingsapparaten gebruiken.
- + Het apparaat mag in principe niet door meerdere personen tegelijk worden gebruikt.
- + Als je apparaat over een safety key of veiligheidssleutel beschikt, moet je de clip van de safety key voor de start van de training aan je kleding vastmaken. Op die manier kan een noodstop van het apparaat worden geactiveerd indien je valt.
- + Als er zich een noodsituatie voordoet en de training abrupt moet worden beëindigd, drukt u op de veiligheidsknop, houdt u de leuning met beide handen vast, springt u met beide benen op de zijtreden en wacht u tot de loopband tot stilstand is gekomen.
- + Houd je handen, voeten en andere lichaamsdelen zoals haren, kleding, juwelen en andere voorwerpen buiten het bereik van de bewegende onderdelen, omdat zij in dit apparaat geklemd kunnen raken.
- + Draag tijdens het gebruik van het apparaat geen losse of ruimvallende kleding, maar geschikte sportkledij. Let erop dat je sportschoenen geschikte zolen hebben, bij voorkeur in rubber of een ander slipvrij materiaal. Zijn niet geschikt: schoenen met hakken, lederen zolen, dwarsriemen of spikes. Train nooit blootvoets.

### **VOORZICHTIG**

- + Als je apparaat met een netsnoer op het verdeelnet moet worden aangesloten, moet je ervoor zorgen dat de kabel geen struikelgevaar vormt.
- + Zorg ervoor dat niemand zich tijdens de training in het bewegingsbereik van het apparaat bevindt, om jou en andere personen niet in gevaar te brengen.
- + Houd er rekening mee dat als verstelpinnen uitsteken, deze de beweging van de gebruiker kunnen belemmeren.

## ► OPGELET

- + Er mogen geen voorwerpen van welke aard dan ook in de openingen van het apparaat worden gestoken.
- + Om het apparaat te beschermen tegen gebruik door onbevoegde derden, is het raadzaam om altijd het netsnoer (indien beschikbaar) uit het stopcontact (indien beschikbaar) te halen wanneer u het apparaat niet gebruikt en het op een veilige plaats op te bergen, wat niet toegankelijk is voor onbevoegde (denk bijvoorbeeld aan kinderen).

## 1.3 Elektrische veiligheid

### ⚠ GEVAAR

- + Om het risico op elektrische schokken te verkleinen, moet je aan het einde van de training, vóór de montage of demontage van het apparaat en vóór het onderhoud of de reiniging de stekker van het apparaat uit het stopcontact trekken. Trek daarvoor nooit aan de kabel.

### ⚠ WAARSCHUWING

- + Laat het apparaat nooit onbewaakt achter, wanneer de stekker in het stopcontact steekt. Tijdens je afwezigheid moet het netsnoer uit het stopcontact worden verwijderd, om misbruik door derden of kinderen uit te sluiten.
- + Als het netsnoer of de netstekker beschadigd of defect zijn, moet je je wenden tot de verkoper van het apparaat. Tot de reparatie mag het apparaat niet worden gebruikt.

## ► OPGELET

- + Het apparaat vereist een netaansluiting van 220-230V met 50 Hertz netspanning.
- + Het apparaat mag uitsluitend met het meegeleverde netsnoer direct op een geaard stopcontact worden aangesloten. Verlengkabels moeten beantwoorden aan de VDE-richtlijnen. Wikkel het netsnoer altijd volledig af.
- + Het stopcontact moet beveiligd zijn met een zekering die minstens van het type "16 ampère, traag" is.
- + Verander niets aan de het netsnoer noch aan de netstekker.
- + Houd het netsnoer uit de buurt van hitte, olie en scherpe randen. Laat het netsnoer niet onder het apparaat of onder een tapijt doorlopen en plaats geen voorwerpen op het netsnoer.
- + Indien u een apparaat met een TFT-console heeft gekocht, moet u de software regelmatig bijwerken. Volg de aanwijzingen op het scherm om de update uit te voeren.
- + De systemen en de software van apparaten met TFT-consoles zijn afgestemd op de voorgeïnstalleerde apps. Installeer geen andere apps op de console.

## ⓘ OPMERKING

- + De voorgeïnstalleerde apps van de TFT-consoles zijn apps van externe fabrikanten. Fitshop is niet verantwoordelijk voor de beschikbaarheid, de werking of inhoud van deze apps.
- + Hierbij verklaart Fitshop GmbH dat het type radioapparatuur draadloze verbinding (2,402 – 2,480 GHz) voldoet aan richtlijn 2014/53/EU. De volledige tekst van de EU-conformiteitsverklaring is beschikbaar op het volgende internetadres: [www.fitshop.com](http://www.fitshop.com)

## 1.4 Plaats van opstelling

### ⚠ WAARSCHUWING

- + Stel het apparaat niet op in hoofdoorgangen of vluchtwegen.

### ⚠ VOORZICHTIG

- + Zorg ervoor dat u voor de veiligheid ruimte rond de loopband vrij houdt. Houdt 2 meter achter de loopband vrij en minstens de breedte die overeenkomt met de breedte van de loopband.
- + Zorg ervoor dat het trainingslokaal tijdens de training goed verlucht wordt en niet aan tocht wordt blootgesteld.
- + Kies de plaats van opstelling zodanig dat er zowel vóór, achter als naast het apparaat voldoende vrije ruimte/een voldoende grote veiligheidszone overblijft.
- + De vrije ruimte in de richting van de toegang tot het fitnessapparaat moet minimaal 0,6 m groter zijn dan de trainingsruimte.
- + Het opstel- en aanbouwoppervlak van het apparaat moet vlak, belastbaar en stevig zijn.

### ▶ OPGELET

- + Het apparaat mag uitsluitend worden gebruikt in een gebouw, in voldoende getemperde en droge ruimtes (omgevingstemperaturen tussen 10 °C en 35 °C). Het gebruik in open lucht of ruimtes met een hoge luchtvochtigheid (meer dan 70%) zoals zwembaden is niet toegestaan.
- + Om hoogwaardige vloerbekleding (parket, laminaat, kurk, tapijten) te beschermen tegen drukplaatsen en zweet en om lichte oneffenheden uit te lijnen, moet je een vloerbeschermmat gebruiken.
- + Voor gebruiksklasse S mag het apparaat alleen worden gebruikt in ruimtes waar toezicht, controle en de toegang specifiek door de eigenaar worden geregeld.

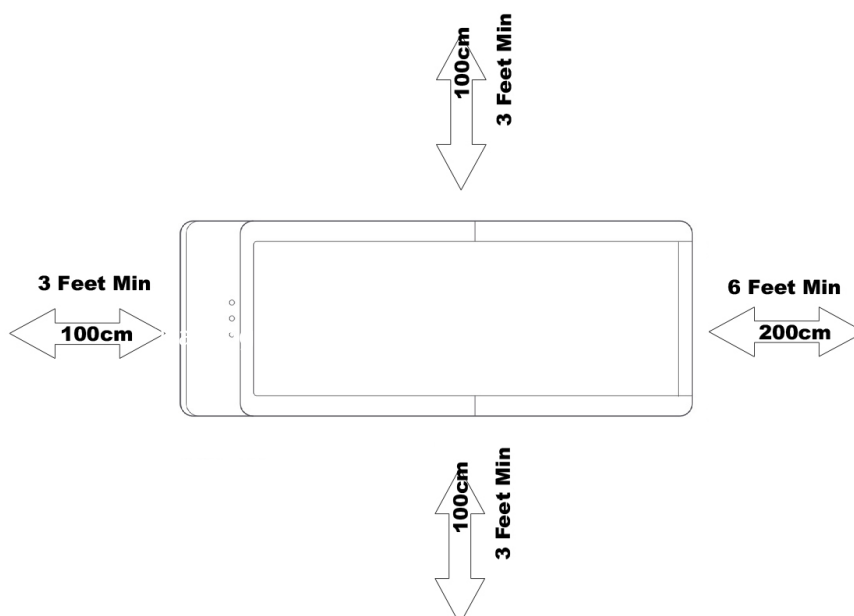

## 2.1 Algemene informatie



### GEVAAR

- + Laat geen gereedschap en verpakkingsmateriaal zoals folie of kleine onderdelen rondslingeren, dit kan verstikkingsgevaar voor kinderen veroorzaken. Houd kinderen verwijderd van het apparaat tijdens de montage.



### VOORZICHTIG

- + Zorg ervoor dat je tijdens de montage in alle richtingen over voldoende bewegingsruimte beschikt.
- + De montage van het apparaat moet met minstens twee volwassenen worden uitgevoerd. In geval van twijfel vraag je hulp aan een derde, technisch begaafde persoon.



### OPGELET

- + Om beschadigingen van het apparaat en de vloer te vermijden, moet je het apparaat op een onderlegmat of het verpakkingskarton monteren.



### OPMERKING

- + Om de montage zo eenvoudig mogelijk te maken, kunnen een aantal te gebruiken schroeven en moeren al voorgemonteerd zijn.
- + Monteer het apparaat bij voorkeur op de toekomstige plaats van opstelling.

## 2.2 Inbegrepen in de levering

De inhoud van de verpakking bestaat uit de hieronder getoonde onderdelen. Controleer eerst of alle bij het apparaat behorende onderdelen en gereedschappen meegeleverd zijn en of er transportschade is. In geval van klachten moet je onmiddellijk de verkoper contacteren.

### **VOORZICHTIG**

Als er onderdelen ontbreken of beschadigd zijn, mag je het apparaat niet monteren.

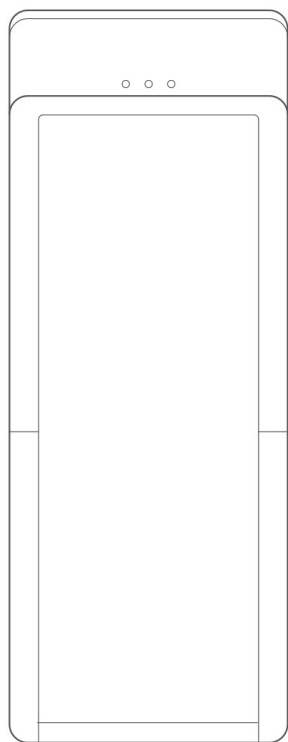

#### Onderdelen en accessoires

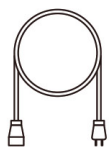

Netsnoer



Afstandsbediening



Handriem

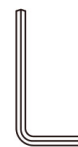

Inbussleutel



siliconen olie

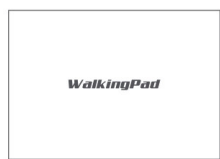

Instructies



## 2.3 Montage

Lees eerst de montagebeschrijving stap voor stap zorgvuldig door en voer de montage in de beschreven volgorde uit.

### **OPMERKING**

- + Schroef eerst alle onderdelen los en controleer hun juiste pasvorm. Schroef de schroeven pas met het gereedschap vast, wanneer dat in de handleiding vermeld wordt.
- + Draai de schroeven en bouten niet te strak aan, anders kunnen ze beschadigd raken.
- + Indien u problemen heeft met het bekijken van de grafieken, raden wij u aan om de PDF-handleiding die u in de webwinkel vindt, op uw eindapparaat (bijv. smartphone, tablet of PC) te openen. Daar kunt u inzoomen op de grafieken. Denk eraan dat hiervoor het programma Adobe Acrobat Reader op uw eindapparaat moet geïnstalleerd zijn om het bestand te kunnen openen.

### Stap 1: Het apparaat instellen

1. Plaats de loopband op een locatie zoals beschreven plaats.
2. Klap de loopband langzaam uit. Om de WalkingPad te openen of te sluiten, volgt u de instructies in hoofdstuk Volg de instructies en opmerkingen in hoofdstuk om het WalkingPad in of uit te klappen.

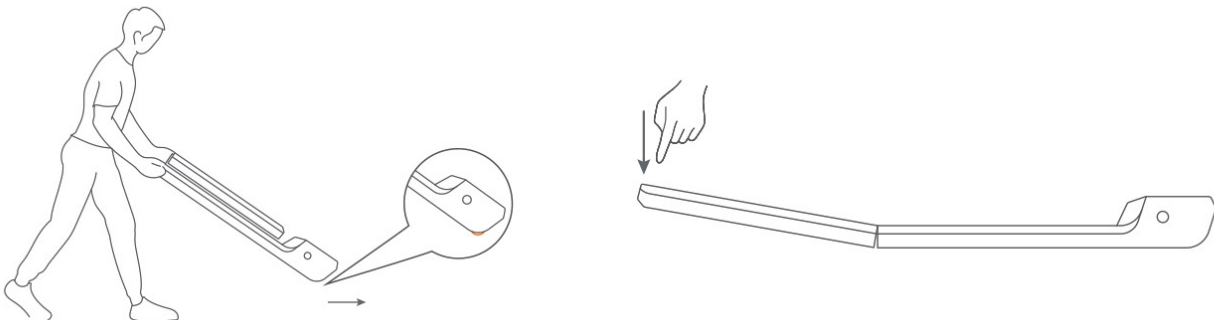

## Stap 2: De loopmat aanpassen en het apparaat aansluiten

1. Controleer of de loopmat gecentreerd is en pas deze aan. Volg de instructies en opmerkingen in hoofdstuk 5.4.1 om de loopmat te centreren.

### ► OPGELET

Het apparaat mag niet worden aangesloten op een stekkerdoos, omdat anders niet kan worden gegarandeerd dat het apparaat voldoende stroom krijgt. Technische fouten kunnen het gevolg zijn.

2. Steek de stekker in een stopcontact dat voldoet aan de specificaties in het hoofdstuk over elektrische veiligheid.

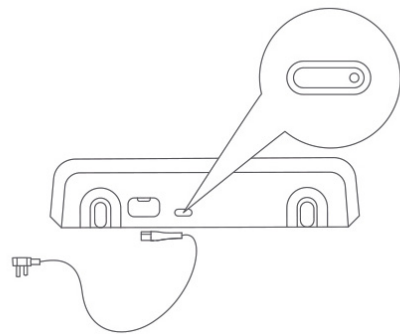
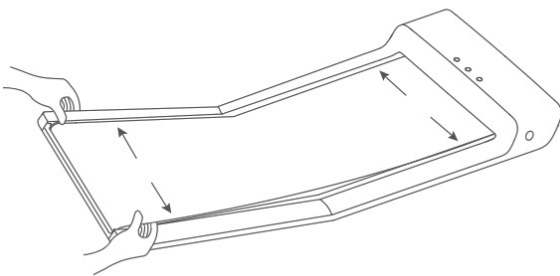

## Stap 3: Het apparaat configureren

### ⓘ OPMERKING

Voer de volgende stap uit om de snelheidslimiet van het WalkingPad te verhogen van 3 km/u naar 6 km/u.

Loop ongeveer 1 km op de WalkingPad en start deze opnieuw op om alle functies van de WalkingPad te ontgrendelen.

## 2.4 Handrails (optional)

### 2.4.1 Inbegrepen in de levering

De inhoud van de verpakking bestaat uit de hieronder getoonde onderdelen. Controleer eerst of alle bij het apparaat behorende onderdelen en gereedschappen meegeleverd zijn en of er transportschade is. In geval van klachten moet je onmiddellijk de verkoper contacteren.



#### VOORZICHTIG

Als er onderdelen ontbreken of beschadigd zijn, mag je het apparaat niet monteren.

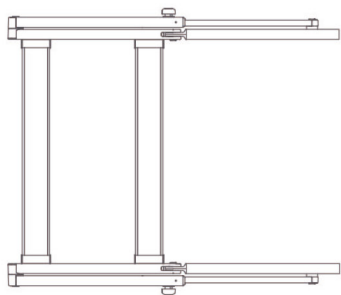

Leuning  
(onderste component)



Schroeven 4x

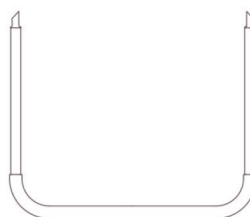

Leuning  
(bovenste component)



Inbussleutel

### 2.4.2 Montage

Lees eerst de montagebeschrijving stap voor stap zorgvuldig door en voer de montage in de beschreven volgorde uit.

#### Stap 1 : Montage van de leuning

1. Vouw het onderste deel van de leuning uit.
2. Steek het bovenste deel van de leuning in de bevestigingen van het onderste deel van de leuning.
3. Zet de twee onderdelen vast met de meegeleverde schroeven. Gebruik hiervoor de meegeleverde inbussleutel.

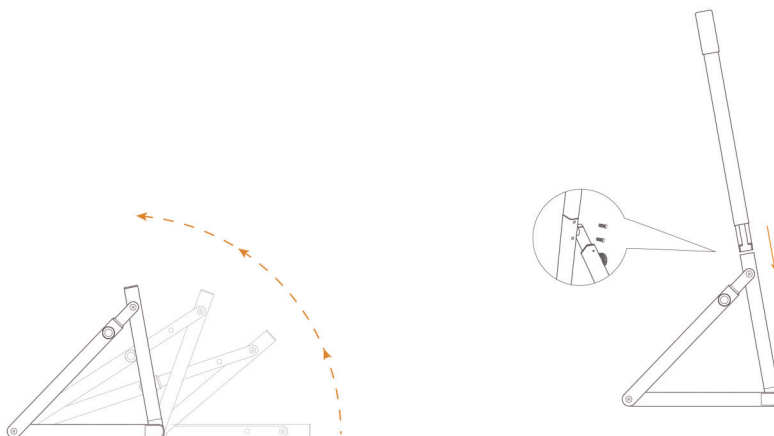



## Stap 2: De hoek van de leuning aanpassen

1. Draai de stelknoppen op het onderste deel van de leuning los en stel de hoek van de leuning naar wens in.
2. Draai de stelknoppen weer vast nadat je de afstelling hebt gemaakt.

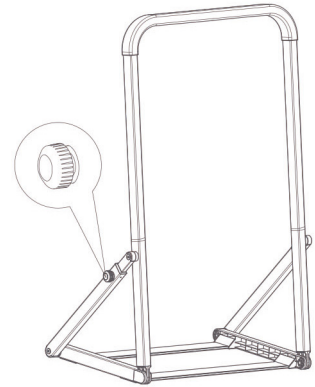

## Stap 3: Gebruik met de WalkingPad

### ► OPGELET

Voor de volgende stappen moet het loopband worden in- of uitgeklapt. Let op de informatie in sectie gegeven instructies.

1. In opgevouwen toestand schuift u de Walking Pad tussen de leuning.
2. Klap de Walking Pad uit.

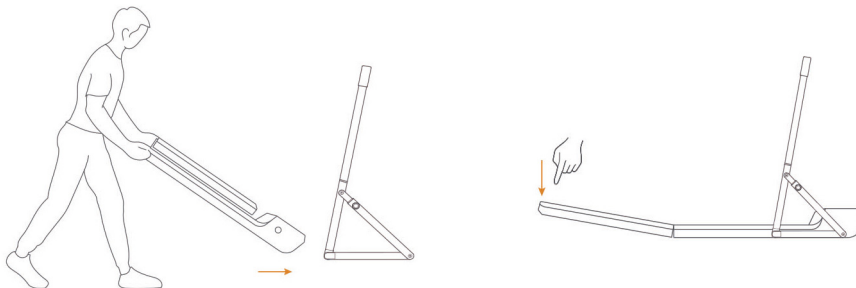

## 2.4.3 Instructies voor het gebruik van de leuningen



### ⚠ VOORZICHTIG

- + Bij gebruik van de leuning mag de Walking Pad niet in de automatische modus worden gebruikt.
- + Houd er rekening mee dat de leuning belast kan worden met een maximale verticale kracht van 100 kg.

## OPMERKING



- + Maak je vóór het begin van de training vertrouwd met alle functies en instellingen van het apparaat. Vraag een vakman de nodige uitleg over het juiste gebruik van dit apparaat.
- + Begin uw training altijd met een lage belasting en verhoog deze gelijkmatig en voorzichtig. Beëindig uw training met een cooling-downperiode. Heeft u vragen of is er iets onduidelijk, neem dan contact op met uw huisarts.
- + De meeste nieuwe loopbanden maken een kloppend geluid dat wordt veroorzaakt doordat de loopband over rollen loopt. De tijd totdat het geluid verdwijnt, is afhankelijk van de intensiteit van het gebruik, de temperatuur en de luchtvochtigheid in de omgeving van de loopband.
- + Houd er rekening mee dat de geluidsemisatie onder belasting hoger is dan zonder belasting.

## 3.1 Aanduidingen op de console

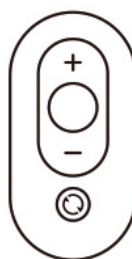
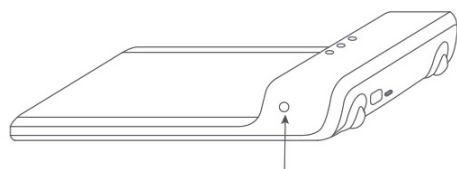
<b>TIME</b>	+ Weergave van de trainingstijd
<b>SPD</b>	+ Snelheidsweergave ⚠ <b>VOORZICHTIG</b> De standaardsnelheidsinstelling is 2,0 km/u.
<b>DIST</b>	+ Weergave van de route
<b>STAP</b>	+ Weergave van stappen
<b>M</b>	+ Handmatige modus
<b>A</b>	+ Automatische Modus
	+ Standby-Modus
	+ Foutmelding

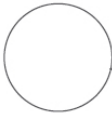

## 3.2 Functie van de toetsen

	<ul style="list-style-type: none"><li>+ Met deze knoppen kunt u de snelheid in de handmatige modus verhogen of verlagen (in stappen van 0,5 km/u).</li></ul>
	<ul style="list-style-type: none"><li>+ Druk op deze knop om de WalkingPad te starten of stoppen</li><li>ⓘ <b>OPMERKING</b> Als alternatief kunt u eenvoudig op het voorste gedeelte van het loopvlak stappen om het apparaat automatisch te starten.</li></ul>
	<ul style="list-style-type: none"><li>+ Druk op deze knop om tussen verschillende modus te schakelen.</li><li>+ Houd deze knop ingedrukt om naar de standby-modus te gaan.</li><li>ⓘ <b>OPMERKING</b> Aan de rechterkant van de WalkingPad zit een identieke knop waarmee je ook tussen de verschillende modus kunt wisselen</li></ul>

### ► OPGELET

De WalkingPad mag niet langer dan 6 uur per dag worden gebruikt. Na een uur gebruik mag het apparaat gedurende 30 minuten niet worden gebruikt om overbelasting te voorkomen.

## 3.3 Trainingmodus

Er zijn twee verschillende trainingsmodus beschikbaar, die verderop in dit hoofdstuk gedetailleerder worden uitgelegd.

### 3.3.1 Handmatige modus

In deze modus kan het snelheid van de loopvlakken worden geregeld met behulp van de afstandsbediening.

#### ⓘ **OPMERKING**

- + Als de afstandsbediening niet reageert, moet deze opnieuw worden gekoppeld. Om dit te doen, start u het apparaat opnieuw op en drukt u 5 seconden op de modusknop op de afstandsbediening.
- + Houd de afstandsbediening dicht bij de loopband, anders werkt hij niet goed.

### 3.3.2 Automatische Modus

In deze modus wordt de snelheid automatisch aangepast door de Walkingpad. Afhankelijk van waar je je op het loopoppervlak bevindt, versnelt of vertraagt het apparaat.

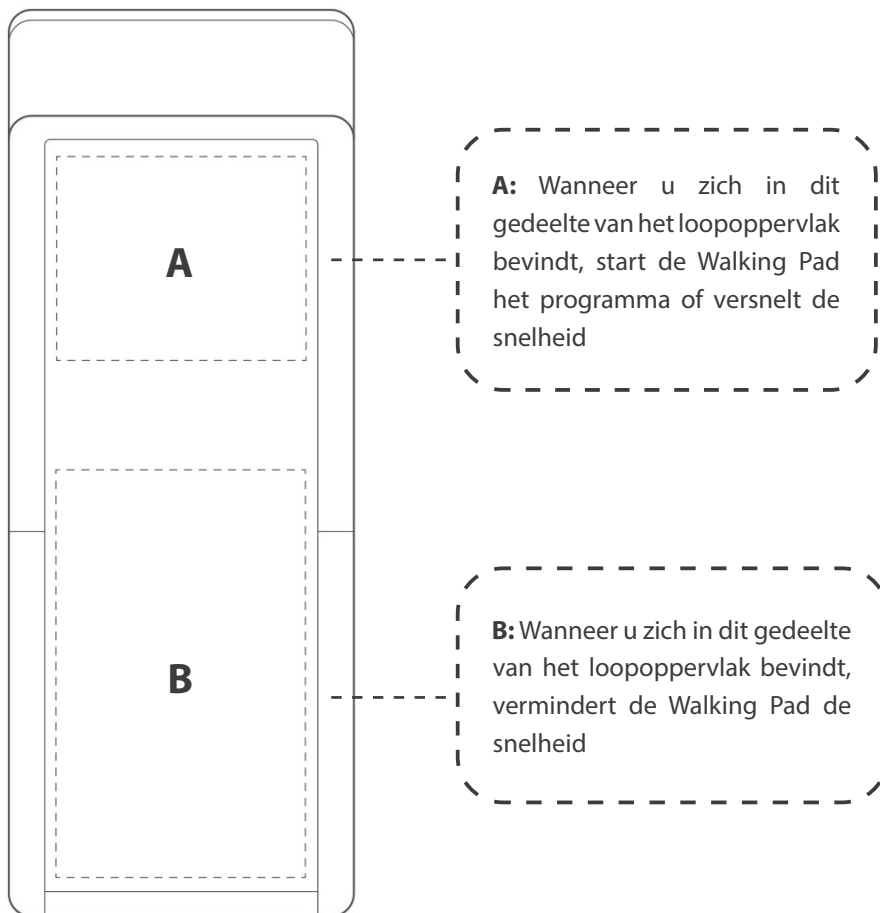

### 3.4 Batterijwissel

De meegeleverde afstandsbediening wordt gevoed door een CR2032 lithiumknoopcelbatterij. Als de afstandsbediening niet goed werkt, is de knoopcelbatterij mogelijk leeg. Volg de instructies om de knoopcelbatterij te vervangen.

1. Open het batterijcompartiment door het batterijdeksel naar links te draaien.
2. De batterij vervangen.
3. Plaats een nieuwe CR2032 lithium knoopcelbatterij. Zorg ervoor dat de + van de batterij naar boven wijst.
4. Sluit het batterijcompartiment weer door het batterijdeksel naar rechts te draaien

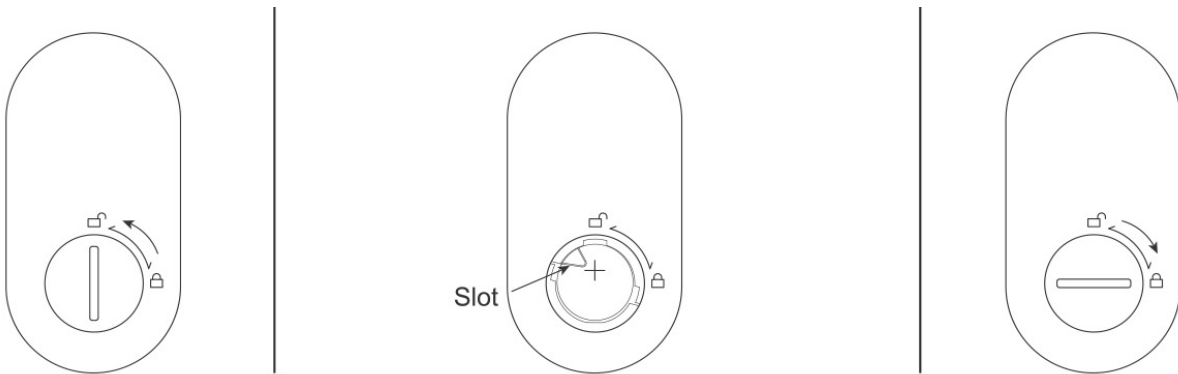

## 4.1 Algemene informatie

### ⚠ WAARSCHUWING

- + De opslagplaats moet zodanig worden gekozen, dat misbruik door derden of kinderen kan worden uitgesloten.
- + Als je apparaat niet uitgerust is met transportwielen, moet je het apparaat demonteren alvorens het te verplaatsen.

### ▶ OPGELET

- + Zorg ervoor dat het apparaat op de gekozen opslagplaats beschermd is tegen vocht, stof en vuil. De opslagplaats moet droog en goed verlucht zijn en een constante omgevingstemperatuur tussen 10 °C en 35 °C hebben.

## 4.2 Transportwielen

### ▶ OPGELET

Als je het apparaat over uiterst gevoelige en zachte vloerbekleding, zoals parket, tegels of laminaat, wil verplaatsen, moet je de transportweg bedekken met bijvoorbeeld karton of iets gelijkaardigs, om eventuele schade aan de vloer te vermijden.

1. Ga achter het apparaat staan en til het op, tot het gewicht van het apparaat op de transportwielletjes steunt. Nu kun je het apparaat gemakkelijk verplaatsen. Als de transportweg langer is, moet het apparaat gedemonteerd en veilig verpakt worden.
2. Kies de nieuwe opstelplaats, rekening houdend met de aanwijzingen in paragraaf 1.4 van deze gebruiksaanwijzing.

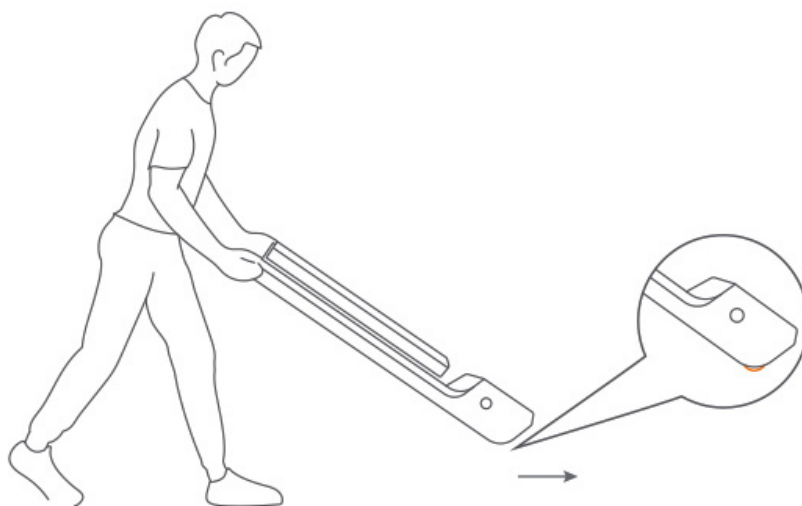

## 4.3 Opvouwmechanisme

### WAARSCHUWING

- + De loopband is uitgerust met hogedrukschokdempers die bij een verkeerde hantering tot het plots openklappen van de loopband kunnen leiden. Meer informatie hierover vind je in de in paragraaf 2.1 van deze gebruiksaanwijzing.
- + Til de loopband niet aan de loopmat of de achterste transportwieltjes op. Deze onderdelen klikken niet vast en zijn moeilijk vast te nemen.

### OPMERKING

De loopband is opvouwbaar en kan dus ruimtebesparend worden opgeborgen. Dat vergemakkelijkt eveneens het transport.

### 4.3.1 De loopband dichtvouwen

#### WAARSCHUWING

- + Sluit het apparaat in dichtgevouwen toestand niet op het stroomnet aan. Probeer het apparaat niet te gebruiken wanneer het dichtgevouwen is.
- + Het loopvlak moet voor het dichtvouwen volledig tot stilstand gekomen zijn.

#### VOORZICHTIG

- + Leun niet tegen het apparaat in dichtgevouwen toestand en leg er niets op, waardoor het apparaat onstabiel wordt en omvalt.

#### OPGELET

- + Voor het dichtvouwen moeten alle voorwerpen worden verwijderd, die kunnen leeglopen of omgestoten worden of die het dichtvouwen van de loopband verhinderen.

1. Schakel het apparaat uit en trek de stekker uit het stopcontact.
2. Grijp de achterkant van de loopband vast.
3. Til de loopband op en klap hem langzaam op.

### 4.3.2 De loopband openvouwen

#### OPGELET

- + Voor het openvouwen moeten alle voorwerpen worden verwijderd, die kunnen leeglopen of omgestoten worden of die het openvouwen van de loopband verhinderen.

Til de achterkant van de loopband op en klap hem open. Zorg ervoor dat het scharnier vastklikt.

## 5.1 Algemene informatie



### WAARSCHUWING

- + Voer geen ondeskundige veranderingen aan het apparaat uit.



### VOORZICHTIG

- + Beschadigde of versleten onderdelen kunnen je veiligheid en de levensduur van het apparaat in gevaar brengen. Vervang dus onmiddellijk alle beschadigde of versleten onderdelen. Wend je in dit geval tot je verkoper. Het apparaat mag niet meer worden gebruikt, totdat het terug in orde is. Gebruik indien nodig uitsluitend originele vervangonderdelen.

### OPGELET

- + Naast de hier vermelde aanwijzingen en aanbevelingen voor het onderhoud en de verzorging kunnen bijkomende service- en/of reparatiewerkzaamheden noodzakelijk zijn; deze mogen uitsluitend door gemachtigde servicetechniekers worden uitgevoerd.

## 5.2 Storingen en foutdiagnose

Het apparaat wordt tijdens de productie regelmatig aan kwaliteitscontroles onderworpen. Ondanks deze controles kunnen er zich storingen of fouten voordoen. Vaak zijn individuele onderdelen verantwoordelijk voor deze storingen en meestal volstaat het om deze te vervangen. De meest frequente fouten en hun oplossing vind je in het volgende overzicht: Als het apparaat desondanks niet correct functioneert, moet je je verkoper contacteren.

Fout	Oorzaak	Oplossing
De loopmat ligt scheef	Loopmat niet gecentreerd	Centreer de loopmat volgens de instructies
Schurend geluid		
De loopmat slijpt door/stopt	Spanning/smering van de loopmat is niet in orde	Controleer de spanning/smering van de loopmat volgens de instructies
Het display geeft niets weer/werkt niet	<ul style="list-style-type: none"> <li>+ De stroomvoorziening is onderbroken</li> <li>+ Losse kabelverbinding</li> </ul>	<ul style="list-style-type: none"> <li>+ Aan/uit schakelaar</li> <li>+ Controleer of de veiligheidssleutel is geplaatst</li> <li>+ Controleer de kabelverbindingen</li> </ul>



### 5.3 Foutcodes en foutopsporing

De elektronica van de loopband voert permanent tests uit. Indien er afwijkingen worden gedetecteerd, verschijnt een foutcode op de display en wordt de normale werking om veiligheidsredenen gestopt.

- + E01: Schijffout
- + E02: Motorafwijkingen
- + E05: Overbelasting
- + E06: Motorbeveiliging
- + E08: Sensorfout
- + E10: Temperatuur te hoog
- + E11: Overbelasting

**Neem contact op met de contractpartner voor technische klantenservice.**

## 5.4 Verzorging en onderhoud

De belangrijkste onderhoudsmaatregel is de verzorging van de loopmat. Hiertoe behoren het instellen, het bijspannen en het smeren van de loopmat. Schade die ontstaat omwille van geen of gebrekkige verzorging, wordt niet gedekt door de garantie. Voer dus regelmatig onderhoudscontroles uit. Ga zeer zorgvuldig tewerk bij het afstellen en bijspannen van de band, omdat een te hoge of te lage spanning tot schade aan het apparaat kan leiden. De loopmat wordt voor de levering in de fabriek volgens de voorschriften ingesteld. Het kan echter gebeuren dat de loopmat tijdens het transport verschuift.

Indien u de QR-codes niet kunt scannen, kunt u de video's van Fitshop op YouTube bekijken. Hiervoor moet u eerst YouTube openen en in de zoekbalk "Fitshop" of "Fitshop" intikken.

Door het scannen van de QR-code met de camera of de QR-Code Scanner-app van uw smartphone wordt een video geopend op YouTube over het algemene onderhoud van een loopband/roeitrainer/crosstrainer/thuisfiets/indoor bike. De video dient om de onderhoudsstappen die in deze gebruiksaanwijzing worden beschreven, aanschouwelijk te maken. Let op, het is mogelijk dat de video niet in uw taal of met de bijbehorende ondertitels beschikbaar is.



### 5.4.1 Afstelling van de loopmat

Tijdens de training moet de loopmat zo veel mogelijk in het midden en recht lopen. Afhankelijk van de belasting en de gebruiksomstandigheden kan de uitlijning van de loopmat veranderen. Een andere reden kan de positionering van het apparaat op een oneffen oppervlak zijn.

#### **VOORZICHTIG**

Bij het volgende onderhoud mag niemand zich op de loopband bevinden!

1. Laat het apparaat aan een snelheid van ongeveer 5 km/u lopen.
2. Als de loopmat naar links afwijkt, draai je de linker instelschroef aan het achterste uiteinde van het apparaat max. een ¼ slag in wijzerzin en de rechter instelschroef max. een ¼ slag in tegenwijzerzin.
3. Als de loopmat naar rechts afwijkt, draai je de rechter instelschroef aan het achterste uiteinde van het apparaat max. een ¼ slag in wijzerzin en de linker instelschroef max. een ¼ slag in tegenwijzerzin.
4. Bekijk aansluitend ongeveer 30 seconden hoe de mat loopt, omdat de wijziging niet onmiddellijk zichtbaar wordt.
5. Herhaal deze procedure totdat de loopmat weer recht loopt. Als je de loopmat niet uitgelijnd krijgt, moet je contact opnemen met je verkoper.

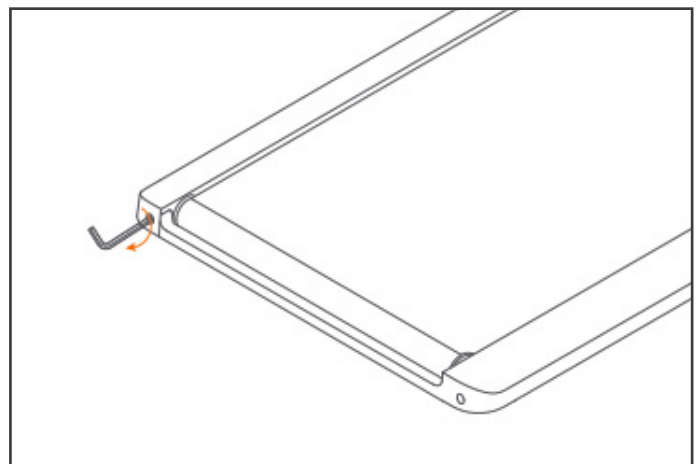

## 5.4.2 Bijspannen van de loopmat

Als de loopmat tijdens de werking over de looprollen schuift (wanneer dat het geval is, ontstaat een merkbaar schokken tijdens het lopen), moet de loopmat bijgespannen worden.

In de meeste gevallen is de oorzaak voor het wegschuiven een uitzetting van de mat door haar gebruik. Dit is volkomen normaal.

### ❶ **OPMERKING**

Het bijspannen gebeurt via dezelfde instelschroeven, die ook voor de instelling worden gebruikt.

1. Laat het apparaat aan een snelheid van 5 km/u lopen.
2. Draai de linker en rechter instelschoef onmiddellijk na elkaar max. ¼ draai in wijzerzin.
3. Controleer vervolgens of de loopmat nog doorslipt. Als dat het geval is, moet je de beschreven procedure opnieuw uitvoeren.

## 5.4.3 Smering van de loopmat

Als de loopmat onvoldoende gesmeerd is, neemt de wrijving aanzienlijk toe en dit leidt tot een sterke slijtage van de eindeloze band, de loopplaat, de motor en het bord. Als je een verhoogde wrijving van de loopmat opmerkt, wijst dit erop dat je de mat moet smeren. Je moet in ieder geval minstens alle 3 maanden of alle 50 bedrijfsuren de mat smeren. Afhankelijk daarvan, wat eerst komt.

### ❶ **OPMERKING**

Als je loopband uitgerust is met een opvouwmechanisme, kun je de smering ook in dichtgevouwen toestand uitvoeren.

1. Til de loopmat een beetje op.
2. Breng een beetje silicone olie of siliconenspray aan op het volledige loopdek en verdeel gelijkmatig.
3. Draai de band handmatig verder, zodat het volledige oppervlak tussen de eindeloze band en de loopplaat gesmeerd is.
4. Veeg de overtollige silicone olie of siliconenspray weg.

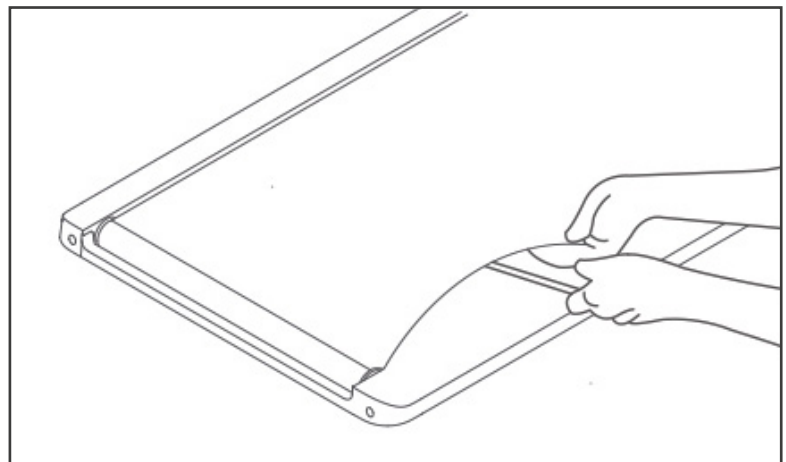

### ❶ **OPMERKING**

Als het apparaat gedurende een langere periode niet wordt gebruikt, moet dit onderhoud eveneens worden uitgevoerd.

## 5.5 Onderhouds- en inspectietermijnen

Om beschadigingen door lichaamszweet te vermijden, moet het apparaat na elke workout met een vochtige handdoek (geen oplosmiddelen gebruiken!) worden gereinigd.

De volgende routinewerkzaamheden moeten op de aangegeven tijdstippen worden uitgevoerd:

Onderdeel	Wekelijks	Maandelijks	Elke drie maanden
Display console	R	I	
Spanning van de band			I
Smering van de band			I
Kunststofafdekkingen	R	I	
Schroeven en kabelverbindingen			I
Legende: R = Reinigen; I = Inspecteren			

Door het scannen van de QR-code met de camera of de QR-Code Scanner-app van uw smartphone wordt een video geopend op YouTube over het algemene onderhoud van een loopband. De video dient om de onderhoudsstappen die in deze gebruiksaanwijzing worden beschreven, aanschouwelijk te maken. Let op, het is mogelijk dat de video niet in uw taal of met de bijbehorende ondertitels beschikbaar is



Indien u de QR-codes niet kunt scannen, kunt u de video's van Fitshop op YouTube bekijken. Hiervoor moet u eerst YouTube openen en in de zoekbalk "Fitshop" of "Fitshop" intikken.

## 6 AFVALVERWIJDERING

Aan het einde van zijn levensduur mag dit apparaat niet samen met het normale huishoudelijk afval worden afgevoerd. Het moet naar een inzamelpunt voor de recyclage van elektrische en elektronische apparaten worden gebracht. Meer informatie krijg je bij de bevoegde dienst voor afvalinzameling van je woonplaats.



Volgens hun markering zijn de materialen recycleerbaar. Met de recyclage, de terugwinning van grondstoffen of andere vormen van recycling van oude en afgedankte apparaten lever je een belangrijke bijdrage aan de bescherming van het milieu.

## 7 AANBEVOLEN ACCESSOIRES

Om je trainingsbeleving nog aangenamer en efficiënter te maken, raden wij je aan om je fitnessapparaat aan te vullen met passende accessoires. Voor crosstrainers is dit bijvoorbeeld een **vloermat** die ervoor kan zorgen dat je fitnessapparatuur steviger staat en de vloer beschermt tegen zweet, of **siliconenspray** waarmee je de bewegende delen in goede conditie houdt.

Als je een cardiotrainingfitnessapparaat hebt gekocht en je op basis van je hartslag wil trainen, raden wij je aan om een compatibele **borstband** te gebruiken, omdat op die manier een optimale overdracht van de hartslag wordt gegarandeerd.

Ons assortiment accessoires is van de hoogste kwaliteit en maakt je training nog beter. Als je meer informatie wenst over compatibele accessoires, raadpleeg je in onze webwinkel de detailpagina van de producten (het gemakkelijkste is om het artikelnummer in het zoekveld bovenaan in te voeren), waar je de aanbevolen accessoires voor dat product terugvindt. Alternatief kun je de meegeleverde QR-code gebruiken. Je kunt natuurlijk ook onze klantendienst contacteren: telefonisch, per e-mail, in een van onze filialen of via onze socialemediakanalen. Wij staan voor je klaar!



Borstband



Borstband  
Contactgel



Vloermat



Siliconenspray

## 8.1 Serienummer en modelnaam

Om ons in staat te stellen om jou de bestmogelijke service te bieden, moet je de **modelnaam**, het **artikelnummer**, het **serienummer**, de **detailtekening** en de **onderdelenlijst** bij de hand houden. De bijbehorende contactmogelijkheden vind je in hoofdstuk 10 van deze gebruiksaanwijzing.

**OPMERKING**

Het serienummer van je apparaat is uniek. Het staat vermeld op een witte sticker. De precieze positie van deze sticker vind je op de volgende afbeelding.

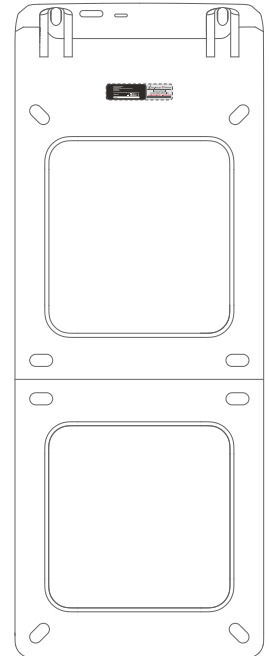

Voer het serienummer in het bijbehorende veld in.

**Serienummer:**

**Merk/categorie:**

**Modelnaam:**

**Artikelnummer**

## 8.2 Onderdelenlijst

Nr.	Naam	Specificatie	Aantal
1	Headless rivets	φ6*33 ROHS Blue white zinc plating	2
2	Roller	φ56*25,Soft plastic bowl TPU Translucent orange,PPPANTONE 1375 U	2
3	"Roller Cross recessed pan head self-tapping screws"	ST4.2*15 ROHS Blue white zinc plating	41
4	Buckle	PA66,True Color	3
5	Power cord cover set	50*30*18*3,Hard colloidPA6,Soft colloidTPU, VDI27, Black6U	1
6	Roller seat	55*51*3, PA6+15GF,black	2
7	Motor front cover	540*119*83*3, ABS, VDI27,Black6U	1
8	Wind channel	PP,black	1
9	Cross recessed pan head tapping screws	ST2.9*9 C type ROHS Blue white zinc plating	56
10	Cooling fan	12VDC,5025, length 650mm	1
11	Cross recessed pan head self-tapping screws	ST3.5*35 ROHSBlue white zinc plating	4
12	Switch base	70*33*16*2.5, ABS,black	1
13	Switch	KCD1 B9-02;47*21.5*21.2;125V/250VAC;10A;Black6U	1
14	Cable clip	LR1/4	7
15	"Cross round head self-tapping screws with gasket"	ST2.9*9.5 ROHSBlue white zinc plating	12
16	Socket decorative cover	ABS,black	1
17	Cross recessed countersunk head screws	M3*15 ROHS Black zinc plating	2
18	Power socket	48.5*22.5*28.5;250V;10A	1
19	Socket holder	54*49*47,Inserts M3 Stud , ABS,black	1
20	Motor	Brushed DC motor;Φ83;Input 1.0HPDC180V;3100RPM;GradeH	1
21	Motor top cover	512*157*11;IML;RoHS;Reach;PAHs	1
22	Upper control circuit board	A1;140*100*1.6;12VDC;433MHz; wireless module	1
23	Spacer	φ7*6, ABS,black	4

24	Cross recessed pan head screws	M4*6(Full silk) ROHS Blue white zinc plating	2
25	Isolation column	Hexagonal 6, M4*21, Brass	2
26	Filter board	Motor filtering;Lead length 80mm;RoHS	1
27	Motor upper cover	544*256*98*3, ABS, VDI27,Black6U	1
28	Lower control circuit board	99*55*90;220V~240VAC;Brushed motor	1
29	Cross recessed pan head screws	M4*12(Full silk) ROHSBlue white zinc plating	11
30	Filter	YB21D3-6A-W;115/250VAC;6A;	1
31	Phillips countersunk head screws	M5*15(Full silk) Fall-resistant ROHSBlue white zinc plating	2
32	Flat gasket	φ23*φ5.5*2 ROHSBlue white zinc plating	2
33	Bearing	6203-2Z	2
34	V-belt	8EPJ242	2
35	Aluminum pulley seat	77*60*52;ADC12; Φ0.2	1
36	Pulley core	Φ28.5*74.7;, 40Cr; HRC30~35	1
37	Wave washer	φ23*φ17.5*0.25 ROHS Black	1
38	Retaining rings for shafts	φ17 ROHS Black	1
39	Pulley	Φ55*22.3,Iron-based powder inserts	1
40	Round head ordinary flat key (A) type	5*5*14 ROHS Blue white zinc plating	1
41	Motor base	100*76.6*63.5*3; ADC12; Φ0.2	1
42	Hexagon socket head screws	M8*12(Full silk)8.8class ROHSBlue white zinc plating	2
43	Left front upper strip	554.5*57.5*20*3, ABS, VDI27,Black6U	1
44	Left front cover	802*96*31;IML;Silent Black Mirror Ink Printing;RoHS;Reach;PAHs	1
45	Sensor spacer	POM,True Color	2
46	Sensor pillar	M8*26;SUS304;ROHS	2
47	Pressure Sensor	50KG, line length 450mm, with terminals	2
48	Sensor fixing plate	57*34*1.5; Q235; Blue white zinc plating	2
49	Hexagon socket head screws	M4*12(Full silk) ROHSBlack zinc plating	6
50	Hexagon socket head anti-drop screws	M5*12(Full silk) 8.8class ROHSBlue and white zinc plating	20
51	"Hexagon socket countersunk head anti-drop screw"	"M6*25 8.8class ROHSBlue and white zinc plating (partially resistant to glue falling)"	29



52	Hexagon socket head screw	"M8*12(Full thread, screw head13.5~14mm 8.8class ROHSBlue white zinc plating"	4
53	Hexagon socket head screws	M8*15(Full silk) 8.8class ROHSBlack zinc plating	1
54	Front roller	Φ47*Φ38*Φ15*481	1
55	Wire buckle	Wire protection sleeveC3510,φ17*φ10*7.6,Silica gel,primary color	1
56	Lower control baffle	T0.5mmGalvanized sheet	1
57	Front aluminum frame	512*102*60;ADC-12;Φ0.2;RoHS	1
58	Medium aluminum frame	756*523*46*3.5;ADC12; Φ0.2Stainless steel shot blasting	1
59	Front walking board	594*461.5*12;HDF;Single-sided melamine;RoHS;Reach;PAHs	1
60	Button circuit board	Wire length250mm	1
61	Button Silicone Pad	Silica gel,primary color	1
62	Switch button	38*38*9;IML;RoHS;Reach;PAHs	1
63	Right front upper strip	554.5*57.5*20*3, ABS, VDI27,Black6U	1
64	Right front cover	802*96*31;IML;RoHS;Reach;PAHs	1
65	Walking belt	Diamond pattern2520*415*1.4	1
66	Front foot pad	46.7*21.5*14.3,Hard colloidPA6+30GF,Soft colloidTPU,M8Inserts,433U	2
67	Hexagon socket head screw	M5*12(Full silk)8.8class ROHSBlue white zinc plating	6
68	Ring EVA01	Φ37*Φ28*28	1
69	Button Battery	Φ20*3.1;3.3VDC	1
70	Following board	427.4*24	1
71	Left rear upper strip	607*57.5*22*3, ABS, VDI27,Black6U	1
72	Left rear cover	595.5*27*16;IML;Silent Black Mirror Ink Printing;RoHS;Reach;PAHs	1
73	Rear foot pad	47*21.8*15.8,Hard colloidPA6+30GF,Soft colloidTPU, M6Inserts,433U	6
74	Left Panel	40*29*4.7, ABS, VDI27, Black6U	1
75	Front bottom cover	772*547*37.8*3, ABS, VDI27,Black6U	1
76	Rear bottom cover	606*547*35*3, ABS VDI27,Black6U	1
77	Reinforcement plate	335.6*51.57*3, AGrade epoxy board	2
78	Right panel	40*29*4.7, ABS, VDI27, Black6U	1
79	Hinge combination	3#Zinc alloy; C buckle stainless steel SUS304	2

80	Rear aluminum frame	592*523*41.5*3.5; ADC12; Φ0.2	1
81	PC mat	Φ12*0.2; Adhesive 0.1; Black	8
82	Fixed plate	SHPC T1.5,White zinc plating	2
83	Cross recessed countersunk head screw	M4*12,Blue white zinc plating	2
84	Graphite Nylon Sheet	80*25*0.2,Adhesive 0.16,black	2
85	Graphite Nylon Sheet2	25*10*0.2, double-sided 3M Glue; Single-sided0.16,black	2
86	Left rear decorative cover	φ11*10*2, ABS, VDI27, Black 6U	1
87	Rear trim cover	538*55*38;IML;RoHS;Reach;PAHs	1
88	Right rear decorative cover	φ11*10*2, ABS, VDI27, Black 6U	1
89	Hex nuts	M6x1.0PX2mmthickness ROHS Blue white zinc plating	2
90	Hexagon socket head screw	M6*60Full silk (8.8class);ROHS;Black zinc plating;	2
91	Rear upper cover	419*20*11*3, ABS, VDI27, Black 6U	1
92	Cross recessed pan head tapping screws	ST2.9*9 C type ROHSBlack zinc plating	5
93	Rear roller	Φ38*Φ15*482; Add ribs on both sides (Φ45)	1
94	Rear walking board	515*461.5*12;Single-sided melamine;RoHS; Reach;PAHs	1
95	Right rear cover	595.5*27*16;IML;Silent Black Mirror Ink Printing;RoHS;Reach;PAHs	1
96	Right rear upper strip	607*57.5*22*3, ABS, VDI27, Black 6U	1
97	Soft walking board	1156*440*1.4 T1.0EVA+T0.4PETblack	1
98	Up and down control cable	AWG24;L=80mm;XH-4Y*2;4 parallel wires;white outer cover	1
99	Wire 8	"AWG20;L=560mm;187+250 plug spring, with PVC insulation sheath; red;"	1
100	Wire 9	"AWG20;L=280mm;187+250 plug spring, with PVC insulation sheath;brown;"	1
101	Wire 10	"AWG20;L1=530mm,L2=565mm;187+250 plug spring,with PVC insulation sheath;blue;"	1
102	Wire 11	"AWG18;L=50mm;250 plug spring, with PVC insulation sheath; yellow-green;"	1

103	Magnetic ring1	φ28*φ16*28,Nickel Zinc	1
104	Magnetic ring 2	Nickel zinc, Φ18*Φ10*10	1
105	Power cable	"CE certified power cord;CE standard power plug; H05VV-F3G0.75mm2;Pin-shaped tail plug;Black"	1
106	Remote control	83.2*42.2*14.5;3V;433MHz	1
107	Remote control lanyard	Silicone; 130*9; Black 6U	1
108	Hexagonal wrench	#5, 33*85L;Nickel plating,ROHS, HRC≥52	1
109	Silicone oil bottle	20ml;Oil-containing;PET;70*160*0.08;Silicon oil bottle label	1
110	German instruction manual	297*210	1
111	Wire 5	"5UL-AWM1007/20AWG;L=50mm;250 plug spring,with PVC insulation sheath;red;"	1
112	Overload protector	68 series;28*19*22;125/250VAC;6A	1
113	Diffuser	PET;White;0.1;RoHS	1
114	Transparent film	PET; gray and black, 0.06; RoHS	1
115	Grating	120*95.8*4.5; Matt black; Hardness 70; RoHS	1

## 8.3 Detailtekening

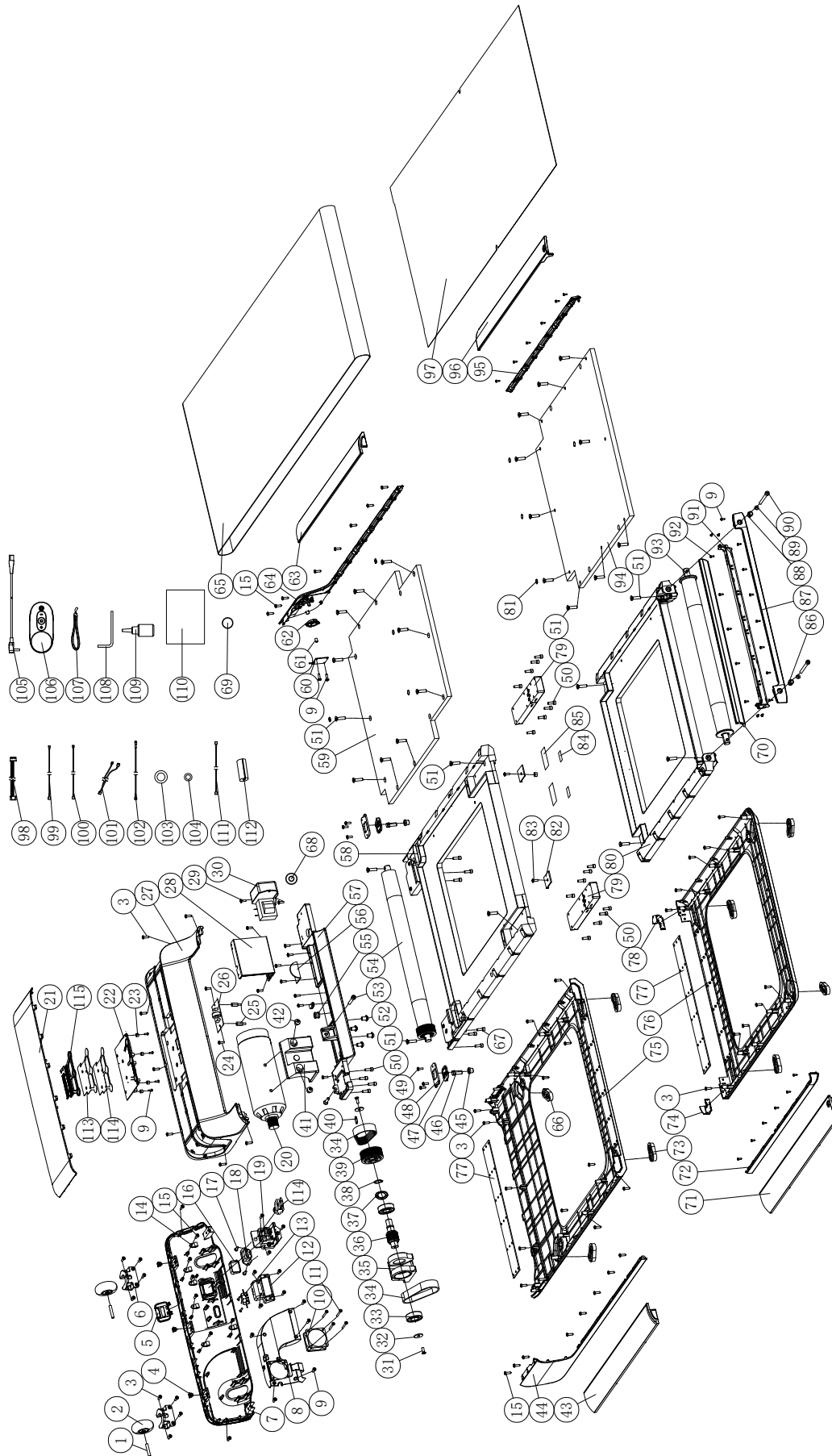

Producten van Darwin® worden onderworpen aan strenge kwaliteitscontroles. Als een fitnessapparaat dat je bij ons gekocht hebt, niet perfect functioneert, betreuren wij dat en verzoeken wij je om onze klantendienst te contacteren. We staan telefonisch voor je klaar via de technische hotline.

### **Foutbeschrijvingen**

Je trainingsapparaat is zo ontwikkeld, dat permanent een hoogwaardige training mogelijk is. Als er zich desondanks toch problemen voordoen, moet je eerst de gebruiksaanwijzing lezen. Voor het oplossen van andere problemen moet je Fitshop contacteren of naar onze gratis service hotline bellen. Om de fout zo snel mogelijk op te lossen, beschrijf je de fout zo nauwkeurig mogelijk.

Naast de wettelijke garantie geven wij je garantie op alle bij ons gekochte fitnessapparaten volgens de onderstaande bepalingen.

**Jouw wettelijke rechten worden hierdoor niet beperkt.**

### **Garantie-eigenaar**

De garantie-eigenaar is de eerste koper of elke persoon die een nieuwgekocht product van de eerste koper als geschenk gekregen heeft.

#### **Garantieperiodes**

Vanaf de levering van de fitnessapparatuur gelden onze in de webshop aangegeven garantietermijnen. Wilt u dus de voor u relevante garantietermijn weten, dan vindt u dit terug op de productpagina.

### **Onderhoudskosten**

Wij kunnen de volgende keuze maken: reparatie, vervanging van individuele onderdelen of complete vervanging. Vervangonderdelen die tijdens de montage van het apparaat zelf moeten worden aangebracht, moeten door de garantienemer zelf worden vervangen en vormen geen onderdeel van het onderhoud. Na het verstrijken van de garantieperiode is de garantiehouders zelf verantwoordelijk voor de onderdelen, het onderhoud, reparaties, installatie en verzendkosten.

### **De gebruikstijden worden als volgt aangegeven:**

- + Thuisgebruik: uitsluitend privégebruik in een privéhuishouding tot 3 uren per dag
- + Semiprofessioneel gebruik: tot 6 uur per dag (bijv. revalidatie, hotels, verenigingen, bedrijfsfitness)
- + Professioneel gebruik: meer dan 6 uur per dag (bijv. fitness-studio)

### **Garantieservice**

Tijdens de garantieperiode worden apparaten die omwille van materiaal- of fabricagefouten defecten vertonen, naar onze keuze gerepareerd of vervangen. Vervangen apparaten of onderdelen van apparaten worden onze eigendom. De garantieprestaties leiden noch tot een verlenging van de garantieperiode, noch zetten zij een nieuwe garantie in gang.

## **Garantievoorwaarden**

Om de garantie te laten gelden, zijn de volgende stappen vereist:

Contacteer de klantendienst per e-mail of per telefoon. Als het product tijdens de garantieperiode moet teruggestuurd worden voor reparatie, betaalt de verkoper de kosten. Na het verstrijken van de garantie draagt de koper de transport- en verzekeringskosten. Als het defect tot de omvang van onze garantieprestatie behoort, krijg je een gerepareerd of een nieuw apparaat terug.

### **Garantieclaims zijn uitgesloten bij schade door:**

- + misbruik of onjuiste behandeling
- + omgevingsinvloeden (vochtigheid, hitte, overspanning, stof, enz.)
- + niet-naleving van de voor het apparaat geldende veiligheidsregels
- + niet-naleving van de gebruiksaanwijzing
- + gebruik van geweld (bijv. slag, stoot, val)
- + ingrepen die niet door de door gemachtigde serviceafdeling werden uitgevoerd
- + eigenmachtige pogingen tot reparatie

### **Aankoopbewijs en serienummer**

Let erop dat je de bijbehorende factuur moet kunnen voorleggen als je een beroep doet op de garantie. Opdat wij de versie van je model eenduidig zouden kunnen identificeren en met het oog op onze kwaliteitscontrole hebben wij het serienummer van het apparaat nodig voor ieder servicegeval. Houd het serienummer en je klantnummer bij de hand als je naar onze service hotline telefoneert. Dit vergemakkelijkt een snelle behandeling.







































Als je problemen hebt om het serienummer op je apparaat te vinden, kun je contact opnemen met onze servicemedewerkers voor meer informatie.

### **Service buiten de garantie**

Ook indien je trainingsapparaat gebreken vertoont na het verstrijken van de garantie of in gevallen die uitgesloten zijn van de waarborg, zoals normale slijtage, staan we voor je klaar om je een individuele offerte te maken. Contacteer onze klantendienst om een snelle en prijsgunstige oplossing voor het probleem te vinden. In dit geval zijn de verzendkosten ten laste van jou.

### **Communicatie**

Vele problemen kunnen al door een gesprek met ons als jouw vakhandelaar worden opgelost. We weten hoe belangrijk een snelle en ongecompliceerde probleemoplossing is voor jou als gebruiker van het trainingsapparaat, zodat je zonder grote en lange onderbrekingen met plezier kunt trainen. Daarom zijn wij ook voorstander van een snelle en onburocratische oplossing van jouw vraag. Houd daarom altijd je klantnummer en het serienummer van het defecte apparaat bij de hand.

DE	DK	UK
<p><b>TECHNIK</b></p> <p> +49 4621 4210-900</p> <p> +49 4621 4210-698</p> <p> <a href="mailto:technik@fitshop.de">technik@fitshop.de</a></p> <p> Öffnungszeiten entnehmen Sie unserer Homepage.</p> <p><b>SERVICE</b></p> <p> 0800 20 20277 (kostenlos)</p> <p> 04621 4210 - 0</p> <p> <a href="mailto:info@fitshop.de">info@fitshop.de</a></p> <p> Öffnungszeiten entnehmen Sie unserer Homepage: <a href="https://stg.fit/statita">https://stg.fit/statita</a></p>	<p><b>TEKNIK OG SERVICE</b></p> <p> 80 90 16 50</p> <p>+49 4621 4210-945</p> <p> <a href="mailto:info@fitshop.dk">info@fitshop.dk</a></p> <p> Åbningstider kan findes på hjemmesiden: <a href="https://stg.fit/statit7">https://stg.fit/statit7</a></p> <p><b>FR</b></p> <p><b>TECHNIQUE &amp; SERVICE</b></p> <p> +33 (0) 189 530984</p> <p>+49 4621 42 10 933</p> <p> <a href="mailto:info@fitshop.fr">info@fitshop.fr</a></p> <p> Vous trouverez les heures d'ouverture sur notre site Internet: <a href="https://stg.fit/statit4">https://stg.fit/statit4</a></p>	<p><b>CUSTOMER SUPPORT</b></p> <p> 00800 2020 2772</p> <p>+494621 4210 944</p> <p> <a href="mailto:info@fitshop.co.uk">info@fitshop.co.uk</a></p> <p> You can find the opening hours on our homepage: <a href="https://stg.fit/statitc">https://stg.fit/statitc</a></p> <p><b>BE</b></p> <p><b>TECHNIQUE &amp; SERVICE</b></p> <p> 02 732 46 77</p> <p>+49 4621 4210 933</p> <p> <a href="mailto:info@fitshop.be">info@fitshop.be</a></p> <p> Vous trouverez les heures d'ouverture sur notre site Internet: <a href="https://stg.fit/statit8">https://stg.fit/statit8</a></p>
ES	NL	INT
<p><b>TECNOLOGÍA Y SERVICIOS</b></p> <p> 911 238 029</p> <p> <a href="mailto:info@fitshop.es">info@fitshop.es</a></p> <p> Consulta nuestro horario de apertura en la página web: <a href="https://stg.fit/statit5">https://stg.fit/statit5</a></p>	<p><b>TECHNISCHE DIENST &amp; SERVICE</b></p> <p> +31 172 619961</p> <p> <a href="mailto:service@fitshop.nl">service@fitshop.nl</a></p> <p> De openingstijden vindt u op onze homepage: <a href="https://stg.fit/statit3">https://stg.fit/statit3</a></p>	<p><b>TECHNICAL SUPPORT &amp; SERVICE</b></p> <p> +49 4621 4210-944</p> <p> <a href="mailto:service-int@fitshop.de">service-int@fitshop.de</a></p> <p> You can find the opening hours on our homepage: <a href="https://stg.fit/statita">https://stg.fit/statita</a></p>
PL	AT	CH
<p><b>DZIAŁ TECHNICZNY I SERWIS</b></p> <p> 22 307 43 21</p> <p>+49 4621 42 10-948</p> <p> <a href="mailto:info@fitshop.pl">info@fitshop.pl</a></p> <p> Godziny otwarcia można znaleźć na stronie głównej: <a href="https://stg.fit/statit6">https://stg.fit/statit6</a></p>	<p><b>TECHNIK &amp; SERVICE</b></p> <p> 0800 20 20277 (Freecall)</p> <p>+49 4621 42 10-0</p> <p> <a href="mailto:info@fitshop.at">info@fitshop.at</a></p> <p> Öffnungszeiten entnehmen Sie unserer Homepage: <a href="https://stg.fit/statitb">https://stg.fit/statitb</a></p>	<p><b>TECHNIK &amp; SERVICE</b></p> <p> 0800 202 027</p> <p>+49 4621 42 10-0</p> <p> <a href="mailto:info@fitshop.ch">info@fitshop.ch</a></p> <p> Öffnungszeiten entnehmen Sie unserer Homepage: <a href="https://stg.fit/statit9">https://stg.fit/statit9</a></p>

Op deze website vind je een gedetailleerd overzicht inclusief het adres en de openingsuren van alle filialen van de Fitshop groep in Duitsland en de overige landen:

[www.fitshop.nl/filialenoverzicht](http://www.fitshop.nl/filialenoverzicht)

# FITNESS IS ONS LEVEN

## WEBSHOP EN SOCIALE MEDIA

Fitshop is met momenteel meer dan 70 filialen de grootste vakmarkt van Europa voor thuisfitnessapparaten en wereldwijd een van de meest gerenommeerde online-handelaars voor fitnessuitrusting. Privéklienten bestellen via de 25 webwinkels in hun eigen taal of laten hun gewenste apparaten ter plaatse samenstellen. Daarnaast levert het bedrijf professionele apparaten voor duur- en krachttraining aan fitness-studio's, hotels, sportverenigingen, bedrijven en fysiopraktijken.

Fitshop biedt een grote verscheidenheid aan fitnessapparaten van gerenommeerde fabrikanten, hoogwaardige eigen ontwikkelingen en een uitgebreide dienstverlening aan, bijv. montagediensten en sportwetenschappelijk advies voor en na de aankoop. Hiervoor doet het bedrijf een beroep op talrijke sportwetenschappers, fitnessstrainers en topsporters.

Bezoek ons op onze socialemediakanalen of onze blog!

	<a href="http://www.fitshop.nl/">www.fitshop.nl/</a> <a href="http://www.fitshop.de/blog">www.fitshop.de/blog</a>
---	--

	<a href="http://www.facebook.com/fitshopgroup">www.facebook.com/fitshopgroup</a>
---	--

	<a href="http://www.instagram.com/fitshopgroup/">www.instagram.com/fitshopgroup/</a>
---	--

	<a href="https://stg.fit/YouTube_DE">https://stg.fit/YouTube_DE</a>
--	---

**KETTLER**

**TAURUS**

 cardiostrong

*BODYCRAFT*

 cardiojump

 **DUKEFITNESS**

**DARWIN**



**Nota's**

Nota's





DARWIN **Walking Pad**