

## NOTICE DE MONTAGE ET MODE D'EMPLOI

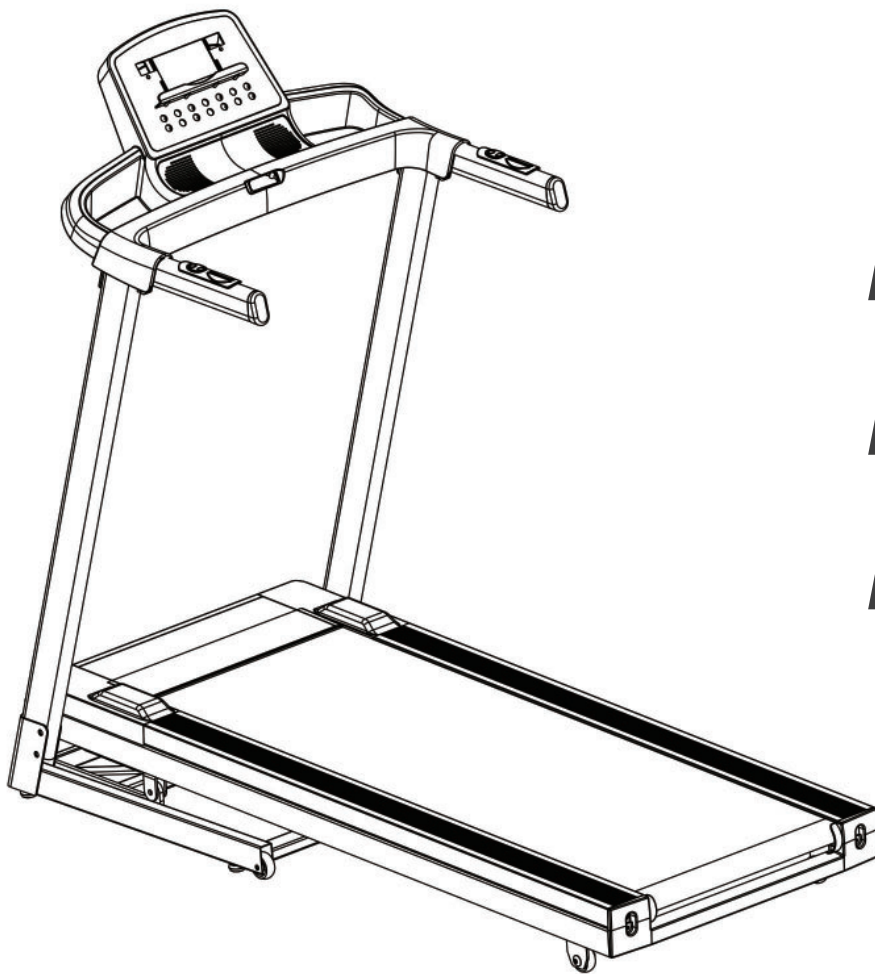

max. 100 kg



~ 30 Min.



49 kg

L 149 | B 68 | H 131

FSDUT40.01.01

N° d'article DU-T40

TAPIS DE COURSE **T40**



# Table des matières

<b>1</b>	<b>INFORMATIONS GÉNÉRALES</b>	<b>8</b>
1.1	Caractéristiques techniques	8
1.2	Sécurité personnelle	9
1.3	Sécurité électrique	10
1.4	Emplacement	11
<b>2</b>	<b>MONTAGE</b>	<b>12</b>
2.1	Instructions générales	12
2.2	Contenu de la livraison	13
2.3	Montage	14
<b>3</b>	<b>MODE D'EMPLOI</b>	<b>16</b>
3.1	Affichage de la console	17
3.2	Fonctions des touches	18
3.3	Programmes	19
3.3.1	Programme Quick-Start	19
3.3.2	Programmes basés sur des objectifs	19
3.3.3	Programmes à profil prédéfinis	20
3.4	Programmes basés sur la fréquence cardiaque	22
3.4.1	Programmes définis par l'utilisateur	23
3.5	Contrôle du taux de graisse corporelle	24
<b>4</b>	<b>STOCKAGE ET TRANSPORT</b>	<b>25</b>
4.1	Instructions générales	25
4.2	Mécanisme de pliage	25
4.2.1	Repliage du tapis de course	26
4.2.2	Dépliage du tapis de course	26
4.3	Roulettes de déplacement	27
<b>5</b>	<b>DÉPANNAGE, ENTRETIEN ET MAINTENANCE</b>	<b>28</b>
5.1	Instructions générales	28
5.2	Défauts et diagnostic des pannes	28
5.3	Codes de défauts et dépannage	29
5.4	Entretien et maintenance	30
5.4.1	Ajustement du tapis de course	30
5.4.2	Resserrage du tapis de course	31
5.4.3	Lubrification du tapis de course	31
5.5	Calendrier d'entretien et de maintenance	32
<b>6</b>	<b>ÉLIMINATION</b>	<b>32</b>

7	ACCESSOIRES RECOMMANDÉS	33
8	COMMANDES DE PIÈCES DE RECHANGE	34
8.1	Numéro de série et désignation du modèle	34
8.2	Liste des pièces	35
8.3	Vue éclatée	38
9	GARANTIE	39
10	CONTACT	41

## Chère cliente, cher client,

Nous vous remercions d'avoir opté pour un appareil de fitness de la marque Duke. Duke Fitness propose des appareils de fitness qui permettent de vous initier en toute facilité à un entraînement régulier, de rester en forme et de perdre du poids. Nous voulons vous aider à atteindre vos objectifs d'entraînement rapidement et durablement et espérons que votre nouvel appareil d'entraînement vous y aidera. Si vous avez d'autres questions concernant votre entraînement ou votre appareil de fitness ou si vous souhaitez compléter votre équipement d'entraînement par d'autres appareils, n'hésitez pas à nous contacter. Nous vous souhaitons beaucoup de succès !

Pour de plus amples informations, veuillez consulter le site [www.fitshop.fr](http://www.fitshop.fr).

### Utilisation conforme

L'appareil doit être utilisé uniquement aux fins auxquelles il est destiné.

L'appareil est destiné exclusivement à une utilisation à domicile. L'appareil n'est pas adapté à un usage semi-professionnel (par ex. hôpitaux, clubs, hôtels, établissements scolaires etc.) ni à une application commerciale ou professionnelle (par ex. salle de gym).

## MENTIONS LÉGALES

Fitshop GmbH  
N°1 du fitness à domicile en Europe

International Headquarters  
Flensburger Straße 55  
24837 Schleswig  
Deutschland

Directeur :  
Christian Grau  
Sebastian Campmann  
Bernhard Schenkel  
N° de registre de commerce HRB 1000 SL  
Tribunal d'instance de Flensburg  
N°d'identification de TVA : DE813211547

## EXCLUSION DE RESPONSABILITÉ

© Duke Fitness est une marque déposée de la société Fitshop GmbH. Tous droits réservés. Toute utilisation de cette marque sans l'autorisation écrite de Fitshop est interdite.

Le produit et le manuel peuvent faire l'objet de modifications. Les données techniques sont sujettes à changement sans préavis.

# FITSHOP

Europe's No.1 for Home Fitness

## À PROPOS DE CE MODE D'EMPLOI

Veillez lire attentivement le présent mode d'emploi dans son intégralité avant le montage de l'appareil et sa première utilisation. Le présent mode d'emploi est là pour vous aider à monter rapidement l'appareil et à le manipuler en toute sécurité. Veillez impérativement à ce que tous les utilisateurs de l'appareil (notamment les enfants et les personnes présentant un handicap physique, sensoriel, mental ou moteur) aient préalablement pris connaissance du présent mode d'emploi et de son contenu. En cas de doute, l'appareil doit être utilisé sous la surveillance d'une personne responsable.



En raison des modifications et mises à jour effectuées en continu sur les logiciels, il se peut que le mode d'emploi nécessite d'être adapté en conséquence. Si vous constatez des divergences pendant le montage ou l'utilisation de l'appareil, vous pouvez consulter le mode d'emploi dans la boutique en ligne. La version la plus récente y est toujours disponible.

Cet appareil a été conçu conformément aux dernières avancées en matière de sécurité. Il est protégé au mieux de toute source de danger susceptible de provoquer des blessures. Assurez-vous que l'appareil a bien été monté conformément aux instructions fournies et que toutes les pièces de l'appareil sont correctement fixées. Si nécessaire, remédiez aux défauts éventuels en vous reportant au mode d'emploi.

Les appareils doivent être classés en fonction de leur précision et de leur utilisation. Les catégories de précision ne sont applicables qu'aux appareils qui affichent des données d'entraînement.

### Catégorie de précision

Catégorie A: précision élevée.

Catégorie B: précision moyenne.

Catégorie C: faible précision.

Les catégories d'utilisation définissent le cadre dans lequel l'appareil peut être utilisé.

### Catégorie d'utilisation

**Catégorie S (studio):** utilisation professionnelle et/ou commerciale.

Ces appareils sont destinés à être utilisés dans les salles de sport d'établissements tels que les salles de sport, les établissements scolaires, les hôtels, les clubs et les studios dont l'accès et la surveillance sont réglementés par le propriétaire (personne qui assume la responsabilité légale).

**Catégorie H (home):** utilisation dans le cadre privé.

Utilisation à domicile. Ces appareils sont destinés à être utilisés dans le cadre privé à domicile, où l'accès à l'appareil est réglementé par le propriétaire (personne assumant la responsabilité légale).

Veillez respecter scrupuleusement les consignes de sécurité et de maintenance indiquées. Toute autre utilisation peut causer des blessures, endommager l'appareil et provoquer des accidents dont le fabricant et le distributeur ne peuvent assumer aucune responsabilité.

Lors de votre lecture, vous serez amené à rencontrer les notes de sécurité suivantes :

► **ATTENTION**

Ce symbole indique des situations dans lesquelles le non-respect des consignes peut entraîner des dommages matériels.

⚠ **PRUDENCE**

Ce symbole indique des situations dans lesquelles le non-respect des consignes peut entraîner des blessures légères !

⚠ **AVERTISSEMENT**

Ce symbole indique des situations dans lesquelles le non-respect des consignes peut entraîner des blessures graves, voire mortelles !

⚠ **DANGER**

Ce symbole indique des situations dans lesquelles le non-respect des consignes peut entraîner des blessures très graves, voire mortelles !

ⓘ **REMARQUE**

Vous trouverez ici d'autres informations utiles.

Conservez soigneusement ce mode d'emploi de sorte qu'il soit accessible pour toute information sur les travaux de maintenance et les commandes de pièces de rechanges.

## 1.1 Caractéristiques techniques

### Affichage LCD de :

- + Durée de l'entraînement en min.
- + Vitesse en km/h
- + Distance d'entraînement en km
- + Calories en kcal
- + Inclinaison en %
- + Fréquence cardiaque (avec utilisation des capteurs tactiles)

Type de moteur : moteur DC avec puissance continue de 1,75 CV

Vitesse : 1 - -16 km/h

Touches de mains courantes (vitesse) : 2

Touches de sélection rapide (vitesse) : 3

Inclinaison : 0 - 10 %

Touches de mains courantes (inclinaison) : 2

Touches de sélection rapide (inclinaison) : 3

Nombre total de programmes : 43

Programme Quick-Start : 1

Programmes basés sur des objectifs : 3

Programmes à profil prédéfinis : 36

Programmes définis par l'utilisateur : 3

Contrôle du taux de graisse corporelle : 1

### Poids et dimensions :

Poids de l'article (brut, emballage inclus) : 57,5 kg

Poids de l'article (net, sans emballage) : 48,5 kg

Dimensions de l'emballage (L x l x h) : 168 cm x 75 cm x 50 cm

Dimensions d'installation (L x l x h) : 149 cm x 68 cm x 131 cm

Dimensions d'installation (L x l x h) : 94 cm x 68 cm x 131 cm

Poids utilisateur maximal : 100 kg

Catégorie d'utilisation : H



## 1.2 Sécurité personnelle

### DANGER

- + Avant la première utilisation de l'appareil, nous vous recommandons de demander l'avis d'un médecin afin qu'il juge de la possibilité ou non de vous entraîner avec cet appareil. Ces dispositions sont particulièrement applicables aux personnes qui ont une prédisposition génétique à l'hypertension ou aux maladies cardiaques, sont âgées de plus de 45 ans, fument, présentent un taux de cholestérine élevé, sont en surpoids et/ou n'ont pas pratiqué régulièrement de sport au cours de l'année passée. Si vous prenez un traitement médicamenteux susceptible de générer des troubles du rythme cardiaque, l'avis d'un médecin est impératif.
- + Nous vous rappelons qu'un entraînement excessif peut sérieusement compromettre votre santé. Veuillez noter également que les systèmes de surveillance de la fréquence cardiaque ne sont pas toujours précis. Dès que vous percevez des sensations de faiblesse, de nausée, de vertiges, de douleurs, d'essoufflement ou d'autres symptômes anormaux, interrompez votre entraînement et consultez votre médecin en cas d'urgence.
- + Le propriétaire doit transmettre tous les avertissements et instructions aux utilisateurs.

### AVERTISSEMENT

- + Cet appareil n'est pas conçu pour une utilisation par les enfants de moins de 14 ans.
- + Les enfants ne doivent pas être laissés sans surveillance à proximité de l'appareil.
- + Les personnes handicapées doivent bénéficier d'une autorisation médicale et rester sous étroite surveillance lors de l'utilisation de tout appareil d'entraînement.
- + L'appareil ne doit pas être utilisé simultanément par plusieurs personnes.
- + Si votre appareil dispose d'une clé de sécurité, attachez le clip sur vos vêtements avant chaque entraînement. La fonction d'arrêt d'urgence de l'appareil peut ainsi se déclencher en cas de chute.
- + Si une urgence devait survenir et que l'entraînement doive de ce fait être arrêté brusquement, actionnez la clé de sécurité, tenez les mains courantes avec les deux mains, sautez avec les deux jambes sur les marchepieds latéraux et attendez que le tapis de course se soit immobilisé.
- + Maintenez éloignés les mains, les pieds et autres parties du corps ainsi que les cheveux, vêtements, bijoux et autres objets des pièces mobiles.
- + Évitez de porter des vêtements amples ou volants pendant l'entraînement. Préférez une tenue de sport adaptée. Portez des chaussures de sport adaptées, de préférence avec des semelles en caoutchouc ou autre matériau antidérapant. Évitez de porter des chaussures à talon, avec semelles en cuir, à clous ou à crampons. Ne vous entraînez jamais pieds nus.

### PRUDENCE

- + Si vous devez brancher votre appareil avec un câble d'alimentation sur le secteur, veillez à disposer le câble de manière à ce que personne ne risque de trébucher.
- + Durant l'entraînement, assurez-vous que personne ne se trouve dans la zone de mouvement de l'appareil.
- + Veuillez tenir compte que si les dispositifs de réglage dépassent de l'appareil, ils peuvent gêner les mouvements de l'utilisateur.

► **ATTENTION**

- + Ne placez aucun objet dans les ouvertures de l'appareil.
- + Pour protéger l'appareil de l'utilisation par des tiers non autorisés, retirez toujours le cordon d'alimentation lorsque vous ne l'utilisez pas et rangez-le dans un endroit sûr et inaccessible aux personnes non autorisées (par exemple, les enfants).

## 1.3 Sécurité électrique

 **DANGER**

- + Pour limiter les risques de choc électrique, débranchez toujours le câble de l'appareil de la prise de courant dès que vous avez terminé l'entraînement, avant d'assembler ou de désassembler l'appareil ainsi qu'avant de procéder à une maintenance ou à un nettoyage de l'appareil. Ne tirez pas sur le câble.

 **AVERTISSEMENT**

- + Ne laissez pas l'appareil sans surveillance tant que le cordon d'alimentation reste branché dans la prise murale. Débranchez le cordon d'alimentation de la prise murale pendant votre absence afin d'éviter toute utilisation impropre de l'appareil par des tiers ou des enfants.
- + Si le câble d'alimentation ou le cordon d'alimentation est endommagé ou défectueux, adressez-vous à votre revendeur. Jusqu'à la réparation, l'appareil ne doit pas être utilisé.

► **ATTENTION**

- + L'appareil doit être branché sur une prise électrique de 220 - 230V à une fréquence de 50 Hertz
- + L'appareil doit toujours être branché directement sur une prise de terre avec le câble d'alimentation fourni. Les rallonges doivent être conformes aux directives VDE. Déroulez toujours entièrement le câble d'alimentation.
- + La prise de courant doit être protégée par un fusible à action retardée de 16 ampères au minimum.
- + N'effectuez aucune modification sur le câble d'alimentation ni sur le cordon d'alimentation.
- + Protégez le câble d'alimentation de l'eau, de la chaleur, de l'huile et des arêtes vives. Ne laissez pas le câble d'alimentation passer sous l'appareil ou sous un tapis et ne posez aucun objet dessus.
- + Si l'appareil que vous avez acheté dispose d'une console TFT, des mises à jour du logiciel doivent être effectuées régulièrement. Suivez les instructions indiquées à l'écran pour procéder à la mise à jour.
- + Les systèmes et logiciels des appareils équipés de consoles TFT sont spécialement conçus pour fonctionner avec les applis préinstallées. N'installez pas d'autres applis sur la console.

 **REMARQUE**

- + Les applis préinstallées des consoles TFT proviennent de fabricants externes. Fitshop décline toute responsabilité quant à la disponibilité, la fonctionnalité ou le contenu de ces applis.

## 1.4 Emplacement

### ⚠ AVERTISSEMENT

- + Évitez de placer l'appareil dans un passage principal ou sur une échappée.

### ⚠ PRUDENCE

- + Assurez-vous qu'il y ait un espace de sécurité derrière le tapis de course d'une longueur d'au moins 2 m et d'une largeur au moins égale à la largeur du tapis de course.
- + Assurez-vous que la salle d'entraînement soit correctement aérée pendant l'entraînement et qu'elle ne soit pas exposée aux courants d'air.
- + Choisissez l'emplacement de manière à disposer d'un espace libre suffisant (zone de sécurité) à l'avant, à l'arrière et sur les côtés de l'appareil.
- + Veuillez laisser au moins 0,6 m d'espace en plus de la zone nécessaire à l'utilisation de l'appareil.
- + L'appareil doit se trouver sur une surface plane, résistante et solide.

### ▶ ATTENTION

- + L'appareil doit être utilisé uniquement dans un local suffisamment aéré et sec (température ambiante entre 10°C et 35°C). L'utilisation de l'appareil est interdite en plein air ou dans des locaux présentant un taux d'humidité élevé (plus de 70 %) tels que les piscines.
- + Utiliser un tapis de protection pour ne pas endommager les sols de qualité supérieure (parquet, stratifié, lièges, tapis) par des marques de pression ou des taches de transpiration et pour compenser les légères inégalités du sol.
- + Pour la classe d'utilisation S, l'appareil ne peut être utilisé que dans des zones où l'accès, la surveillance et le contrôle sont spécialement réglementés par le propriétaire.

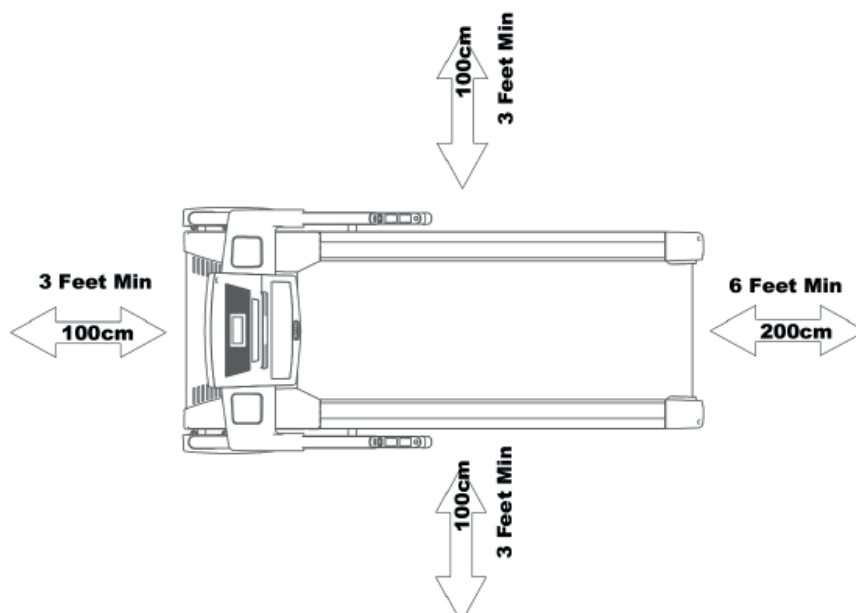

## 2.1 Instructions générales

### ⚠ DANGER

- + Ne laissez pas les outils ainsi que les matériaux d'emballage, comme les films de protection, sans surveillance : ils représentent un danger pour les enfants (risque d'étouffement). Tenez les enfants éloignés de l'appareil pendant le montage.

### ⚠ AVERTISSEMENT

- + Le tapis de course dispose d'amortisseurs haute pression qui risquent d'entraîner un dépliage soudain de l'appareil en cas de mauvaise manipulation. Pour éviter tout risque de blessures, ne tirez jamais aux emplacements du tapis de course indiqués sur la figure. N'essayez jamais de soulever ou de déplacer l'appareil aux endroits indiqués.
- + Respectez les consignes apposées sur l'appareil pour réduire les risques de blessures.

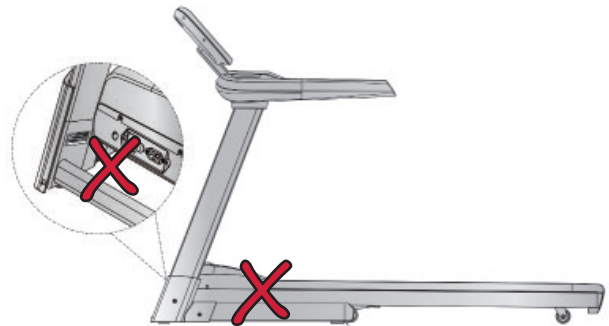

### ⚠ PRUDENCE

- + N'ouvrez pas l'emballage sur le côté.
- + Pendant l'assemblage, veillez à disposer d'un espace suffisant pour vous déplacer tout autour de l'appareil.
- + L'assemblage de l'appareil doit être effectué par au moins deux adultes. En cas de doute, demandez l'aide supplémentaire d'une tierce personne ayant de bonnes connaissances techniques.

### ▶ ATTENTION

- + Pour éviter tout endommagement de l'appareil et du sol, procédez au montage de l'appareil sur un tapis de sol ou sur le carton d'emballage.

### ⓘ REMARQUE

- + Pour faciliter le montage, des vis et des écrous peuvent être prémontés.
- + Assemblez l'appareil si possible sur l'emplacement qui lui est réservé.

## 2.2 Contenu de la livraison

### AVERTISSEMENT

Le tapis de course est entouré d'une bande de cerclage qui empêche l'appareil de se déplier pendant le transport. Cette bande de cerclage doit être retirée avant le montage de l'appareil.

L'emballage comprend les pièces représentées ci-après. Vérifiez que l'ensemble des pièces et outils appartenant à l'appareil sont compris dans la livraison et assurez-vous que l'appareil n'a pas été endommagé pendant le transport. En cas de réclamation, veuillez contacter immédiatement votre contractant.

### PRUDENCE

Si le contenu de la livraison est incomplet ou si des pièces sont endommagées, ne montez pas l'appareil.

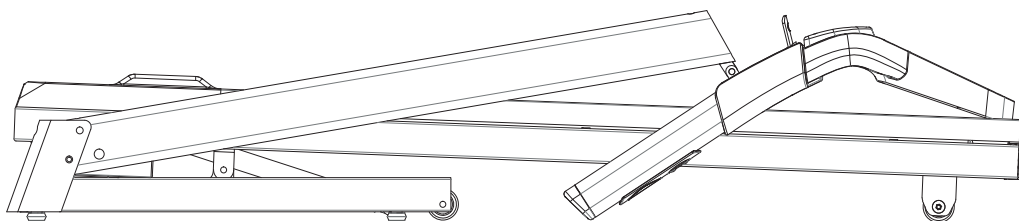

Cadre principal avec unité de console



Clé de sécurité

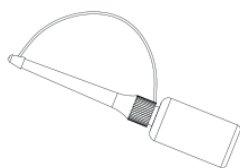

Huile de silicone



Grande vis à six pans creux à tête plate  
(M8\*35\*20)  
2x



Vis à six pans creux à tête plate (M8\*10)  
4x

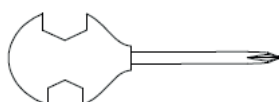

Outil à usage multiple 1x



Clé pour vis à six pans creux  
6 mm  
1x

## 2.3 Montage

Avant de procéder à l'assemblage de l'appareil, observez bien attentivement les étapes de montage représentées et effectuez-les dans l'ordre indiqué.

### ❶ REMARQUE

- + Vissez d'abord toutes les pièces sans les serrer et vérifiez qu'elles sont correctement ajustées. Lorsque vous y serez invité, serrez les vis à l'aide de l'outil correspondant.
- + Si vous avez des difficultés à reconnaître les graphiques, nous vous recommandons de consulter depuis votre terminal (smartphone, tablette ou PC) le mode d'emploi disponible au format PDF dans la boutique en ligne. Vous aurez ainsi la possibilité d'effectuer des zooms. Assurez vous que le programme Adobe Acrobat Reader est installé sur votre terminal pour pouvoir ouvrir le fichier.

### Étape 1 : montage des barres de console

#### ► ATTENTION

Lors des étapes suivantes, veillez à ne pas coincer les câbles.

1. Redressez lentement et de manière uniforme les deux barres de console (3 & 4) et faites coïncider les trous de vis.
2. Fixez les deux barres de console (3 & 4) sur le cadre principal (1) à l'aide respectivement de une vis (7) et deux boulons (15).
3. Serrez les vis à l'aide de l'outil.

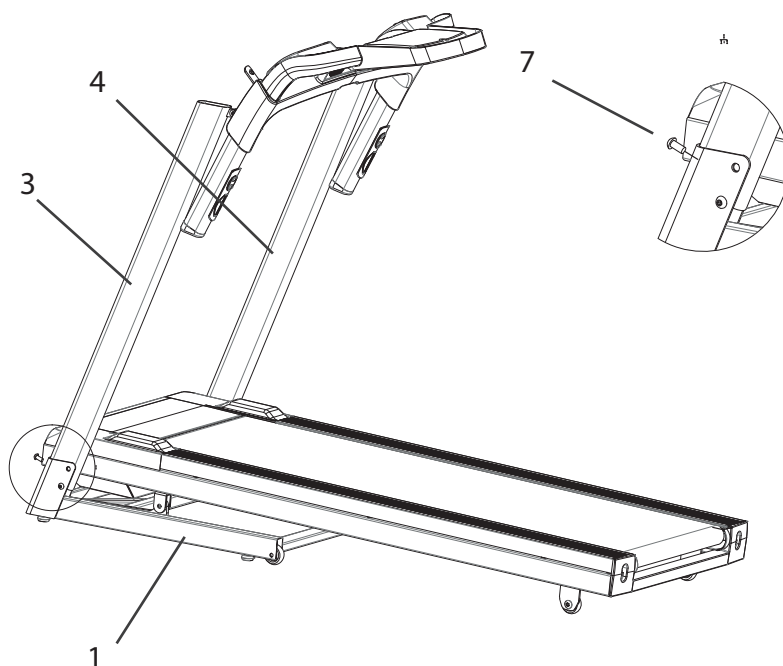

## Étape 2 : montage de l'unité de console

1. Redressez l'unité de console (66).
2. Fixez l'unité de console (66) sur les deux barres de console (3 & 4) à l'aide de deux vis (7).
3. Serrez les vis à l'aide de l'outil.
4. Insérez la clé de sécurité dans l'ouverture prévue à cet effet sur l'unité de console.

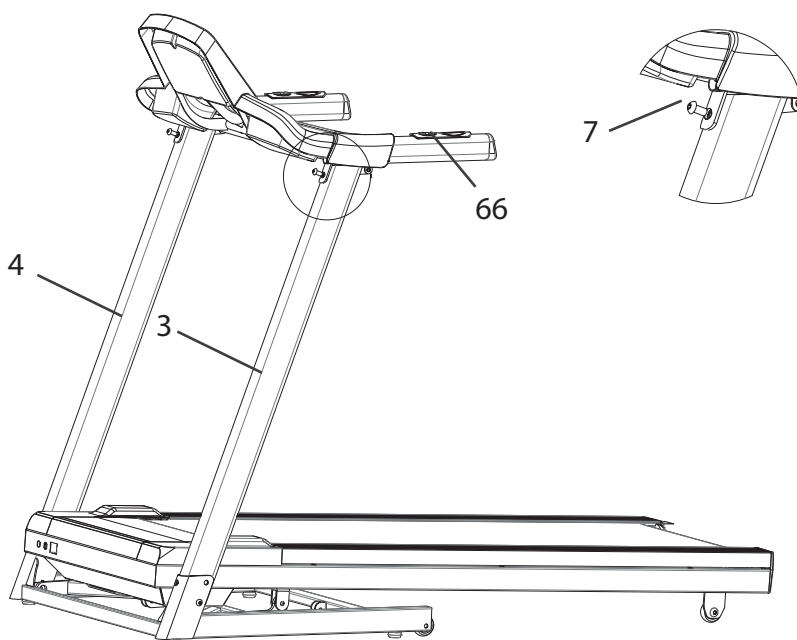

## Étape 3 : ajustement des pieds

Si le sol présente des inégalités, vous pouvez stabiliser le tapis de course en tournant les deux vis de réglage situées sous le cadre principal.

### ⚠ AVERTISSEMENT

Le tapis de course dispose d'amortisseurs haute pression qui risquent d'entraîner un dépliage soudain de l'appareil en cas de mauvaise manipulation. Vous trouverez des informations plus détaillées au chapitre 2.1 de ce mode d'emploi.

1. Soulevez le tapis de course du côté souhaité et tournez la vis de réglage sous le cadre principal.
2. Tournez la vis dans le sens des aiguilles d'une montre pour la desserrer et relever la surface de course.
3. Tournez la vis dans le sens inverse des aiguilles d'une montre pour abaisser la surface de course.

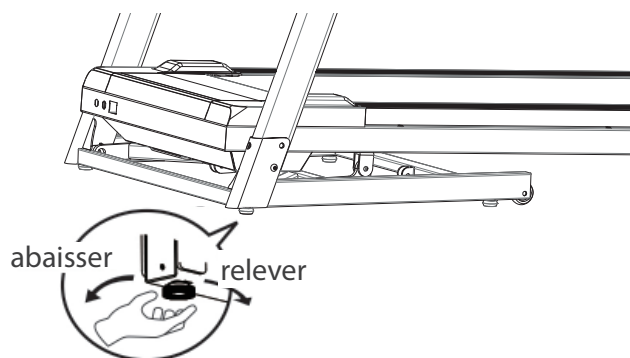

## Étape 4 : branchement de l'appareil

### ► ATTENTION

Ne branchez pas l'appareil sur une multiprise ; il risque sinon de ne pas être suffisamment alimenté en courant. Cela risque de provoquer des dysfonctionnements.

Branchez le codon d'alimentation dans une prise conforme aux prescriptions indiquées dans le chapitre Sécurité électrique.

## Monter et descendre correctement

1. Pour monter, saisissez les mains courantes avec les deux mains et montez sur le tapis de course un pied après l'autre.
2. Pour descendre, saisissez les mains courantes avec les deux mains et descendez du tapis de course un pied après l'autre.

## 3 MODE D'EMPLOI

### REMARQUE

- + Avant de commencer l'entraînement, familiarisez-vous avec toutes les fonctions et possibilités de réglage de l'appareil. Pour savoir comment utiliser correctement ce produit, demandez les conseils d'un spécialiste.
- + Commencez toujours votre entraînement avec une faible intensité et augmentez-la régulièrement et en douceur. Terminez votre entraînement par une phase de récupération. Si vous avez des questions ou des doutes, contactez votre médecin.
- + La plupart des nouveaux tapis de course émettent un bruit de battement causé par la bande de roulement qui passe sur les rouleaux. Le temps nécessaire à la disparition de ce bruit dépend de l'intensité d'utilisation, de la température et de l'humidité de l'environnement dans lequel est le tapis de course.
- + N'oubliez pas que le bruit émis est plus élevé lorsque quelqu'un est sur l'appareil que lorsqu'il tourne à vide.

### CLÉ DE SÉCURITÉ (SAFETY KEY)

#### AVERTISSEMENT

- + Pour votre sécurité, l'appareil dispose d'une fonction d'arrêt d'urgence. L'appareil ne peut alors fonctionner que si la clé de sécurité est correctement branchée sur le point de contact du cockpit. L'appareil s'arrête automatiquement dès que la clé de sécurité est débranchée du point de contact. Attachez par conséquent avant chaque entraînement le cordon de la clé de sécurité sur vos vêtements à l'aide du clip. Retirez la clé de sécurité du cockpit à l'aide du cordon si vous souhaitez arrêter rapidement le tapis de course, si vous ne maîtrisez plus la vitesse de l'appareil ou dans tout autre cas d'urgence.
- + Attachez correctement le clip de la clé de sécurité sur vos vêtements afin que la clé puisse se débrancher du point de contact du cockpit en cas de chute !
- + Laissez la clé de sécurité hors de la portée des enfants.



### 3.1 Affichage de la console



<b>TIME</b>	<ul style="list-style-type: none"> <li>+ Affichage de la durée d'entraînement en min.</li> <li>+ Plage d'affichage : 0:00 – 99:59</li> <li>+ Plage de réglage : 5:00 – 99:00 (par pas de 1 min)</li> </ul>
<b>DISTANCE (DIS)</b>	<ul style="list-style-type: none"> <li>+ Affichage de la distance d'entraînement en km</li> <li>+ Plage d'affichage : 0,0 - 99,9</li> <li>+ Plage de réglage : 1,0 -99,0 watts (par pas de 1,0 km)</li> </ul>
<b>INCLINE (INC)</b>	<ul style="list-style-type: none"> <li>+ Affichage de l'inclinaison en %</li> <li>+ Plage d'affichage : 0 – 10</li> <li>+ Plage de réglage : 0 – 10 (par pas de 1 %)</li> </ul>
<b>CALORIES (CAL)</b>	<ul style="list-style-type: none"> <li>+ Affichage des calories en kcal</li> <li>+ Plage d'affichage : 0 - 999</li> <li>+ Plage de réglage : 20 – 990 watts (par pas de 10 kcal)</li> </ul>
<b>SPEED</b>	<ul style="list-style-type: none"> <li>+ Affichage de la vitesse en km/h</li> <li>+ Plage d'affichage : 1 – 16 km/h</li> <li>+ Plage de réglage : 1 – 16 km/h (par pas de 0,1 km/h)</li> </ul>
<b>PULSE (PUL)</b>	<p>Affichage de la fréquence cardiaque actuelle avec utilisation des capteurs tactiles</p> <p><b>⚠ AVERTISSEMENT</b>            Votre appareil d'entraînement n'est pas un dispositif médical. La mesure de la fréquence cardiaque n'est pas toujours précise. La précision de la fréquence cardiaque indiquée peut être altérée par différents facteurs. L'affichage de la fréquence cardiaque sert uniquement de référence pour votre entraînement.</p> <p><b>ℹ REMARQUE</b>            Votre fréquence cardiaque s'affiche en même temps que l'inclinaison (INC) dès que vous utilisez les capteurs tactiles.</p>

## 3.2 Fonctions des touches

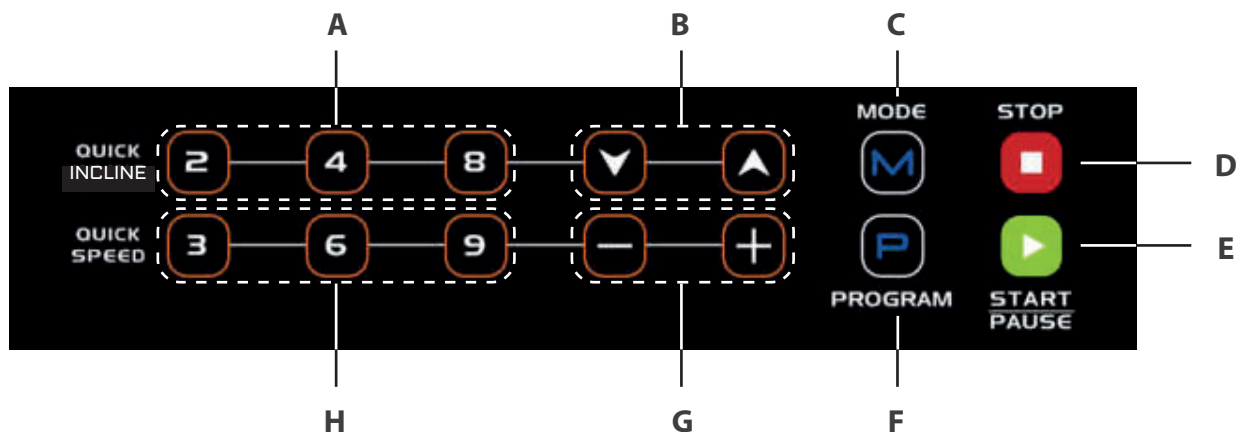

<b>A</b>	Touches de sélection rapide de l'inclinaison	Touches de sélection directe pour régler l'inclinaison sur 2, 4 ou 8
<b>B</b>	Inclinaison +/-	Touches de réglage de l'inclinaison par pas de 1 % <b>REMARQUE</b> Pour modifier l'inclinaison pendant l'entraînement, maintenez appuyée la touche correspondante pendant plus de deux secondes.
<b>C</b>	MODE	Touche de sélection parmi trois programmes basés sur des objectifs : + Temps + Distance + Calories <b>REMARQUE</b> Vous pouvez régler les valeurs des programmes basés sur les objectifs à l'aide des touches +/- de réglage de la vitesse.
<b>D</b>	STOP	Touche d'arrêt du programme
<b>E</b>	START/PAUSE	Touche de démarrage ou d'interruption du programme
<b>F</b>	PROGRAM	Touche de sélection parmi 36 programmes à profil prédéfinis
<b>G</b>	Vitesse +/-	Touches de réglage de la vitesse par pas de 0,1 pas <b>REMARQUE</b> Pour modifier la vitesse pendant l'entraînement, maintenez appuyée la touche correspondante pendant plus de deux secondes.
<b>H</b>	Touches de sélection rapide de la vitesse	Touches de sélection directe pour régler la vitesse sur 3, 6 ou 9 km/h

## 3.3 Programmes

Les programmes suivants sont disponibles :

- + Programmes Quick-Start : 1
- + Programmes basés sur des objectifs : 3
- + Programmes à profil prédéfinis : 36
- + Programmes définis par l'utilisateur : 3

### 3.3.1 Programme Quick-Start

1. Pour démarrer le programme Quick-Start, appuyez sur la touche START/PAUSE.

*L'écran compte de 5 à 1 avant d'émettre un bip sonore puis le programme démarre.*

#### ❗ REMARQUE

La vitesse réglée par défaut est de 1 km/h.

2. Pour modifier la vitesse ou l'inclinaison, utilisez les touches correspondantes sur la console ou sur les mains courantes.
3. Appuyez sur la touche START/PAUSE pour mettre le programme en pause ou sur la touche STOP pour arrêter le programme.

### 3.3.2 Programmes basés sur des objectifs

Les programmes basés sur des objectifs peuvent être utilisés en fonction du temps, de la distance ou des calories.

1. Pour sélectionner un programme basé sur des objectifs, appuyez sur la touche MODE.

#### ❗ REMARQUE

Lorsque vous appuyez sur la touche MODE, l'écran affiche les valeurs dans l'ordre Temps → Distance → Calories.

*La valeur correspondant au programme sélectionné clignote.*

2. Pour modifier la valeur, utilisez les touches de vitesse +/- sur la console ou sur la main courante.
3. Pour démarrer le programme, appuyez sur la touche START/PAUSE.

*L'écran compte de 5 à 1 avant d'émettre un bip sonore puis le programme démarre.*

*La valeur correspondant au programme fait l'objet d'un compte à rebours jusque zéro tandis que les autres valeurs sont comptées à partir de zéro.*

#### ❗ REMARQUE

Vous pouvez modifier l'inclinaison et la vitesse pendant l'entraînement à l'aide des touches correspondantes sur la console ou les mains courantes.

4. Appuyez sur la touche START/PAUSE pour mettre le programme en pause ou sur la touche STOP pour arrêter le programme.

### 3.3.3 Programmes à profil prédéfinis

36 programmes à profil sont disponibles.

1. Pour sélectionner un programme à profil prédéfini, appuyez sur la touche PROGRAM.

**❶ REMARQUE**

Lorsque vous appuyez sur la touche PROGRAM, l'écran affiche les programmes dans l'ordre P1–P36 :

*Dès que vous sélectionnez un programme, la durée clignote.*

2. Pour modifier la durée, utilisez les touches de vitesse +/- sur la console ou sur la main courante.
3. Pour démarrer le programme, appuyez sur la touche START/PAUSE.

*L'écran compte de 5 à 1 avant d'émettre un bip sonore puis le programme démarre.*

**❶ REMARQUE**

Vous pouvez modifier l'inclinaison et la vitesse pendant l'entraînement à l'aide des touches correspondantes sur la console ou les mains courantes.

4. Appuyez sur la touche START/PAUSE pour mettre le programme en pause ou sur la touche STOP pour arrêter le programme.

Section Programme		1	2	3	4	5	6	7	8	9	10
P1	SPEED	1.0	3.0	5.0	5.0	5.0	7.0	7.0	5.0	3.0	2.0
	INCLINE	2	2	8	6	6	4	4	6	2	2
P2	SPEED	2.0	3.0	5.0	8.0	5.0	5.0	6.0	8.0	4.0	3.0
	INCLINE	3	3	2	2	8	8	4	4	4	4
P3	SPEED	2.0	3.0	7.0	8.0	5.0	5.0	5.0	8.0	4.0	3.0
	INCLINE	1	2	5	7	7	4	4	6	2	2
P4	SPEED	2.0	2.0	5.0	8.0	8.0	8.0	8.0	5.0	3.0	2.0
	INCLINE	3	3	9	9	9	9	9	6	2	2
P5	SPEED	3.0	4.0	8.0	9.0	10.0	10.0	10.0	7.0	4.0	3.0
	INCLINE	2	2	8	6	6	6	6	6	1	1
P6	SPEED	3.0	4.0	6.0	7.0	7.0	7.0	9.0	10.0	5.0	3.0
	INCLINE	1	8	8	7	7	7	7	5	3	1
P7	SPEED	3.0	4.0	4.0	10.0	4.0	9.0	4.0	11.0	3.0	2.0
	INCLINE	1	1	6	6	6	8	8	10	6	2
P8	SPEED	3.0	5.0	7.0	9.0	3.0	5.0	7.0	5.0	11.0	5.0
	INCLINE	3	3	3	7	7	3	3	3	5	5

P9	SPEED	3.0	7.0	10.0	4.0	7.0	11.0	5.0	4.0	12.0	6.0
	INCLINE	3	6	7	3	8	8	3	8	4	4
P10	SPEED	3.0	5.0	9.0	10.0	6.0	6.0	9.0	6.0	11.0	3.0
	INCLINE	2	7	5	5	8	8	8	8	4	4
P11	SPEED	4.0	5.0	11.0	9.0	6.0	8.0	9.0	11.0	6.0	5.0
	INCLINE	1	6	3	3	7	7	4	4	6	6
P12	SPEED	4.0	6.0	10.0	10.0	10.0	7.0	7.0	10.0	6.0	5.0
	INCLINE	3	8	9	5	5	8	8	4	4	4
P13	SPEED	2.0	4.0	6.0	6.0	6.0	8.0	8.0	6.0	4.0	3.0
	INCLINE	3	3	9	7	7	5	5	7	3	3
P14	SPEED	3.0	4.0	6.0	9.0	6.0	6.0	7.0	9.0	5.0	4.0
	INCLINE	4	4	3	3	9	9	5	5	5	5
P15	SPEED	3.0	4.0	8.0	9.0	6.0	6.0	6.0	9.0	5.0	4.0
	INCLINE	2	3	6	8	8	5	5	7	3	3
P16	SPEED	3.0	3.0	6.0	9.0	9.0	9.0	9.0	6.0	4.0	3.0
	INCLINE	4	4	10	10	10	10	10	7	3	3
P17	SPEED	4.0	5.0	9.0	10.0	11.0	11.0	11.0	8.0	5.0	4.0
	INCLINE	3	3	9	7	7	7	7	7	2	2
P18	SPEED	4.0	5.0	7.0	8.0	8.0	8.0	10.0	11.0	6.0	4.0
	INCLINE	2	9	9	8	8	8	8	6	4	2
P19	SPEED	4.0	5.0	5.0	11.0	5.0	10.0	5.0	12.0	4.0	3.0
	INCLINE	2	2	7	7	7	9	9	10	7	3
P20	SPEED	4.0	6.0	8.0	10.0	4.0	6.0	8.0	6.0	12.0	6.0
	INCLINE	4	4	4	8	8	4	4	4	6	6
P21	SPEED	4.0	8.0	11.0	5.0	8.0	12.0	6.0	5.0	12.0	7.0
	INCLINE	4	7	8	4	9	9	4	9	5	5
P22	SPEED	4.0	6.0	10.0	11.0	7.0	7.0	10.0	7.0	12.0	4.0
	INCLINE	3	8	6	6	9	9	9	9	5	5
P23	SPEED	5.0	6.0	12.0	10.0	7.0	9.0	10.0	12.0	7.0	6.0
	INCLINE	2	7	4	4	8	8	5	5	7	7
P24	SPEED	5.0	7.0	11.0	11.0	11.0	8.0	8.0	11.0	7.0	6.0
	INCLINE	4	9	10	6	6	9	9	5	5	5
P25	SPEED	3.0	5.0	7.0	7.0	7.0	9.0	9.0	7.0	5.0	4.0
	INCLINE	4	4	10	8	8	6	6	8	4	4

P26	SPEED	4.0	5.0	7.0	10.0	7.0	7.0	8.0	10.0	6.0	5.0
	INCLINE	5	5	4	4	10	10	6	6	6	6
P27	SPEED	4.0	5.0	9.0	10.0	7.0	7.0	7.0	10.0	6.0	5.0
	INCLINE	3	4	7	9	9	6	6	8	4	4
P28	SPEED	4.0	4.0	7.0	10.0	10.0	10.0	10.0	7.0	5.0	4.0
	INCLINE	5	5	10	10	10	10	10	8	4	4
P29	SPEED	5.0	6.0	10.0	11.0	12.0	12.0	12.0	9.0	6.0	5.0
	INCLINE	4	4	10	8	8	8	8	8	3	3
P30	SPEED	5.0	6.0	8.0	9.0	9.0	9.0	11.0	12.0	7.0	5.0
	INCLINE	3	10	10	9	9	9	9	7	5	3
P31	SPEED	5.0	6.0	6.0	12.0	6.0	11.0	6.0	12.0	5.0	4.0
	INCLINE	3	3	8	8	8	10	10	12	8	4
P32	SPEED	5.0	7.0	9.0	11.0	5.0	7.0	9.0	7.0	12.0	7.0
	INCLINE	5	5	5	9	9	5	5	5	7	7
P33	SPEED	5.0	9.0	12.0	6.0	9.0	12.0	7.0	6.0	12.0	8.0
	INCLINE	5	8	9	5	10	10	5	10	6	6
P34	SPEED	5.0	7.0	11.0	12.0	8.0	8.0	11.0	8.0	12.0	5.0
	INCLINE	4	9	7	7	10	10	10	10	6	6
P35	SPEED	6.0	7.0	12.0	11.0	8.0	10.0	11.0	12.0	8.0	7.0
	INCLINE	3	8	5	5	9	9	6	6	8	8
P36	SPEED	6.0	8.0	12.0	12.0	12.0	9.0	9.0	12.0	8.0	7.0
	INCLINE	5	10	11	7	7	10	10	6	6	6

### 3.4 Programmes basés sur la fréquence cardiaque



#### AVERTISSEMENT

Votre appareil d'entraînement n'est pas un dispositif médical. La mesure de la fréquence cardiaque n'est pas toujours précise. La précision de la fréquence cardiaque indiquée peut être altérée par différents facteurs. L'affichage de la fréquence cardiaque sert uniquement de référence pour votre entraînement.

### 3.4.1 Programmes définis par l'utilisateur

Trois programmes définis par l'utilisateur sont disponibles (U01 – U03) avec chacun dix segments à définir.

1. Pour sélectionner un programme défini par l'utilisateur, appuyez sur la touche PROGRAM.

**① REMARQUE**

Les programmes définis par l'utilisateur sont placés dans l'ordre derrière les programmes prédéfinis.

**① REMARQUE**

Si vous avez déjà créé un programme défini par l'utilisateur, appuyez sur la touche MODE et régler la durée. Appuyez ensuite sur la touche START/PAUSE pour démarrer le programme.

2. Appuyez deux fois sur la touche MODE.

*La valeur de la vitesse clignote.*

3. Pour modifier la vitesse, utilisez les touches de vitesse +/- sur la console ou sur la main courante.
4. Pour passer à la valeur suivante, appuyez sur la touche MODE.

**① REMARQUE**

Dès que vous actionnez la touche MODE, la valeur saisie est automatiquement mémorisée.

*La valeur de l'inclinaison clignote.*

5. Pour modifier l'inclinaison, utilisez les touches d'inclinaison +/- sur la console ou sur la main courante.
6. Pour passer au segment suivant, appuyez sur la touche MODE.
7. Répétez les étapes 3 à 6 pour définir les dix segments.
8. Après avoir défini l'inclinaison pour le dernier segment, appuyez de nouveau sur la touche MODE.

*La valeur du temps clignote.*

9. Pour modifier la durée totale du programme, utilisez les touches de vitesse +/- sur la console ou sur la main courante.
10. Pour démarrer le programme, appuyez sur la touche START/PAUSE.

*L'écran compte de 5 à 1 avant d'émettre un bip sonore puis le programme démarre.*

**① REMARQUE**

Une fois le programme démarré, il est automatiquement mémorisé et peut être démarré immédiatement une prochaine fois après réglage de la durée totale.

11. Appuyez sur la touche START/PAUSE pour mettre le programme en pause ou sur la touche STOP pour arrêter le programme.

### 3.5 Contrôle du taux de graisse corporelle

1. Pour sélectionner le contrôle du taux de graisse corporelle (FAT), appuyez sur la touche PROGRAM.

**REMARQUE**

Le contrôle du taux de graisse corporelle est placé derrière les programmes prédéfinis.

2. Appuyez sur la touche MODE.

*L'écran indique F1 et la valeur du sexe à droite de l'écran.*

3. Pour sélectionner le sexe (01 pour masculin, 02 pour féminin), utilisez les touches de vitesse +/- sur la console ou sur la main courante.

4. Appuyez sur la touche MODE pour valider votre saisie.

*L'écran indique F2 et l'âge à droite de l'écran.*

5. Pour régler l'âge, utilisez les touches de vitesse +/- sur la console ou sur la main courante.

6. Appuyez sur la touche MODE pour valider votre saisie.

*L'écran indique F3 et la taille à droite de l'écran.*

7. Pour régler la taille, utilisez les touches de vitesse +/- sur la console ou sur la main courante.

8. Appuyez sur la touche MODE pour valider votre saisie.

*L'écran indique F4 et le poids à droite de l'écran.*

9. Pour régler le poids, utilisez les touches de vitesse +/- sur la console ou sur la main courante.

10. Appuyez sur la touche MODE pour valider votre saisie.

*L'écran indique F5.*

11. Pour démarrer le contrôle, placez vos mains sur les capteurs tactiles.

*L'écran affiche le résultat au bout de 8 secondes environ.*

$\leq 18$	Insuffisance pondérale
18 - 24	Poids normal
25 - 28	Surpoids
$\geq 29$	Obésité



## 4.1 Instructions générales



### AVERTISSEMENT

- + Stockez l'appareil dans un lieu où il reste hors de portée de tiers ou d'enfants.
- + Si votre appareil ne dispose pas de roulettes de déplacement, il convient de le démonter avant son transport.



### ATTENTION

- + Veillez à ce que l'appareil soit protégé contre l'humidité, la saleté et la poussière. Le lieu de stockage doit être sec, correctement aéré et présenter une température ambiante entre 10°C et 35°C.

## 4.2 Mécanisme de pliage



### AVERTISSEMENT

- + Le tapis de course dispose d'amortisseurs haute pression qui risquent d'entraîner un dépliage soudain de l'appareil en cas de mauvaise manipulation. Pour plus d'informations, veuillez vous reporter aux consignes générales de montage dans le chapitre 2.1 du mode d'emploi.
- + Ne soulevez pas la bande de roulement par le tapis de course ou par les roulettes de transport arrière. Ces pièces ne se bloquent pas et sont difficiles à saisir.



### REMARQUE

Le tapis de course est repliable de sorte qu'il puisse être rangé sans prendre trop de place. Cela facilite également son transport.

## 4.2.1 Repliage du tapis de course

### ⚠ AVERTISSEMENT

- + Ne branchez pas l'appareil lorsque celui-ci est replié. N'essayez pas de mettre en marche l'appareil lorsque celui-ci est replié.
- + Avant d'être replié, le tapis de course doit être complètement arrêté.

### ⚠ PRUDENCE

- + Ne vous appuyez pas contre l'appareil lorsqu'il est plié et ne posez pas d'objet susceptible de compromettre la stabilité de l'appareil et de le faire tomber.

### ▶ ATTENTION

- + Avant de replier le tapis de course, retirez tous les objets susceptibles d'être renversés ou d'empêcher le repliage de l'appareil.

1. Éteignez l'appareil et débranchez la fiche de la prise de courant.
2. Saisissez des deux mains la béquille située directement sous la partie arrière du tapis de course de manière à avoir un point de levage stable.
3. Vérifiez que le frein hydraulique est correctement verrouillé et soulevez l'appareil vers l'avant.
4. Assurez-vous d'être en position debout stable et vérifiez que le mécanisme de verrouillage est correctement enclenché en tirant l'appareil vers l'arrière (l'appareil ne doit alors pas bouger).

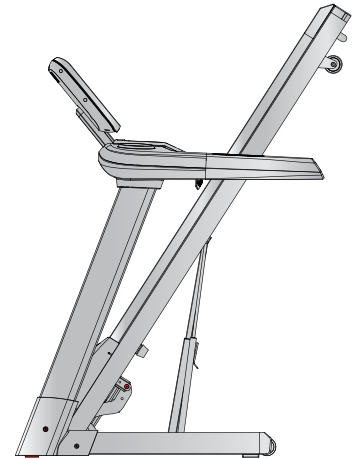

## 4.2.2 Dépliage du tapis de course

### ▶ ATTENTION

- + Avant de déplier le tapis de course, retirez tous les objets susceptibles d'être renversés ou d'empêcher le dépliage de l'appareil.

1. Placez-vous derrière le tapis de course et poussez l'appareil légèrement vers l'avant en direction de l'écran.
2. Pour déverrouiller le frein hydraulique, poussez légèrement la partie supérieure du frein hydraulique vers l'avant avec le pied gauche, jusqu'à ce que le tapis de course se déverrouille et puisse être tiré vers l'arrière.
3. Continuez de tenir le tapis de course.

*Le frein hydraulique s'abaisse tout doucement de lui-même.*

4. Dès que le tapis de course s'est abaissé de  $\frac{2}{3}$ , vous pouvez relâcher l'appareil.

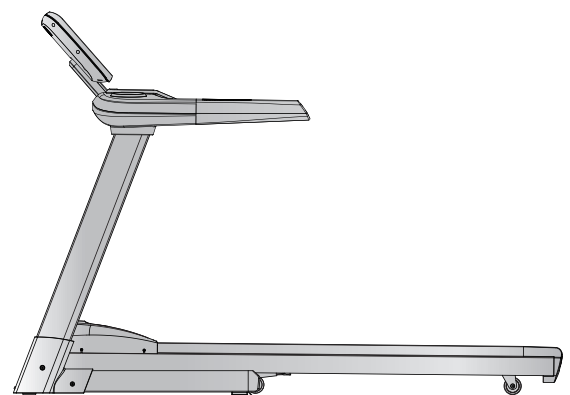

## 4.3 Roulettes de déplacement

### ► ATTENTION

Si vous devez déplacer votre appareil sur un revêtement de sol particulièrement sensible et souple (parquet, stratifié ou planchers), recouvrez le sol de carton ou d'un matériau similaire afin d'éviter tout risque d'endommagement.

1. Placez-vous derrière l'appareil et soulevez-le jusqu'à ce que son poids soit reporté sur les roulettes de déplacement. Vous pouvez ensuite déplacer facilement l'appareil vers l'endroit souhaité. Si vous devez déplacer l'appareil sur une plus longue distance, veuillez démonter l'appareil et l'emballer en toute sécurité.
2. Choisissez le nouvel emplacement de l'appareil en respectant les consignes mentionnées dans le chapitre 1.4 du mode d'emploi.

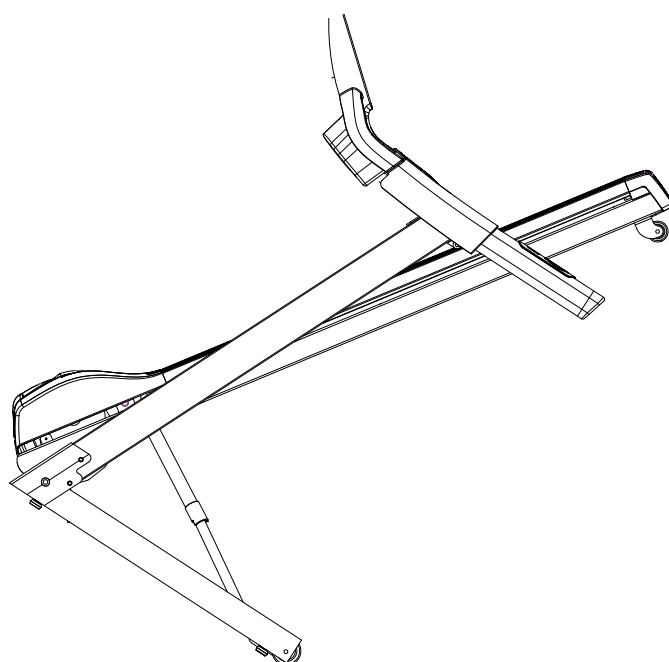

## 5.1 Instructions générales



### AVERTISSEMENT

- + Ne procédez à aucune modification non conforme sur l'appareil.



### PRUDENCE

- + Toute pièce endommagée ou usée peut compromettre votre sécurité et affecter la durée de vie de l'appareil. Remplacez par conséquent immédiatement les composants endommagés ou usés. Adressez-vous à cet effet à votre contractant. N'utilisez pas l'appareil tant qu'il n'est pas remis en état. Si vous devez remplacer des pièces, utilisez exclusivement des pièces de rechange d'origine.

### ATTENTION

- + Outre les instructions et recommandations de maintenance et d'entretien mentionnées dans le présent mode d'emploi, des prestations de service et/ou de réparation peuvent être nécessaires ; ces opérations ne doivent être effectuées que par des techniciens SAV habilités.

## 5.2 Défaits et diagnostic des pannes

L'appareil a fait l'objet de contrôles de qualité réguliers tout au long de sa production. Il peut toutefois arriver que l'appareil présente des défauts ou des dysfonctionnements. Les pièces détachées sont souvent à l'origine de ces défaillances, auquel cas un remplacement de ces pièces est suffisant. Vous trouverez ci-après un aperçu des défauts les plus fréquents ainsi que les solutions de dépannage adéquates. Si l'appareil ne fonctionne toutefois toujours pas correctement, veuillez vous adresser à votre contractant.

Défaut	Cause	Remède
La console ne réagit pas.	La clé de sécurité n'est pas insérée ou est mal insérée.	Vérifiez que la clé de sécurité est en place ou insérez-la si nécessaire.
Tapis de course oblique	Le tapis de course est mal centré.	Centrez le tapis de course conformément aux instructions.
Bruits de frottement		
Le tapis de course dérape/s'arrête	Tension/lubrification du tapis incorrecte	Contrôlez la tension/la lubrification du tapis conformément aux instructions.
L'écran est noir/ne fonctionne pas.	<ul style="list-style-type: none"> <li>+ Alimentation électrique coupée</li> <li>+ Câbles mal branchés</li> </ul>	<ul style="list-style-type: none"> <li>+ Mettez l'interrupteur d'alimentation sur "on"</li> <li>+ Vérifiez que la clé de sécurité est en place</li> <li>+ Contrôlez les câblages</li> </ul>

<p>La fréquence cardiaque ne s'affiche pas</p>	<ul style="list-style-type: none"> <li>+ Interférences dans la pièce</li> <li>+ Ceinture pectorale incompatible</li> <li>+ Ceinture pectorale mal positionnée</li> <li>+ Ceinture pectorale défectueuse ou pile usée</li> <li>+ Affichage du pouls défectueux</li> </ul>	<ul style="list-style-type: none"> <li>+ Éliminez les interférences (par ex. téléphone portable, Wi-Fi, tondeuse ou aspirateur, etc. ...)</li> <li>+ Utilisez une ceinture pectorale adaptée (voir ACCESSOIRES RECOMMANDÉS)</li> <li>+ Positionnez correctement la ceinture pectorale et/ou humidifiez les électrodes</li> <li>+ Changez les piles</li> <li>+ Vérifiez que l'affichage de la fréquence cardiaque est possible via les capteurs tactiles</li> </ul>
--	--	--

### 5.3 Codes de défauts et dépannage

Le système électronique de l'appareil procède à des tests en continu. En cas d'écarts, un code de défaut apparaît à l'écran et le fonctionnement normal de l'appareil est arrêté pour votre sécurité.

**Veillez vous adresser à votre contractant pour prendre contact avec l'assistance technique.**

## 5.4 Entretien et maintenance

La principale intervention de maintenance est l'entretien du tapis de course. Cette opération prévoit l'ajustement, le réglage de la tension et la lubrification du tapis de course. Les dommages imputables à un entretien insuffisant ou manquant ne sont pas couverts par la garantie. Il est par conséquent recommandé de procéder à des contrôles de maintenance réguliers. L'ajustement et la tension de la bande doivent être effectués avec le plus grand soin. L'appareil risque en effet d'être endommagé en cas de surtension ou de sous-tension trop importante. Avant la livraison, le tapis de course est réglé en usine conformément aux réglementations en vigueur. Il peut toutefois arriver que le tapis de course glisse pendant le transport.

Si vous ne pouvez pas scanner les codes-QR, vous avez la possibilité d'accéder à toutes les vidéos de Fitshop disponibles sur YouTube. Ouvrez d'abord YouTube puis tapez « Fitshop » dans le champ de saisie. En scannant le code-QR avec la fonction appareil photo ou l'application Q- Code Scanner de votre smartphone, vous pouvez visionner sur YouTube une vidéo présentant des consignes générales d'entretien pour votre tapis de course/rameur/vélo elliptique/vélo d'appartement/vélo de biking. Cette vidéo sert à illustrer les points d'entretien décrits dans le présent mode d'emploi. Il est possible que la vidéo ne soit pas disponible dans votre langue ou avec les sous-titres correspondants.



### 5.4.1 Ajustement du tapis de course

Pendant l'entraînement, le tapis de course doit rester centré et suivre un mouvement rectiligne. La sollicitation du tapis de course et la charge qu'il supporte peuvent modifier son orientation. De même, le positionnement de l'appareil sur une surface irrégulière peut influencer l'orientation du tapis.

#### PRUDENCE

Lors de l'opération de maintenance suivante, personne ne doit se trouver sur le tapis de course !

1. Faites fonctionner l'appareil à une vitesse de 5 km/h.
2. Si le tapis de course dévie vers la gauche, tournez la vis de réglage gauche située à l'extrémité arrière de l'appareil d'un quart de tour maxi dans le sens des aiguilles d'une montre et la vis de réglage droite d'un quart de tour maxi dans le sens inverse des aiguilles d'une montre.
3. Si le tapis de course dévie vers la droite, tournez la vis de réglage droite située à l'extrémité arrière de l'appareil d'un quart de tour maxi dans le sens des aiguilles d'une montre et la vis de réglage gauche d'un quart de tour maxi dans le sens inverse des aiguilles d'une montre.
4. Observez ensuite le mouvement du tapis pendant environ 30 secondes, car les effets du réglage ne sont pas immédiatement perceptibles.
5. Répétez l'opération jusqu'à ce que le tapis de course suive de nouveau un mouvement rectiligne. S'il n'est pas possible d'ajuster le tapis de course, veuillez contacter votre contractant.

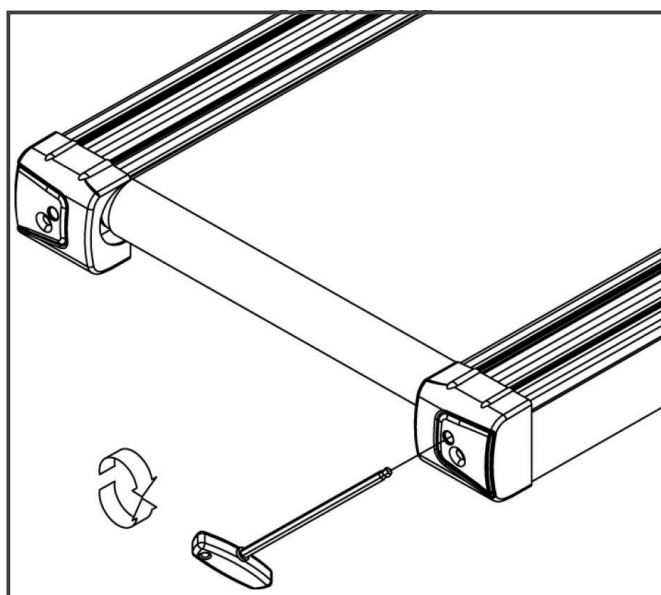

## 5.4.2 Resserrage du tapis de course

Si le tapis de course dérape par dessus les roulettes pendant l'entraînement (un à-coup est alors perceptible pendant la course), il est nécessaire de tendre davantage le tapis de course.

Dans la plupart des cas, le tapis s'est étiré du fait de son utilisation, le faisant ainsi glisser. Ce phénomène est tout à fait normal.

### ❶ REMARQUE

Le resserrage du tapis s'effectue avec les mêmes vis de réglage que celles employées pour l'ajustage.

1. Faites fonctionner l'appareil à une vitesse de 5 km/h.
2. Tournez successivement les vis de réglage gauche et droite d'un quart de tour maxi dans le sens des aiguilles d'une montre.
3. Vérifiez ensuite si le glissement du tapis de course persiste. Si tel est le cas, répétez l'opération décrite.

## 5.4.3 Lubrification du tapis de course

Une lubrification insuffisante du tapis de course augmente les frottements, ce qui provoque une usure prématurée de la bande sans fin, de la plaque de base, du moteur de la platine. Si vous percevez des bruits de frottement accrus, le tapis a besoin d'être lubrifié. Nous recommandons toutefois de lubrifier le tapis au moins tous les trois mois ou toutes les 50 heures de fonctionnement, selon la première éventualité.

### ❶ REMARQUE

Si votre tapis de course est équipé d'un mécanisme de pliage, vous pouvez également le lubrifier lorsqu'il est replié.

1. Soulevez légèrement le tapis.
2. Appliquez une petite quantité d'huile silicone ou pulvérisez du silicone à l'aide d'un spray sur la bande de roulement et répartissez-le uniformément sur toute la surface.
3. Continuez de tourner la bande à la main de sorte que toute la surface entre la bande sans fin et la plaque de base soit lubrifiée.
4. Essuyez l'excédent de silicone.

### ❶ REMARQUE

Cette mesure d'entretien est également nécessaire en cas de non-utilisation de l'appareil pendant une période prolongée.

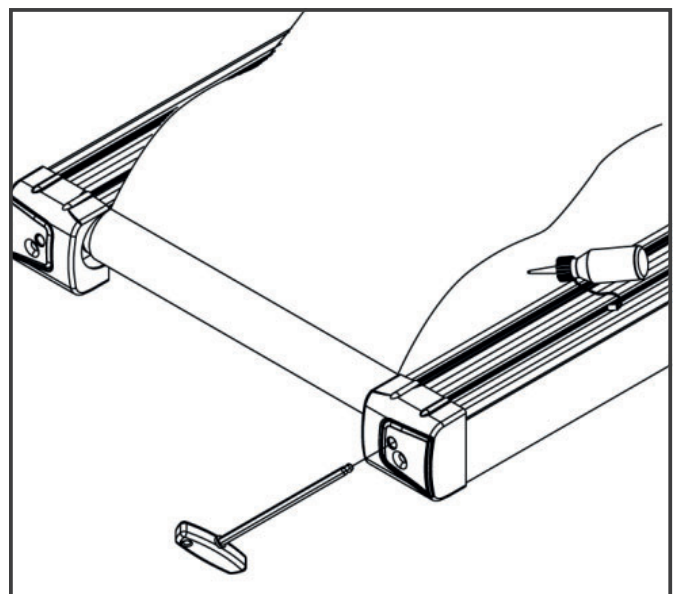

## 5.5 Calendrier d'entretien et de maintenance

Pour éviter tout endommagement causé par la transpiration, il convient de nettoyer l'appareil avec une serviette humide (sans solvant !) après chaque séance d'entraînement.

Les opérations d'entretien suivantes sont à effectuer dans les intervalles de temps indiqués :

Pièce	Une fois par semaine	Une fois par mois	Tous les trois mois
Écran de console	N	I	
Tension de la bande			I
Lubrification de la bande			I
Revêtements en plastique	N	I	
Vis et câbles			I
Légende : N = nettoyage ; I = inspection			

En scannant le code-QR avec la fonction appareil photo ou l'application QR-Code Scanner de votre smartphone, vous pouvez visionner sur YouTube une vidéo présentant des consignes générales d'entretien pour votre tapis de course. Cette vidéo sert à illustrer les points d'entretien décrits dans le présent mode d'emploi. Il est possible que la vidéo ne soit pas disponible dans votre langue ou avec les sous-titres correspondants.

Si vous ne pouvez pas scanner les codes-QR, vous avez la possibilité d'accéder à toutes les vidéos de Fitshop disponibles sur YouTube. Ouvrez d'abord YouTube puis tapez « Fitshop » dans le champ de saisie.



## 6 ÉLIMINATION

À la fin de sa durée de vie, l'appareil ne doit pas être éliminé avec les déchets ménagers. Il doit être confié à un centre de collecte spécialisé dans le recyclage des appareils électriques et électroniques. Pour de plus amples informations, contactez le centre compétent d'élimination des déchets le plus proche de chez vous.

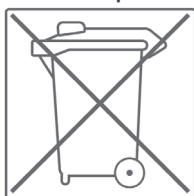

Les matériaux sont recyclables, conformément à leur marquage. Par le recyclage des matières, la réutilisation ou d'autres formes de valorisation des anciens appareils, vous prenez activement part à la protection de notre environnement.



## 7 ACCESSOIRES RECOMMANDÉS

Pour rendre votre entraînement encore plus agréable et efficace, nous vous recommandons de compléter votre appareil de fitness par des accessoires adéquats. Pour les tapis de course, un **tapis de sol**, rend votre appareil plus stable et atténue les vibrations. Il protège également le sol de la sueur ou des projections lors de l'utilisation d'un **spray de silicone**, idéal pour entretenir et lubrifier votre appareil. Des **mains courantes** sont disponibles en option pour certains modèles.

Si votre appareil de fitness propose un entraînement basé sur la fréquence cardiaque, nous vous recommandons vivement l'utilisation d'une **ceinture pectorale** compatible afin de garantir une transmission optimale de votre fréquence cardiaque.



Notre gamme d'accessoires offre une qualité optimale pour rendre votre entraînement encore plus efficace. Pour toute information sur nos accessoires compatibles, rendez-vous sur notre boutique en ligne et consultez le descriptif détaillé de nos produits. Il suffit à cet effet de saisir le numéro d'article correspondant en haut dans le champ de recherche. Vous serez alors dirigé vers les accessoires recommandés. Vous pouvez également utiliser le code-QR mis à disposition. Vous avez bien sûr également la possibilité de contacter notre service clientèle par téléphone, par mail, dans l'un de nos magasins ou via les réseaux sociaux. C'est avec plaisir que nous vous conseillerons !



Tapis de sol



Ceinture pectorale



Gel de contact



Mains courantes



Spray à base de silicone

## 8.1 Numéro de série et désignation du modèle

Afin de vous assurer le meilleur service possible, nous devons connaître la désignation du modèle, le numéro d'article, le numéro de série, la vue éclatée et la liste des pièces. Vous trouverez les données de contact correspondantes au chapitre du mode d'emploi.

### ❗ REMARQUE

Le numéro de série de votre appareil est unique. Il se trouve sur un autocollant blanc. La position exacte de l'autocollant est indiquée sur la figure ci-après.

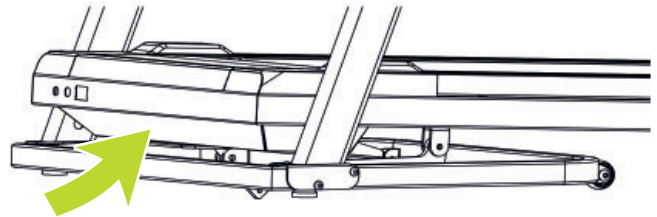

Entrez le numéro de série dans le champ correspondant.

**Numéro de série :**

**Marque / catégorie :**

**Désignation du modèle :**

**Référence article :**

## 8.2 Liste des pièces

N°	Désignation (ENG)	Nbre
1	Base frame	1
2	Platform frame	1
3	Upright post(L)	1
4	Upright post(R)	1
5	Console frame	1
6	Ezfit linking parts	1
7	Hexagonal large flat head full tooth boltM8×10	4
8	Cover fixed tube painting part	1
9	painting parts for lifting frame	1
11	Allen C.K.S. half thread screw M10×25×15	2
12	Hexagon socket head bolt M8×75	2
13	Allen C.K.S. half thread screw M10×35×20	3
14	Cross recessed countersunk head tapping screw ST4×40	2
15	Hexagon socket head bolt M8×25	2
16	Cross recessed countersunk head tapping screw ST3×10	2
17	Hexagon socket flush head half stud M8×40×20	4
18	Hexagonal large flat head half bolt M8×50×20	1
19	Hexagonal large flat head half bolt M8×30×20	1
20	Hexagon socket head bolt M6×55×Φ16	6
21	Cross recessed large flat head bolt M5×10	2
22	Cross recessed large flat head bolt M4×10	3
23	sharpnel	1
24	Hexagonal large flat head half bolt M10×45×16	1
25	Hexagon lock nut M10	3
26	Cross recessed countersunk head tapping screw ST4×15	8
27	Magnetic ring	1
28	Flat washerΦ8	1
29	Plastic flat pad Φ18×Φ10.5×t2.0	2
30	Plastic flat pad (PVC)Φ12×Φ6×t1.0	6
31	Spring washer Φ8	2
32	Spring washer Φ5	3
33	Flat washer Φ8	8

34	External serrated lock washer $\Phi 5$	3
35	Hexagon lock nut M8	8
36	communication wire	1
37	communication wire	1
38	communication wire	1
39	Photoelectric sensor L-300	1
40	Handle pulse set	1
41	Incline handle pulse set	1
42	Handle pulse communication wire	2
43	Controller	1
44	Safety key	1
45	Power connection wire	1
46	Power connection wire	1
47	Rocker switch	1
48	Self-reset switch	1
49	Power connection wire	1
50	Cable guider	1
51	Power cord	1
52	Front roller	1
53	Rear roller	1
54	cylinder	1
55	Motor	1
56	Running board	1
57	Running belt	1
58	Motor belt	1
59	Motor cover	1
60	Rear cover	1
61	Side rail	2
62	Square cushion	6
63	Conical foot pad	4
64	Panel	1
65	iPad tray	1
66	console	1
67	Wheels	2

68	Circular strip guide	6
69	Double pipe plug	1
70	Pipe strip	2
71	Incline motor	1
72	Incline axle sleeve	8
73	Wheel	2
74	Cross large flat head tapping screw ST4×12	18

### 8.3 Vue éclatée

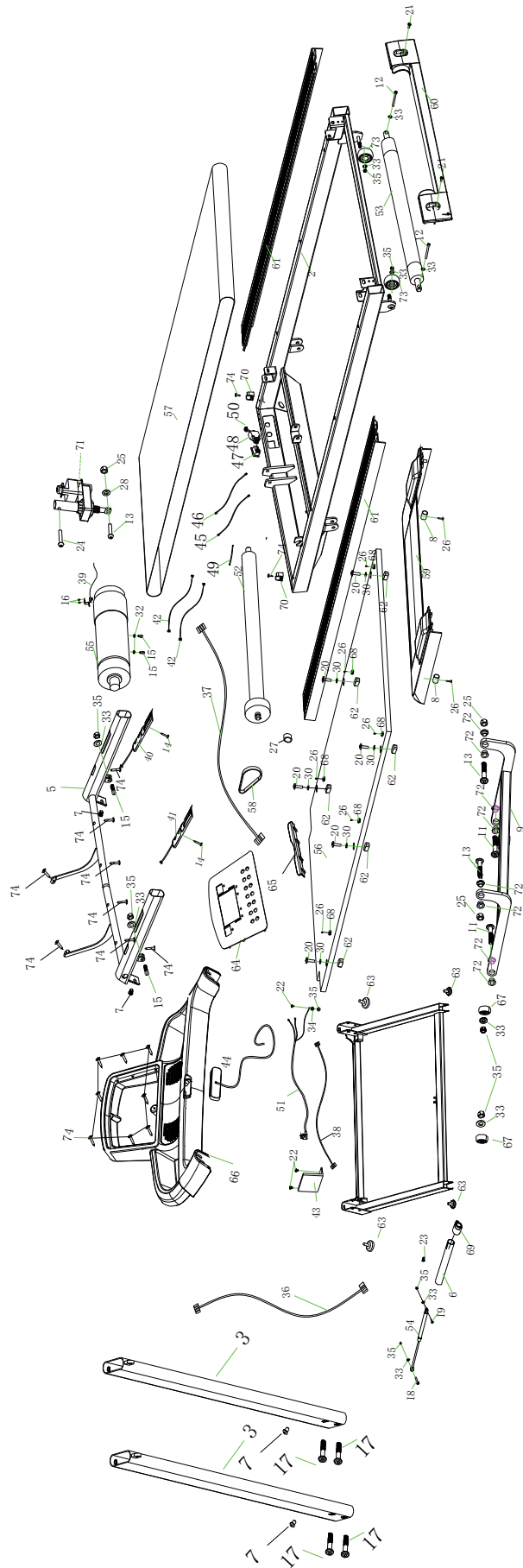

Les produits de Duke Fitness® sont soumis à un contrôle de qualité rigoureux. Si, malgré les soins apportés, votre appareil de fitness ne fonctionnait pas de manière irréprochable, nous le regrettons vivement et nous vous invitons à prendre contact avec notre service clientèle. Notre ligne d'assistance technique se tient volontiers à votre disposition par téléphone.

### **Descriptions de défauts**

Votre appareil d'entraînement a été conçu pour vous garantir en permanence un entraînement de haut niveau. Toutefois, en cas de problème, veuillez d'abord lire le mode d'emploi. Si vous ne parvenez pas à résoudre vous-même le problème, adressez-vous à votre contractant ou à notre ligne d'assistance gratuite. Pour pouvoir résoudre vos problèmes dans les meilleurs délais, veuillez décrire le défaut le plus précisément possible.

Outre la garantie légale, nous accordons une garantie sur tous les appareils de fitness achetés chez nous dans la mesure des dispositions suivantes.

**Cela n'affecte en aucune façon vos droits légaux.**

### **Bénéficiaire de la garantie**

Le bénéficiaire de la garantie est le premier acheteur ou toute personne ayant reçu en cadeau un produit neuf acheté d'un premier acheteur.

#### **Délais de garantie**

Dès la livraison de l'appareil, nous vous offrons une garantie dessus, dont la durée est précisée sur notre boutique en ligne. Vous trouverez la durée de la garantie de votre appareil sur la page du produit correspond de notre site internet.

### **Frais de remise en état**

L'indemnisation garantie se fait selon notre choix par réparation, par échange des pièces endommagées ou par échange de l'intégralité de l'appareil. Les pièces de rechange à monter soi-même lors de l'assemblage de l'appareil doivent être remplacées par le bénéficiaire de la garantie lui-même et ne sont pas prévues dans la remise en état. Après expiration de la garantie, les frais pour les pièces de rechange, la remise en état, la réparation, l'installation et l'expédition incombent à l'acheteur.

### **Les périodes d'utilisation sont définies comme suit :**

- + Utilisation à domicile : exclusivement usage privé à domicile jusqu'à 3 heures par jour
- + Usage semi-professionnel : jusqu'à 6 heures par jour (par ex. centres de rééducation, hôtels, clubs, salle de fitness en entreprise)
- + Usage professionnel : plus de 6 heures par jour (par ex. en salle de gym)

## Service Garantie

Durant la période de garantie, les appareils présentant des dysfonctionnement dûs à des défauts du matériel utilisé ou des défauts de fabrication seront, à notre appréciation, réparés ou remplacés. Les pièces ou appareils échangés deviennent notre propriété. Les prestations de la garantie n'entraînent ni une prolongation ni un renouvellement du délai de garantie.

## Conditions de garantie

Pour pouvoir faire usage de la garantie, il convient de procéder comme suit :

Prenez contact par courriel ou par téléphone avec le service clientèle. Si le produit sous garantie doit être envoyé pour réparation, les frais encourus sont à la charge du vendeur. Après expiration de la garantie, les frais de transport et d'assurance sont à la charge de l'acheteur. Si le défaut entre dans le cadre de notre prestation de garantie, un appareil réparé ou un appareil neuf vous sera envoyé.

## Les droits à la garantie sont exclus dans le cas de dommages causés par :

- + une utilisation incorrecte ou non conforme
- + les influences environnementales (humidité, chaleur, poussière etc.)
- + le non-respect des consignes de sécurité applicables à l'appareil
- + le non-respect des consignes figurant dans le mode d'emploi
- + des violences (par ex. chocs, coups, chutes)
- + des interventions effectuées par un service après-vente autre que ceux agréés
- + des tentatives de réparation effectuées par l'acheteur

## Justificatif d'achat et numéro de série

Assurez-vous d'être en mesure de présenter la facture correspondante en cas de recours à la garantie. Afin de pouvoir identifier clairement la version de votre modèle et pour notre contrôle de qualité, nous devons connaître, pour toute intervention S.A.V, le numéro de série de votre appareil. Notez si possible le numéro de série ainsi que votre numéro client avant d'appeler notre ligne d'assistance. Cela facilitera le traitement de votre demande.

Si vous avez des difficultés à trouver le numéro de série de votre appareil d'entraînement, demandez de l'aide auprès de nos collaborateurs du service après-vente.







































## Service hors garantie

En cas de défectuosité de votre appareil d'entraînement après expiration de la garantie ou si le défaut n'entre pas dans le cadre de la prestation de garantie (par ex. dommages dûs à une usure normale), nous nous tenons à votre disposition pour vous proposer une offre personnalisée. Veuillez vous adresser à notre service clientèle afin de trouver une solution rapide et économique à votre problème. Dans ce cas, les frais d'envoi seront à votre charge.

## Communication

Un entretien avec nos spécialistes suffit dans de nombreux cas à remédier à vos problèmes. Nous savons combien il est important pour vous que les problèmes soient résolus rapidement et simplement afin que vous puissiez profiter des joies de l'entraînement sans subir de longues périodes d'interruption. Il est également dans notre intérêt de trouver une solution rapide et non bureaucratique à votre demande. Gardez donc à portée de main votre numéro client ainsi que le numéro de série de l'appareil défectueux.



DE	DK	UK
<p><b>TECHNIK</b></p> <p> +49 4621 4210-900</p> <p> +49 4621 4210-698</p> <p> technik@fitshop.de</p> <p> Öffnungszeiten entnehmen Sie unserer Homepage.</p> <p><b>SERVICE</b></p> <p> 0800 20 20277 (kostenlos)</p> <p> 04621 4210 - 0</p> <p> info@fitshop.de</p> <p> Öffnungszeiten entnehmen Sie unserer Homepage: <a href="https://stg.fit/statit4">https://stg.fit/statit4</a></p>	<p><b>TEKNIK OG SERVICE</b></p> <p> 80 90 16 50</p> <p>+49 4621 4210-945</p> <p> info@fitshop.dk</p> <p> Åbningstider kan findes på hjemmesiden: <a href="https://stg.fit/statit7">https://stg.fit/statit7</a></p>	<p><b>CUSTOMER SUPPORT</b></p> <p> 00800 2020 2772</p> <p>+494621 4210 944</p> <p> info@fitshop.co.uk</p> <p> You can find the opening hours on our homepage: <a href="https://stg.fit/statitc">https://stg.fit/statitc</a></p>
	FR	BE
	<p><b>TECHNIQUE &amp; SERVICE</b></p> <p> +33 (0) 189 530984</p> <p>+49 4621 42 10 933</p> <p> info@fitshop.fr</p> <p> Vous trouverez les heures d'ouverture sur notre site Internet: <a href="https://stg.fit/statit4">https://stg.fit/statit4</a></p>	<p><b>TECHNIQUE &amp; SERVICE</b></p> <p> 02 732 46 77</p> <p>+49 4621 4210 933</p> <p> info@fitshop.be</p> <p> Vous trouverez les heures d'ouverture sur notre site Internet: <a href="https://stg.fit/statit8">https://stg.fit/statit8</a></p>
ES	NL	INT
<p><b>TECNOLOGÍA Y SERVICIOS</b></p> <p> 911 238 029</p> <p> info@fitshop.es</p> <p> Consulta nuestro horario de apertura en la página web: <a href="https://stg.fit/statit5">https://stg.fit/statit5</a></p>	<p><b>TECHNISCHE DIENST &amp; SERVICE</b></p> <p> +31 172 619961</p> <p> service@fitshop.nl</p> <p> De openingstijden vindt u op onze homepage: <a href="https://stg.fit/statit3">https://stg.fit/statit3</a></p>	<p><b>TECHNICAL SUPPORT &amp; SERVICE</b></p> <p> +49 4621 4210-944</p> <p> service-int@fitshop.de</p> <p> You can find the opening hours on our homepage: <a href="https://stg.fit/statita">https://stg.fit/statita</a></p>
PL	AT	CH
<p><b>DZIAŁ TECHNICZNY I SERWIS</b></p> <p> 22 307 43 21</p> <p>+49 4621 42 10-948</p> <p> info@fitshop.pl</p> <p> Godziny otwarcia można znaleźć na stronie głównej: <a href="https://stg.fit/statit6">https://stg.fit/statit6</a></p>	<p><b>TECHNIK &amp; SERVICE</b></p> <p> 0800 20 20277 (Freecall)</p> <p>+49 4621 42 10-0</p> <p> info@fitshop.at</p> <p> Öffnungszeiten entnehmen Sie unserer Homepage: <a href="https://stg.fit/statitb">https://stg.fit/statitb</a></p>	<p><b>TECHNIK &amp; SERVICE</b></p> <p> 0800 202 027</p> <p>+49 4621 42 10-0</p> <p> info@fitshop.ch</p> <p> Öffnungszeiten entnehmen Sie unserer Homepage: <a href="https://stg.fit/statit9">https://stg.fit/statit9</a></p>

Vous trouverez sur cette page web une liste détaillée de tous les magasins du Groupe Fitshop en France et à l'étranger, avec leur adresse et leurs horaires d'ouverture.

[www.fitshop.fr/aperçu-de-nos-succursales](http://www.fitshop.fr/aperçu-de-nos-succursales)

# NOUS VIVONS LE FITNESS

## BOUTIQUE EN LIGNE ET RÉSEAUX SOCIAUX

Avec plus de 70 succursales, Fitshop est le plus grand marché spécialisé d'appareils de fitness à domicile en Europe et compte parmi les sociétés de vente en ligne les plus renommées dans le domaine de l'équipement de fitness. Plus de 25 boutiques en ligne sont disponibles pour les particuliers dans la langue de leur pays. Des magasins vous accueillent également pour composer l'appareil de votre choix. La société fournit également les salles de gym, hôtels, clubs de sports, entreprises et cabinets de kinésithérapie en appareils d'endurance et de musculation conçus pour un usage professionnel.

Fitshop offre une large gamme d'appareils de fitness de fabricants renommés, ainsi que ses propres produits et des prestations de service complètes (service de montage et conseils de professionnels avant et après l'achat de votre appareils). L'entreprise emploie à cet effet de nombreux spécialistes scientifiques du sport, entraîneurs de fitness et athlètes de compétition.

N'hésitez pas à nous rendre visite sur les réseaux sociaux ou sur notre blog !

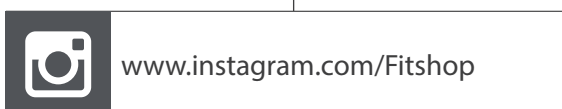

**TAURUS**

 cardiostrong

*BODYCRAFT*

 cardiojump

 **DUKEFITNESS**

**DARWIN**



 **DUKEFITNESS**

**TAPIS DE COURSE T40**

