

# DUKEFITNESS

## MONTAGE- UND BEDIENUNGSANLEITUNG

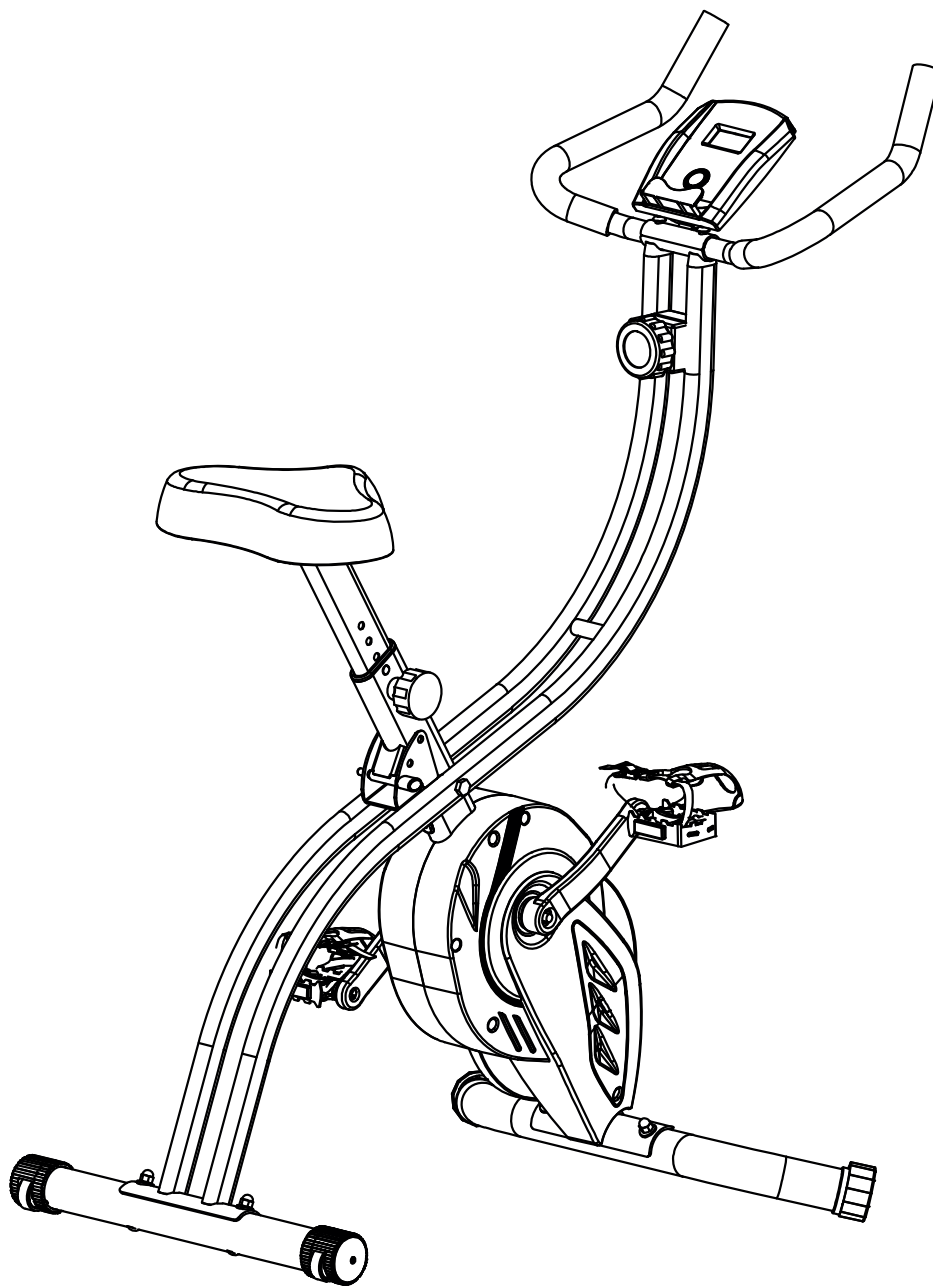

max. 120 kg



~ 30 Min. 



 23 kg

L 166 | B 67 | H 133

DUXB40.01.05

Art.-Nr.: DU-XB40

HEIMTRAINER XB40



# Inhaltsverzeichnis

|          |   |           |
|----------|---|-----------|
| <b>1</b> | <b>ALLGEMEINE INFORMATIONEN</b>           | <b>8</b>  |
| 1.1      | Technische Daten                          | 8         |
| 1.2      | Persönliche Sicherheit                    | 9         |
| 1.3      | Elektrische Sicherheit                    | 10        |
| 1.4      | Aufstellort                               | 11        |
| <b>2</b> | <b>MONTAGEANLEITUNG</b>                   | <b>12</b> |
| 2.1      | Allgemeine Hinweise                       | 12        |
| 2.2      | Lieferumfang                              | 13        |
| 2.3      | Aufbau                                    | 14        |
| 2.4      | Geräteeinstellung                         | 17        |
| 2.4.1    | Einstellen der Sitzhöhe                   | 17        |
| 2.4.2    | Einstellen des Widerstandes               | 17        |
| 2.5      | Batteriewechsel                           | 17        |
| <b>3</b> | <b>BEDIENUNGSANLEITUNG</b>                | <b>18</b> |
| 3.1      | Konsolenanzeige                           | 18        |
| 3.2      | Tastenfunktion                            | 18        |
| 3.3      | Batteriefach                              | 18        |
| <b>4</b> | <b>LAGERUNG UND TRANSPORT</b>             | <b>19</b> |
| 4.1      | Allgemeine Hinweise                       | 19        |
| 4.2      | Transportrollen                           | 19        |
| 4.3      | Klappmechanismus                          | 20        |
| 4.3.1    | Zusammenklappen des Gerätes               | 20        |
| 4.3.2    | Auseinanderklappen des Gerätes            | 20        |
| <b>5</b> | <b>FEHLERBEHEBUNG, PFLEGE UND WARTUNG</b> | <b>21</b> |
| 5.1      | Allgemeine Hinweise                       | 21        |
| 5.2      | Störungen und Fehlerdiagnose              | 21        |
| 5.3      | Fehlercodes und Fehlersuche               | 22        |
| 5.4      | Wartungs- und Inspektionskalender         | 22        |
| <b>6</b> | <b>ENTSORGUNG</b>                         | <b>22</b> |
| <b>7</b> | <b>ZUBEHÖR-EMPFEHLUNG</b>                 | <b>23</b> |
| <b>8</b> | <b>ERSATZTEILBESTELLUNG</b>               | <b>24</b> |
| 8.1      | Seriennummer und Modellbezeichnung        | 24        |

|     |                     |           |
|-----|---------------------|-----------|
| 8.2 | Teileliste          | 25        |
| 8.3 | Explosionszeichnung | 26        |
| 9   | <b>GARANTIE</b>     | <b>28</b> |
| 10  | <b>KONTAKT</b>      | <b>30</b> |

### **Sehr geehrte Kundin, sehr geehrter Kunde,**

vielen Dank, dass Sie sich für ein Fitnessgerät der Marke Duke Fitness entschieden haben. Duke Fitness bietet Ihnen Fitnessgeräte, mit denen es ganz leicht ist, mit dem regelmäßigen Training zu beginnen, sich fit zu halten und abzunehmen. Wir möchten Ihnen dabei helfen, Ihre Fitnessziele schnell und nachhaltig zu erreichen und hoffen, dass Ihr neues Fitnessgerät Ihnen dabei hilft. Wenn Sie aber noch weitere Fragen zu Ihrem Training oder zu Ihrem Fitnessgerät haben oder wenn Sie Ihr bestehendes Fitness-Equipment durch weitere Geräte ergänzen möchten, zögern Sie nicht, uns zu kontaktieren. Wir wünschen Ihnen viel Erfolg!

Weitere Informationen finden Sie unter [www.fitshop.de](http://www.fitshop.de).

#### **Bestimmungsgemäßer Gebrauch**

Das Gerät darf nur für seinen bestimmungsgemäßen Zweck verwendet werden.

Das Gerät ist ausschließlich für den Heimgebrauch geeignet. Das Gerät ist nicht für den semiprofessionellen (z. B. Krankenhäuser, Vereine, Hotels, Schulen usw.) und gewerblichen bzw. professionellen Einsatz (z. B. Fitness-Studio) geeignet.

### **IMPRESSUM**

Fitshop GmbH  
Europas Nr. 1 für Heimfitness

International Headquarters  
Flensburger Straße 55  
24837 Schleswig  
Deutschland

Geschäftsführer:  
Christian Grau  
Sebastian Campmann  
Dr. Bernhard Schenkel  
Handelsregister HRB 1000 SL  
Amtsgericht Flensburg  
Umsatzsteuer-IdNr.: DE813211547

### **HAFTUNGSAUSSCHLUSS**

© Duke Fitness ist eine eingetragene Marke der Firma Fitshop GmbH. Alle Rechte vorbehalten. Jegliche Verwendung dieser Marke ohne die ausdrückliche schriftliche Genehmigung von Fitshop ist untersagt.

Produkt und Handbuch können geändert werden. Die technischen Daten können ohne Vorankündigung geändert werden.

# **FITSHOP**

Europas Nr.1 für Heimfitness

## ZU DIESER ANLEITUNG

Bitte lesen Sie die gesamte Anleitung vor der Montage und der ersten Benutzung aufmerksam durch. Die Anleitung hilft Ihnen beim schnellen Aufbau und erläutert die sichere Handhabung. Tragen Sie dafür Sorge, dass alle mit dem Gerät trainierenden Personen (besonders Kinder und Personen mit körperlicher, sensorischer, geistiger oder motorischer Behinderung) unbedingt vorab über diese Anleitung und ihren Inhalt informiert werden. Im Zweifelsfall müssen verantwortliche Personen die Nutzung des Gerätes beaufsichtigen.



Durch laufende Änderungen und Softwareoptimierungen kann es vorkommen, dass die Anleitung angepasst werden muss. Sollten Sie während des Aufbaus oder der Nutzung eventuelle Abweichungen feststellen, dann rufen Sie im Zweifel die im Webshop hinterlegte Anleitung auf. Dort ist immer die aktuellste Anleitung hinterlegt.

Das Gerät wurde sicherheitstechnisch nach neuesten Erkenntnissen konstruiert. Mögliche Gefahrenquellen, die Verletzungen verursachen könnten, wurden bestmöglich ausgeschlossen. Stellen Sie sicher, dass die Aufbauanleitung korrekt befolgt wurde und dass alle Teile des Gerätes festsitzen. Im Bedarfsfall muss die Anleitung erneut durchgegangen werden, um eventuelle Fehler zu beheben.

Trainingsgeräte müssen nach Genauigkeit und Verwendung klassifiziert werden. Genauigkeitsklassen sind nur bei Geräten anwendbar, die Trainingsdaten anzeigen.

### Genauigkeitsklassen

Klasse A: hohe Genauigkeit.

Klasse B: mittlere Genauigkeit.

Klasse C: geringe Genauigkeit.

Die Verwendungsklassen erläutern die vorgesehene Nutzung des Gerätes.

### Verwendungsklassen

**Klasse S** (Studio): berufliche und/oder gewerbliche Verwendung.

Diese Trainingsgeräte sind für die Verwendung in Trainingsräumen von Einrichtungen wie Sportvereinen, Schuleinrichtungen, Hotels, Clubs und Studios, deren Zugang und Aufsicht vom Eigentümer (Person, die die gesetzliche Verantwortung trägt) speziell geregelt ist, vorgesehen.

**Klasse H** (Heimbereich): Verwendung im Heimbereich.

Diese stationären Trainingsgeräte sind für die Verwendung in privaten Heimstätten vorgesehen, in denen der Zugang zum Trainingsgerät durch den Eigentümer geregelt ist (Person, die die gesetzliche Verantwortung trägt).

Bitte halten Sie sich exakt an die angegebenen Sicherheits- und Wartungsanweisungen. Jegliche davon abweichende Nutzung kann Gesundheitsschäden, Unfälle oder Beschädigungen des Gerätes zur Folge haben, für die seitens des Herstellers und Vertreibers keine Haftung übernommen werden kann.

Die folgenden Sicherheitshinweise können in dieser Bedienungsanleitung vorkommen:

► **ACHTUNG**

Dieser Hinweis steht für mögliche schädliche Situationen, die bei Zuwiderhandlung zu Sachschäden führen können.

⚠ **VORSICHT**

Dieser Hinweis steht für mögliche schädliche Situationen, die bei Zuwiderhandlung zu leichten bzw. geringfügigen Verletzungen führen können!

⚠ **WARNUNG**

Dieser Hinweis steht für mögliche schädliche Situationen, die bei Zuwiderhandlung zu schwersten Verletzungen oder zum Tode führen können!

⚠ **GEFAHR**

Dieser Hinweis steht für mögliche schädliche Situationen, die bei Zuwiderhandlung zu schwersten Verletzungen oder zum Tode führen!

ⓘ **HINWEIS**

Dieser Hinweis steht für weitere nützliche Informationen.

Bewahren Sie diese Anleitung zur Information, für Wartungsarbeiten oder Ersatzteilbestellungen sorgfältig auf!

## 1.1 Technische Daten

### Anzeige von:

- + Trainingszeit
- + Geschwindigkeit
- + Strecke
- + Kalorien

Bremssystem: Manuelle Magnetbremse  
Widerstandsstufen: 8

### Maße und Gewicht

Verpackungsmaße (L x B x H) ca.: 132 cm x 53 cm x 23 cm  
Aufstellmaße (L x B x H) ca.: 165,7 cm x 67,1 cm x 133,3 cm  
Klappmaße (L x B x H) ca.: 161,3 cm x 67,1 cm x 154,1 cm  
Artikelgewicht (brutto, inkl. Verpackung) ca.: 26,3 kg  
Artikelgewicht (netto, ohne Verpackung) ca.: 22,5 kg

Maximales Benutzergewicht: 120 kg

Verwendungsklasse: H



## 1.2 Persönliche Sicherheit

### **GEFAHR**

- + Bevor Sie mit der Nutzung des Gerätes beginnen, sollten Sie durch Ihren Hausarzt klären, ob das Training für Sie aus gesundheitlicher Sicht geeignet ist. Betroffen hiervon sind vor allem Personen, die eine vererbungsbedingte Anlage zu Bluthochdruck oder Herzleiden haben, über 45 Jahre alt sind, rauchen, überhöhte Cholesterinwerte aufweisen, übergewichtig sind und/oder im letzten Jahr nicht regelmäßig Sport getrieben haben. Wenn Sie unter medikamentöser Behandlung stehen, die Ihre Herzfrequenz beeinträchtigt, so ist ärztlicher Rat absolut unabdinglich.
- + Beachten Sie, dass exzessives Training Ihre Gesundheit ernsthaft gefährden kann. Bitte nehmen Sie gleichermaßen zur Kenntnis, dass Systeme der Herzfrequenzüberwachung ungenau sein können. Sobald Sie Anzeichen von Schwäche, Übelkeit, Schwindelgefühle, Schmerzen, Atemnot oder andere abnormale Symptome erkennen, brechen Sie Ihr Training sofort ab und konsultieren Sie im Notfall Ihren Hausarzt.
- + Der Besitzer muss allen Nutzern sämtliche Warnhinweise und Anweisungen übermitteln.

### **WARNUNG**

- + Die Benutzung dieses Gerätes ist für Kinder unter 14 Jahren nicht zulässig.
- + Kinder sollten nicht unbeaufsichtigt in die Nähe des Gerätes gelangen.
- + Personen mit Behinderungen müssen eine medizinische Genehmigung vorweisen und unter strenger Beobachtung stehen, wenn Sie jegliche Trainingsgeräte benutzen.
- + Das Gerät darf grundsätzlich nicht gleichzeitig von mehreren Personen genutzt werden.
- + Wenn Ihr Gerät über einen Safety Key verfügt, ist der Clip des Safety Keys vor Trainingsbeginn an Ihrer Kleidung anzubringen. Im Falle eines Sturzes kann somit der NOT-STOPP des Gerätes ausgelöst werden.
- + Durch sich drehende Pedale und/oder eine freiliegende Schwungscheibe beim Fehlen eines Freilaufs besteht Verletzungsgefahr. Steigen Sie niemals auf das Gerät oder vom Gerät ab, wenn die Pedale oder die Schwungscheibe sich bewegen. Achten Sie stets darauf, dass die Pedale bzw. die Schwungscheibe vollkommen zum Stillstand gekommen sind.
- + Stützen Sie sich beim Auf- und Absteigen mit mindestens einer Hand an dem Lenker ab. Steigen Sie erst vom Gerät ab, wenn die Pedale vollständig zum Stillstand gekommen sind.
- + Halten Sie Hände, Füße und andere Körperteile, Haar, Kleidung, Schmuck und andere Gegenstände von den beweglichen Teilen fern, da sich diese in dem Gerät verfangen können.
- + Tragen Sie bei der Benutzung keine lose bzw. weite Kleidung, sondern geeignete Sportbekleidung. Achten Sie bei den Sportschuhen auf geeignete Sohlen, vorzugsweise sollten diese aus Gummi oder anderen rutschfesten Materialien sein. Ungeeignet sind Schuhe mit Absätzen, Ledersohlen, Stollen oder Spikes. Trainieren Sie niemals barfuß.

### **VORSICHT**

- + Muss Ihr Gerät mit einem Netzkabel ans Stromnetz angeschlossen werden, stellen Sie sicher, dass das Kabel keine potentielle Stolpergefahr darstellt.
- + Achten Sie darauf, dass sich niemand während des Trainings im Bewegungsbereich des Gerätes befindet, um Sie und andere Personen nicht zu gefährden.
- + Ziehen Sie stets den Pedalriemen fest, bevor Sie mit dem Training beginnen, um das Abrutschen der Füße zu verhindern.

### **VORSICHT**

- + Achten Sie darauf, dass falls Verstellvorrichtungen vorstehen gelassen werden, diese die Bewegung des Benutzers behindern können.

### **ACHTUNG**

- + Es dürfen keine Gegenstände jedweder Art in die Öffnungen des Gerätes gesteckt werden.
- + Um das Gerät vor der Benutzung durch unbefugte Dritte zu schützen, entfernen Sie bei Nichtgebrauch immer das Netzkabel und verstauen Sie dieses an einem sicheren und für Unbefugte (z. B. Kinder) unzugänglichen Ort.
- + Kurbel-Trainingsgeräte der Klasse B und C sind nicht für Zwecke mit hoher Genauigkeit geeignet.

## 1.3 Elektrische Sicherheit

### **GEFAHR**

- + Um die Gefahr eines Stromschlags zu verringern, ziehen Sie nach Beendigung des Trainings, vor Aufbau oder Abbau des Gerätes sowie vor der Wartung bzw. Reinigung den Stecker des Gerätes aus der Steckdose. Ziehen Sie dabei nicht am Kabel.

### **WARNUNG**

- + Lassen Sie das Gerät nicht unbeaufsichtigt, solange der Netzstecker in der Wandsteckdose eingesteckt ist. Während Ihrer Abwesenheit ist der Netzstecker aus der Steckdose zu entfernen, damit ein unsachgemäßer Gebrauch durch Dritte oder Kinder ausgeschlossen werden kann.
- + Falls das Netzkabel oder der Netzstecker beschädigt oder defekt ist, wenden Sie sich an Ihren Vertragspartner. Bis zur Instandsetzung darf das Gerät nicht genutzt werden.

### **ACHTUNG**

- + Das Gerät benötigt einen Netzanschluss von 220-230 V mit 50 Hz Netzspannung.
- + Das Gerät darf nur mittels des mitgelieferten Netzkabels direkt an eine geerdete Steckdose angeschlossen werden. Verlängerungskabel müssen den VDE-Richtlinien entsprechen. Wickeln Sie das Netzkabel immer vollständig ab.
- + Die Steckdose muss mit einer Sicherung mit einem Mindestsicherungswert „16 A, träge“ gesichert sein.
- + Verändern Sie weder etwas am Netzkabel noch am Netzstecker.
- + Das Netzkabel ist von Wasser, Hitze, Öl und scharfen Kanten fernzuhalten. Lassen Sie das Netzkabel nicht unter dem Gerät oder unter einem Teppich entlanglaufen und stellen Sie keine Gegenstände darauf.
- + Falls Ihr erworbenes Gerät über eine TFT Konsole verfügt, müssen regelmäßig Softwareupdates durchgeführt werden. Folgen Sie den Anweisungen auf dem Bildschirm, um das Update durchzuführen.
- + Die Systeme und Software von Geräten mit TFT Konsolen sind auf die vorinstallierten Apps abgestimmt. Installieren Sie keine weiteren Apps auf der Konsole.

### **HINWEIS**

- + Bei den vorinstallierten Apps der TFT Konsolen handelt es sich um Apps externer Hersteller. Fitshop übernimmt keinerlei Verantwortung für die Verfügbarkeit, Funktionalität oder Inhalte dieser Apps.

## 1.4 Aufstellort

### **WARNUNG**

- + Stellen Sie das Gerät nicht in Hauptdurchgängen oder Fluchtwegen auf.

### **VORSICHT**

- + Wählen Sie den Aufstellort so, dass Sie zu allen Seiten genügend Platz zum Trainieren haben.
- + Stellen Sie sicher, dass der Trainingsraum während des Trainings gut durchlüftet und keiner Zugluft ausgesetzt ist.
- + Wählen Sie den Aufstellort so, dass sowohl vor als auch neben dem Gerät ausreichend Freiraum/Sicherheitszone bestehen bleibt.
- + Der Freibereich in der Richtung, aus der der Zugang zum Trainingsgerät erfolgt, muss mindestens 0,6 m größer als der Übungsbereich sein.
- + Die Aufstell- und Anbaufläche des Gerätes sollten eben, belastbar und fest sein.

### **ACHTUNG**

- + Das Gerät darf nur in einem Gebäude, in ausreichend temperierten und trockenen Räumen (Umgebungstemperaturen zwischen 10°C und 35°C), genutzt werden. Die Nutzung im Freien oder Räumen mit hoher Luftfeuchtigkeit (über 70%) wie Schwimmbädern ist nicht zulässig.
- + Um hochwertige Bodenbeläge (Parkett, Laminat, Kork, Teppiche) vor Druckstellen und Schweiß zu schützen und leichte Unebenheiten auszugleichen, benutzen Sie eine Bodenschutzmatte.
- + Für die Verwendungsklasse S darf das Gerät nur in Bereichen benutzt werden, in denen Zugang, Beaufsichtigung und Kontrolle speziell vom Besitzer geregelt ist.

## 2.1 Allgemeine Hinweise



### GEFAHR

- + Lassen Sie kein Werkzeug und/oder Verpackungsmaterial, wie Folien oder Kleinteile, herumliegen, da ansonsten für Kinder Erstickungsgefahr besteht. Halten Sie Kinder während der Montage vom Gerät fern.



### WARNUNG

- + Beachten Sie die am Gerät angebrachten Hinweise, um Verletzungsgefahren zu reduzieren.



### VORSICHT

- + Achten Sie darauf, dass Sie während des Aufbaus in jede Richtung genügend Bewegungsfreiraum haben.
- + Der Aufbau des Gerätes muss von min. zwei Erwachsenen durchgeführt werden. Nehmen Sie im Zweifelsfall die Hilfe einer dritten, technisch begabten Person in Anspruch.



### ACHTUNG

- + Um Beschädigungen am Gerät und dem Boden zu vermeiden, nehmen Sie den Aufbau auf einer Unterlegmatte oder dem Verpackungskarton vor.



### HINWEIS

- + Um den Aufbau so einfach wie möglich zu gestalten, können bereits einige zu verwendende Schrauben und Muttern vormontiert sein.
- + Führen Sie die Montage des Gerätes idealerweise an dem späteren Aufstellort durch.

## 2.2 Lieferumfang

Der Lieferumfang besteht aus den nachfolgend dargestellten Teilen. Prüfen Sie zu Beginn, ob alle zum Gerät gehörenden Teile und Werkzeuge im Lieferumfang enthalten sind und ob Schäden vorliegen. Bei Beanstandungen ist unmittelbar der Vertragspartner zu kontaktieren.

### VORSICHT

Sollten Teile des Lieferumfangs fehlen oder beschädigt sein, darf der Aufbau nicht vorgenommen werden.

### HINWEIS

Batterien sind nicht im Lieferumfang enthalten. Folgende Batterien werden benötigt: 2x AAA

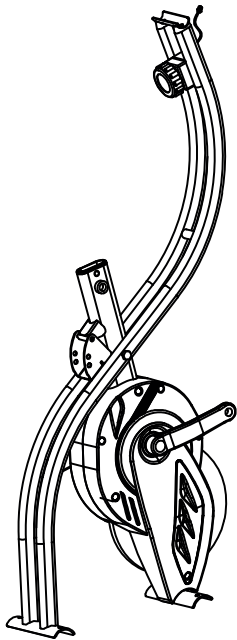

Hauptrahmen und  
hinterer Rahmen (1 & 2)



Konsole (23)



Pedale (10L & 10R)

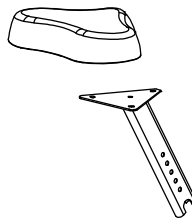

Sattelstütze und Sattel  
(3 & 19)

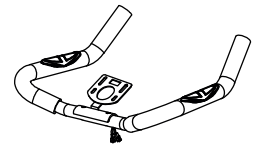

Handgriff (4)

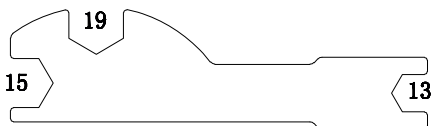

13–19 mm Schlüssel  
x2

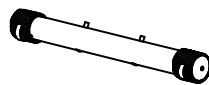

Hinterer Standfuß (6)

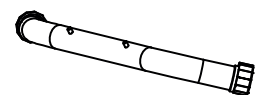

Vorderer Standfuß (5)

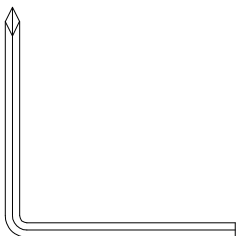

5 mm Inbusschlüssel  
mit Phillips-Schraubendreher

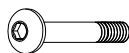

Inbusschraube (22)  
x2  
(vormontiert)



Wellscheibe (7)  
x2  
(vormontiert)

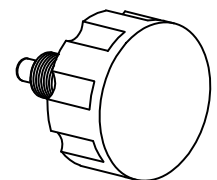

Stellknopf (11)

## 2.3 Aufbau

Sehen Sie sich vor dem Aufbau die Montageschritte genau an und führen Sie die Montage gemäß der angegebenen Reihenfolge durch.

### ① HINWEIS

- + Verschrauben Sie zunächst alle Teile lose und kontrollieren Sie deren richtige Passform. Ziehen Sie die Schrauben mit Hilfe des Werkzeuges erst fest, wenn Sie dazu aufgefordert werden.
- + Falls Sie Schwierigkeiten haben, die Grafiken zu erkennen, empfehlen wir Ihnen, die im Webshop hinterlegte PDF-Anleitung auf Ihrem Endgerät (z.B. Smartphone, Tablet oder PC) zu öffnen. Dort haben Sie die Möglichkeit, näher heranzuzoomen. Bitte beachten Sie dabei, dass das Programm Adobe Acrobat Reader auf Ihrem Endgerät installiert sein muss, um die Datei öffnen zu können.

### Schritt 1: Auseinanderklappen

1. Entfernen Sie den Sicherheitsstift (12) aus dem hinteren Rahmen (2).
2. Stellen Sie das Gerät hin, indem Sie den hinteren (2) und vorderen Rahmen (1) auseinanderziehen
3. Passen Sie die oberen Stiftlöcher an beiden Rahmenteilen an, sodass sie in einer Linie sind. Lassen Sie die Rahmenteile miteinander einrasten, indem Sie den Sicherheitsstift (12) durch beide Löcher schieben.

### ① HINWEIS

Für das Training befinden sich zwei am Hauptrahmen zwei Winkeleinstellungen:

- + Mittlere Position: Kompakte Trainingsposition ähnlich eines Ergometers
- + Untere Position: Entspannte Trainingsposition

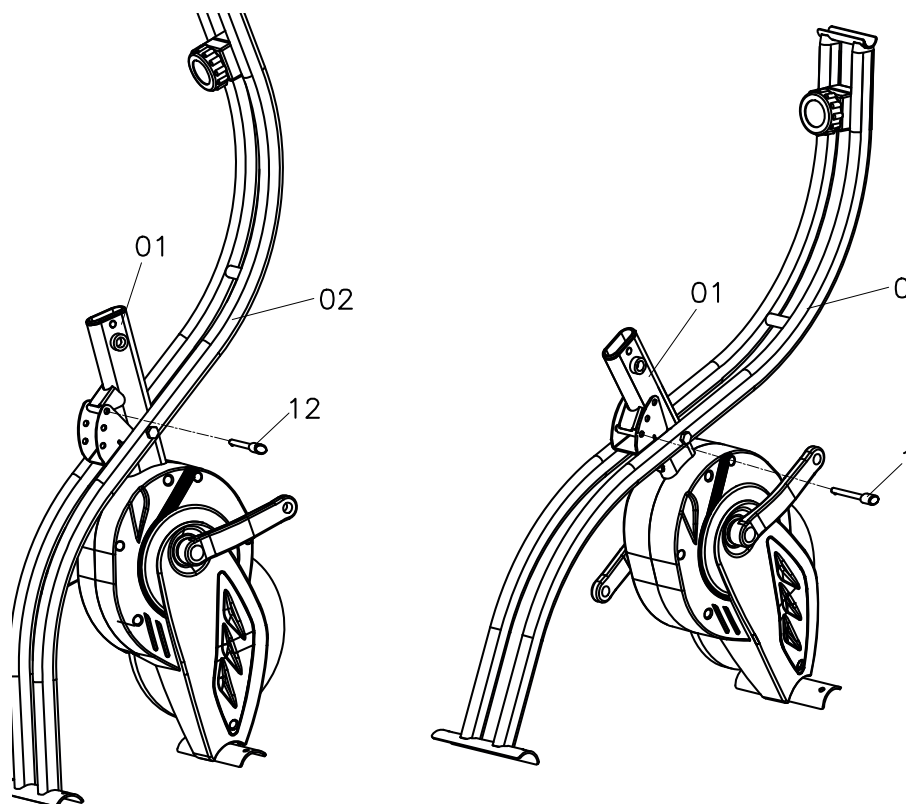

## Schritt 2: Montage vorderer und hinterer Standfuß

1. Entfernen Sie die vier Hutmutter (8) und die vier Wellscheiben (7) vom vorderen und hinteren Standfuß (5 & 6).
2. Befestigen Sie den hinteren Standfuß (6) mit den Transportrollen nach außen gerichtet am hinteren Rahmen (2) mit den vorher entfernten zwei Wellscheiben (7) und zwei Hutmutter (8).
3. Befestigen Sie den vorderen Standfuß (5) am Hauptrahmen (1) mit den vorher entfernten zwei Wellscheiben (7) und zwei Hutmutter (8).
4. Ziehen Sie die Mutter mit dem Werkzeug fest.

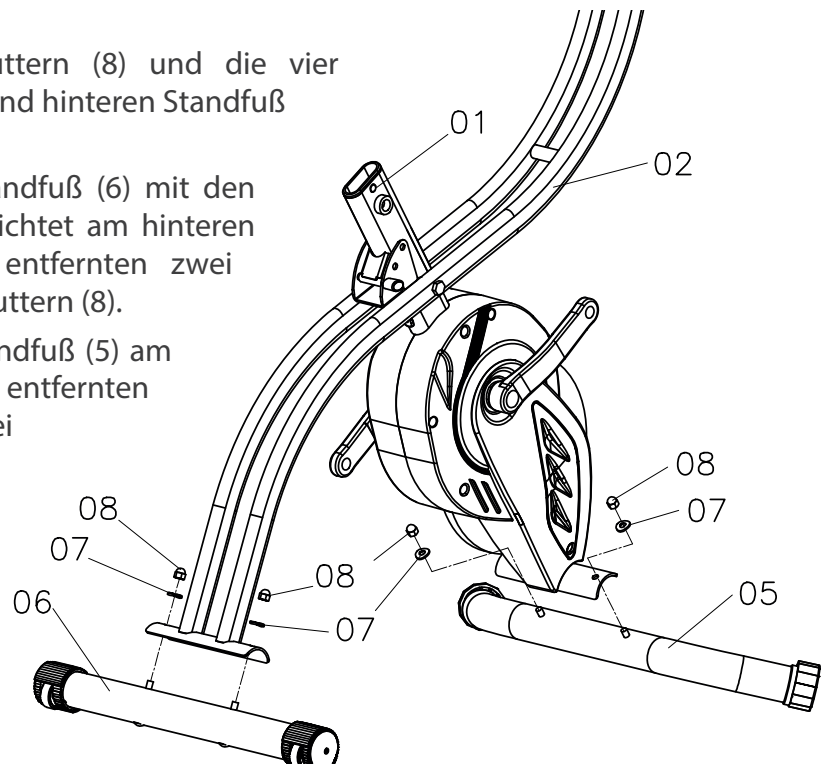

## Schritt 3: Montage des Sattels

1. Entfernen Sie die drei Nylonmutter (17) und die drei Unterlegscheiben (18) vom Sattel (19).
2. Befestigen Sie den Sattel (19) an der Sattelstütze (3) mit den vorher entfernten drei Unterlegscheiben (18) und drei Nylonmutter (17) und ziehen Sie die Mutter mit dem Werkzeug fest.
3. Schieben Sie die Sattelstütze (3) in die Aufnahme am Hauptrahmen (1) und drehen Sie die Stellknopf (11) in die Bohröffnung an der Seite des Hauptrahmens (1). Stellen Sie sicher, dass der Sicherheitsstift an dem Stellknopf (11) eines der Löcher an der Sattelstütze (3) erreichen kann, bevor Sie ganz festziehen.

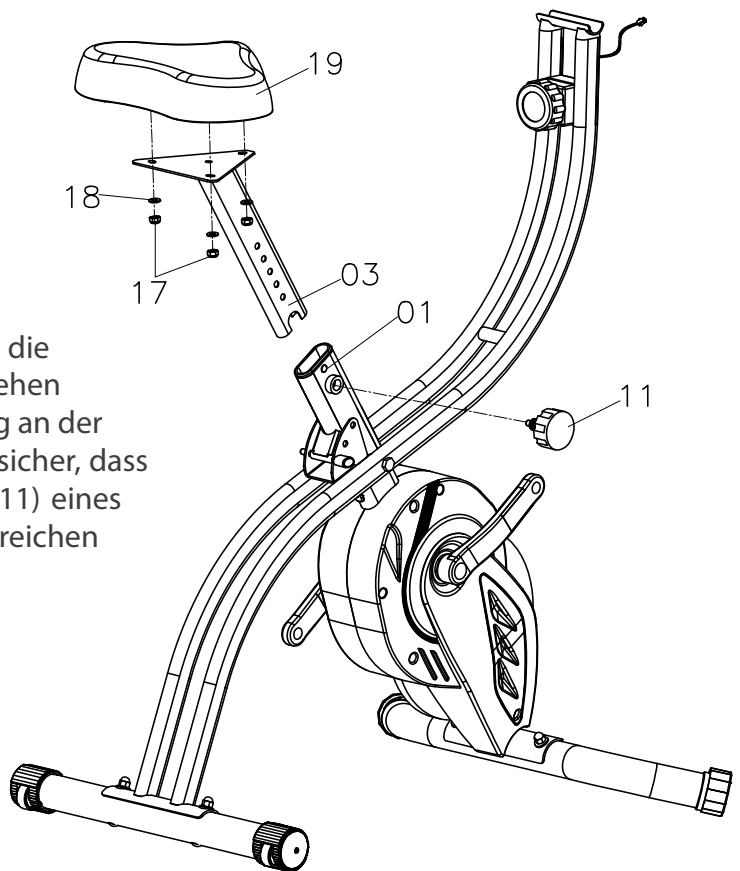

### VORSICHT

Stellen Sie sicher, dass die Sattelstütze (3) durch den Stellknopf (11) fest gesichert ist, bevor Sie das Gerät verwenden.

## Schritt 4: Montage der Pedale

### ❗ HINWEIS

Die Pedale sind mit „R“ für Rechts und „L“ für Links markiert. Die Seiten des Gerätes sind durch die Sitzrichtung festgelegt.

1. Linkes Pedal: Stellen Sie sich vor die linke Seite des Gerätes und schrauben Sie das linke Pedal (10L) gegen den Uhrzeigersinn an den linken Kurbelarm (9L).
2. Rechtes Pedal: Stellen Sie sich vor die rechte Seite des Gerätes und schrauben Sie das rechte Pedal (10R) mit dem Uhrzeigersinn an den rechten Kurbelarm (9R).
3. Sobald die Gewinde vollständig verbunden sind, ziehen Sie die Pedale mit dem Werkzeug nach.

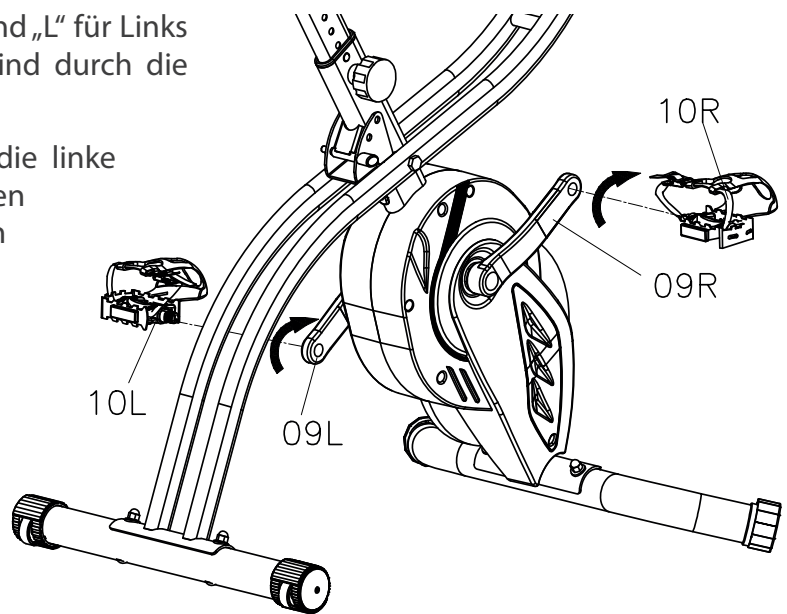

### ⚠ VORSICHT

Verwenden Sie das Gerät nur, wenn die Pedale fest angezogen sind.

## Schritt 5: Montage des Handgriffs und der Konsole

1. Entfernen Sie die zwei Wellscheiben (7) und zwei Inbusschrauben (22) vom Handgriff (4).
2. Befestigen Sie den Handgriff (4) am hinteren Rahmen (2) mit zwei Wellscheiben (7) und zwei Inbusschrauben (22).
3. Setzen Sie die mitgelieferten 1.5 V AAA-Batterien (2 Stk.) in das Batteriefach der Konsole (23) ein. Achten Sie dabei auf die richtige Polung.
4. Entfernen Sie die zwei Schrauben (20) von der Konsole (23) und stecken Sie das Sensorkabel der Konsole (23) durch die Öffnung an der Konsolenhalterung.
5. Verbinden Sie die beiden Sensorkabel und befestigen Sie die Konsole (23) an der Halterung mit den vorher entfernten zwei Schrauben (20).
6. Ziehen Sie alle Schrauben fest an.

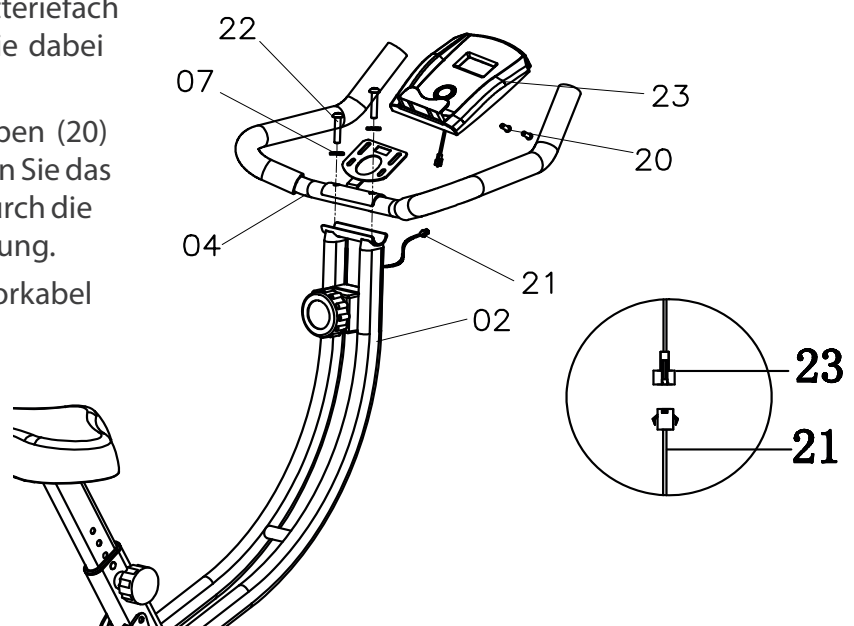



## 2.4 Geräteeinstellung

### 2.4.1 Einstellen der Sitzhöhe

1. Drehen Sie den Stellknopf (11) gegen den Uhrzeigersinn und ziehen Sie ihn leicht heraus, bis die Sattelstütze (3) hoch und runter geschoben werden kann.
2. Schieben Sie die Sattelstütze (3) in eine passende Position.
3. Um die Sattelstütze (3) in der ausgewählten Position wieder zu befestigen, drehen Sie den Stellknopf (11) im Uhrzeigersinn.



#### **VORSICHT**

Stellen Sie sicher, dass die Sattelstütze (3) durch die Stellschraube (11) fest gesichert ist, bevor Sie das Gerät verwenden.

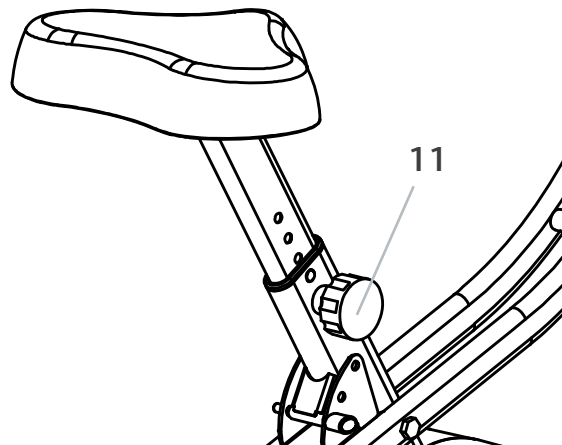

### 2.4.2 Einstellen des Widerstandes

4. Um den Widerstand zu erhöhen, drehen Sie den Drehknopf (A) im Uhrzeigersinn.
5. Um den Widerstand zu verringern, drehen Sie den Drehknopf (A) gegen den Uhrzeigersinn.

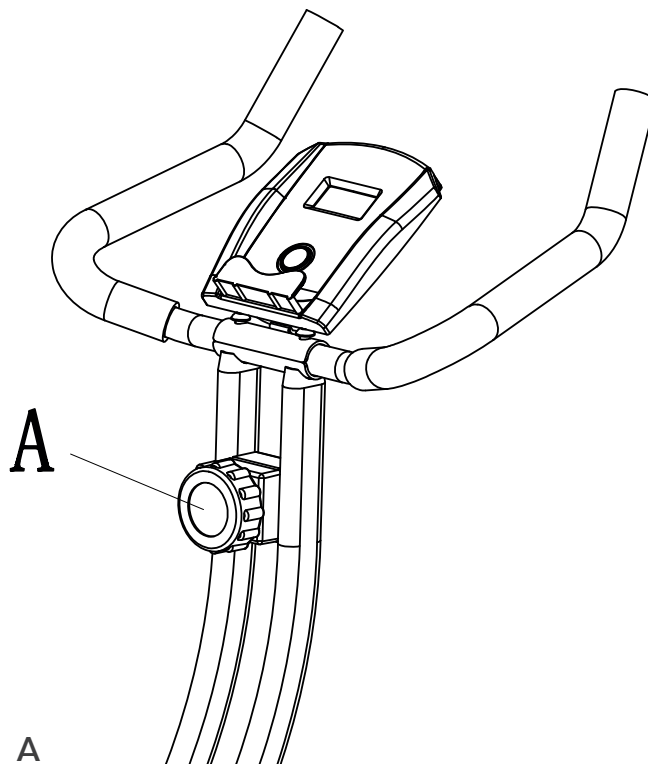

## 2.5 Batteriewechsel

1. Öffnen Sie das Batteriefach.
2. Entnehmen Sie die Batterie.
3. Setzen Sie eine neue Batterie ein.
4. Schließen Sie das Batteriefach.

### **Korrektes Auf- und Absteigen**

1. Zum Aufsteigen umgreifen Sie mit beiden Händen die Haltegriffe und steigen Sie zuerst mit dem linken Fuß auf das linke Pedal oder mit dem rechten Fuß auf das rechte Pedal und dann mit dem anderen Fuß auf.
2. Zum Absteigen umgreifen Sie mit beiden Händen die Haltegriffe und setzen Sie einen Fuß neben das Gerät und dann den anderen.

## ① HINWEIS

- + Machen Sie sich vor Trainingsbeginn mit allen Funktionen und Einstellmöglichkeiten des Gerätes vertraut. Lassen Sie sich die ordnungsgemäße Verwendung dieses Produktes von einem Fachmann erläutern.
- + Beginnen Sie Ihr Training stets mit einer niedrigen Belastung und steigern Sie diese gleichmäßig und schonend. Beenden Sie Ihr Training mit einer Cool-Down-Phase. Bei Fragen oder Unklarheiten kontaktieren Sie Ihren Hausarzt.

## 3.1 Konsolenanzeige

| Anzeige        | Beschreibung  |
|----------------|---|
| <b>TIME</b>    | + Anzeige der derzeitigen Trainingszeit<br>+ Anzeige der gesamten Trainingszeit |
| <b>SPEED</b>   | + Anzeige der derzeitigen Geschwindigkeit                                       |
| <b>DIST</b>    | + Anzeige der aktuell zurückgelegten Strecke                                    |
| <b>ODO</b>     | + Anzeige der gesamt zurückgelegten Strecke                                     |
| <b>CALORIE</b> | + Anzeige der verbrannten Kalorien  |

## 3.2 Tastenfunktion

| Taste       | Beschreibung   |
|-------------|--|
| <b>MODE</b> | Drücken, um zwischen den Anzeigen auf dem Display zu wechseln. |

## 3.3 Batteriefach

Die Konsole wird von zwei AAA 1,5V-Batterien betrieben. Falls die Konsole nicht richtig funktioniert, sind die Batterien möglicherweise leer. Befolgen Sie die Anweisungen zum Austauschen der Batterien.

1. Öffnen Sie den Batteriefachdeckel und entnehmen Sie die Batterien.
2. Legen Sie zwei neue AAA 1,5V-Batterien ein und schließen Sie wieder den Deckel.

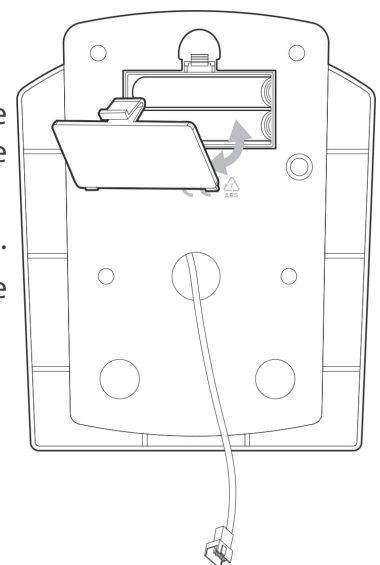

## 4.1 Allgemeine Hinweise

### ⚠ WARNUNG

- + Der Lagerort sollte so gewählt werden, dass ein Missbrauch durch Dritte oder Kinder ausgeschlossen werden kann.
- + Sollte Ihr Gerät über keine Transportrollen verfügen, ist das Gerät vor dem Transport zu demontieren.

### ▶ ACHTUNG

- + Stellen Sie sicher, dass das Gerät im ausgewählten Lagerort vor Nässe, Staub und Schmutz geschützt ist. Der Lagerort sollte trocken und gut belüftet sein und eine konstante Umgebungstemperatur zwischen 10°C und 35°C aufweisen.

## 4.2 Transportrollen

### ▶ ACHTUNG

Sollten Sie Ihr Gerät über besonders empfindlichen und weichen Bodenbelag, wie Parkett, Dielen oder Laminat transportieren wollen, legen Sie den Transportweg beispielsweise mit Karton oder Ähnlichem aus, um eventuelle Bodenschäden zu vermeiden.

1. Stellen Sie sich hinter das Gerät und heben Sie es an, bis das Gewicht auf die Transportrollen verlagert ist. Anschließend können Sie das Gerät leicht an eine neue Position schieben. Für weitere Transportstrecken sollte das Gerät abgebaut und sicher verpackt werden.
2. Wählen Sie den neuen Standort unter Beachtung der Anweisungen im Abschnitt dieser Bedienungsanleitung.

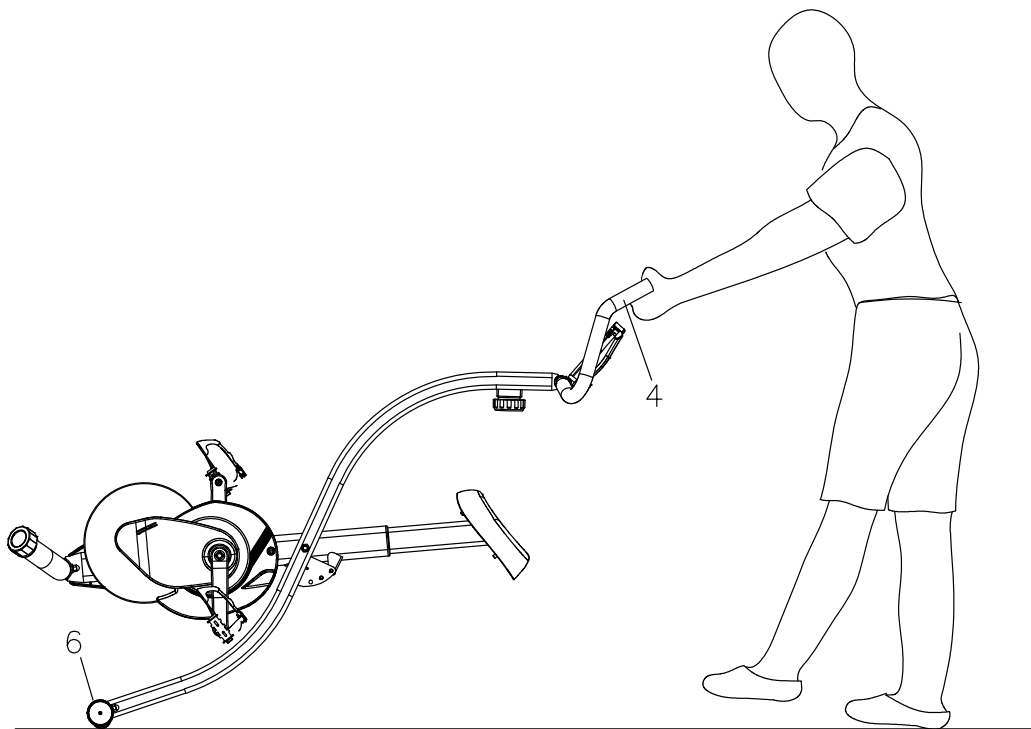

## 4.3 Klappmechanismus

### ① HINWEIS

- + Das Gerät ist klappbar und somit platzsparend in der Lagerung. Dies erleichtert ebenso den Transport.
- + Für die Lagerung ist die obere Winkeleinstellung (Position 1) am Hauptrahmen zu empfehlen.

### ▶ ACHTUNG

Vor dem Zusammen- und Auseinanderklappen sind alle Gegenstände, die ausgeschüttet oder umgestoßen werden können oder das Zusammen- und Auseinanderklappen des Gerätes verhindern, zu entfernen.

### 4.3.1 Zusammenklappen des Gerätes

#### ⚠ WARNUNG

Versuchen Sie nicht das Gerät in Betrieb zu nehmen, wenn es geklappt ist.

#### ⚠ VORSICHT

Lehnen Sie sich nicht an das Gerät im geklappten Zustand und legen Sie nichts darauf, wodurch das Gerät instabil wird und umfällt.

1. Entfernen Sie den Sicherheitsstift (12).
2. Klappen Sie den vorderen und hinteren Rahmen (1 & 2) zusammen bis die oberen Einstelllöcher in einer Flucht stehen.
3. Stecken Sie den Sicherheitsstift (12) in das unterste Einstellloch, um die beiden Rahmen (1 & 2) zu arretieren.

### 4.3.2 Auseinanderklappen des Gerätes

1. Entfernen Sie den Sicherheitsstift (12).
2. Klappen Sie den vorderen und hinteren Rahmen (1 & 2) auseinander.
3. Stecken Sie den Sicherheitsstift (12) in das unterste Einstellloch, um die beiden Rahmen (1 & 2) zu arretieren.

### ① HINWEIS

Für das Training befinden sich zwei am Hauptrahmen zwei Winkeleinstellungen:

- + Mittlere Position: Kompakte Trainingsposition ähnlich eines Ergometers
- + Untere Position: Entspannte Trainingsposition

## 5.1 Allgemeine Hinweise



### WARNUNG

- + Nehmen Sie keine unsachgemäßen Veränderungen am Gerät vor.



### VORSICHT

- + Beschädigte oder abgenutzte Bauteile können Ihre Sicherheit und die Lebensdauer des Geräts beeinträchtigen. Tauschen Sie deshalb beschädigte oder verschlissene Bauteile sofort aus. Wenden Sie sich in einem solchen Fall an den Vertragspartner. Bis zur Instandsetzung darf das Gerät nicht weiter benutzt werden. Verwenden Sie im Bedarfsfall nur originale Ersatzteile.

### ▶ ACHTUNG

- + Neben den hier aufgeführten Anweisungen und Empfehlungen zur Wartung und Pflege können zusätzliche Service- und/oder Reparaturleistungen nötig sein; diese sind nur von autorisierten Service-Technikern durchzuführen.

## 5.2 Störungen und Fehlerdiagnose

Das Gerät durchläuft in der Produktion regelmäßig Qualitätskontrollen. Dennoch können Störungen oder Fehlfunktionen am Gerät auftreten. Häufig sind Einzelteile für diese Störungen verantwortlich, ein Austausch ist meist ausreichend. Die häufigsten Fehler und deren Behebung entnehmen Sie bitte aus folgender Übersicht. Sollte das Gerät dennoch nicht ordnungsgemäß funktionieren, wenden Sie sich an Ihren Vertragspartner.

| Fehler                                     | Ursache                                 | Behebung   |
|--|---|--|
| Knacken im Pedalbereich                    | Pedale lose                             | Pedale nachziehen                                |
| Gerät wackelt                              | Gerät steht nicht gerade                | Standfüße ausrichten                             |
| Lenker/Sattel wackelt                      | lose Schrauben                          | Schrauben fest anziehen                          |
| Display zeigt nichts an/funktioniert nicht | Batterie leer oder Kabelverbindung lose | Batterien wechseln oder Kabelverbindungen prüfen |

### 5.3 Fehlercodes und Fehlersuche

Die Elektronik des Gerätes führt kontinuierlich Tests durch. Bei Abweichungen erscheint auf dem Display ein Fehlercode und der normale Betrieb wird zu Ihrer Sicherheit gestoppt.

**Bitte kontaktieren Sie den Vertragspartner für den technischen Kundendienst.**

### 5.4 Wartungs- und Inspektionskalender

Um Beschädigungen durch Körperschweiß zu vermeiden, muss das Gerät nach jeder Trainingseinheit mit einem feuchten Handtuch (keine Lösungsmittel!) gereinigt werden.

Folgende Routinearbeiten sind in den angegebenen Zeitabständen durchzuführen:

| Teil                                   | Wöchentlich | Monatlich |
|--|-------------|-----------|
| Display Konsole                        | R           | I         |
| Kunststoffabdeckungen                  | R           | I         |
| Schrauben & Kabelverbindungen          |             | I         |
| Pedale auf Festigkeit prüfen           |             | I         |
| Legende: R = Reinigen; I = Inspizieren |             |           |

Durch Einscannen des QR-Codes mit der Kamerafunktion oder QR-Code Scanner App Ihres Smartphones/Tablets öffnet sich ein Video zur allgemeinen Wartung eines Ergometers auf YouTube. Das Video dient zur Veranschaulichung der in dieser Anleitung beschriebenen Wartungspunkte.

Bitte beachten Sie, dass das Video womöglich nicht in Ihrer Sprache bzw. mit entsprechenden Untertiteln verfügbar ist.

Falls Sie QR-Codes nicht scannen können, können Sie jegliche Videos von Fitshop auf YouTube aufrufen, indem Sie zuerst YouTube öffnen und dort im Suchfeld "Fitshop" eingeben.

## 6 ENTSORGUNG

Dieses Gerät darf am Ende seiner Lebensdauer nicht über den normalen Haushaltsmüll entsorgt werden, sondern muss an einem Sammelpunkt für das Recycling von elektrischen und elektronischen Geräten abgegeben werden. Nähere Informationen erhalten Sie bei der zuständigen Entsorgungsstelle Ihrer Gemeindeverwaltung.



Die Werkstoffe sind gemäß ihrer Kennzeichnung wiederverwertbar. Mit der Wiederverwendung, der stofflichen Verwertung oder anderen Formen der Verwertung von Altgeräten leisten Sie einen wichtigen Beitrag zum Schutze der Umwelt.

## 7 ZUBEHÖR-EMPFEHLUNG

Um Ihr Trainingserlebnis noch angenehmer, effektiver und schöner zu gestalten, empfehlen wir Ihnen, Ihr Fitnessgerät um passendes Zubehör zu ergänzen. Für Ergometer kann das zum Beispiel eine **Bodenmatte** sein, die Ihr Fitnessgerät sicherer stehen lässt und den Boden vor Schweiß schützt oder auch ein **Silikonspray**, um bewegliche Teile gut in Schuss zu halten. Bei vielen Ergometern lassen sich auch **Sattel** oder **Pedale** austauschen, da es sich hier meistens um die gleichen Aufnahmen wie beim Fahrrad handelt.

Wenn Sie ein Fitnessgerät mit Pulstraining erworben haben und Sie herzfrequenzorientiert trainieren wollen, empfehlen wir Ihnen unbedingt die Nutzung eines kompatiblen **Brustgurt**, da so eine optimale Übertragung der Herzfrequenz gegeben ist.

Unser Sortiment an Zubehör bietet höchste Qualität und macht das Training noch besser. Wenn Sie sich über kompatibles Zubehör informieren möchten, gehen Sie am besten in unserem Webshop auf die Detailseite des Produktes (am einfachsten geben Sie dafür die Artikelnummer im Suchfeld oben ein) und fahren auf dieser Seite dann zum empfohlenen Zubehör. Alternativ können Sie den zur Verfügung gestellten QR-Code nutzen. Sie können sich natürlich auch an unseren Kundenservice wenden: telefonisch, per E-Mail, in einer unserer Filialen oder über unsere Social-Media-Kanäle. Wir beraten Sie gerne!



Bodenmatte



Brustgurt



Kontaktgel



Silikonspray



Handtücher

## 8.1 Seriennummer und Modellbezeichnung

Um Ihnen den bestmöglichen Service bieten zu können, halten Sie bitte **Modellbezeichnung**, **Artikelnummer**, **Seriennummer**, **Explosionszeichnung** und **Teileliste** bereit. Die entsprechenden Kontaktmöglichkeiten finden Sie in Kapitel dieser Bedienungsanleitung.

**HINWEIS**

Die Seriennummer Ihres Geräts ist einmalig. Sie befindet sich auf einem weißen Aufkleber. Die genaue Position dieses Aufklebers entnehmen Sie bitte der folgenden Abbildung.

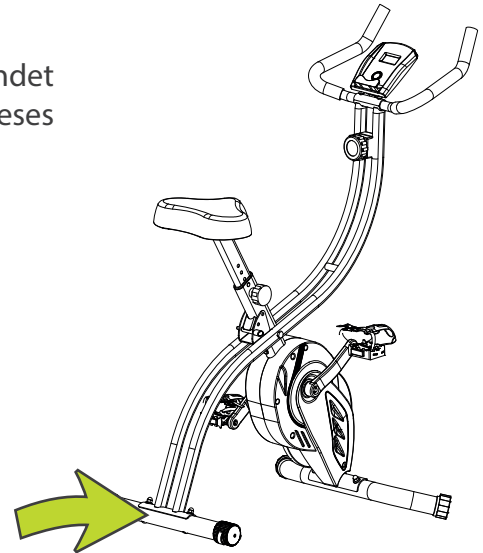

Tragen Sie die Seriennummer in das entsprechende Feld ein.

**Seriennummer:**

**Marke / Kategorie:**

Duke / Heimtrainer

**Modellbezeichnung:**

XB40

**Artikelnummer:**

DU-XB40



## 8.2 Teileliste

| Nr. | Bezeichnung (ENG) | Anz. | Nr. | Bezeichnung (ENG)    | Anz. |
|-----|-------------------|------|-----|----------------------|------|
| 1   | Main Frame        | 1    | 30  | Plastic washer (φ17) | 2    |
| 2   | Rear Frame        | 1    | 31  | Bearing              | 2    |
| 3   | Seat Post         | 1    | 32  | Spring               | 1    |
| 4   | Handlebar         | 1    | 33  | Tension cable        | 1    |
| 5   | Front stabilizer  | 1    | 34  | Wire plug            | 5    |
| 6   | Rear stabilizer   | 1    | 35  | Bushing              | 1    |
| 7   | Curve washer (φ8) | 6    | 36  | Bearing              | 2    |
| 8   | Domed nut (M8)    | 4    | 37  | Flat washer (φ20.2)  | 1    |
| 9   | Crank (L&R)       | 1set | 38  | Fly wheel            | 1    |
| 10  | Pedal (L&R)       | 1set | 39  | Fly wheel axle       | 1    |
| 11  | Adjustment knob   | 1    | 40  | Spring washer (D6)   | 8    |
| 12  | Lock pin          | 1    | 41  | Bolt (M6*20)         | 5    |
| 13  | Nut cover         | 2    | 42  | Nut (M6)             | 1    |
| 14  | Bolt (M10*105)    | 1    | 43  | Bushing              | 1    |
| 15  | Flat washer (φ10) | 3    | 44  | Plastic wheel        | 1    |
| 16  | Nylon nut (M10)   | 2    | 45  | Bolt (M10*45)        | 1    |
| 17  | Nylon nut (M8)    | 4    | 46  | Nylon nut            | 1    |
| 18  | Flat washer (φ8)  | 3    | 47  | Little belt wheel    | 1    |
| 19  | Seat              | 1    | 48  | Nylon nut (M6)       | 4    |
| 20  | Screw (M5*10)     | 1    | 49  | Belt wheel           | 1    |
| 21  | Sensor wire       | 1    | 50  | Belt wheel axle      | 1    |
| 22  | Bolt              | 2    | 51  | Bolt (M6*15)         | 4    |
| 23  | Computer          | 1    | 52  | Belt                 | 1    |
| 24  | Crank cover       | 2    | 53  | Sensor holder        | 1    |
| 25  | Nut (M10)         | 2    | 54  | Magnet               | 1    |
| 26  | Screw (ST4.2*20)  | 8    | 55  | Bushing              | 2    |
| 27  | Chain cover (L&R) | 1set | 56  | Magnetic Brake       | 1    |
| 28  | C type washer     | 1    | 57  | Seat bushing         | 1    |
| 29  | Wave washer (φ22) | 1    | 58  | Handrail Foam Grip   | 2    |

## 8.3 Explosionszeichnung

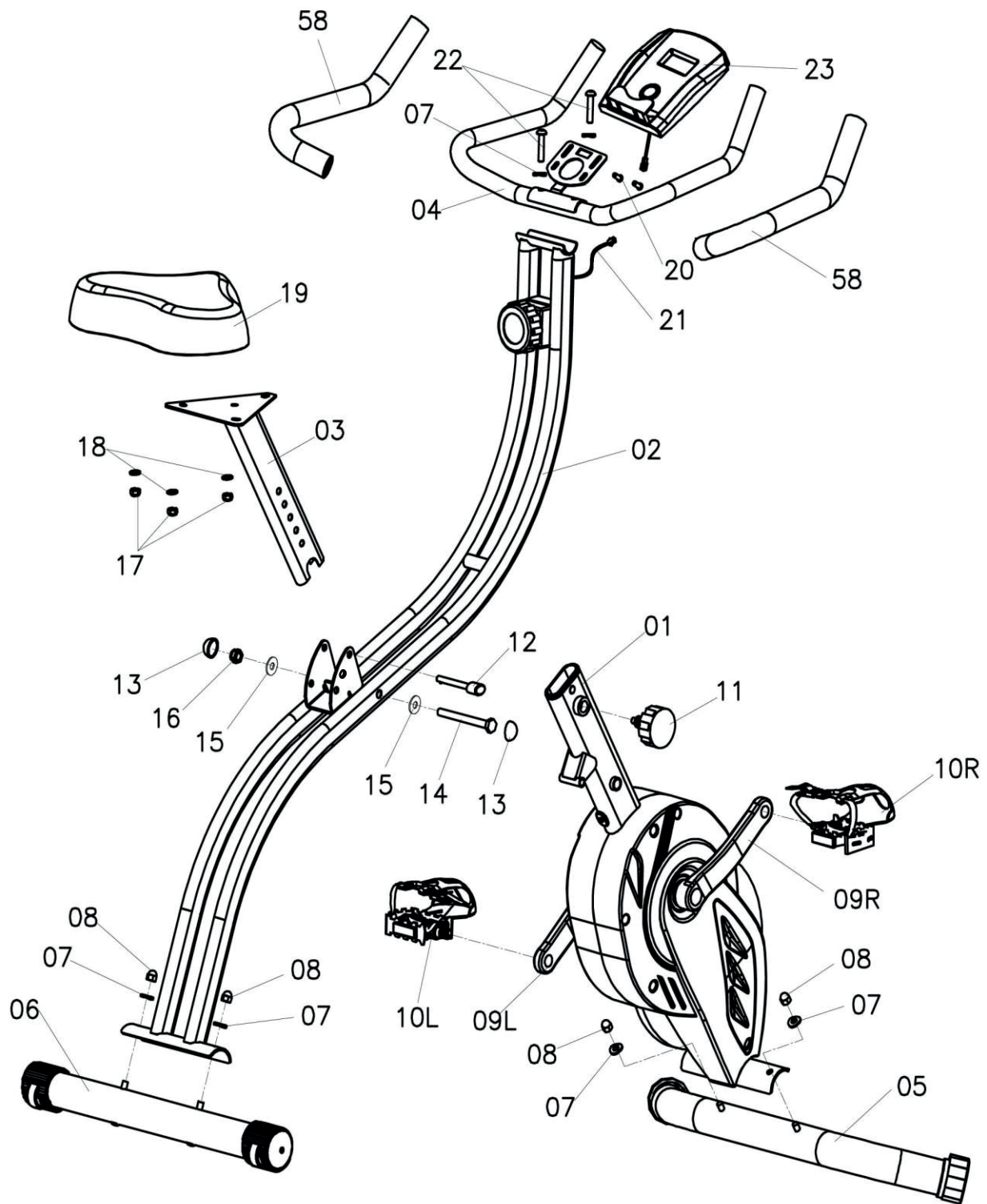

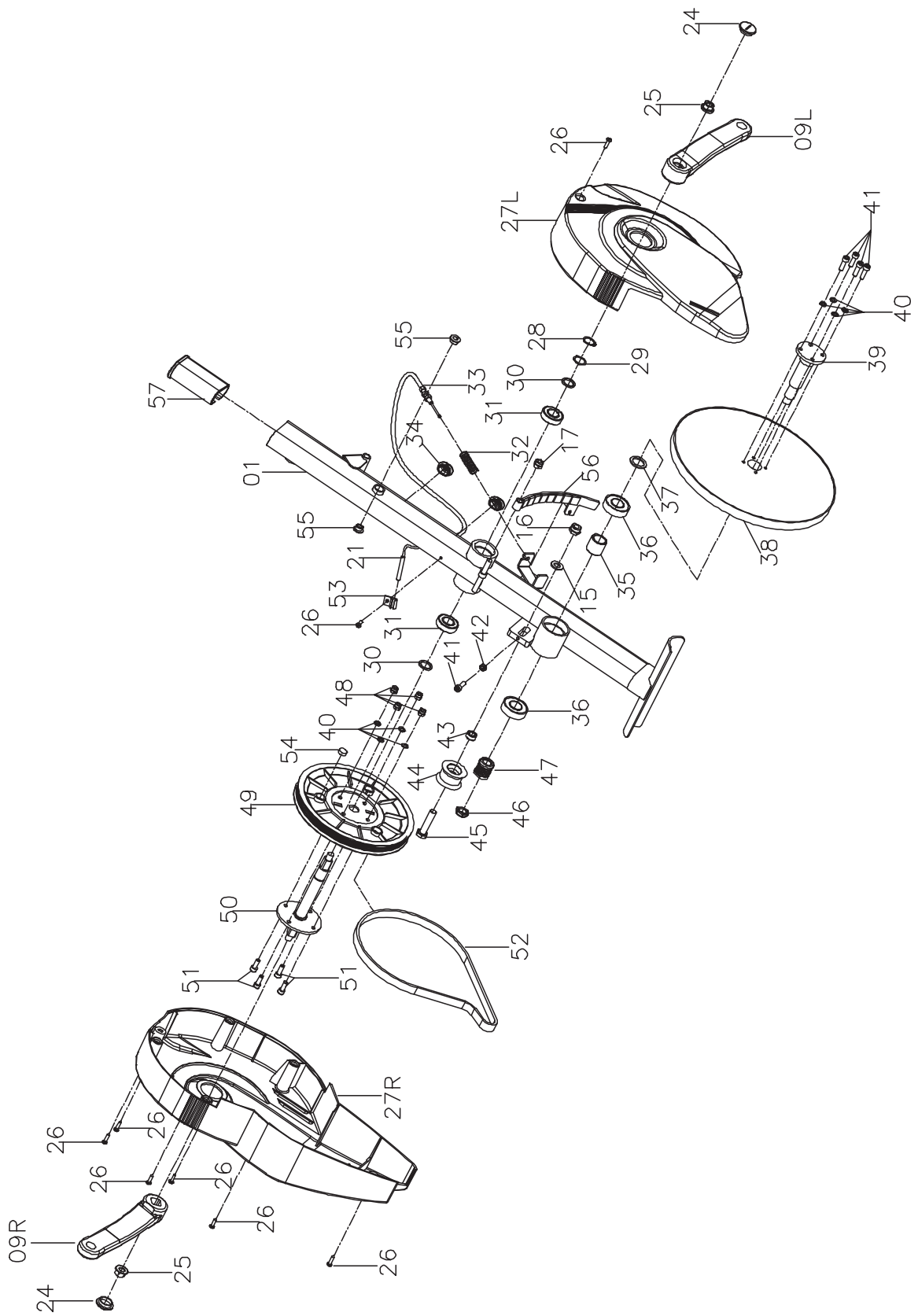

Produkte von Duke Fitness® unterliegen einer strengen Qualitätskontrolle. Sollte ein bei uns gekauftes Fitnessgerät dennoch nicht einwandfrei funktionieren, bedauern wir dies sehr und bitten Sie, sich an unseren aufgeführten Kundendienst zu wenden. Gerne stehen wir Ihnen telefonisch über die Technik-Hotline zur Verfügung.

### **Fehlerbeschreibungen**

Ihr Trainingsgerät wurde so entwickelt, dass es dauerhaft ein hochwertiges Training ermöglicht. Sollte dennoch ein Problem auftreten, lesen Sie bitte zuerst die Bedienungsanleitung.

Zur weiteren Problemlösung, wenden Sie sich bitte an Ihren Vertragspartner oder rufen Sie unsere kostenlose Service-Hotline an. Zur schnellstmöglichen Problemlösung beschreiben Sie den Fehler bitte so genau wie möglich.

Zusätzlich zur gesetzlichen Gewährleistung gewähren wir Ihnen eine Garantie auf alle bei uns gekauften Fitnessgeräte nach Maßgabe der nachfolgenden Bestimmungen.

**Ihre gesetzlichen Rechte werden hierdurch nicht eingeschränkt.**

### **Garantieinhaber**

Garantieinhaber ist der Erstkäufer bzw. jede Person, die ein neu gekauftes Produkt von einem Erstkäufer als Geschenk erhalten hat.

#### **Garantiezeiten**

Ab Übergabe des Trainingsgerätes übernehmen wir die in unserem Webshop hinterlegten Garantiezeiten. Die für Ihr Trainingsgerät entsprechenden Garantiezeiten finden Sie auf jeweiligen Produktseite.

### **Instandsetzungskosten**

Nach unserer Wahl erfolgt entweder eine Reparatur, ein Austausch von beschädigten Einzelteilen oder ein Komplett-Austausch. Ersatzteile, welche beim Geräteaufbau selbst anzubringen sind, sind vom Garantiennehmer selbst zu tauschen und sind nicht Bestandteil der Instandsetzung. Nach Ablauf der Garantiezeit liegt die Verantwortung für Teile-, Instandsetzungs-, Reparatur-, Einbau- und Versandkosten beim Garantiennehmer.

### **Die Benutzungszeiten werden wie folgt deklariert:**

- + Heimgebrauch: ausschließlich private Nutzung nur im Privathaushalt bis zu 3 Std. täglich
- + Semiprofessionelle Nutzung: bis zu 6 Std. täglich (z.B. Reha, Hotels, Vereine, Firmenfitness)
- + Professionelle Nutzung: mehr als 6 Std. täglich (z.B. Fitness-Studio)

### **Garantie-Service**

Während der Garantiezeit werden Geräte, die aufgrund von Material- oder Fabrikationsfehlern Defekte aufweisen, nach unserer Wahl repariert oder ersetzt. Ausgetauschte Geräte oder Teile von Geräten gehen in unser Eigentum über. Die Garantieleistungen bewirken weder eine Verlängerung der Garantiezeit, noch setzen sie eine neue Garantie in Gang.

## **Garantiebedingungen**

Zur Geltendmachung der Garantie sind folgende Schritte erforderlich:

Setzen Sie sich bitte per E-Mail oder Telefon mit dem Kundendienst in Verbindung. Falls das Produkt in der Garantie zwecks Reparatur eingeschickt werden muß, übernimmt der Verkäufer die Kosten. Nach Ablauf der Garantie trägt der Käufer die Transport- und Versicherungskosten. Wenn der Defekt im Rahmen unserer Garantieleistung liegt, erhalten Sie ein repariertes oder neues Gerät zurück.

### **Garantieansprüche sind ausgeschlossen bei Schäden durch:**

- + missbräuchliche oder unsachgemäße Behandlung
- + Umwelteinflüsse (Feuchtigkeit, Hitze, Überspannung, Staub etc.)
- + Nichtbeachtung der für das Gerät geltenden Sicherheitsvorkehrungen
- + Nichtbeachtung der Bedienungsanleitung
- + Gewaltanwendung (z. B. Schlag, Stoß, Fall)
- + Eingriffe, die nicht von der von uns autorisierten Serviceadresse vorgenommen wurden
- + eigenmächtige Reparaturversuche

### **Kaufbeleg und Seriennummer**

Bitte achten Sie darauf, die entsprechende Rechnung im Garantiefall vorlegen zu können. Damit wir Ihre Modellversion eindeutig identifizieren können sowie für unsere Qualitätskontrolle benötigen wir in jedem Service-Fall die Angabe der Geräte-Seriennummer. Bitte halten Sie die Seriennummer sowie Kundennummer möglichst schon bei Anruf unserer Service-Hotline bereit. Dies erleichtert eine zügige Bearbeitung.

Falls Sie Probleme haben, die Seriennummer an Ihrem Trainingsgerät zu finden, stehen Ihnen unsere Service-Mitarbeiter mit weiteren Auskünften bereit.

### **Service außerhalb der Garantie**

Auch in Fällen eines Mangels an Ihrem Trainingsgerät nach Ablauf der Garantie oder in Fällen, welche nicht in der Gewährleistung eingeschlossen sind, wie z.B. normale Abnutzung stehen wir Ihnen gerne für ein individuelles Angebot zur Verfügung. Wenden Sie sich bitte an unseren Kundendienst, um eine schnelle und kostengünstige Problemlösung zu finden. In diesem Fall gehen die Versandkosten zu Ihren Lasten.

### **Kommunikation**

Viele Probleme können bereits durch ein Gespräch mit uns als Ihrem Fachhändler gelöst werden. Wir wissen, wie wichtig Ihnen als Nutzer des Trainingsgerätes die schnelle und unkomplizierte Problembehebung ist, damit Sie ohne große Unterbrechungen mit Freude trainieren können. Darum sind auch wir an einer schnellen und unbürokratischen Lösung Ihrer Anfrage interessiert. Halten Sie daher bitte Ihre Kundennummer sowie die Seriennummer des defekten Gerätes bereit.

| DE  | DK  | UK   |
|---|---|--|
| <p><b>TECHNIK</b></p> <p>☎ +49 4621 4210-900<br/>☎ +49 4621 4210-698<br/>✉ technik@fitshop.de<br/>🕒 Öffnungszeiten entnehmen Sie unserer Homepage.</p> <p><b>SERVICE</b></p> <p>☎ 0800 20 20277 (kostenlos)<br/>☎ 04621 4210 - 0<br/>✉ info@fitshop.de<br/>🕒 Öffnungszeiten entnehmen Sie unserer Homepage:<br/><a href="https://stg.fit/statita">https://stg.fit/statita</a></p> | <p><b>TEKNIK OG SERVICE</b></p> <p>☎ 80 90 16 50<br/>+49 4621 4210-945<br/>✉ info@fitshop.dk<br/>🕒 Åbningstider kan findes på hjemmesiden:<br/><a href="https://stg.fit/statit7">https://stg.fit/statit7</a></p>                                      | <p><b>CUSTOMER SUPPORT</b></p> <p>☎ 00800 2020 2772<br/>+494621 4210 944<br/>✉ info@fitshop.co.uk<br/>🕒 You can find the opening hours on our homepage:<br/><a href="https://stg.fit/statitic">https://stg.fit/statitic</a></p>                |
|   | FR  | BE   |
|   | <p><b>TECHNIQUE &amp; SERVICE</b></p> <p>☎ +33 (0) 189 530984<br/>+49 4621 42 10 933<br/>✉ info@fitshop.fr<br/>🕒 Vous trouverez les heures d'ouverture sur notre site Internet:<br/><a href="https://stg.fit/statit4">https://stg.fit/statit4</a></p> | <p><b>TECHNIQUE &amp; SERVICE</b></p> <p>☎ 02 732 46 77<br/>+49 4621 4210 933<br/>✉ info@fitshop.be<br/>🕒 Vous trouverez les heures d'ouverture sur notre site Internet:<br/><a href="https://stg.fit/statit8">https://stg.fit/statit8</a></p> |
| ES  | NL  | INT  |
| <p><b>TECNOLOGÍA Y SERVICIOS</b></p> <p>☎ 911 238 029<br/>✉ info@fitshop.es<br/>🕒 Consulta nuestro horario de apertura en la página web:<br/><a href="https://stg.fit/statit5">https://stg.fit/statit5</a></p>  | <p><b>TECHNISCHE DIENST &amp; SERVICE</b></p> <p>☎ +31 172 619961<br/>✉ service@fitshop.nl<br/>🕒 De openingstijden vindt u op onze homepage:<br/><a href="https://stg.fit/statit3">https://stg.fit/statit3</a></p>                                    | <p><b>TECHNICAL SUPPORT &amp; SERVICE</b></p> <p>☎ +49 4621 4210-944<br/>✉ service-int@fitshop.de<br/>🕒 You can find the opening hours on our homepage:<br/><a href="https://stg.fit/statita">https://stg.fit/statita</a></p>                  |
| PL  | AT  | CH   |
| <p><b>DZIAŁ TECHNICZNY I SERWIS</b></p> <p>☎ 22 307 43 21<br/>+49 4621 42 10-948<br/>✉ info@fitshop.pl<br/>🕒 Godziny otwarcia można znaleźć na stronie głównej:<br/><a href="https://stg.fit/statit6">https://stg.fit/statit6</a></p>   | <p><b>TECHNIK &amp; SERVICE</b></p> <p>☎ 0800 20 20277 (Freecall)<br/>+49 4621 42 10-0<br/>✉ info@fitshop.at<br/>🕒 Öffnungszeiten entnehmen Sie unserer Homepage:<br/><a href="https://stg.fit/statitb">https://stg.fit/statitb</a></p>               | <p><b>TECHNIK &amp; SERVICE</b></p> <p>☎ 0800 202 027<br/>+49 4621 42 10-0<br/>✉ info@fitshop.ch<br/>🕒 Öffnungszeiten entnehmen Sie unserer Homepage:<br/><a href="https://stg.fit/statit9">https://stg.fit/statit9</a></p>                    |

Auf dieser Webseite finden Sie eine detaillierte Übersicht inkl. Anschrift und Öffnungszeiten für alle Filialen der Fitshop Group im In- sowie im Ausland:

[www.fitshop.de/filialen](http://www.fitshop.de/filialen)

# WIR LEBEN FITNESS

## WEBSHOP UND SOCIAL MEDIA

Fitshop ist mit über 70 Filialen Europas größter Fachmarkt für Heimfitnessgeräte und weltweit einer der renommiertesten Online-Versandhändler für Fitness-Equipment. Privatkunden bestellen über die 25 Webshops der jeweiligen Landessprache oder lassen sich ihre Wunschgeräte vor Ort zusammenstellen. Darüber hinaus beliefert das Unternehmen Fitnessstudios, Hotels, Sportvereine, Firmen und Physio-Praxen mit professionellen Geräten für Ausdauer- und Krafttraining.

Fitshop bietet eine breite Palette an Fitnessgeräten namhafter Hersteller, hochwertige Eigenentwicklungen und umfangreiche Serviceleistungen, z. B. einen Aufbauservice und eine sportwissenschaftliche Beratung vor und nach dem Kauf. Dafür beschäftigt das Unternehmen zahlreiche Sportwissenschaftler, Fitnesstrainer und Leistungssportler.

Besuchen Sie uns doch auch auf unseren Social Media Kanälen oder unserem Blog!



[www.fitshop.de](http://www.fitshop.de)  
[www.fitshop.de/blog](http://www.fitshop.de/blog)



[www.facebook.com/Fitshop](http://www.facebook.com/Fitshop)



[www.instagram.com/Fitshop](http://www.instagram.com/Fitshop)



[https://stg.fit/YouTube\\_DE](https://stg.fit/YouTube_DE)

**TAURUS**

 cardiostrong

*BODYCRAFT*

 cardiojump

 **DUKEFITNESS**

**DARWIN**

**Notizen**

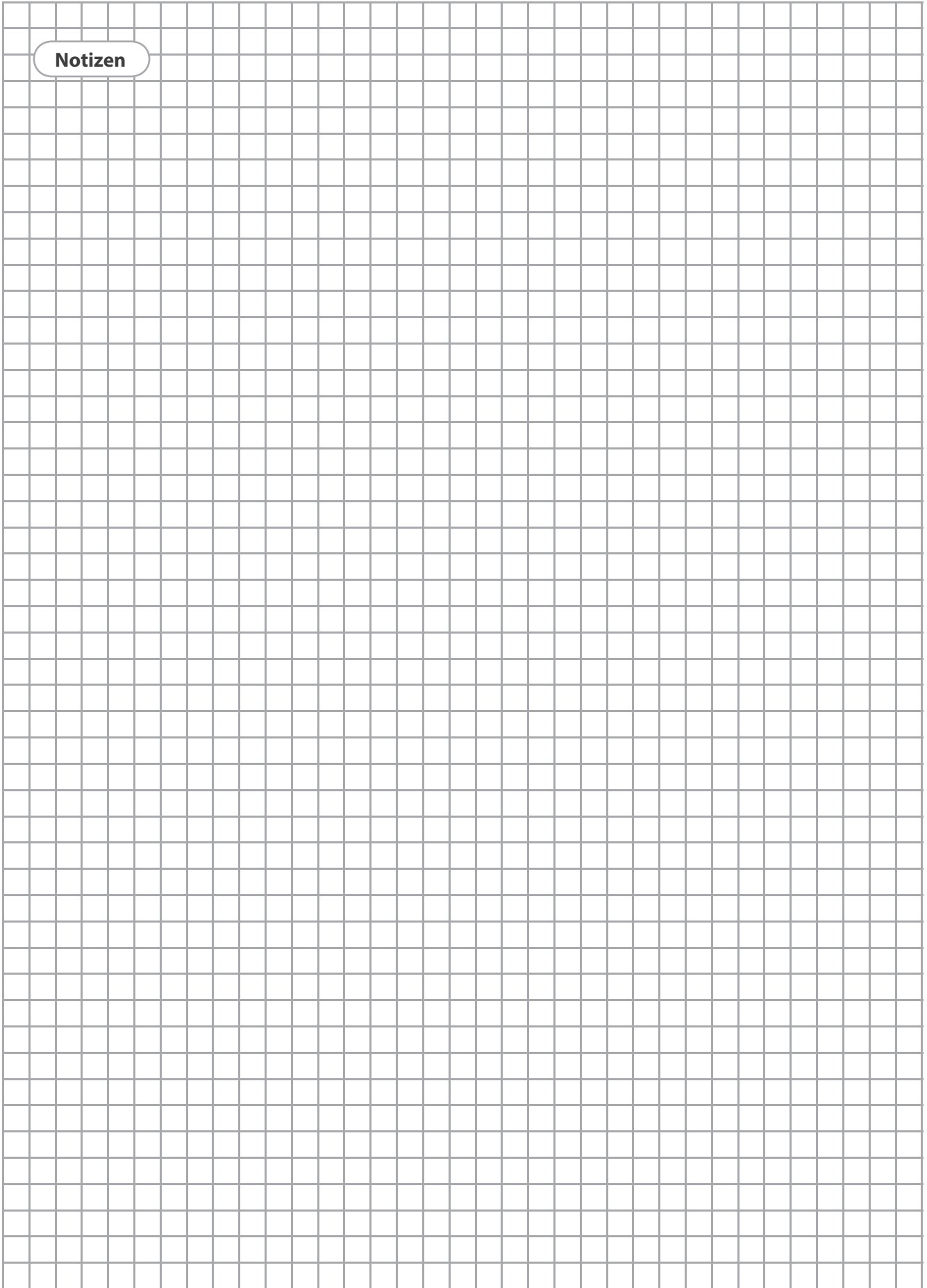



**Notizen**

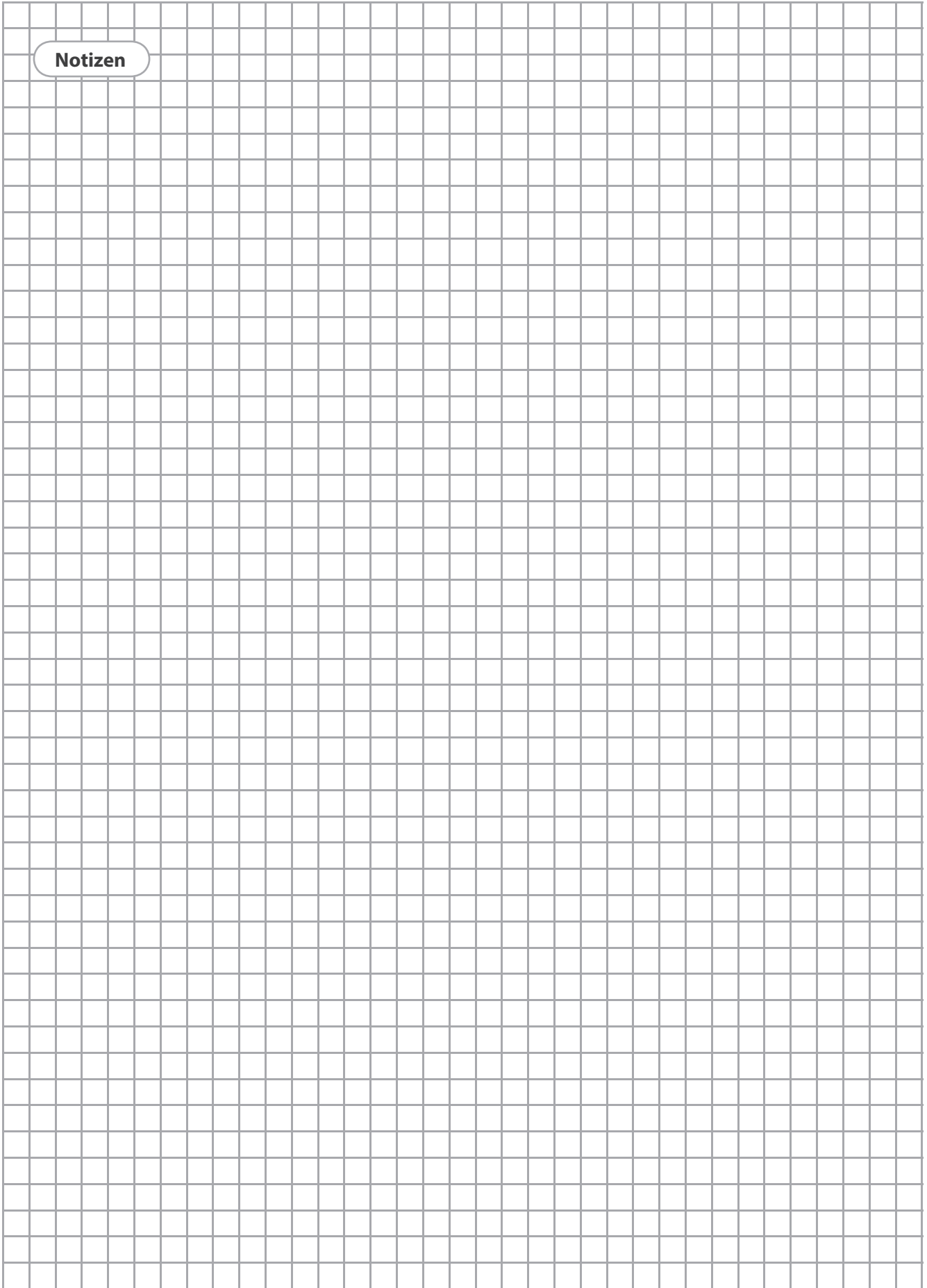

Notizen

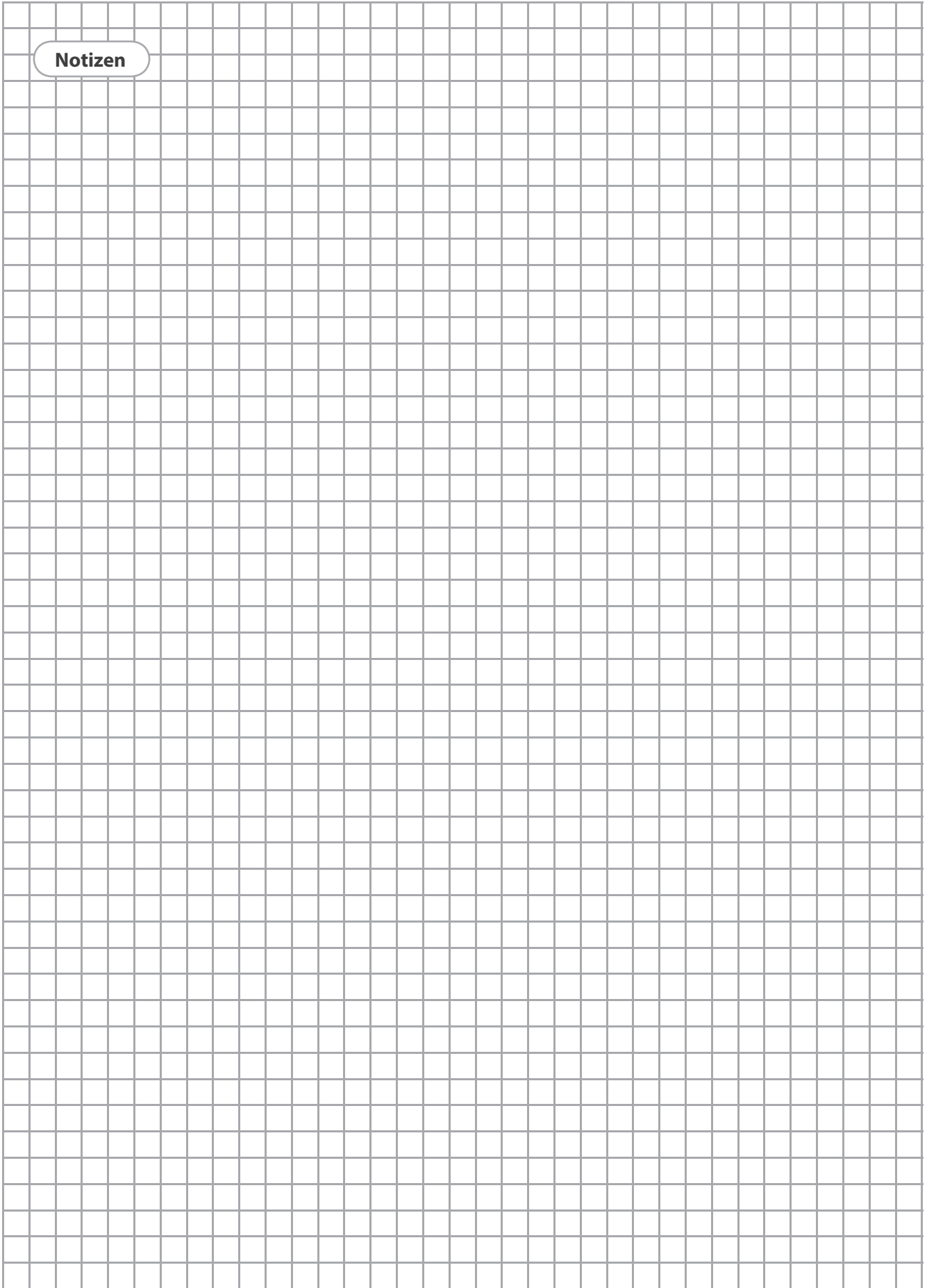



 **DUKEFITNESS**