

RS1/RS3 LIFECYCLE®- LIGFIETSHOMETRAINERS

GEBRUIKERSHANDLEIDING

M051-00K 101-0005 Rev A



HOOFDKANTOOR

Columbia Centre III, 9525 West Bryn Mawr Avenue, Rosemont, Illinois 60018 • VS.

847.288.3300 • FAX: 847.288.3703

Telefoonnummer klantendienst: 800.351.3737 (gratis in de VS en Canada)

Wereldwijde website: www.lifefitness.com

INTERNATIONALE KANTOREN

NOORD-, MIDDEN- EN ZUID-AMERIKA

Noord-Amerika Life Fitness, Inc.

Columbia Centre III
9525 West Bryn Mawr Avenue
Rosemont, IL 60018 VS
Telefoon: (847) 288 3300
Fax: (847) 288 3703
E-mail klantendienst: customersupport@lifefitness.com
Service website: www.lifefitness.com/parts
E-mail sales/marketing:
consumerproducts@lifefitness.com
Kantooruren: 7.00 uur tot 18.00 uur (CST)

Brazilië Life Fitness Brasil

Av. Cidade Jardim, 900
Jd. Paulistano
São Paulo, SP 01454-000
BRAZILIE
SAC: 0800 773 8282
Telefoon: +55 (11) 3095 5200
Fax: +55 (11) 3095 5201
E-mail klantendienst: suporte@lifefitness.com.br
E-mail sales/marketing: lifefitness@lifefitness.com.br
Openingsuren klantendienst:
9.00 uur - 17.00 uur (BRT) (maandag-vrijdag)
Kantooruren winkel:
9.00 uur - 20.00 uur (BRT) (maandag-vrijdag)
10.00 uur - 16.00 uur (BRT) (zaterdag)

Latijns-Amerika & Caribisch gebied* Life Fitness Inc.

Columbia Centre III
9525 West Bryn Mawr Avenue
Rosemont, IL 60018 VS
Telefoon: (847) 288 3300
Fax: (847) 288 3703
E-mail klantendienst: customersupport@lifefitness.com
E-mail sales/marketing:
consumerproducts@lifefitness.com
Kantooruren: 7.00 uur tot 18.00 uur (CST)

Europa, Midden-Oosten & Afrika (EMEA)

Nederland & Luxemburg Life Fitness Atlantic BV

Bijdorpplein 25-31
2992 LB Barendrecht
NEDERLAND
Telefoon: (+31) 180 646 666
Fax: (+31) 180 646 699
E-mail klantendienst: service.benelux@lifefitness.com
E-mail sales/marketing:
marketing.benelux@lifefitness.com
Kantooruren: 9.00 uur - 17.00 uur (CET)

Verenigd Koninkrijk & Ierland Life Fitness UK LTD

Queen Adelaide
Ely, Cambs, CB7 4UB
Telefoon: Algemeen kantoor (+44)
1353.666017
Klantendienst (+44) 1353.665507
Fax: (+44) 1353.666018
E-mail klantendienst: uk.support@lifefitness.com
E-mail sales/marketing: life@lifefitness.com
Kantooruren:
Algemeen kantoor: 9.00 uur - 17.00 uur (GMT)
Klantendienst: 8.30 uur - 17.00 uur (GMT)

Duitsland & Zwitserland Life Fitness Europe GMBH

Siemensstraße 3
85716 Unterschleißheim
DUITSLAND
Telefoon: (+49) 89.31 77 51.0 (Duitsland)
(+41) 0848 000 901 (Zwitserland)
Fax: (+49) 89.31 77 51.99 (Duitsland)
(+41) 043 818 07 20 (Zwitserland)
E-mail klantendienst: kundendienst@lifefitness.com
E-mail sales/marketing:
kundenberatung@lifefitness.com
Kantooruren: 8.30 uur - 16.30 uur (CET)

Oostenrijk Life Fitness Austria

Vertriebs G.m.b.H.
Dückerstraße 7-9/3/36
1220 Wenen
OOSTENRIJK
Telefoon: (+43) 1.61.57.198
Fax: (+43) 1.61.57.198.20
E-mail service: service.benelux@lifefitness.com
E-mail sales/marketing:
kundenberatung@lifefitness.com
Kantooruren: 8.30 uur - 16.30 uur (MEZ)

Spanje Life Fitness IBERIA

C/Frederic Mompou 5,1ª
08960 Sant Just Desvern Barcelona
SPANJE
Telefoon: (+34) 93.672.4660
Fax: (+34) 93.672.4670
E-mail klantendienst: servicio.tecnico@lifefitness.com
E-mail sales/marketing: info.iberia@lifefitness.com
Kantooruren:
9.00 uur - 18.00 uur (maandag - donderdag)
8.30 uur - 15.00 uur (vrijdag)

België Life Fitness Benelux NV

Parc Industriel de Petit-Rechain
4800 Verviers
BELGIË
Telefoon: (+32) 87 300 942
Fax: (+32) 87 300 943
E-mail service: service.benelux@lifefitness.com
E-mail sales/marketing:
marketing.benelux@lifefitness.com
Kantooruren: 9.00 uur - 17.00 uur (CET)

Italië Life Fitness Europe GmbH

Siemensstraße 3
85716 Unterschleißheim
DUITSLAND
Telefoon: (+39) 02-55378611
Klantendienst: 800438836 (in Italië)
Fax: (+39) 02-55378699
E-mail klantendienst: assistentatecnica@lifefitness.com
E-mail sales/marketing: info@lifefitnessitalia.com
Kantooruren: 8.30 uur - 16.30 uur (CET)

Alle overige EMEA-landen & distributeurs C-EMEA*

Bijdorpplein 25-31
2992 LB Barendrecht
NEDERLAND
Telefoon: (+31) 180 646 644
Fax: (+31) 180 646 699
E-mail klantendienst: service.db.cemea@lifefitness.com
E-mail sales/marketing:
marketing.db.cemea@lifefitness.com
Kantooruren: 9.00 uur - 17.00 uur (CET)

Azië Pacific (AP)

Japan Life Fitness Japan

Japan Nippon Brunswick Bldg., #8F
5-27-7 Sendagaya
Shibuya-Ku, Tokio
Japan 151-0051
Telefoon: (+81) 3.3359.4309
Fax: (+81) 3.3359.4307
E-mail klantendienst: service@lifefitnessjapan.com
E-mail sales/marketing: sales@lifefitnessjapan.com
Kantooruren: 9.00 uur - 17.00 uur (JAPAN)

China en Hongkong Life Fitness Asia Pacific LTD

Room 2610, Miramar Tower
132 Nathan Road
Tsimshatsui, Kowloon
HONGKONG
Telefoon: (+852) 2891,6677
Fax: (+852) 2575,6001
E-mail klantendienst: HongKongEnquiry@lifefitness.com
E-mail sales/marketing:
ChinaEnquiry@lifefitness.com
Kantooruren: 9.00 uur - 18.00 uur

Alle overige landen & distributeursaanleggenheden Azië Pacific*

Room 2610, Miramar Tower
132 Nathan Road
Tsimshatsui, Kowloon
HONGKONG
Telefoon: (+852) 2891,6677
Fax: (+852) 2575,6001
E-mail klantendienst: HongKongEnquiry@lifefitness.com
E-mail sales/marketing:
ChinaEnquiry@lifefitness.com
Kantooruren: 9.00 uur - 18.00 uur

Zie tevens www.lifefitness.com voor informatie over plaatselijke vertegenwoordigers of leveranciers.

FCC-waarschuwing – het toestel kan storingen veroorzaken op radio en tv

Opmerking: Deze apparatuur is getest en voldoet aan de grenswaarden voor klasse B digitale apparatuur volgens de voorschriften van deel 15 van het FCC-reglement. Deze voorschriften dienen om hinderlijke storing in een woonomgeving enigszins aan banden te leggen. Deze apparatuur genereert en gebruikt radiofrequentie-energie en kan deze uitstralen. Wanneer de apparatuur niet volgens de gebruikershandleiding geïnstalleerd en gebruikt wordt, kan radiocommunicatie verstoord worden. Er is echter geen garantie dat er bij een specifieke installatie nooit storing zal optreden. Als deze apparatuur storing van de radio- of tv-ontvangst veroorzaakt (wat vastgesteld kan worden door het toestel uit en weer aan te zetten), dan wordt de gebruiker aangeraden de storing te verhelpen door een of meer van de volgende maatregelen:

- De ontvangingstantenne draaien of ergens anders plaatsen.
- De afstand tussen het toestel en de ontvanger vergroten.
- Het toestel aansluiten op een stopcontact in een andere stroomkring dan waarop de ontvanger is aangesloten.
- De distributeur of een ervaren radio- of tv-monteur raadplegen.

Klasse HB (woonhuizen): huishoudelijk gebruik. Klasse B is niet geschikt voor therapeutische doeleinden.



OPGELET: Alle aanpassingen of veranderingen aan dit toestel kunnen de garantie ongeldig maken.

Elke onderhoudsbeurt, behalve schoonmaken of onderhoud door de gebruiker, moet uitgevoerd worden door een bevoegd vertegenwoordiger. De gebruiker kan geen onderhoud aan onderdelen uitvoeren.

INHOUDSOPGAVE

1	Belangrijke veiligheidsvoorschriften	5
2.	Overzicht van de RS1/RS3 Lifecycle®-ligfietsshometrainer	7
3.	Eerste installatie	8
4.	Belangrijkste functies	10
	4.1 Accessoires	10
	4.2 Contacthartslagmeting	10
5.	Service en onderhoud	11
	5.1 Problemen oplossen	11
	5.2 Tips voor preventief onderhoud	13
	5.3 Schema voor preventief onderhoud	14
	5.4 Productondersteuning	14
6	Specificaties	15
7	Garantie-informatie	16

© 2014 Life Fitness, een afdeling van Brunswick Corporation. Alle rechten voorbehouden. Life Fitness is een gedeponeed handelsmerk van Brunswick Corporation. Fitlinxx is een handelsmerk van Fitlinxx, Inc. Polar is een handelsmerk van Polar Electro, Inc. iPod® en iPhone® zijn gedeponeede handelsmerken van Apple, Inc. Gym Wipes® is een gedeponeed handelsmerk van The 2XL Corporation. PureGreen 24 is een handelsmerk van Pure Green.

Deze gebruikershandleiding beschrijft de werking en functies van het onderstaande product:

Life Fitness Lifecycle®-ligfietshometrainer modellen:
RS1/RS3

Hartelijk dank voor het aanschaffen van een Life Fitness Lifecycle®-ligfietshometrainer. Lees voordat u dit product gaat gebruiken eerst deze gebruikershandleiding in zijn geheel door zodat u weet hoe u alle functies op een veilige en juiste manier bedient. Wij hopen dat dit product aan uw verwachtingen voldoet. Mocht u toch onderhoudsgerelateerde problemen ondervinden, ga dan naar de sectie Productservice. Daar vindt u informatie over waar u internationaal of in uw eigen land voor productservice terecht kunt. Zie "Specificaties" in deze handleiding voor productgerelateerde kenmerken.

Doelverklaring: de Life Fitness Lifecycle hometrainer is een toestel dat de bewegingen van het fietsen bij verschillende snelheden en weerstandniveaus nabootst.

1 BELANGRIJKE VEILIGHEIDSVOORSCHRIFTEN



OPGELET: Alle aanpassingen of veranderingen aan dit toestel kunnen de garantie ongeldig maken.



WAARSCHUWING: Lees alle instructies voordat u dit product gebruikt.



WAARSCHUWING: Hartslagmeetsystemen kunnen onnauwkeurig zijn. Overmatig trainen kan ernstig letsel of de dood veroorzaken. Staak de training onmiddellijk als u denkt dat u het bewustzijn gaat verliezen.



WAARSCHUWING: De verstellingselementen die zich in het bewegingsveld van de gebruiker kunnen bevinden, mogen niet uitsteken.



GEVAAR: Trek altijd de stekker van dit Life Fitness toestel uit het stopcontact voordat u aan een schoonmaak- of onderhoudsbeurt gaat beginnen, om het risico van elektrische schokken te verkleinen.



De polsslagsensoren geven een hartslag bij benadering weer. De sensoren gelden niet als medische hulpmiddelen en mogen voor geen enkele medische toepassing worden gebruikt.

- Alvorens dit product in gebruik te nemen, is het van essentieel belang dat u deze gebruikershandleiding in zijn GEHEEL doorneemt, evenals ALLE instructies. De hometrainer is alleen bedoeld voor gebruik op de in deze handleiding beschreven wijze.
- Volg altijd de voorschriften die op de console worden weergegeven.
- Dit toestel is niet bedoeld voor gebruik door kinderen of personen met een verminderd lichamelijk, gevoels- of mentaal vermogen, of personen zonder kennis over en ervaring met dit toestel, tenzij dit gebruik plaatsvindt onder het toezicht van, of nadat men is geïnstrueerd over het gebruik van het toestel door iemand die verantwoordelijk is voor de veiligheid.
- Er dient op te worden toegezien dat kinderen niet spelen met het toestel.
- Steek geen voorwerpen in de openingen van dit toestel. Als iets in het toestel valt, zet de stroom dan uit, trek de stekker uit het stopcontact en haal het voorwerp voorzichtig uit het toestel. Neem als u het voorwerp niet kunt bereiken contact op met de klantendienst van Life Fitness.
- Plaats nooit bekers met vloeistof rechtstreeks op het toestel, maar maak hiervoor gebruik van een accessoirehouder. Gebruik van bekers met een deksel wordt aanbevolen.
- Gebruik de hometrainer niet buiten, naast zwembaden of in ruimtes met een hoge vochtigheidsgraad.
- Houd losse kleding, veters en handdoeken uit de buurt van de pedalen van de trainingsfiets.
- Houd de ruimte rondom dit toestel vrij van obstakels, met inbegrip van muren en meubilair.
- Wees voorzichtig bij het op- en afstappen van dit toestel.
- Gebruik een toestel van Life Fitness nooit als het gevallen of beschadigd is, of als het gedeeltelijk onder water is gedompeld. Neem contact op met de klantendienst van Life Fitness.
- Houd het netsnoer uit de buurt van verwarmde oppervlakken. Trek het apparaat niet vooruit aan het netsnoer en gebruik het snoer niet als handgreep.
- Leid het netsnoer niet over de vloer onder of langs de zijkant van de Lifecycle.
- Draag schoenen met rubber- of antislipzolen. Schoenen met hakken, leren zolen, noppen of spikes zijn niet geschikt. Gebruik de Lifecycle®-ligfiets-hometrainer niet op uw blote voeten.
- Kantel de Lifecycle®-ligfiets-hometrainer niet terwijl hij gebruikt wordt.
- Houd handen en voeten uit de buurt van alle bewegende onderdelen.
- Installeer geen toebehoren of accessoires die niet zijn meegeleverd of aanbevolen door Life Fitness, om er zeker van te zijn dat het toestel correct werkt.

- Gebruik dit product in een goed geventileerde ruimte.
- Gebruik dit product op een harde, vlakke ondergrond.
- Zorg ervoor dat alle onderdelen goed zijn vastgezet:
- Een toestel mag nooit onbewaakt worden achtergelaten wanneer de stekker is aangesloten. Trek de stekker uit het stopcontact wanneer het toestel niet in gebruik is en voor het installeren of verwijderen van onderdelen.
- Niet gebruiken onder een deken of kussen. Er kan overmatige verhitting optreden wat brand, elektrische schok of letsels bij personen kan veroorzaken.
- Gebruik dit toestel nooit als het een beschadigd snoer of beschadigde stekker heeft, niet goed werkt, als het is gevallen of beschadigd of in water is gevallen. Neem contact op met de klantendienst van Life Fitness.
- Gebruik het toestel nooit met de luchtopeningen geblokkeerd. Houd de luchtopeningen vrij van pluis, haar en dergelijke.
- Zet om het toestel uit te schakelen alle bedieningselementen op de UIT-stand en verwijder daarna de stekker uit het stopcontact.
- Laat de LCD-consoles een uur normaliseren en afkoelen vooraleer ze opnieuw te gebruiken.

BEWAAR DEZE VOORSCHRIFTEN VOOR THUISGEBRUIK.

2 OVERZICHT VAN DE RS1/RS3 LIFECYCLE®-LIGFIETSHOMETRAINER

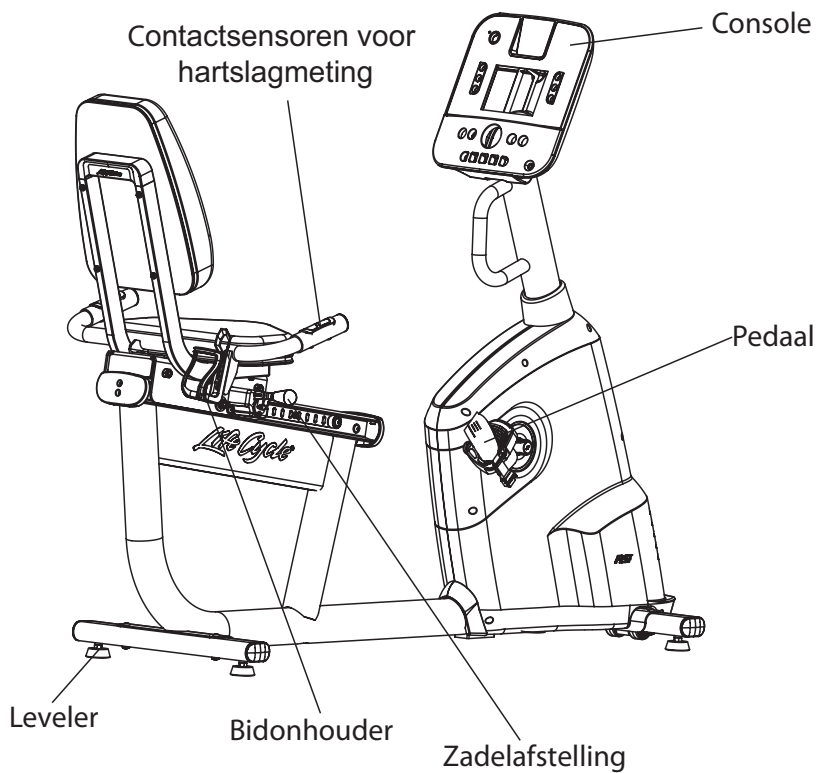

RS1 MET TRACK+ CONSOLE

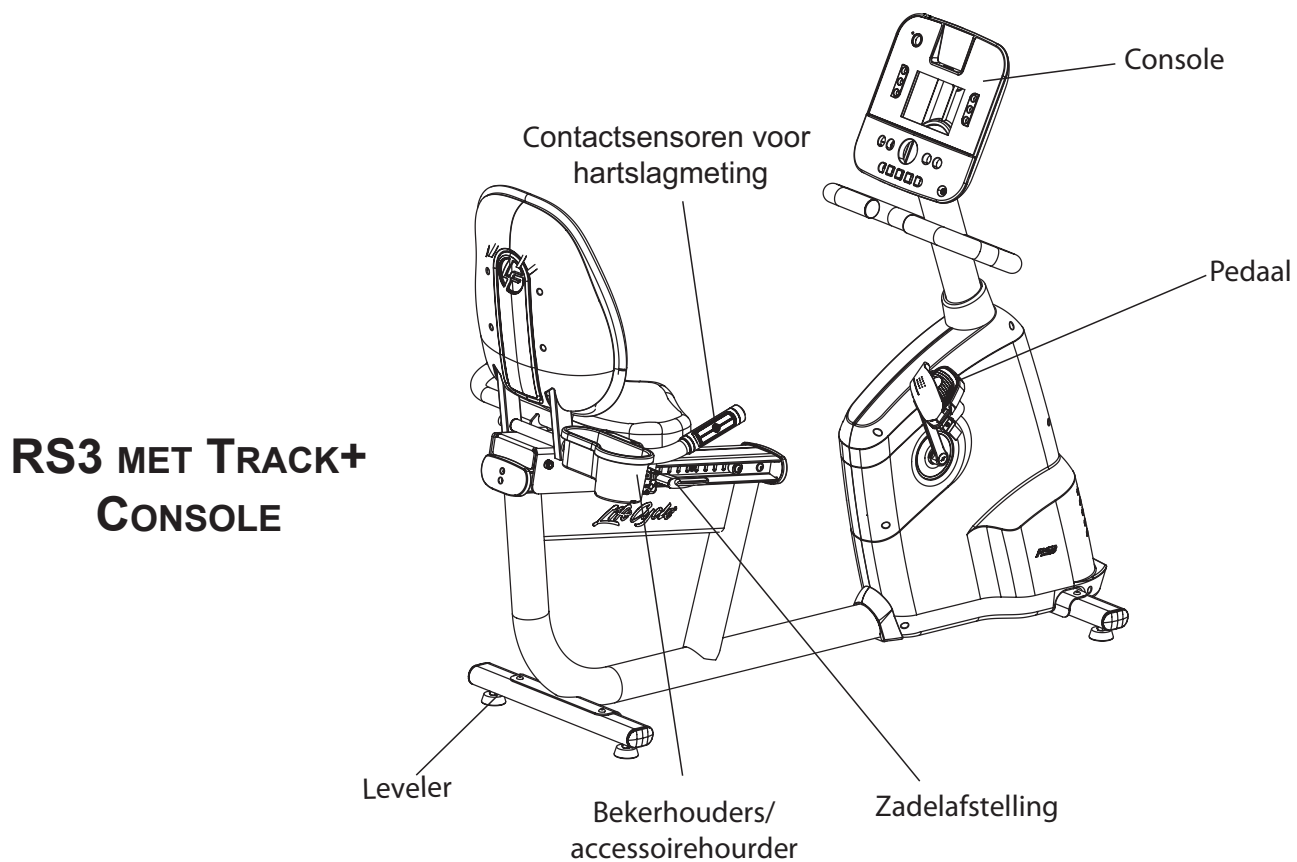

RS3 MET TRACK+ CONSOLE

3 EERSTE INSTALLATIE

Neem de volledige gebruikershandleiding door voor u de Lifecycle gaat installeren.

PLAATSING VAN DE LIFECYCLE

Neem alle veiligheidsvoorschriften uit hoofdstuk 1 in acht en breng de fiets naar de plaats waar hij gebruikt gaat worden. Zorg ervoor dat een ruimte van minimaal 60 cm vrij laat rondom het toestel. Raadpleeg Hoofdstuk 6 (Specificaties) indien nodig. De Lifecycle®-ligfietsshometrainer is uitgerust met voorwielen zodat het eenvoudig is om hem naar zijn definitieve bestemming te duwen of te trekken. Til de Lifecycle®-ligfietsshometrainer achteraan gewoon op om hem te verplaatsen.

OPGELET: Zet de Lifecycle®-ligfietsshometrainer op een koele, droge plaats. Niet plaatsen in zeer vochtige ruimten, zoals in de buurt van zwembaden, aangezien roest en corrosie kan optreden.

STABILISEREN VAN DE LIFECYCLE®-LIGFIETSHOMETRAINER

Probeer de Lifecycle®-ligfietsshometrainer in alle richtingen heen en weer te bewegen wanneer hij op zijn plaats staat, om te controleren of hij stabiel staat. Als het toestel ook maar iets beweegt, moet het waterpas gezet worden. Bepaal welke voet de vloer niet geheel raakt. Draai de contraoer los met een steeksleutel van 17 mm en draai het stelootje om het omlaag te brengen. Controleer of de fiets stabiel staat en stel de voet zo nodig nogmaals bij totdat de fiets niet meer beweegt. Vergrendel de afstelling door de contraoer tegen de stabilisatiestang te draaien.

AFSTELLEN VAN HET ZADEL VOOR EEN JUISTE BIOMECHANISCHE POSITIE

Door het zadel op de juiste wijze te plaatsen, voorkomt u onnodige vermoeidheid van uw beenspieren. Om te bepalen of het zadel moet worden aangepast, gaat u erop zitten en plaatst u de bal van de voet op de pedalen. Uw knie moet iets gebogen zijn wanneer het pedaal op het verste punt is ten opzichte van het lichaam. U moet kunnen fietsen zonder uw knieën te strekken of op het zadel te schuiven.

Het zadel aanpassen: Trek de verende afstelhendel (A) rechts van het zadel omhoog. Schuif het zadel naar voren of achteren tot de juiste stand en laat de pen los om hem vast te zetten. Beweeg het zadel voorzichtig naar voren en naar achteren om het op zijn plaats te vergrendelen. Controleer de afstand van het zadel nogmaals en stel het zo nodig verder bij.

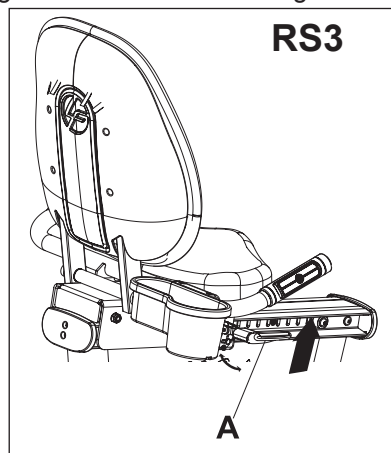
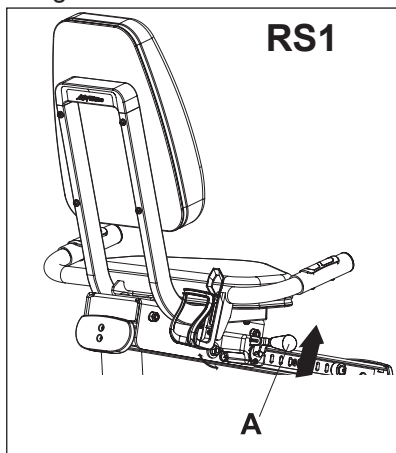

Opmerking: Als het zadelonderstel te veel schommelt, draait u de contraoer (A) aan een van beide zijden van het onderstel los met een steeksleutel. Draai met een tweede steeksleutel de verstelroller aan de binnenkant van het onderstel vast totdat deze stevig is aangedraaid. Draai de roller echter niet te strak aan. Draai de borgmoer nu aan terwijl u de roller op zijn plaats houdt. Herhaal dezelfde procedure voor de andere kant van het onderstel.

OPGELET: Probeer het zadel niet te verstellen terwijl u op de pedalen trapt. Als u dat doet, of als u de zadelpen er niet helemaal in steekt, kunt u een ongemakkelijke training hebben of letsel oplopen.

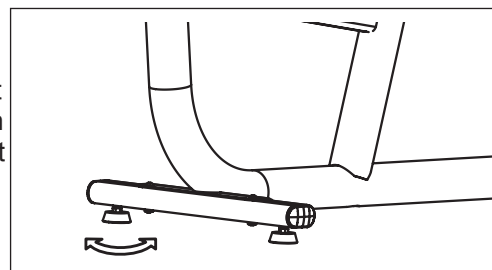
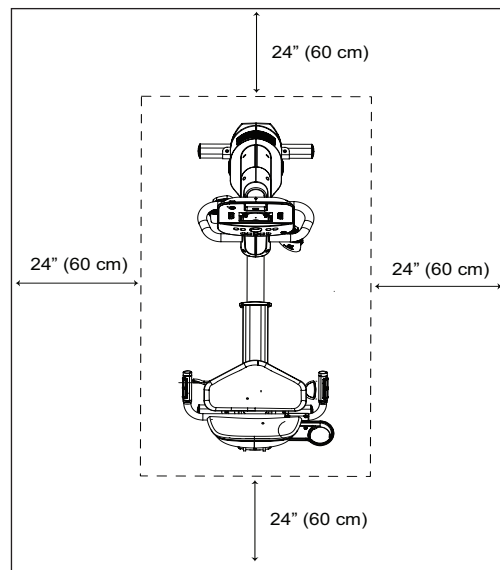

AFSTELLEN VAN DE PEDAALRIEMEN

De veiligheidsriemen van het pedaal houden de schoenen van de gebruiker tijdens de training op de pedalen. De riemen moeten comfortabel zitten, maar ze moeten strak genoeg zijn om te voorkomen dat de schoenen tijdens het fietsen gaan slippen. Probeer voor aanvang van een training of de riemen niet te los of te strak zitten en stel ze zo nodig bij.

De riemen kunnen worden versteld voor de verschillende schoenmaten. Elke riem wordt op zijn plaats gehouden door een verende clip die is verbonden met de buitenrand van het pedaal. Om de riem strakker aan te trekken, hoeft u alleen maar het losse uiteinde van de riem omlaag te trekken. Bij elke trekbeweging wordt de riem automatisch op zijn plaats vastgezet. Om de riem losser te maken, drukt u de clip aan de bovenkant in en trekt u de riem omhoog. Laat de clip los zodat het bandje op zijn plaats blijft. Test of de riem goed is afgesteld en verstel hem indien nodig.



AFSTELLEN VAN DE RUGLEUNING (UITSLUITEND RS3)

De RS3 heeft een verstelbare rugondersteuning zodat u zelf de meest comfortabele positie voor uw training kan instellen. Om de rugondersteuning te verstellen, trekt u de hendel (A) naar het achterste deel van de fiets. Terwijl u aan de hendel trekt, leunt u naar achter of naar voor. Zodra u een comfortabele positie heeft gevonden, laat u de hendel los zodat hij automatisch vast klikt.

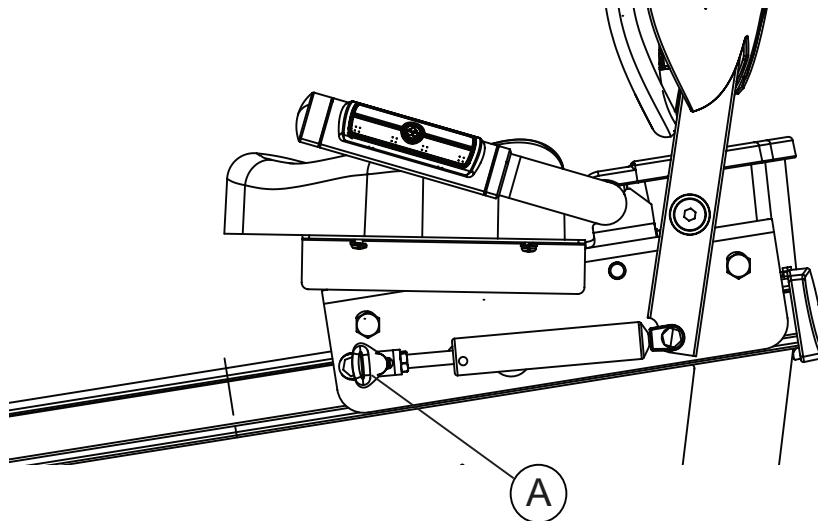

DE LIGFIETSHOMETRAINER STARTEN

Zie Hoofdstuk 6, Specificaties, voor netvoedingsvereisten. Steek de AC-adapter in een stopcontact dat in overeenstemming met alle plaatselijke voorschriften en verordeningen geïnstalleerd en geaard is.

Steek de stekker van de voedingsadapter in de stekkerbus aan de onderkant van de hometrainer. Steek vervolgens de stekker van de voedingsadapter in een stopcontact. Leid het snoer zodanig dat het niet klem komt te zitten en er niet overheen gelopen kan worden.

Controleer of de console oplicht. Als dit niet het geval is, controleert u de stekker en de aansluiting op het stopcontact opnieuw en verzekert u zich ervan dat er spanning staat op het stopcontact.

Zodra het toestel stroom krijgt, licht de console op en kunt u een training selecteren. Indien u een zelf aangedreven toestel gebruikt, start met trappen om de console te activeren.

Opmerking: *Klanten buiten de Verenigde Staten dienen voor de stroomvoorziening van het toestel de voor hun land specifieke transformator te gebruiken.*

Opmerking: *De RS3 kan zelf aangedreven zijn indien u een Go Console gebruikt. De pauzeduur is ingesteld op 30 minuten. Trainingsgegevens worden gewist na 30 seconden van inactiviteit. Verleng de pauzeduur door de Go Console aan te sluiten aan de stroomvoorziening.*

4 BELANGRIJKSTE FUNCTIES

4.1 ACCESSOIRES

Een accessoirehouder en een bidonhouder (A) zijn achteraan [rechts] van het zadel bevestigd op de RS3 met ruimte voor bijvoorbeeld een bidon of een mobiele telefoon. Op de achterkant [rechts] van het zadel van de RS1 is een bidonhouder (B) aangebracht. Bovendien bevindt zich aan de onderkant van de console een ingebouwd leesrek (C) waarop u een boek of tijdschrift kunt leggen.

4.2 CONTACTHARTSLAGMETING

De hartslagsensoren (A) vormen het ingebouwde hartslagmeetsysteem. Grijp tijdens een training de handpolsslagsensoren vast om uw hartslag te meten. Als uw console is uitgerust met een hartslagborstriem raden wij aan dat u deze gebruikt tijdens training en de handpolsslagsensoren alleen gebruikt om nu en dan uw hartslag te meten wanneer u de borstriem niet gebruikt. Bovendien moet de borstriem worden gebruikt om training met controle van de hartslag uit te oefenen. Gebruik een comfortabele greep voor een nauwkeurige meting. De console geeft de hartslag na 15 tot 20 seconden weer.

Handpolsslagsensoren kunnen anders werken met verschillende lichaamstypes. Bij sommige personen kan het zeer moeilijk zijn om een hartslagwaarde te verkrijgen. Volg de onderstaande tips om de hartslagwaarde te verbeteren.

- Haal uw handen van de hartslagsensoren af en wacht totdat de hartslagweergave verdwijnt. Grijp de sensoren opnieuw vast.
- Zorg ervoor dat uw handen volledig contact maken met de sensoren.
- Droog uw handen van tijd tot tijd tijdens het gebruik.
- Beweeg uw handen zo min mogelijk.
- Reinig de handpolsslagsensoren.

Opmerking: De polsslagsensoren geven een hartslag bij benadering weer. De sensoren gelden niet als medische hulpmiddelen en mogen voor geen enkele medische toepassing worden gebruikt.

RS1 met Track+ Console

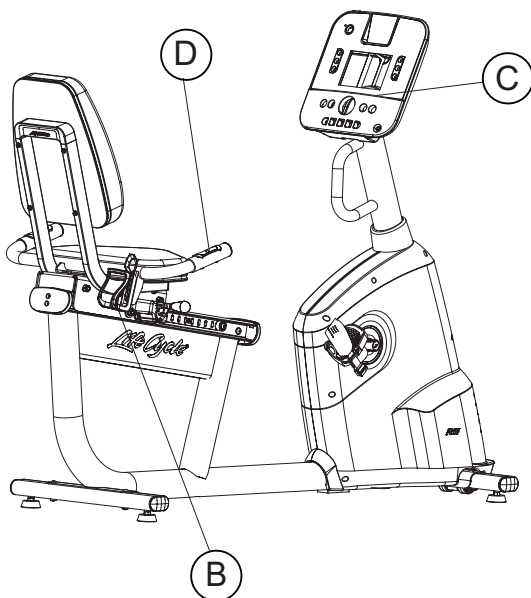

RS3 met Track+ Console

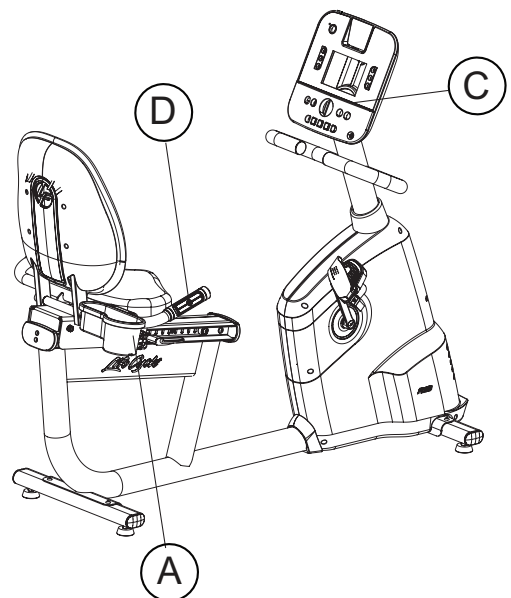

5 SERVICE EN ONDERHOUD

5.1 Problemen oplossen

PROBLEEM	Oorzaak/oplossing
<i>Geen stroom.</i>	Controleer of het netsnoer volledig is aangesloten op de achterzijde van het toestel en in het stopcontact. Controleer of de stekker van het netsnoer helemaal is ingestoken aan de achterzijde van het toestel.
	Misschien staat de loopband in Energiebesparingsmodus. Druk op de toets Energiebesparing om te zien of de console nu aangaat.
	Controleer of alle door de sporter gemaakte aansluitingen goed werken. Verbreek elke verbinding en maak de verbindingen opnieuw om dit te controleren. Controleer of er tijdens de montage kabels gekneld zijn geraakt.
<i>Klikgeluiden tijdens het trappen.</i>	Draai de pedalen met de steeksleutel (met de hometrainer meegeleverd) zo goed mogelijk aan.
<i>Geluid zodra de snelheid wordt opgevoerd.</i>	Het is normaal dat een mechanisch apparaat luider wordt bij hogere snelheid.
<i>Kan geen wijziging in weerstand voelen bij de beginniveaus</i>	De weerstandscurve van de Lifecycle®-ligfiets-hometrainer voor het hele lichaam is ontworpen zodat u een groter verschil in weerstand voelt bij hogere niveaus.
<i>De draadloze hartslagmeting werkt niet.</i>	<p>Mogelijke redenen voor het niet goed werken van de draadloze hartslagmeting:</p> <ul style="list-style-type: none"> ▪ De functie voor draadloze hartslagmeting is in het menu Instellingen op UIT gezet. Open het menu Instellingen en controleer of DRAADLOZE HR op AAN staat. ▪ Er is geen goed contact tussen de borstband voor hartslagtelemetrie en de huid. ▪ De werking van de borstband voor hartslagtelemetrie kan verstoord worden door elektrische interferentie van bijvoorbeeld neonlampen of keukenapparatuur. Verplaats het toestel of verplaats de elektrische apparaten die zich in de buurt bevinden van de het toestel. ▪ De batterij in de borstband voor hartslagtelemetrie moet worden vervangen. Dit is een CR2032 batterij (3 V).
<i>“OFF” wordt weergegeven op het LEVEL-venster op de console.</i>	Schakel de unit uit en daarna opnieuw in.
	Indien het opstarten door te trappen niet werkt dan is er een probleem met het weerstandssysteem. Neem in dat geval contact op met de klantendienst van Life Fitness voor assistentie.
<i>Contacthartslagmeting meet mijn hartslag niet goed.</i>	Pak de sensoren goed vast en houd uw handen stil. Als uw hartslag veel hoger of lager is dan verwacht, verwijdert u uw handen van de sensoren tot de hartslag niet meer wordt weergegeven.
	<p>Tips voor de contacthartslag:</p> <ol style="list-style-type: none"> 1. Droog vochtige handen af om glijden op de sensoren te voorkomen. 2. Plaats uw handen op alle vier de sensoren (twee in elke hand). 3. Pak de sensoren stevig beet. 4. Oefen constante druk uit op de sensoren. 5. Moet mogelijk langer wachten voor weergave van hartslag. <p>Opmerking: De polsslagsensoren geven een hartslag bij benadering weer. De sensoren gelden niet als medische hulpmiddelen en mogen voor geen enkele medische toepassing worden gebruikt.</p>

OPSPOREN VAN STORINGEN

PROBLEEM	Oorzaak/oplossing
<p><i>Het zadel trilt mee.</i></p>	<p>Als het onderstel van het zadel te strak vastzit, waardoor het niet vrij kan bewegen, of als het te los zit waardoor het te veel heen en weer beweegt, kan het worden versteld.</p> <p>Als het zadelonderstel te veel schommelt, draait u de contraoer aan een van beide zijden van het onderstel los met een steeksleutel. Draai met een tweede steeksleutel de verstelroller aan de binnenkant van het onderstel los totdat het onderstel vrij kan bewegen. Draai niet te vast aan. Draai de borgmoer nu aan terwijl u de roller op zijn plaats houdt. Herhaal de procedure voor de andere kant van het onderstel.</p> <p>Als het zadelonderstel niet vrij kan bewegen, draait u de contraoer aan een van beide zijden van het onderstel los met een steeksleutel. Draai met een tweede steeksleutel de verstelroller aan de binnenkant van het onderstel los totdat het onderstel vrij kan bewegen. Draai de roller echter niet te los. Draai niet te los. Draai de borgmoer nu aan terwijl u de roller op zijn plaats houdt. Herhaal de procedure voor de andere kant van het onderstel.</p>
<p><i>Het gaaswerk aan de achterzijde zit los.</i></p>	<p>De riemen die het gaaswerk van het zadel op zijn plaats houden, moeten worden aangetrokken. Verwijder met een kruiskopschroevendraaier de vier schroeven die de achterste kunststof zadelbedekking op zijn plaats houden. Stel vast welke riemen loszitten. Verwijder het losse uiteinde van de riem dat door de lus van de clip heen loopt. Om de riem aan te spannen, trekt u eraan in de tegengestelde richting van de lus van de clip. Span alle riemen naar behoefte aan. Breng de achterste kunststof zadelbedekking opnieuw aan.</p>
<p><i>De iPod wordt niet herkend.</i> <i>Opmerking: Alleen van toepassing op de Track+ Console.</i></p>	<p>Dit wordt weergegeven als uw versie van de iPod-speler niet door het toestel wordt herkend. Het kan ook worden weergegeven als de connector van het product of de iPod beschadigd is.</p>
<p><i>De batterij van de iPod wordt niet opgeladen als het toestel in Energiebesparingsmodus is.</i> <i>Opmerking: Alleen van toepassing op de Track+ Console.</i></p>	<p>De batterij van uw iPod wordt niet opgeladen wanneer de ligfietsometrainer in Energiebesparingsmodus is. Dit is normaal.</p>
<p><i>Het bericht "Low Battery" (Batterijspanning laag) wordt weergegeven.</i> <i>op de console.</i> <i>Opmerking: Alleen van toepassing op de Track+ Console.</i></p>	<p>De console bevat een batterij die ervoor zorgt dat de realtimeklok blijft werken als de stekker van het toestel uit het stopcontact wordt gehaald. Deze realtimeklok is alleen nodig als u de website van LFconnect gebruikt. U hoeft de batterij niet te vervangen als u de website niet gebruikt. Neem contact op met de klantendienst voor informatie over het vervangen van de batterij. Dit is een CR1632 batterij (3 V).</p>
<p><i>Wanneer ik probeer om een training op te slaan op de USB-stick, krijg ik dit bericht:</i> <i>"OPSLAAN NIET MOGELIJK; ZIE HANDLEIDING".</i> <i>Opmerking: Alleen van toepassing op de Track+ Console.</i></p>	<p>Misschien heeft de console de USB-stick niet herkend. Probeer de USB-stick uit de poort te trekken en opnieuw in te steken.</p> <p>Misschien is de USB-stick vol.</p> <p>Misschien is de USB-stick niet compatibel met het product.</p> <p>Probeer een andere USB-stick.</p>

5.2 TIPS VOOR PREVENTIEF ONDERHOUD

De Lifecycle®-ligfietsometrainer is gebaseerd op de uitstekende techniek en betrouwbaarheid van Life Fitness en is een van de sterkste en meest probleemloze trainingstoestellen die op dit moment verkrijgbaar zijn.

Opmerking: De veiligheid van de toestellen kan alleen gehandhaafd blijven als ze regelmatig op beschadiging en slijtage worden gecontroleerd. Stel de toestellen buiten gebruik totdat defecte onderdelen gerepareerd of vervangen zijn. Let vooral op onderdelen die slijtagegevoelig zijn zoals hieronder aangegeven.

De volgende tips voor preventief onderhoud zullen ervoor zorgen dat de Lifecycle®-ligfietsometrainer optimaal blijft werken:

- Zet de Lifecycle®-ligfietsometrainer op een koele, droge plaats.
- Zorg dat de pedaalriemen goed bevestigd zijn wanneer u de Lifecycle®-ligfietsometrainer gebruikt.
- Maak de bovenkant van de pedalen regelmatig schoon.
- Houd de console vrij van vingerafdrukken en zout van zweet.
- Reinig het scherm van de console en alle externe oppervlakken met een goedgekeurd of passend reinigingsmiddel (zie door Life Fitness goedgekeurde reinigers) en een microvezeldoek.
- Lange nagels kunnen het oppervlak van de console beschadigen of krassen maken; zorg dat uw nagels de console niet raken als u op de toetsen drukt.
- Maak de behuizing regelmatig grondig schoon.

Door Life Fitness goedgekeurde reinigingsmiddelen (Uitsluitend verkrijgbaar in de VS)

Door de betrouwbaarheidsexperts van LIFE FITNESS zijn twee reinigingsmiddelen goedgekeurd: PureGreen 24 en Gym Wipes. Beide reinigingsmiddelen verwijderen vuil, vet en zweet van de toestellen op een veilige en effectieve wijze. PureGreen 24 en de Antibacterial Force-formule van Gym Wipes zijn beiden desinfecterende middelen die effectief zijn tegen MRSA en H1N1. PureGreen 24 is verkrijgbaar als spray. Breng de spray aan op een microvezeldoekje en veeg de toestellen schoon. Laat PureGreen 24 ten minste 2 minuten inwerken voor algemene desinfectie en ten minste 10 minuten voor de bestrijding van schimmels en virussen. Gym Wipes zijn grote, sterke, vooraf bevochtigde doeken die vóór en na de training op de toestellen kunnen worden gebruikt. Gebruik de Gym Wipes ten minste 2 minuten op de toestellen voor algemene desinfectie.

Voor het bestellen van deze reinigingsmiddelen kunt u contact opnemen met onze Customer Support Services (+1 [800]-351-3737 of e-mail: customersupport@lifefitness.com).

VOOR LIFE FITNESS-PRODUCTEN GESCHIKTE REINIGINGSMIDDELEN

Voor het schoonmaken van het scherm en alle buitenoppervlakken kunt u ook een zachte zeep en water of een zacht, niet-schurend huishoudelijk reinigingsmiddel gebruiken. Gebruik uitsluitend een zachte microvezeldoek. Breng het reinigingsmiddel voor het schoonmaken aan op de microvezeldoek. Gebruik geen ammonia of bijtende reinigingsmiddelen. Gebruik geen agressieve reinigingsmiddelen. Gebruik geen papieren doekjes. Breng de reinigingsmiddelen niet rechtstreeks aan op het oppervlak van het toestel.

5.3 SCHEMA VOOR PREVENTIEF ONDERHOUD

Item	Wekelijks	Maandelijks	Halfjaarlijks
Console	Schoonmaken		Inspecteren
Bidonhouders	Schoonmaken	Inspecteren	
Montagebouten console			Inspecteren
Frame	Schoonmaken		Inspecteren
Plastic afdekkappen	Schoonmaken	Inspecteren	Inspecteren
Lifepulse-sensoren	Schoonmaken/Inspecteren		
Pedalen en riemen	Schoonmaken	Inspecteren	

5.4 PRODUCTONDERSTEUNING

- 1 Neem contact op met uw leverancier of met de klantenservice van Life Fitness op het nummer 1-800-351-3737.
- 2 Stel het symptoom vast en neem de bedieningsaanwijzingen en het schema voor het oplossen van problemen door.
- 3 Zoek het serienummer van het toestel op en noteer het. Het serienummerplaatje bevindt zich aan de achterkant [rechts] van het frame. Zorg dat u tevens het aankoopbewijs bij de hand hebt.

6 SPECIFICATIES

Beoogd gebruik:	Thuis
Maximaal gewicht gebruiker:	136 kg (RS1) 181 kg (RS3)
Afmetingen van pedalen:	11,5 cm
Type aandrijving:	Riemaandrijving van het type Poly -V
Elektrische vereisten:	220-240 Volt (Internationale hoogspanning) Opmerking: De RS3 kan zelf aangedreven zijn indien u een Go Console gebruikt.
Accessoires:	Bidonhouder en leesrek (RS1) Luxe accessoirehouder & leesrek (RS3)
Weerstandssysteem:	Wervelstroom (RS1) Generator (RS3) Opmerking: Beide weerstandssystemen zijn aanpasbaar anders dan door middel van de snelheid.

Afmetingen, Gemonteerd

	RS1	RS3
Lengte	168,9 cm	163,6 cm
Breedte	64,8 cm	68,1 cm
Hoogte	130,8 cm	130,8 cm
Gewicht	60,35 kg	70 kg

Transportafmetingen

Lengte	166,8 cm	166,8 cm
Breedte	42,5 cm	42,5 cm
Hoogte	77,8 cm	77,8 cm
Gewicht	71 kg	86,6 kg

7 GARANTIE-INFORMATIE

Model	Beperkte levensduur	5 jaar	1 jaar
Basis van de RS1/ RS3 Lifecycle®- ligfietsometrainer	Frame	Elektrische en mechanische onderdelen	Arbeid

WAT WORDT GEDEKT DOOR DE GARANTIE?

LIFE FITNESS garandeert dat dit consumentenproduct (hierna: "product") vrij is van tekortkomingen in materiaal en fabricage.

VOOR WIE GELDT DE GARANTIE?

Voor de oorspronkelijke koper of personen die het nieuw aangeschafte product als geschenk van de oorspronkelijke koper ontvangen. De garantie vervalt wanneer het product meermaals van eigenaar verandert.

Duur van de garantie.

Thuisgebruik: Alle elektrische en mechanische onderdelen en arbeid vallen na de aankoopdatum onder de garantie volgens de specificaties in bovenstaande grafiek.

Gebruik anders dan in een thuisomgeving: Garantie nietig (dit product is uitsluitend bedoeld voor thuisgebruik).

Wie betaalt de verzendkosten en de verzekering voor dienstverlening?

Indien dit product of een van de onder de garantie vallende onderdelen ter reparatie aan een servicewerkplaats moet worden geretourneerd, vergoedt Life Fitness gedurende de garantietermijn alle kosten voor verzending en verzekering (uitsluitend binnen de Verenigde Staten). Na het verstrijken van de garantietermijn komen de kosten voor verzending en verzekering ten laste van de koper.

WAT WIJ ZULLEN DOEN OM TEKORTKOMINGEN ONDER DE GARANTIE TE CORRIGEREN:

Wij sturen u nieuwe of gereviseerde vervangende onderdelen of componenten of zullen het product naar eigen goeddunken vervangen. Voor deze vervangende onderdelen geldt het resterende deel van de oorspronkelijke garantietermijn.

Wat niet wordt gedekt.

Defecten of schade als gevolg van onderhoud door onbevoegden, misbruik, ongelukken, nalatigheid, verkeerde assemblage of installatie, vuil van bouwactiviteiten in de omgeving van het product, roest of corrosie als gevolg van de gebruikslocatie van het product, wijzigingen of modificaties zonder onze schriftelijke toestemming of als gevolg van nalatigheid uwerzijds om het product te gebruiken, te bedienen en te onderhouden zoals beschreven in uw gebruikershandleiding ("handleiding"). Alle voorwaarden van deze garantie komen te vervallen als dit product wordt verplaatst buiten de continentale grenzen van de Verenigde Staten van Amerika (met uitsluiting van Alaska, Hawaï en Canada), waarna de voorwaarden gelden zoals die worden geboden door de erkende vertegenwoordiger van Life Fitness in het land in kwestie.

WAT U DIENT TE DOEN.

Bewaar het bewijs van aankoop (ontvangst door ons van de bijgevoegde registratiekaart zorgt ervoor dat de aankoop wordt geregistreerd, maar is niet vereist); gebruik, bedien en onderhoud het product zoals gespecificeerd in de handleiding; stel de leverancier binnen 10 dagen na ontdekking van defecten hiervan op de hoogte; retourneer, indien daarom wordt verzocht, het defecte onderdeel voor

vervanging of zo nodig het gehele product ter reparatie. Life Fitness behoudt zich het recht voor om te beslissen of een product al dan niet moet worden geretourneerd voor reparatie.

PRODUCTREGISTRATIE

Registreer op www.lifefitness.com/home/product-registration.html. Nadat wij de kaart hebben ontvangen, worden uw naam en adres en de aankoopdatum in onze archieven opgenomen als die van een geregistreerd eigenaar van het product. Als geregistreerd eigenaar weet u zeker dat de garantie ook voor u geldt als u het bewijs van aankoop verliest. Bewaar uw aankoopbewijs.

GEbruikersHANDLEIDING.

Het is ZEER BELANGRIJK DAT U DE HANDLEIDING LEEST voordat u het product gebruikt. Vergeet niet om periodiek onderhoud te verrichten zoals beschreven in de handleiding om te zorgen voor een goede werking en uw tevredenheid met het product te garanderen.

VOOR ONDERDELEN EN SERVICE:

De contactgegevens van de lokale klantenservice staan op pagina 1 van deze handleiding. Vermeld uw naam, adres en het serienummer van uw product (bedieningspanelen en frames hebben mogelijk eigen serienummers). De klantendienst vertelt u hoe u een vervangingsonderdeel kunt krijgen of zorgt indien nodig voor de nodige dienstverlening op de plaats waar uw product zich bevindt.

EXCLUSIEVE GARANTIE.

DEZE BEPERKTE GARANTIE VERVANGT ALLE ANDERE GARANTIES VAN WELKE AARD OOK, UITDRUKKELIJK OF IMPLICIET, INCLUSIEF DOCH NIET BEPERKT TOT IMPLICIETE GARANTIES VAN VERKOOPBAARHEID EN GESCHIKTHEID VOOR EEN BEPAALD DOEL, ALSMEDE ALLE ANDERE VERPLICHTINGEN OF AANSPRAKELIJKHEID ONZERZIJD. Wij aanvaarden geen, en verklaren niemand bevoegd tot het uit onze naam aanvaarden van, andere verplichtingen of aansprakelijkheid in verband met de verkoop van dit product. Wij zijn volgens deze garanti voorwaarden of anderszins onder geen beding aansprakelijk voor lichamelijk letsel of materiële schade, inclusief winstderving of financiële verliezen, noch voor speciale, indirecte, secundaire, incidentele schade of gevolgschade van welke aard ook die voortvloeit uit het gebruik, of de onmogelijkheid tot gebruik, van dit product. In sommige rechtsgebieden is afwijzing of beperking van impliciete garanties of van aansprakelijkheid voor incidentele of bijkomende schade niet toegestaan, zodat de bovenstaande beperkingen of afwijzingen voor u mogelijk niet gelden. Buiten de Verenigde Staten gelden mogelijk afwijkende garanti voorwaarden. Neem voor nadere informatie contact op met Life Fitness.

VERBOD TOT WIJZIGING VAN GARANTIEVOORWAARDEN.

Het is niemand toegestaan de voorwaarden van deze beperkte garantie te wijzigen, te modificeren of uit te breiden.

WETGEVING AFZONDERLIJKE STATEN DER VS.

Deze garantie verleent u specifieke wettelijke rechten; het is mogelijk dat u nog andere rechten hebt, die van staat tot staat verschillen.