



— a *LifeFitness* company —

Treadmill Desk

Manuel de montage/d'utilisation





Service clients

**1 (844) 6IN-MOVE
(844-646-6683)**

9525 Bryn Mawr Avenue
Rosemont, IL États-Unis 60018

Pour toute question, veuillez appeler votre représentant
InMovement ou notre Service clients au numéro gratuit

1 (844) 646-6683.

Du lundi au vendredi, de 7h00 à 18h00, heure du Centre.

Operation Manuals and other Product Information available at <https://www.lftechsupport.com/web/document-library/documents>

عق و مل اى لى ع ة ح ا ت م ز ا ه ل ا ن ع ى ر خ ا ت ا م و ل ع م و ل ي غ ش ت ل ا ل د ا <https://www.lftechsupport.com/web/document-library/documents>

操作マニュアルおよびその他の製品情報については、<https://www.lftechsupport.com/web/document-library/documents> をご覧ください。

如需操作手册和其他产品信息，请登录：<https://www.lftechsupport.com/web/document-library/documents>

操作手冊和其他產品資訊請見 <https://www.lftechsupport.com/web/document-library/documents>

작동 설명서 및 기타 제품 정보는 <https://www.lftechsupport.com/web/document-library/documents> 에서 찾을 수 있습니다.

Trobareu el manual de funcionament i altra informació de producte a <https://www.lftechsupport.com/web/document-library/documents>

Mae Llawlyfrau Gweithredu a Gwybodaeth Arall am Beiriannau ar gael yn <https://www.lftechsupport.com/web/document-library/documents>

Die Betriebsanleitung und andere Produktinformationen erhalten Sie unter <https://www.lftechsupport.com/web/document-library/documents>

Encontrará el manual de funcionamiento y otra información de producto en <https://www.lftechsupport.com/web/document-library/documents>

Erabiltzailearen Eskuliburua eta Beste Produktuei buruzko Informazioa eskuratu <https://www.lftechsupport.com/web/document-library/documents> gunean

Käyttöoppaat ja muut tuotetiedot ovat saatavana osoitteessa <https://www.lftechsupport.com/web/document-library/documents>

Les manuels d'utilisation, ainsi que d'autres informations sur les Produits, sont disponibles sur <https://www.lftechsupport.com/web/document-library/documents>

Felhasználói kézikönyvek és más termékinformációk: <https://www.lftechsupport.com/web/document-library/documents>

Manuali di funzionamento e altre informazioni sui prodotti disponibili su <https://www.lftechsupport.com/web/document-library/documents>

Manuali di funzionamento e altre informazioni sui prodotti disponibili su <https://www.lftechsupport.com/web/document-library/documents>

Instrukcje obsługi i inne informacje o produktach dostępne na stronie <https://www.lftechsupport.com/web/document-library/documents>

Manuais de Operação e Informações sobre outros produtos disponíveis em <https://www.lftechsupport.com/web/document-library/documents>

Руководства по эксплуатации и другую касающуюся нашей продукции информацию можно найти, перейдя по ссылке <https://www.lftechsupport.com/web/document-library/documents>

Kullanım Kılavuzları ve Diğer Ürün Bilgileri <https://www.lftechsupport.com/web/document-library/documents>'da bulunmaktadır

Table des matières

1	CONSIGNES DE SÉCURITÉ	6
2	REPRÉSENTATION GRAPHIQUE DU TREADMILL DESK	8
3	MONTAGE	9
4	CONFIGURATION	20
5	ÉCRAN INTÉGRÉ DE LA CONSOLE ET COMMANDES	23
6	CONNEXIONS SITUÉES SUR LE REBORD ARRIÈRE DU PLATEAU ET OPTIONS DE FIXATION	24
7	ERGONOMIE	25
8	MENU DE PARAMÉTRAGE ET DE DIAGNOSTIC	26
9	ASSISTANCE ET DONNÉES TECHNIQUES	27
9.1	DÉPANNAGE	27
9.2	CONSEILS DE MAINTENANCE PRÉVENTIVE	28
9.3	RÉGLAGE ET TENSION DE LA COURROIE DU TREADMILL DESK	29
9.4	CENTRAGE D'UNE NOUVELLE COURROIE	30
9.5	UTILISATION ET TEST DU CORDON D'ARRÊT D'URGENCE	30
9.6	FONCTION D'ARRÊT AUTOMATIQUE	30
9.7	ASSISTANCE	30
10	CARACTÉRISTIQUES	31
11	GARANTIE	32

© 2015 InMovement est une marque de service déposée de Brunswick Corporation. Gym Wipes® est une marque déposée de The 2XL Corporation. PureGreen 24 est une marque commerciale de Pure Green.

Avant d'utiliser ce produit, veuillez lire ce manuel d'utilisation dans son INTÉGRALITÉ, ainsi que l'ensemble des instructions d'installation.

Ce manuel explique comment installer l'équipement et comment l'utiliser correctement et sans danger.



ATTENTION : Toute modification apportée à cet appareil peut en annuler la garantie.

Toute réparation, à l'exception du nettoyage et de l'entretien à la charge de l'utilisateur, doit être effectuée par un technicien agréé.

Le présent manuel détaille le fonctionnement du produit suivant :

Treadmill Desk

Consultez la section Caractéristiques de ce manuel pour connaître les caractéristiques propres à cet équipement.

Définition et utilisation : Le Treadmill Desk permet à l'utilisateur de marcher sur une surface mobile.

InMovement recommande vivement aux utilisateurs de passer un examen médical complet avant d'entamer un programme d'entraînement, et tout particulièrement dans les cas suivants : antécédents familiaux d'hypertension (pression sanguine trop élevée) ou de pathologies cardiaques, utilisateurs de 45 ans ou plus, tabagisme, hypercholestérolémie (taux de cholestérol sanguin trop élevé), obésité, absence d'exercice physique depuis un an ou plus.

Arrêtez immédiatement votre entraînement si vous ressentez l'un des signes suivants lors de l'utilisation de votre appareil : étourdissements, vertiges, douleur ou essoufflement.

1 CONSIGNES DE SÉCURITÉ

Veillez lire toutes les instructions avant d'utiliser le Treadmill Desk.



DANGER : Pour réduire les risques de choc électrique, les appareils InMovement doivent toujours être débranchés avant tout nettoyage ou travail d'entretien.

- **AVERTISSEMENT :** Pour réduire les risques de brûlures, d'incendies, de chocs électriques ou de blessures, il est essentiel de brancher chaque appareil sur une prise électrique correctement mise à la terre. Voir *Instructions de mise à la terre*.
- **AVERTISSEMENT :** Un entraînement trop intensif peut entraîner des blessures graves, voire mortelles. En cas de malaise, interrompez immédiatement l'exercice.
- **AVERTISSEMENT :** La norme EN ISO 20957-1 nécessite un dégagement d'au moins 0.6 m (2 pi) de chaque côté de l'appareil. La norme EN 957-6 nécessite un dégagement d'au moins 2 m (6.57 pi) à l'arrière de l'appareil.
- **AVERTISSEMENT :** Avant de commencer tout exercice, il convient de s'assurer que le cordon d'arrêt d'urgence est bien fixé à l'utilisateur et correctement placé sur le Treadmill Desk.
- **AVERTISSEMENT :** La surface de course doit être recentrée si elle ne se situe pas entre les marques indiquant les positions latérales maximales autorisées. Consultez la Section 4.
- **AVERTISSEMENT :** Le Treadmill Desk est pourvu d'un système de blocage logiciel. Ce dernier ne doit être activé que lorsque le Treadmill Desk n'est pas en service. Référez-vous à *Immobilisation du Treadmill Desk* à la Section 4 pour savoir comment immobiliser le Treadmill Desk. Conservez ce manuel hors de portée des enfants.
- **ATTENTION :** Risque de blessures - Pour éviter toute blessure, faites preuve d'une extrême prudence pour monter sur le tapis en mouvement ou pour en descendre. Lisez le manuel d'instructions avant toute utilisation.
- **ATTENTION :** Toute modification apportée à cet appareil peut en annuler la garantie.
 - Pour débrancher l'appareil, placez l'interrupteur sur OFF et ôtez la prise électrique du mur.
 - Ne laissez jamais l'appareil sans surveillance lorsqu'il est branché. Débranchez-le systématiquement après son utilisation, et avant l'ajout et le retrait de pièces. Pour débrancher l'appareil, placez l'interrupteur sur OFF et ôtez la prise électrique du mur.
 - Ne faites jamais fonctionner d'appareil InMovement dont la fiche ou le cordon d'alimentation sont altérés, ni aucun appareil qui serait tombé, aurait été endommagé ou même partiellement plongé dans l'eau. Contactez le Service clients InMovement.
 - Placez l'appareil de façon à ce que l'utilisateur ait accès à la fiche du cordon d'alimentation. Assurez-vous que le cordon d'alimentation n'est pas noué ou tordu et qu'il n'est pas coincé sous un autre appareil ou sous tout autre objet.
 - Si le cordon d'alimentation électrique est endommagé, il doit être remplacé par le fabricant, par un réparateur agréé ou par une personne qualifiée afin d'éviter tout danger.
 - Suivez toujours les instructions s'affichant sur la console.

- Cet appareil n'est pas destiné à être utilisé par des personnes ou des enfants présentant des capacités physiques, sensorielles ou mentales réduites, ou encore un manque d'expérience et de connaissances, sauf en cas de supervision ou d'instructions relatives à son utilisation par une personne responsable de leur sécurité.
- N'utilisez pas cet appareil à l'extérieur, près d'une piscine ou dans des endroits très humides.
- Ne bloquez jamais le système d'aération de votre appareil InMovement. Le système d'aération doit être propre et ne contenir aucun résidu de tissus, cheveux ou autres matériaux.
- N'insérez jamais d'objet dans les ouvertures de cet appareil. Si un objet tombe dans l'appareil, mettez ce dernier hors tension, débranchez le cordon d'alimentation et récupérez l'objet avec précaution. Si vous ne pouvez pas l'atteindre, consultez le Service clients InMovement.
- Nous vous recommandons de n'utiliser que des récipients munis d'un couvercle ou d'un bouchon.
- N'utilisez pas le servomoteur pour soulever des personnes. Ne vous asseyez pas/ne vous appuyez pas sur une table lorsque le tapis est en fonctionnement, au risque de vous blesser.
- N'utilisez pas cet appareil les pieds nus. Portez toujours des chaussures. Portez des chaussures avec semelles en caoutchouc ou antidérapantes. N'utilisez pas de chaussures à talon, à semelle en cuir, à crampons ou à pointes. Vérifiez qu'aucun gravier n'est coincé dans vos semelles.
- Éloignez les vêtements amples, les lacets de chaussure et les serviettes des parties mobiles de l'appareil.
- Ne placez pas les mains à l'intérieur ou sous l'appareil ; ne le faites pas basculer sur le côté durant son fonctionnement.
- Ne laissez personne gêner l'utilisateur ou le fonctionnement de l'appareil pendant un exercice.
- Laissez les consoles LCD s'adapter à la température ambiante pendant 1 heure avant de brancher l'unité et de l'utiliser.
- Utilisez cet équipement uniquement aux fins auxquelles il est destiné et de la manière décrite dans le présent manuel. N'utilisez pas d'accessoires qui ne sont pas recommandés par le fabricant.
- Maintenez le cordon d'alimentation à l'écart des surfaces chaudes. Ne tirez pas l'appareil par son cordon et n'utilisez pas ce dernier comme poignée. Ne faites pas passer le cordon sur le sol, sous le Treadmill Desk, ni le long de l'appareil. Référez-vous à la dernière étape d'assemblage pour acheminer correctement le cordon d'alimentation.
- Ne montez et ne descendez jamais du Treadmill Desk lorsqu'il est en marche. En cas d'urgence, si vous trébuchez par exemple, saisissez le bureau et placez les pieds sur les plates-formes latérales.
- Ne reculez jamais sur le Treadmill Desk, que ce soit en marchant ou en courant.
- N'utilisez pas l'appareil en présence d'aérosols ou en cas d'administration d'oxygène. Ces substances pourraient entraîner des risques d'incendie et d'explosion.
- Pour immobiliser le Treadmill Desk, maintenez enfoncées la touche DIMINUTION DE LA VITESSE et la touche PAUSE de la console. Appuyez sur les mêmes touches pour débloquer le tapis.
- Lisez les avertissements avant de commencer à vous entraîner.
- Si certaines étiquettes d'avertissement sont manquantes ou endommagées, contactez InMovement immédiatement. Nous vous en fournirons de nouvelles. InMovement n'est pas responsable des étiquettes manquantes ou endommagées.
- Réglementation en matière de santé et d'environnement : avertissement - Pour plus d'informations sur la réglementation européenne (EC) No. 1907/2006 (REACH), consultez la page <https://www.lftechsupport.com/web/guest/environmental-regulations-information>.
- Conformément à la directive Machines 2006/42/IEC de l'Union européenne, à vide, cet équipement fonctionne à des niveaux de pression acoustique inférieurs à 70 dB (A) à une vitesse de fonctionnement moyenne de 6.4 km/h. Les émissions sonores sont plus importantes lorsque l'appareil est chargé.

**CONSERVER PRÉCIEUSEMENT CES
INSTRUCTIONS POUR UNE
RÉFÉRENCE FUTURE.**

2 REPRÉSENTATION GRAPHIQUE DU TREADMILL DESK

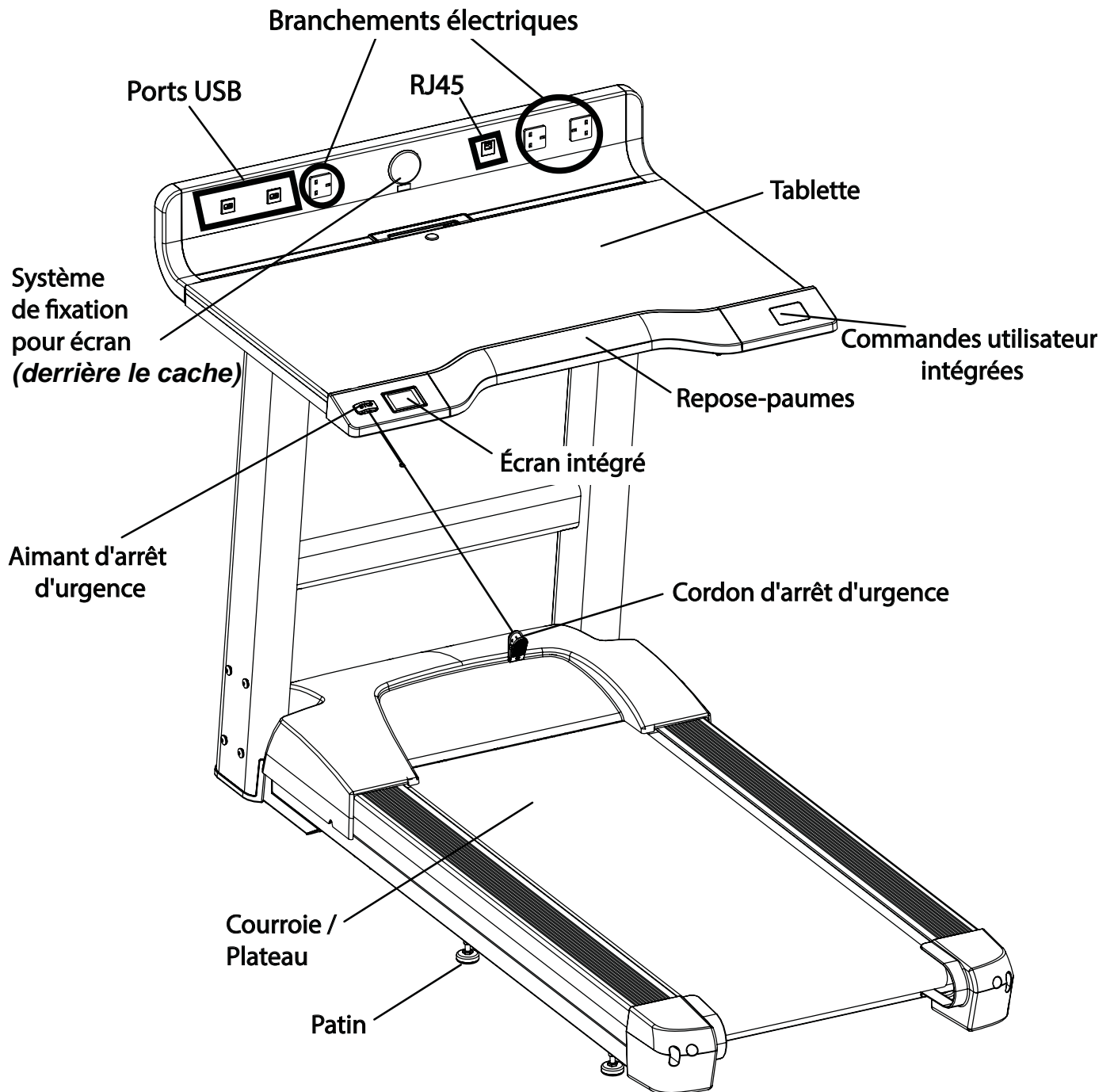

3 ASSEMBLAGE

Pour plus de sécurité et par souci d'économie de temps et d'efforts, lisez ce manuel dans sa totalité, avant de commencer l'assemblage de votre Treadmill Desk. Placez le Treadmill Desk à l'endroit où vous allez l'utiliser avant de commencer à le déballer.

Déballage

Le Treadmill Desk est livré dans deux cartons :

- Le Carton 1 contient le châssis du Treadmill Desk.
- Le Carton 2 contient les montants gauche et droite, le bureau et le cordon d'alimentation.

Prenez garde de ne pas heurter le bas du bureau ni le rebord arrière lorsque vous sortez le bureau du carton.

Liste des pièces et visserie

	DESCRIPTION	QUANTITÉ
1	CHÂSSIS PRINCIPAL	1
2	MONTANT DROIT	1
3	BOULON ARGENT M8 X 15MM	10
4	RONDELLE PLATE M8	10
5	RONDELLE PLATE M6	6
6	MONTANT GAUCHE	1
7	BUREAU	1
8	BOULON ARGENT M6 X 30 MM	6
9	BARRE TRANSVERSALE	1
10	CAPUCHON DE LA BARRE TRANSVERSALE	2
11	RONDELLE ÉTOILE M8	10

Outillage nécessaire : Clés hexagonales 4mm, 5mm, 6m

Visserie



RONDELLE EN ÉTOILE M8 (#12)



RONDELLE PLATE M8 (#4)

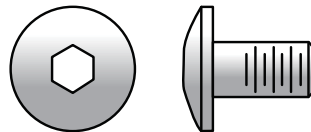

BOULON M8 X 15MM (#3)



RONDELLE PLATE M6 (#5)

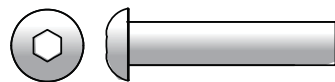

BOULON M6 X 30MM (#8)

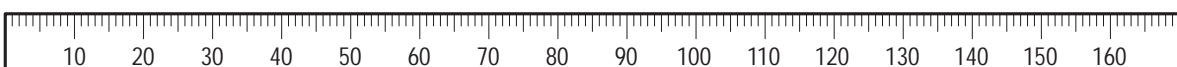

1

CARTON 1

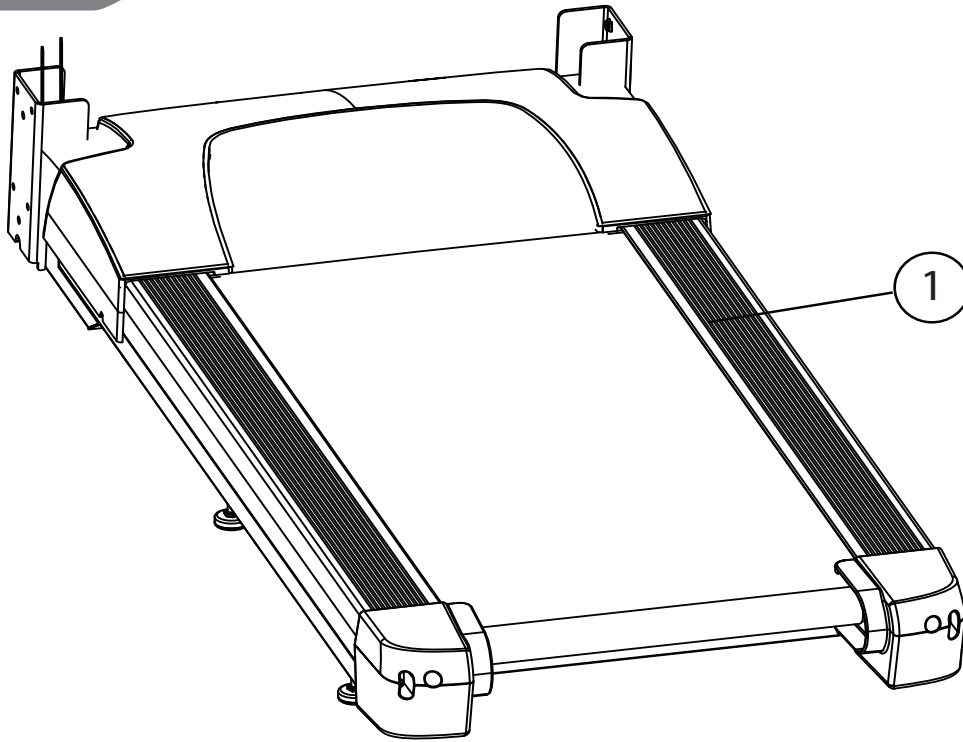

CARTON 2

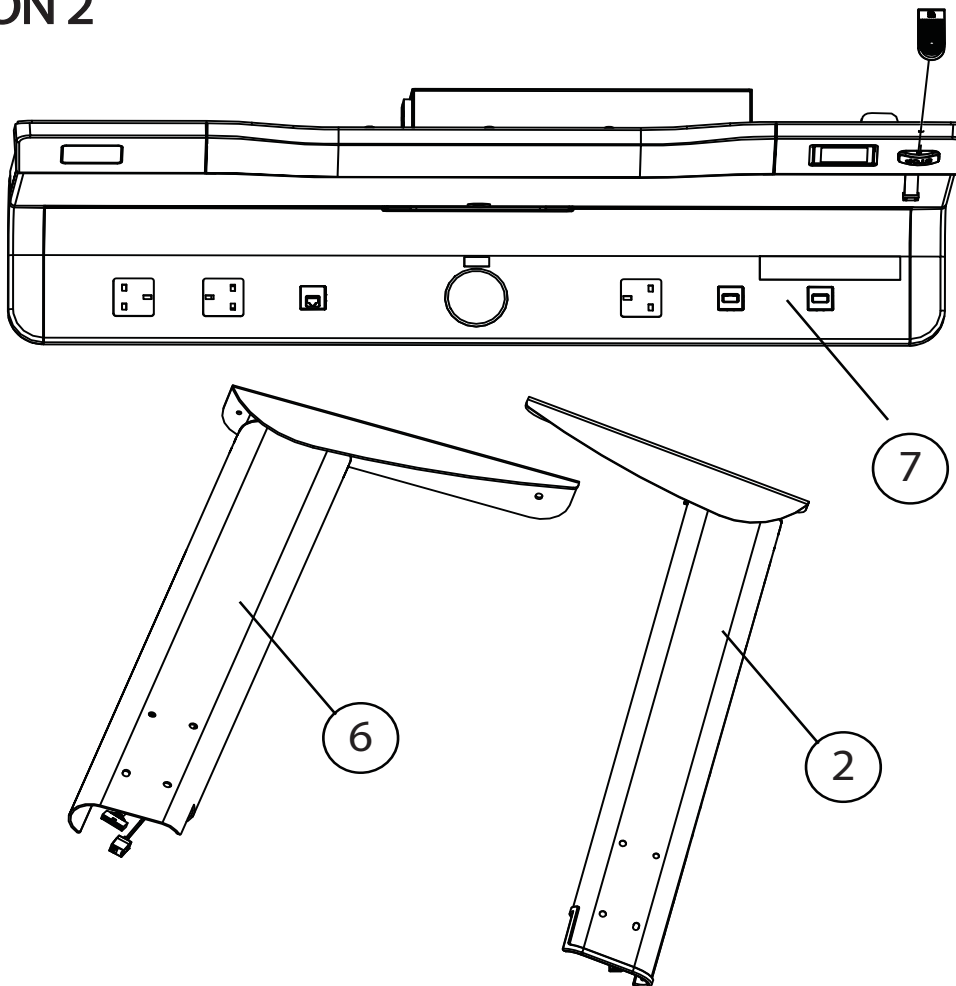

2

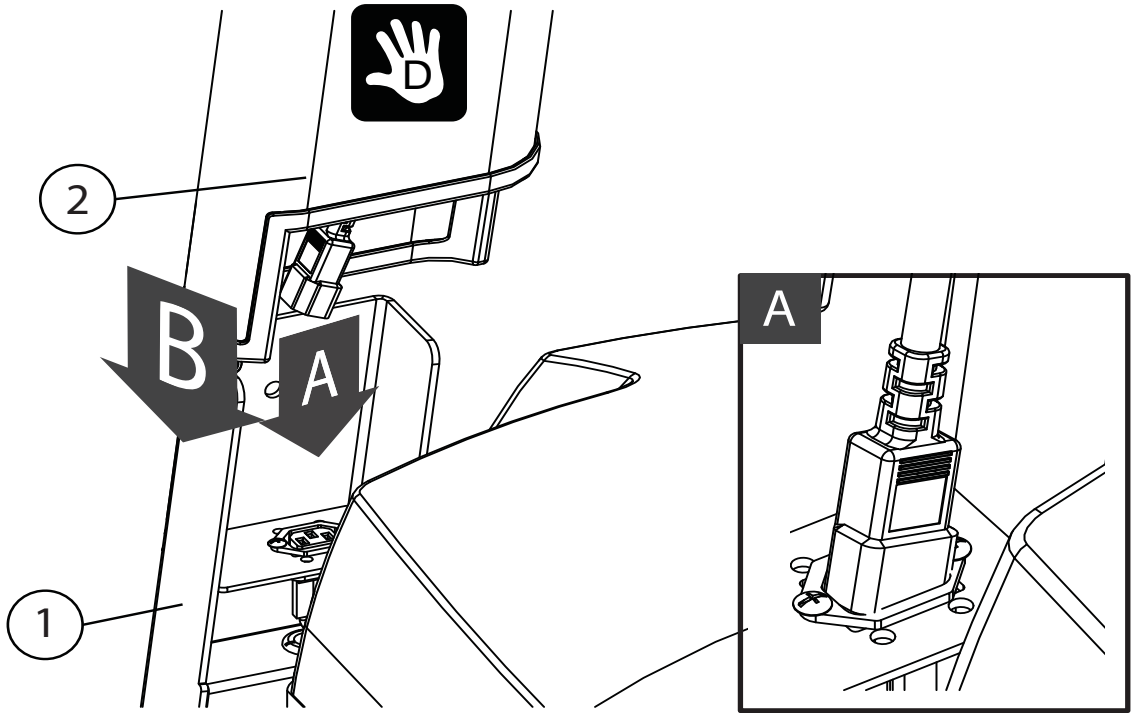

3

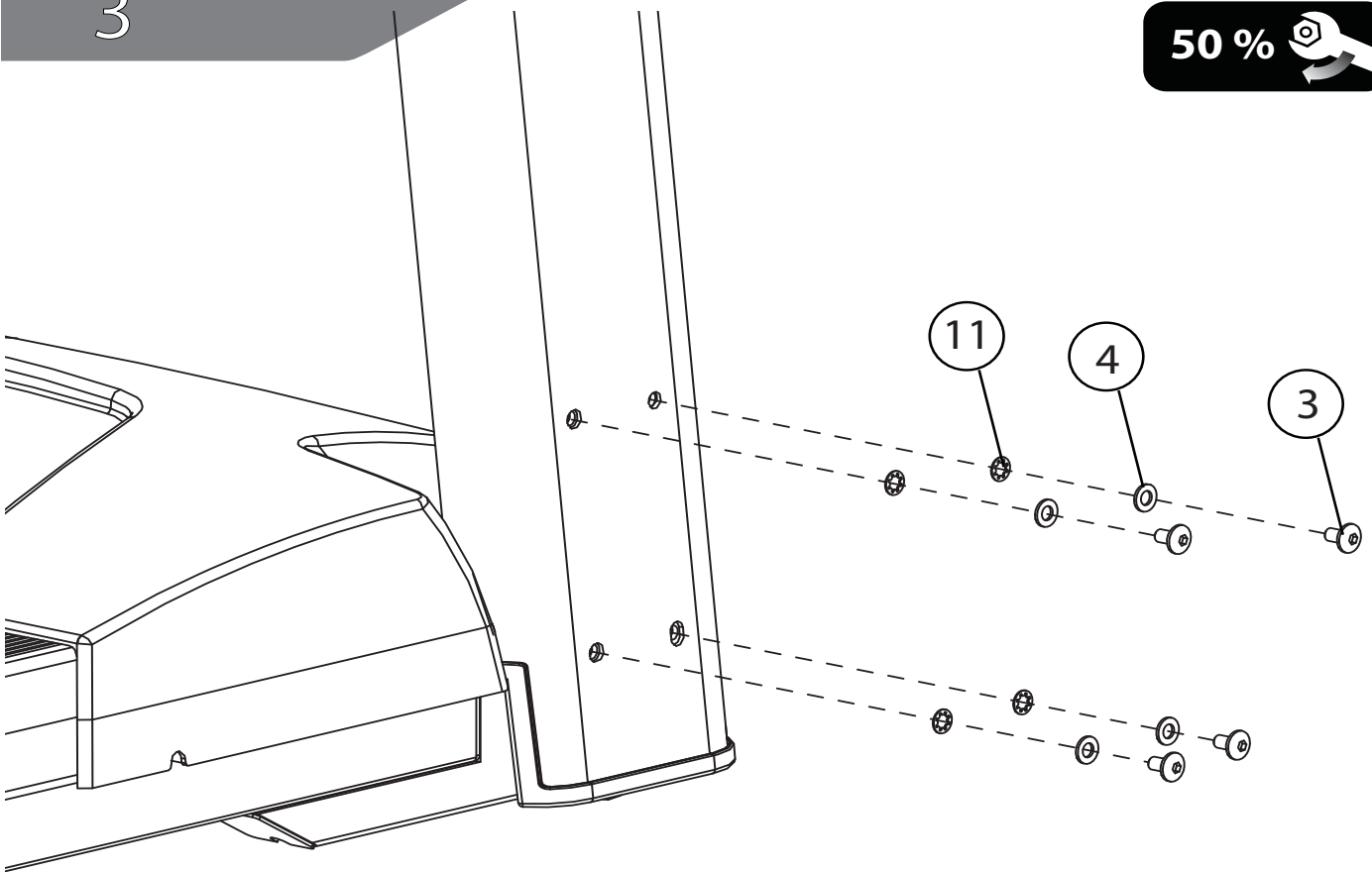

4

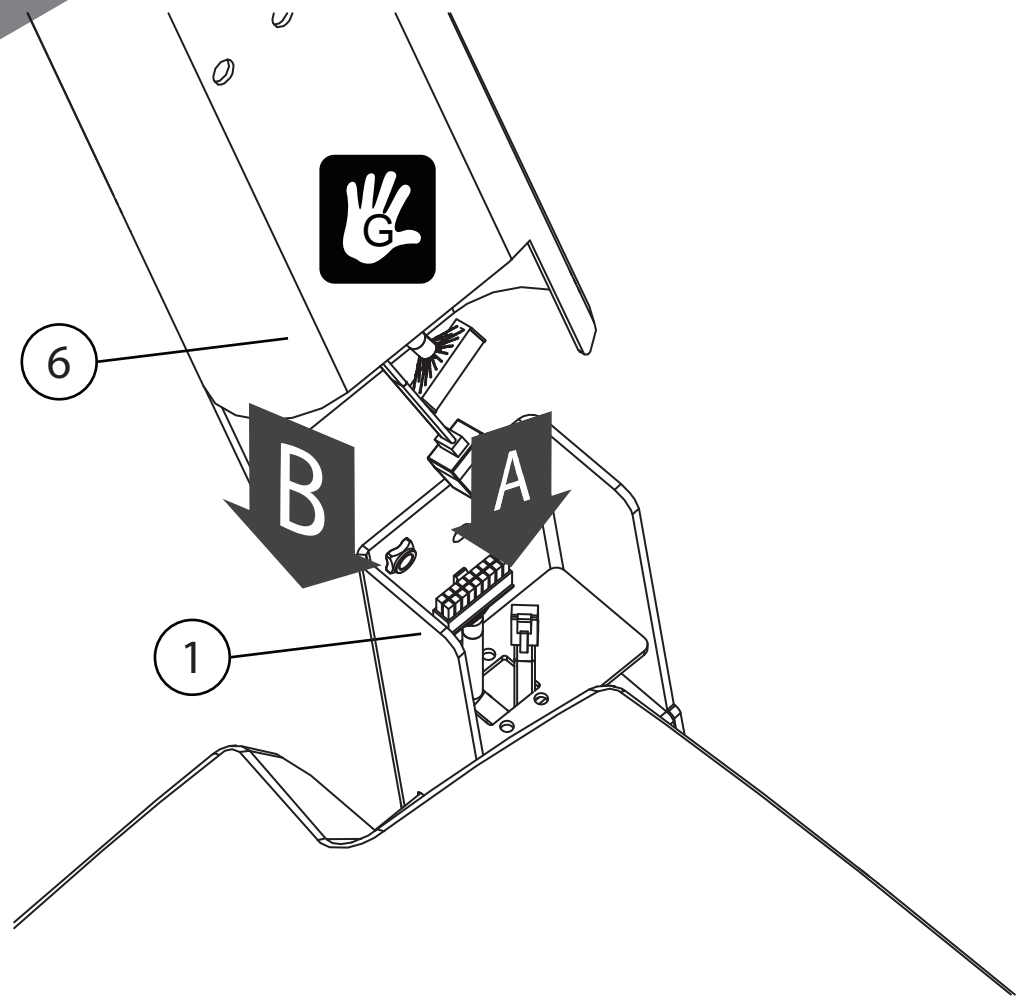

5

50% 

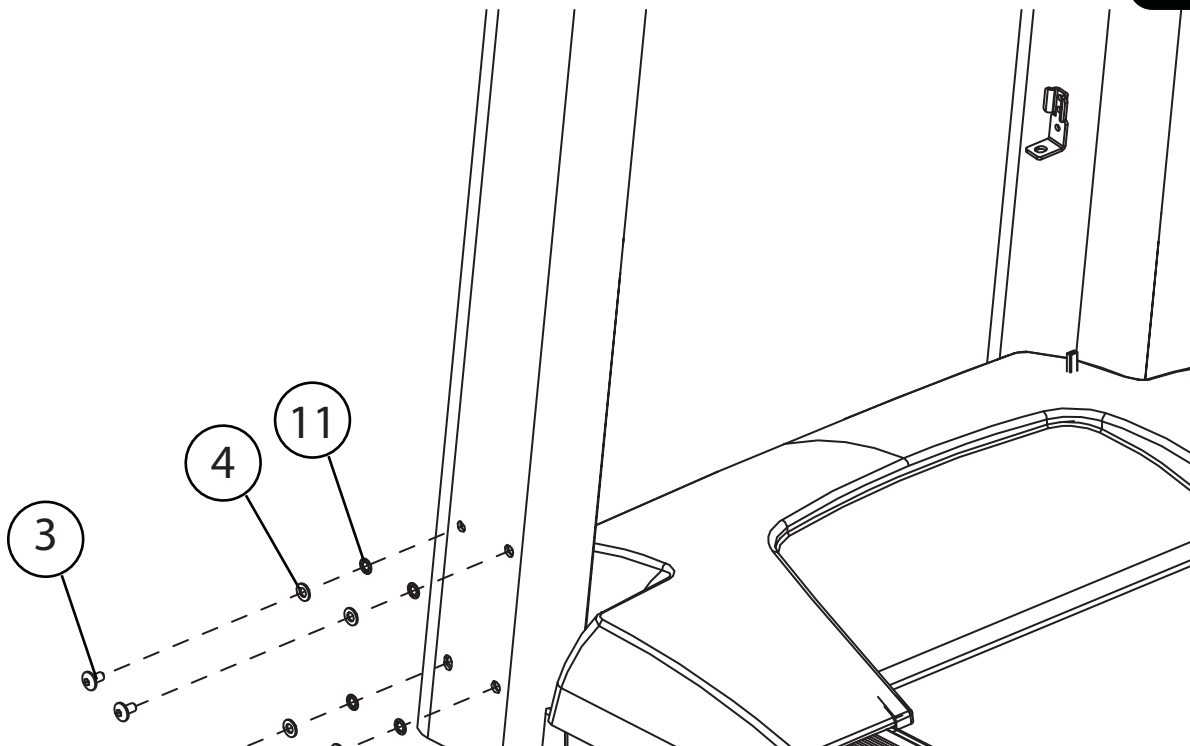

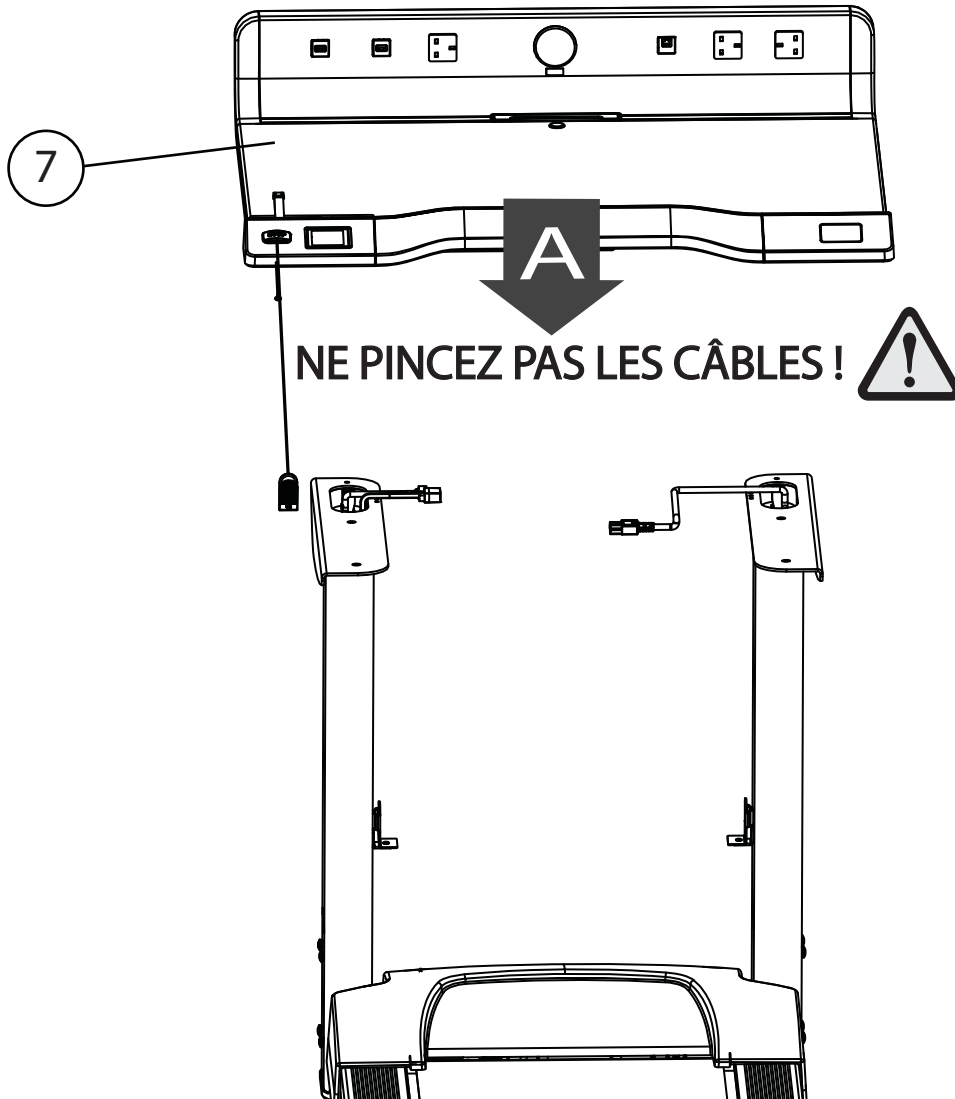

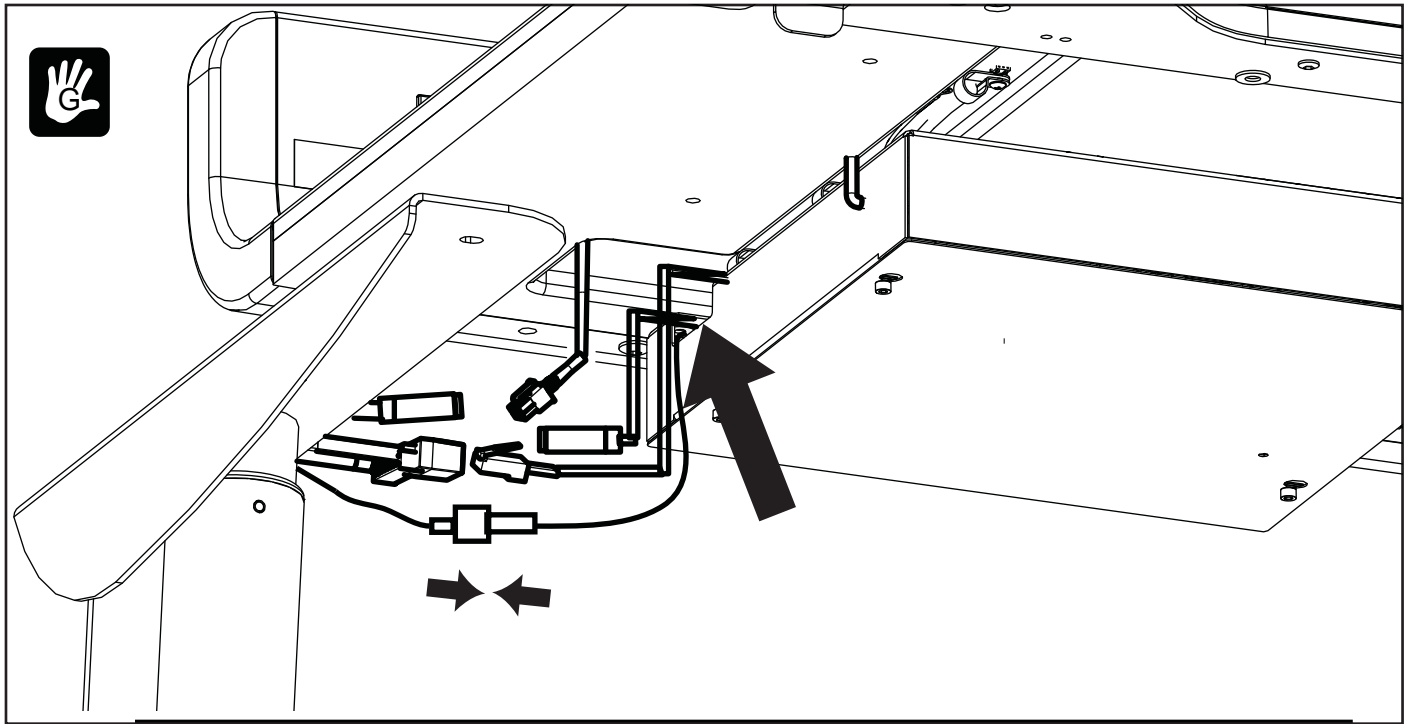

Après avoir connecté les câbles, faites-les passer par l'ouverture du boîtier d'alimentation électrique, en les tirant aussi loin que possible.

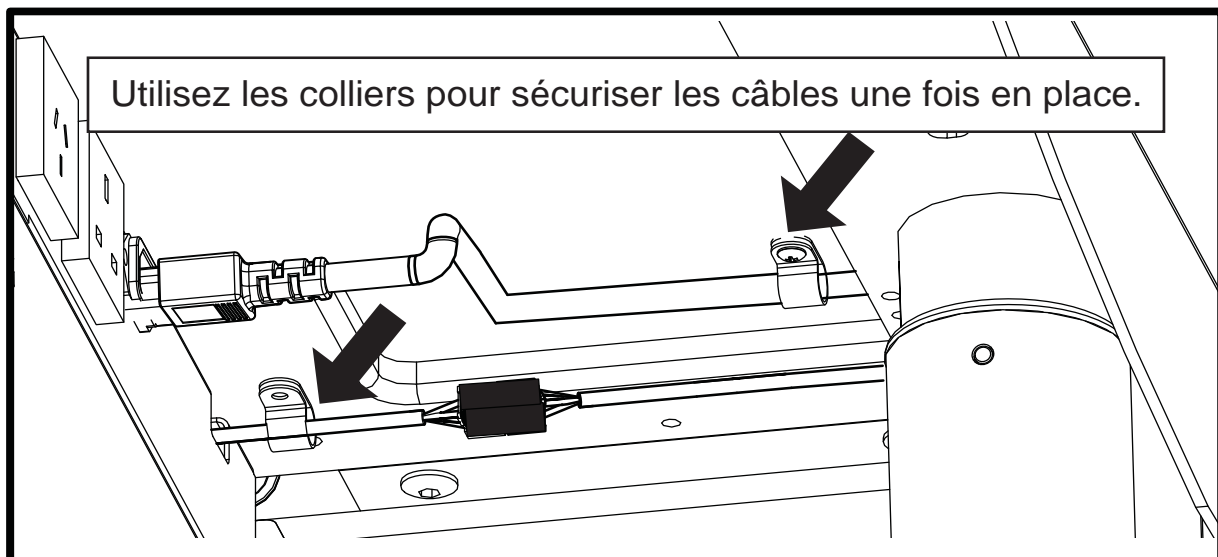
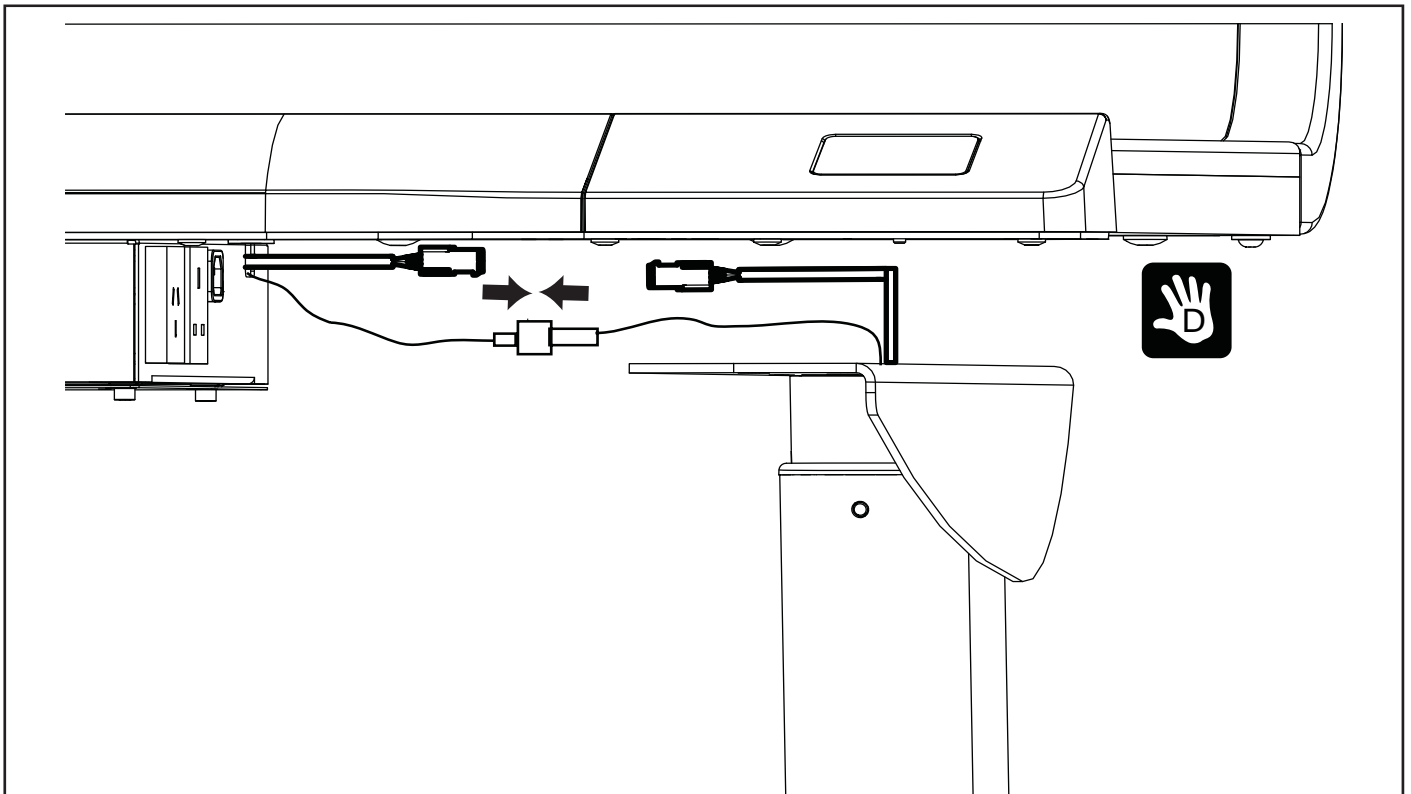

Après avoir connecté les câbles, faites-les passer par l'ouverture du boîtier d'alimentation électrique, en les tirant aussi loin que possible.

9

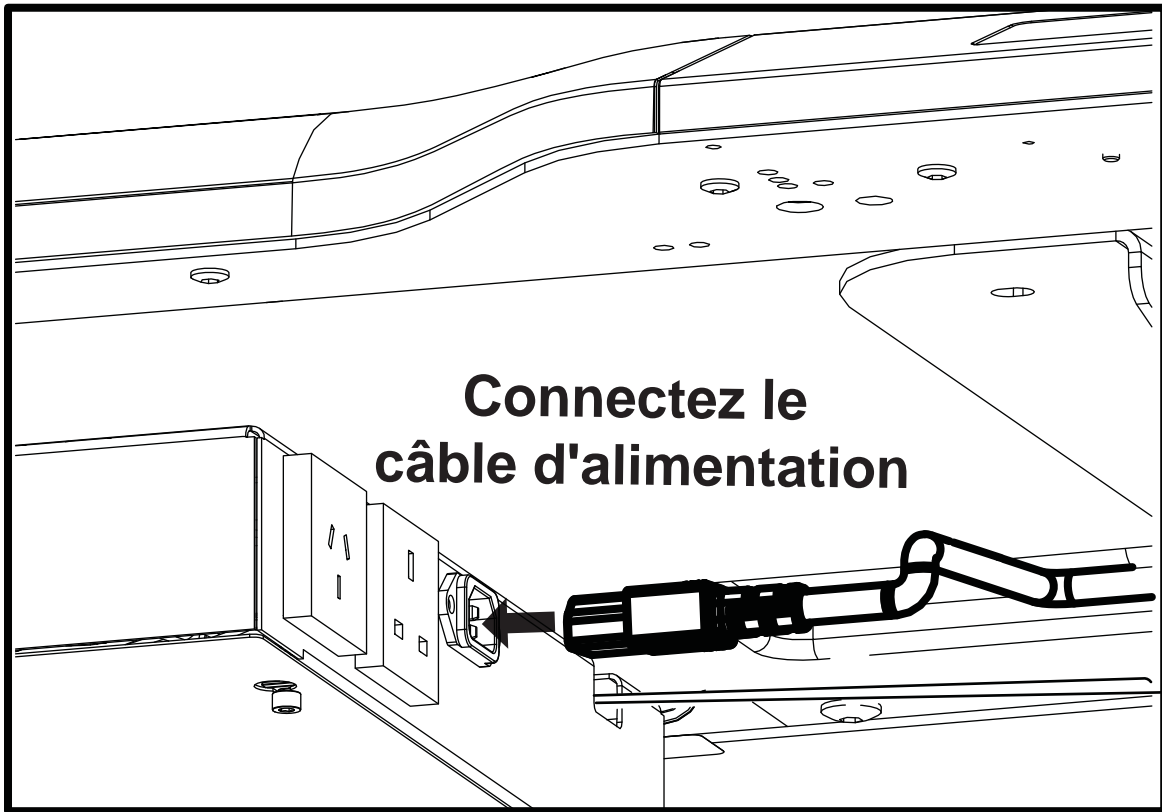

10

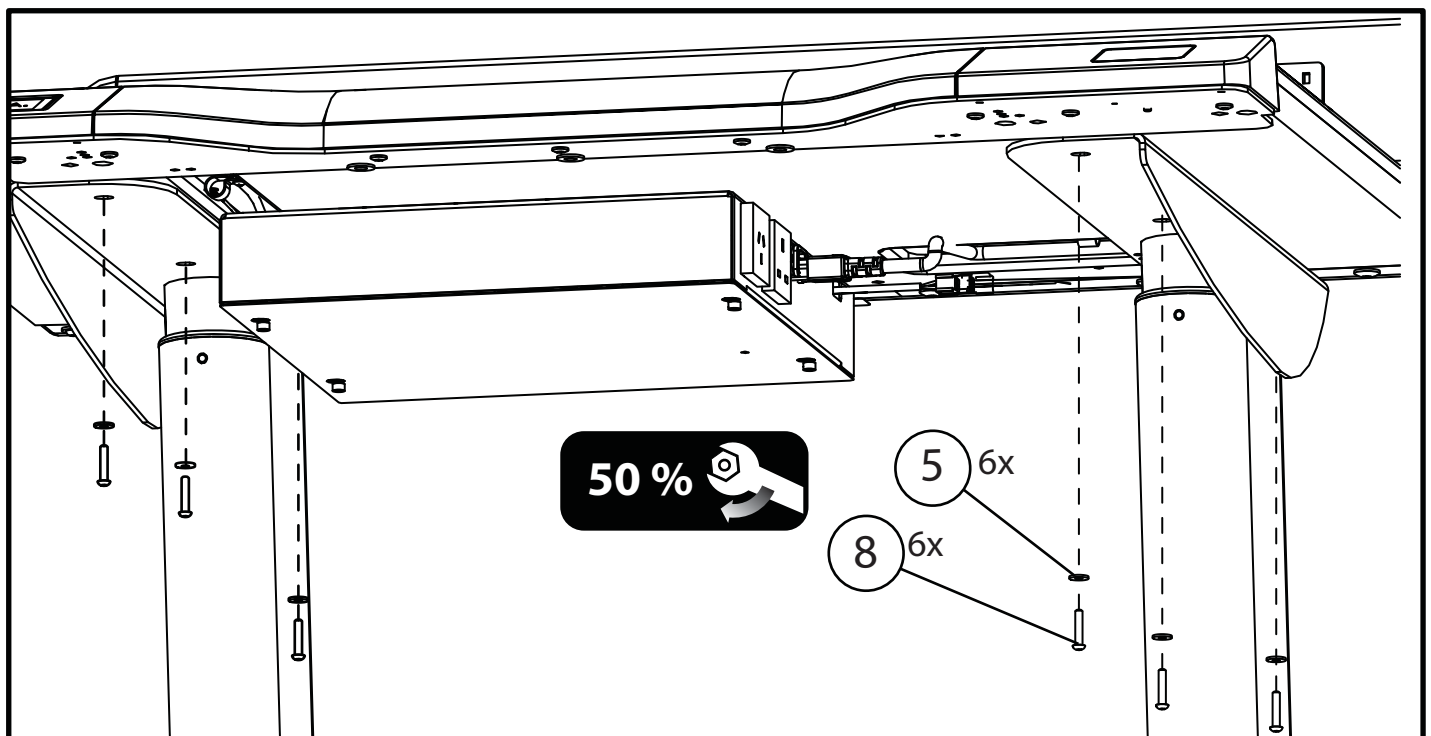

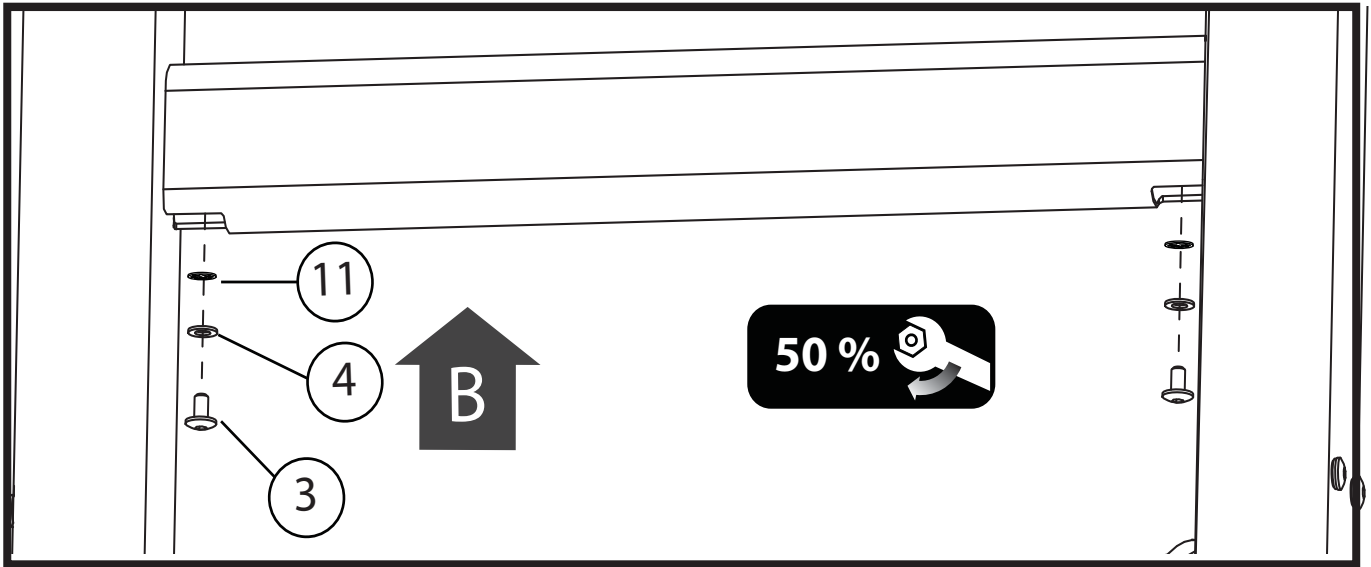
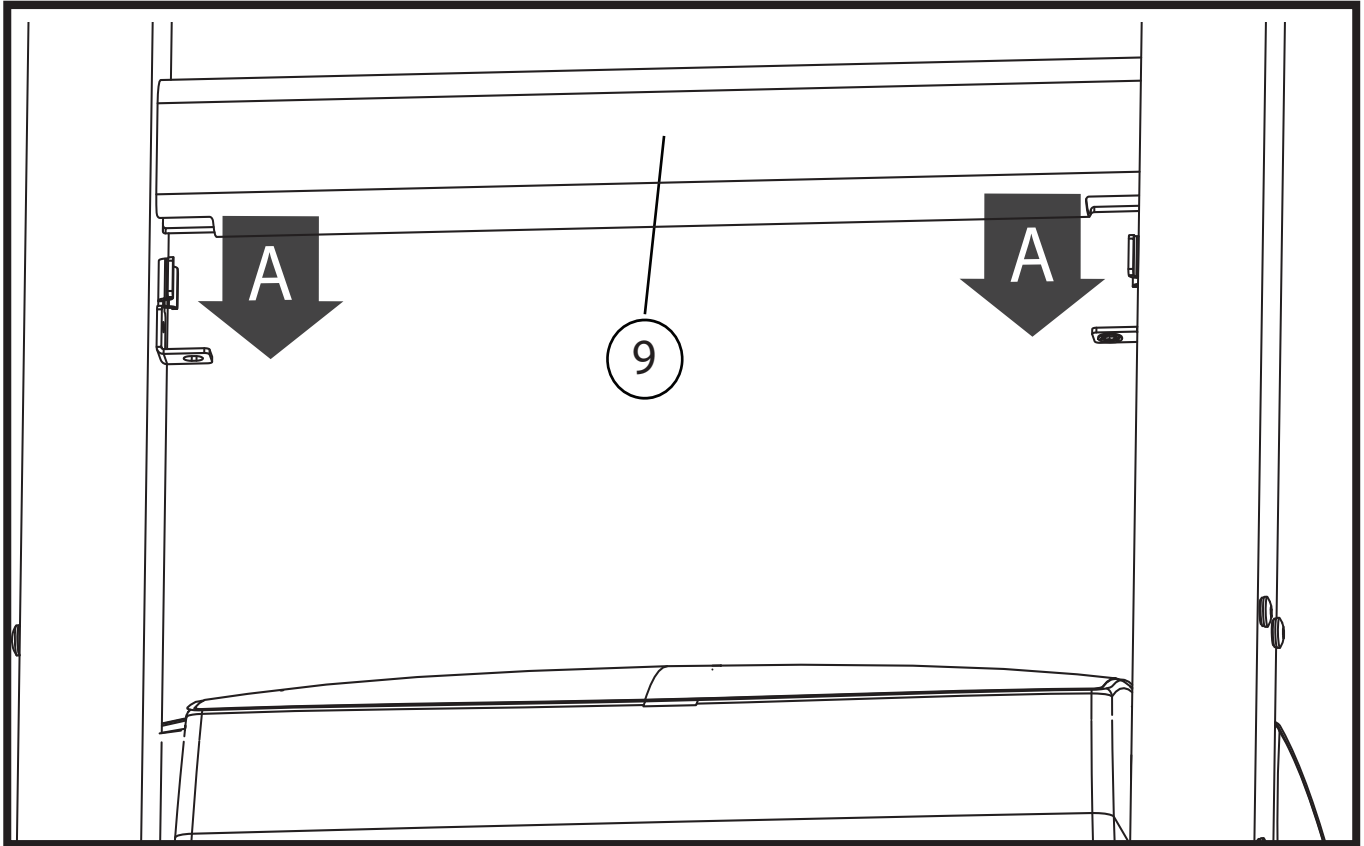

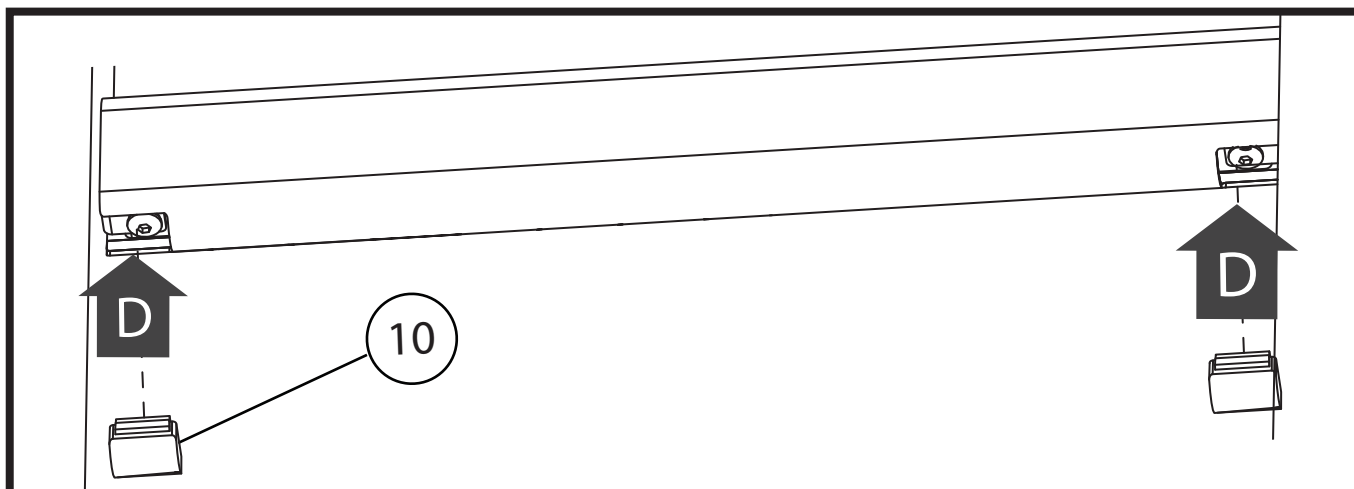
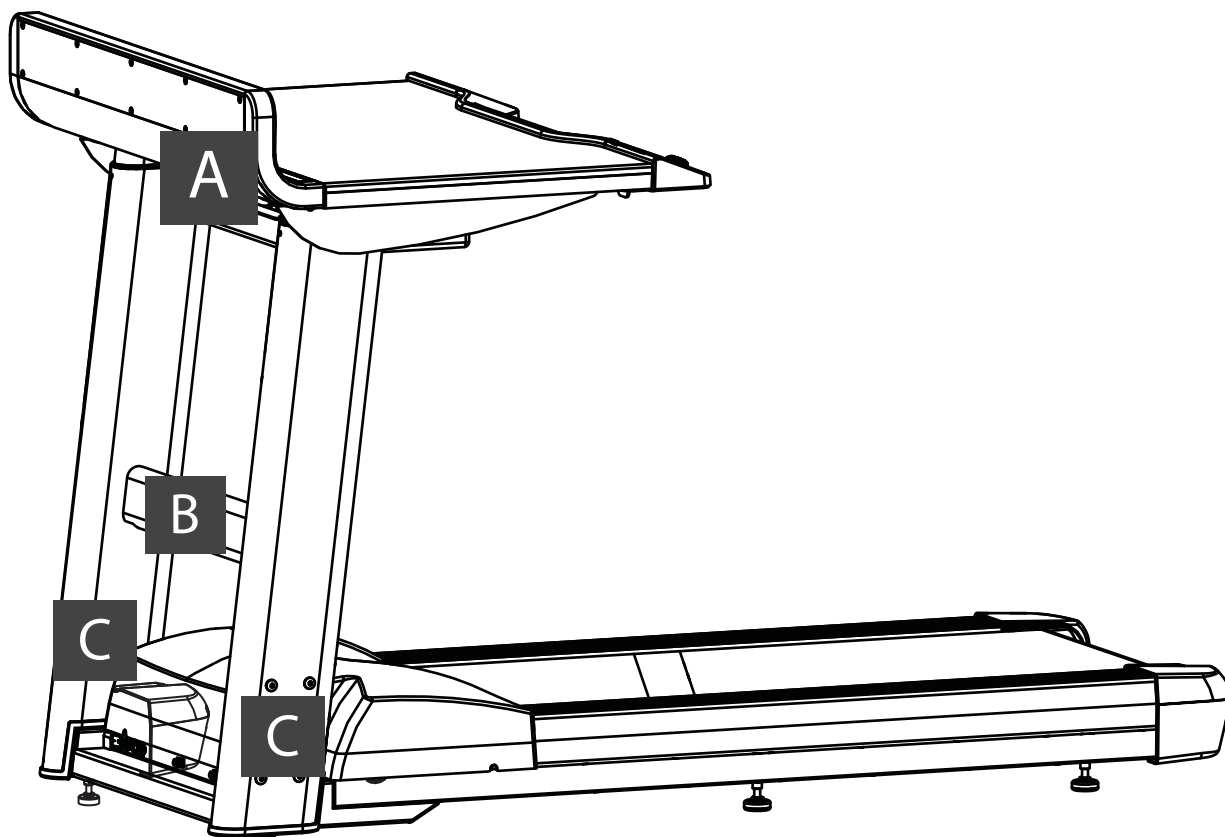
100% **ASSUREZ-VOUS QUE TOUTE LA VISSERIE EST BIEN SERRÉE !****EFFECTUEZ LE SERRAGE DANS L'ORDRE INDIQUÉ**

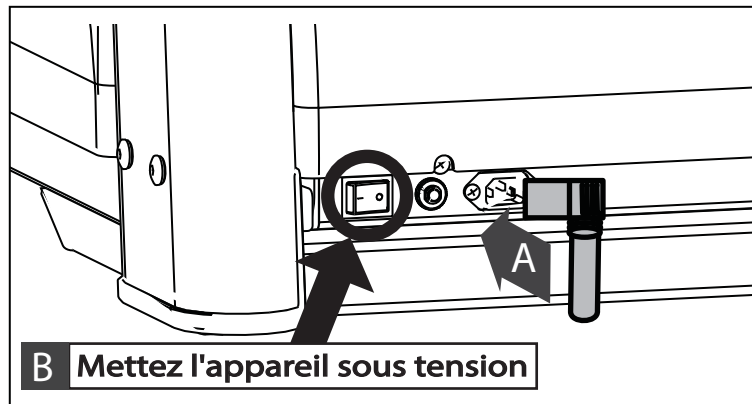

C Initialisation des servomoteurs

Maintenez enfoncée la touche Diminution de la hauteur du bureau jusqu'à ce que ce dernier atteigne sa position la plus basse. Relâchez. Maintenez enfoncée la touche Diminution de la hauteur du bureau pendant 5 à 10 secondes. Le bureau se déplace alors de 5mm environ, avant de se remettre en place. Ne lâchez la touche Diminution de la hauteur du bureau que lorsque le mouvement s'est complètement arrêté.

Si vous relâchez la touche Diminution de la hauteur du bureau avant que la séquence ne soit terminée, alors l'initialisation est interrompue et doit être redémarrée depuis le début.

Si le système utilise un autre mode, vous devrez peut-être appuyer deux fois sur la touche Diminution de la hauteur du bureau pour lancer l'initialisation. Le délai d'attente est de 1.25 seconde. Si une erreur se produit lorsque le bureau a atteint un positionnement maximal, vous devez relancer l'initialisation.

Lorsque le système atteint sa position extérieure maximale, il recule automatiquement d'environ 3mm vers l'intérieur. Cela se produit pour la première et la deuxième fois seulement.

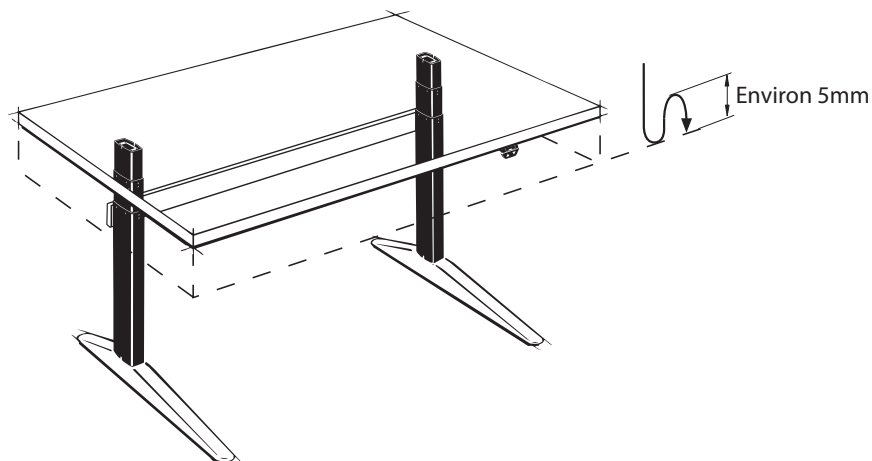

4 CONFIGURATION

Alimentation électrique

Le tableau ci-dessous indique le courant nominal requis en fonction de la tension électrique. Assurez-vous que le Treadmill Desk soit compatible avec la tension de secteur de votre pays avant de brancher l'appareil. La tension de ligne est indiquée sur l'étiquette de série du produit.

Tension d'alimentation (V c.a.)	Fréquence (Hz)	Courant maximum (A)
220-240	50-60	10

Instructions de mise à la terre

Ce produit doit être correctement mis à la terre. Si l'appareil ne fonctionne pas correctement ou tombe en panne, une mise à la terre adéquate fournit le chemin de résistance moindre au courant, ce qui réduit les risques de chocs électriques pour les personnes en contact avec ses éléments. Cette machine est équipée d'un cordon électrique doté d'un conducteur de protection et d'une prise de mise à la terre. La fiche doit être raccordée à une prise correctement installée et raccordée à la terre, conformément à la réglementation de votre pays.

⚠ DANGER : Une connexion non appropriée du conducteur de protection de l'appareil peut causer un risque de décharge électrique. En cas de doute quelconque, demandez à un technicien. Ne modifiez pas la fiche fournie avec l'appareil. Si cette dernière n'entre pas dans la prise, faites effectuer l'installation par un technicien qualifié.

Interrupteur

Situé sur le panneau avant à la base du Treadmill Desk, l'interrupteur ON/OFF a deux position - "I" (un) pour ON et "0" (zéro) pour OFF.

Mise sous tension de l'appareil

Pour mettre le Treadmill Desk sous tension, placez sur ON l'interrupteur situé à l'avant, près du cordon d'alimentation.

Emplacement du Treadmill Desk

Suivez toutes les consignes de sécurité de la section 1 pour placer l'appareil à l'endroit où il doit être utilisé. Référez-vous à la section *Caractéristiques* pour connaître les dimensions au sol. La norme EN ISO 20957-1 nécessite un dégagement d'au moins 0.6 m (2 pi) de chaque côté de l'appareil. La norme EN 957-6 nécessite un dégagement d'au moins 2 m (6.57 pi) à l'arrière de l'appareil.

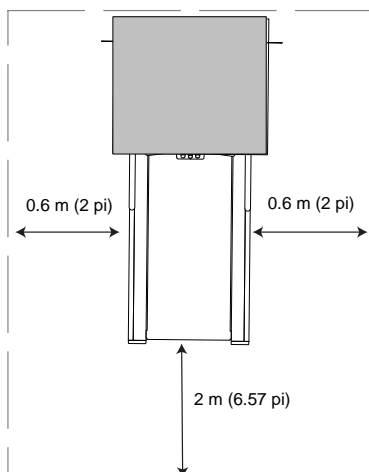

Procédure de calibrage du Treadmill Desk

ATTENTION

Avant d'utiliser votre tapis, veuillez suivre les étapes de calibrage ci-dessous. Durant le calibrage, veuillez vous placer sur un côté du tapis.

1. Mettez le Treadmill Desk sous tension.
2. Maintenez la touche PAUSE enfoncée et appuyez sur la touche STOP pendant que l'appareil est en mode Veille. L'écran émet trois signaux sonores consécutifs et affiche le message DIAG dans la fenêtre de durée.
3. Appuyez sur la touche Marche pour afficher le menu Diagnostic.
4. À l'aide des touches AUGMENTATION DE LA VITESSE et DIMINUTION DE LA VITESSE, accédez à l'option CAL.
5. Appuyez sur Marche une fois que l'option CAL s'affiche.
6. Appuyez de nouveau sur Marche pour démarrer le calibrage automatique.
7. La fenêtre de durée affiche PRESS. Les fenêtres de distance et de nombre de marches affichent alors respectivement la version logicielle et la somme de contrôle.
8. Une fois le calibrage effectué, la fenêtre de durée affiche CAL. La fenêtre de nombre de marches affiche alors PASS (calibrage effectué) ou FAIL (échec du calibrage).

***Si le calibrage échoue, appuyez sur STOP et recommencez la procédure à partir de l'étape 2.

***Si l'erreur se produit de nouveau, notez le numéro s'affichant sur l'écran et contactez le Service clients de Life Fitness au numéro 1-800-351-3737 (États-Unis et Canada).
9. Appuyez sur la touche STOP pour sortir du mode Test/Informations.
10. Appuyez de nouveau sur STOP pour revenir à un fonctionnement normal.

Procédure de stabilisation du Treadmill Desk

Une fois l'appareil placé à l'endroit où vous allez l'utiliser, vous devez en vérifier la stabilité. Filetez complètement les quatre pieds stabilisateurs. Mettez l'unité à niveau à l'aide des deux pieds arrière. Les deux autres pieds doivent être en contact avec le sol.

Si vous percevez le moindre mouvement de balancement de l'appareil ou une quelconque instabilité, vérifiez chaque pied stabilisateur afin de repérer celui qui ne touche pas le sol. Pour procéder à un réglage, desserrez le CONTRE-ÉCROU (A) et tournez le PIED STABILISATEUR (B) jusqu'à ce que le déséquilibre disparaisse et que les deux pieds reposent bien sur le sol. Resserrez le CONTRE-ÉCROU.

Remarque°: Pour le bon fonctionnement de l'appareil, il est très important que les pieds stabilisateurs soient bien ajustés.

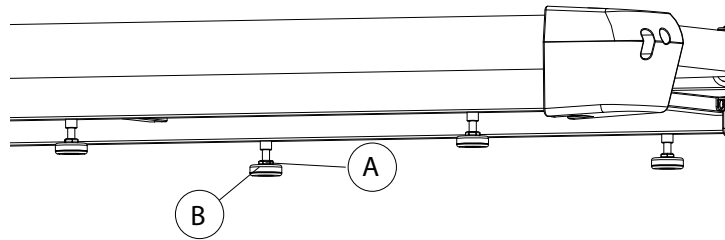

Vérification de la courroie

Une fois le Treadmill Desk installé et stabilisé, vous devez vérifier le cheminement de la courroie. Tout d'abord, vérifiez que le cordon d'alimentation est bien branché dans la prise adéquate, comme indiqué dans la section Alimentation électrique ci-dessus. Mettez ensuite le Treadmill Desk sous tension. Placez les pieds sur les rails latéraux de sorte à enjamber la courroie. Pour mettre la courroie en mouvement, appuyez sur la touche Marche, puis sur la touche AUGMENTATION DE LA VITESSE jusqu'à ce que le Treadmill Desk atteigne 3.2km/h (2.0mph). En cas de centrage incorrect, consultez les instructions de la section 9.4, *Centrage d'une courroie neuve ou déjà installée*.

Remarque°: La position de fonctionnement normale de la courroie implique que celle-ci se trouve entre les indicateurs de position de course figurant sur le couvercle du moteur (voir l'illustration sur la droite). Si la courroie n'est pas dans cette position, voir Section 9.4.

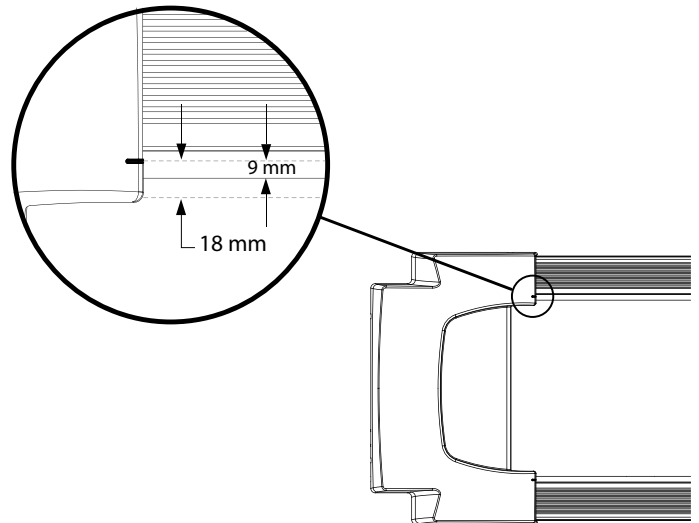

Déplacement du Treadmill Desk

Arrêtez le Treadmill Desk et débranchez l'alimentation électrique.

Remarque°: Si des réglages ont été effectués sur les pieds stabilisateurs lors de l'installation, veillez à bien les serrer contre la base du châssis avant de déplacer le Treadmill Desk.

Vous pouvez maintenant déplacer le Treadmill Desk sur les roulettes de la plate-forme en faisant pivoter l'arrière de l'appareil puis en le poussant ou le tirant. Ne tentez pas de déplacer le Treadmill Desk en poussant ou tirant la plateforme, les montants ou le bureau.

Immobilisation du Treadmill Desk “ ≡ ≡ ≡ ≡ ≡ ”

Pour immobiliser le Treadmill Desk, maintenez enfoncées la touche DIMINUTION DE LA VITESSE et la touche PAUSE de la console. Utilisez la même combinaison de touches pour débloquer le Treadmill Desk.

5 ÉCRAN INTÉGRÉ DE LA CONSOLE ET COMMANDES

L'écran intégré est situé sur la partie gauche de la tranche avant du bureau. Il affiche les données suivantes :

- A. **Durée** : Durée actuelle de la session
- B. **Vitesse** : Vitesse actuelle
- C. **Distance** : Distance parcourue
- D. **Marches** : Marches montées

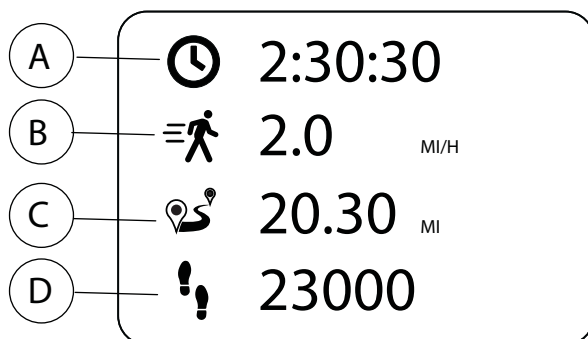

Les résultats de la session s'affichent pendant 2 minutes après avoir appuyé sur le bouton STOP ou après une pause de 10 minutes.

Commandes utilisateur

Les commandes utilisateur se situent sur la partie droite de la tranche avant du bureau. Elles permettent de contrôler les opérations de base du Treadmill Desk :

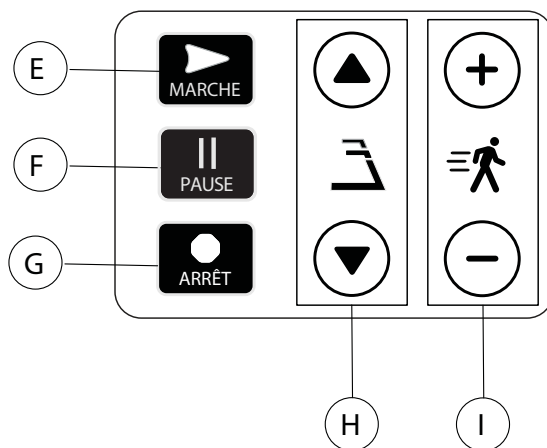

- E. **Marche** : Appuyez sur cette touche pour lancer la courroie à 0.3 mph et commencer l'entraînement.
- F. **Pause** : Appuyez sur cette touche pour arrêter temporairement la courroie et faire une pause. La touche Marche clignote en mode PAUSE. La console affiche un compte à rebours de 10 secondes durant le mode PAUSE. Appuyez de nouveau sur Marche pour reprendre la session. Appuyez sur STOP pour reprendre la session. La session se termine si vous n'appuyez sur aucune touche pendant 10 secondes en mode PAUSE. La console affiche un compte à rebours (3-2-1) lorsque vous reprenez la session en mode PAUSE.
- G. **Arrêt** : Appuyez une fois sur cette touche pour arrêter la session. La courroie ralentit jusqu'à son arrêt complet. Appuyez deux fois pour effacer les données de la session.
- H. **Augmenter/Diminuer la hauteur du bureau** : Appuyez sur ces touches pour augmenter (flèche vers le haut) ou diminuer (flèche vers le bas) la hauteur du bureau. Le bureau peut se régler à une hauteur allant de 914.4 mm à 1219.2 mm (36 po - 48 po) au-dessus de la courroie.
- I. **Augmenter/Diminuer la vitesse** : Appuyez sur ces touches pour augmenter (+) ou diminuer (-) la vitesse par incrément de 0.1 mph.

6 CONNEXIONS SITUÉES SUR LE REBORD ARRIÈRE DU TREADMILL DESK ET OPTIONS DE FIXATION

Le rebord arrière du Treadmill Desk est équipé de sorte à vous permettre d'effectuer diverses connexions et fixations.

A. **Ports USB (Quantité : 2)**

Puissance max. : 2.1 A

B. **Prises électriques CA (Quantité : 3)**

Remarque°: La puissance totale de l'ensemble des connexions disponibles sur le rebord arrière est de 3 A et 220-240 V.

C. **Prise de câble Ethernet RJ45 (Quantité : 1)**

D. **Fixation pour écran :** Ôtez le couvercle rond situé au centre du rebord arrière afin d'ajouter un bras de fixation simple ou double (en option), permettant de supporter le poids d'un ou plusieurs écrans (*non inclus*).

E. **Système de serrage pour écran :**

Emplacement dédié à un système de serrage pour écran (en option), à utiliser avec le Treadmill Desk (*non inclus*).

F. **Acheminement des câbles :**

Espace permettant d'acheminer les câbles des dispositifs électroniques placés sur le bureau.

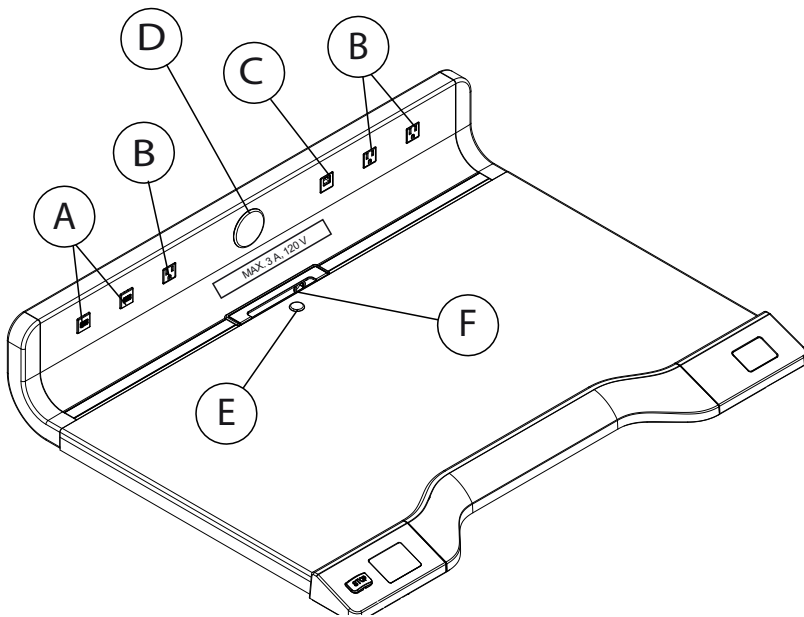

Aimant d'arrêt d'urgence (E-Stop)

Cette zone magnétisée rectangulaire est reliée à un cordon d'arrêt d'urgence, à clipper à vos vêtements quand le Treadmill Desk est en marche. Si le cordon se détache de la zone magnétisée, la courroie s'arrête. Il s'agit d'un dispositif de sécurité. Il permet d'arrêter le Treadmill Desk si l'utilisateur trébuche ou tombe.

Remarque°: L'aimant E-Stop doit être installé avant que la courroie et les servomoteurs de réglage de la hauteur du bureau ne soient en marche. Le fait d'ôter l'aimant E-Stop arrête la courroie et les servomoteurs du bureau. Toutes les pièces restent chargées en électricité. En cas d'erreur due à un problème d'alimentation, débranchez le cordon d'alimentation de la prise.



7 ERGONOMIE

Recommandations - postures

Le corps humain est conçu pour rester très longtemps dans une position neutre. Voici quelques astuces qui vous aideront à adopter la meilleure position neutre possible sur le Treadmill Desk :

1. La poitrine doit rester ouverte et les épaules en arrière. Le haut du bras doit rester près du corps.
2. Nous vous recommandons d'utiliser un clavier ergonomique qui maintient les mains éloignées et les pouces plus haut que les petits doigts. L'arrière du clavier (la partie la plus éloignée de l'utilisateur) doit être plus haut que l'avant du clavier. Les poignets ne doivent pas être en pronation (tournés vers le bas). Pour limiter leur mobilité, posez vos poignets confortablement.
3. La souris doit se trouver le plus près possible de votre corps.
4. L'utilisation d'un moniteur est hautement recommandée. Assurez-vous de voir l'ensemble de l'écran rien qu'en bougeant les yeux, sans incliner la tête. Centrez l'écran, afin que le bord supérieur du moniteur se trouve sur une ligne de 0 degré et le bord inférieur sur une ligne de -15 degrés par rapport à vos yeux. Nous vous recommandons également de placer le moniteur à une distance d'un bras de l'utilisateur.



8 PARAMÈTRES ET MENU DE DIAGNOSTIC

ACCÉDER AU MENU SETTINGS (PARAMÈTRES)

Maintenez enfoncées les touches STOP et DIMINUTION DE LA VITESSE pendant 3 secondes au moins. L'écran émet trois signaux sonores consécutifs et affiche le message SEt (paramètres) dans la fenêtre de durée.

Appuyez sur la touche Marche et renseignez les paramètres UNITS (unités) et MAXIMUM SPEED (vitesse maximale).

Appuyez sur la touche PAUSE pour passer des paramètres UNITS (unités) à MAXIMUM SPEED (vitesse maximale) et inversement.

Appuyez sur les touches AUGMENTATION DE LA VITESSE et DIMINUTION DE LA VITESSE pour modifier les paramètres.

Appuyez sur la touche Arrêt pour quitter le MENU SETTINGS (PARAMÈTRES).

Paramètre	Valeur par défaut	Description
Vitesse maximum	3.2km/h (2mph)	La fenêtre de durée affiche SPEED (vitesse) quand la vitesse maximale est sélectionnée. La plage de vitesses s'étend de 0.48 à 6.4km/h (0.3 à 4.0mph).
Unités	MPH & MI	La fenêtre de durée affiche Un (unité) quand l'unité est sélectionnée. Les unités de vitesses disponibles sont MPH et KM/H. Les unités de distance disponibles sont MI et KM.

ACCÉDER AU MENU DIAGNOSTICS

Maintenez la touche PAUSE enfoncée et appuyez sur la touche Arrêt pendant que l'appareil est en mode Idle (veille). L'écran émet trois signaux sonores consécutifs et affiche le message DIAG (diagnostic) dans la fenêtre de durée.

Appuyez sur la touche Marche pour afficher le menu Diagnostic.

À l'aide des touches AUGMENTATION DE LA VITESSE et DIMINUTION DE LA VITESSE, accédez aux options suivantes :

- Display Test (disP) (test d'affichage)
- Safety Switch Test (E-StOP) (test du système d'arrêt d'urgence)
- Calibration / Software Version (CAL) (Calibrage/version logicielle)
- Key Test (q tEst) (test de touches)
- Usage Information/Statistics (StAt) (Informations/statistiques d'utilisation)

Appuyez sur la touche Marche pour sélectionner le mode TEST de votre choix.
Appuyez sur la touche Arrêt pour sortir du mode Test/Informations.

9 ENTRETIEN ET DONNÉES TECHNIQUES

9.1 Dépannage

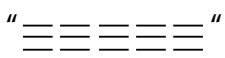
Problème	Cause / Solution
La console du Treadmill Desk ne s'allume pas lorsque l'interrupteur Marche/Arrêt est activé.	<i>Vous vous trouvez peut-être en mode Energy Saver (économie d'énergie). Appuyez sur la touche Marche pour vérifier si la console s'allume.</i>
	<i>Vérifiez que le Treadmill Desk est branché et que l'interrupteur Marche/Arrêt est activé. Si l'interrupteur Marche/Arrêt est bien activé, vérifiez que le cordon d'alimentation du Treadmill Desk n'est pas endommagé, et que la prise murale fonctionne correctement (que le disjoncteur ne s'est pas déclenché).</i>
	<i>Si l'interrupteur Marche/Arrêt est bien activé, vérifiez que toutes les connexions client sont bonnes. Pour ce faire, débranchez et rebranchez chacune d'elles. Vérifiez qu'aucun câble n'a été pincé lors de l'assemblage.</i>
La touche Marche clignote. Aucune autre donnée ne s'affiche.	<i>Vous vous trouvez en mode Energy Saver (économie d'énergie). Appuyez sur la touche Marche pour vérifier si la console s'allume.</i>
Le Treadmill Desk est branlant pendant la course.	<ol style="list-style-type: none"> <i>Mettez le Treadmill Desk hors tension. Assurez-vous que toutes les vis sont bien serrées.</i> <i>Si vous ressentez encore des secousses, ajustez les patins réglables sous le châssis. Voir Procédure de stabilisation du Treadmill Desk (Section 4).</i>
La courroie est décentrée (vers la gauche ou vers la droite).	<i>Voir Réglage et tension de la surface de course (Section 9.3).</i>
La courroie semble glisser durant la course lorsque le tapis fonctionne.	<i>Vous devez peut-être resserrer la courroie. Voir Réglage et tension de la surface de course (Section 9.3).</i>
J'éprouve des difficultés à visser les pièces ensemble lors de l'assemblage de la machine.	<ol style="list-style-type: none"> <i>Ne serrez pas les vis tant que la barre transversale, le bureau et les montants ne sont pas installés.</i> <i>Vérifiez que le filetage des vis n'est pas endommagé.</i>
« ----- » s'affiche sur la console.	<p><i>Ce message s'affiche si l'aimant d'arrêt d'urgence n'est plus en place.</i></p> <p><i>Repositionnez l'aimant.</i></p>
 s'affiche sur la console.	<i>Ce message apparaît sur l'écran de durée quand l'unité est immobilisée. Appuyez et maintenez enfoncées la touche DIMINUTION DE LA VITESSE et la touche PAUSE situées de la console pour débloquer le Treadmill Desk.</i>
Le bureau ne se monte/baisse pas correctement.	<i>Réalignez les servomoteurs en maintenant enfoncée la touche Diminution de la hauteur du bureau jusqu'à ce que ce dernier soit dans sa position la plus basse. Une fois la position basse maximale atteinte, relâchez la touche. Maintenez enfoncée la touche Diminution de la hauteur du bureau pendant 5 à 10 secondes. Le plateau se déplace alors de 5mm environ, avant de se remettre en place. Ne lâchez la touche Diminution de la hauteur du bureau que lorsque le mouvement s'est complètement arrêté.</i>
Les connexions du rebord arrière ne sont pas alimentées.	<i>La puissance totale de l'ensemble des connexions disponibles sur le rebord arrière est de 3 A et 120 V. Vérifiez que ces valeurs ne sont pas dépassées.</i>

9.2 Conseils d'entretien préventif

Remarque°: Pour conserver un matériel sûr, il convient de l'inspecter régulièrement afin de déceler tout signe d'usure ou d'endommagement. N'utilisez pas l'appareil avant d'avoir réparé ou remplacé les pièces défectueuses.

Les conseils de maintenance préventive suivants vous permettront de profiter au mieux des capacités de votre matériel sportif.

IMPORTANT : ÉTEIGNEZ LE Treadmill Desk et DÉBRANCHEZ-LE avant d'effectuer toute opération d'entretien.	
UNE FOIS PAR SEMAINE	Inspectez le cordon d'alimentation. Si le cordon est endommagé, contactez le Service technique. Assurez-vous que le cordon est placé à un endroit où il ne risque pas d'être endommagé.
	Vérifiez le fonctionnement du système d'arrêt d'urgence.
	Vérifiez le fonctionnement de la touche Arrêt.
	Vérifiez la position (le centrage) de la courroie.
UNE FOIS PAR MOIS	Aspirez la zone située autour de et sous la courroie. Il est tout à fait normal d'y trouver de la poussière noire en provenance de la courroie.
	Nettoyez la console d'affichage et toutes les surfaces externes à l'eau, au savon doux et avec un chiffon en coton doux, ou avec un produit de nettoyage approuvé par InMovement (voir Nettoyants approuvés par InMovement). Remarque°: N'utilisez pas de serviettes en papier, d'ammoniaque, ni de nettoyeurs à base d'acide. Ne vaporisez jamais de nettoyeur directement sur la machine. Employez toujours un chiffon doux, puis essuyez l'appareil.
	Vérifiez que les pièces extérieures ne sont pas usées et que les vis d'assemblage sont bien serrées.

Toute autre réparation doit être effectuée par un technicien agréé.

Produits nettoyeurs InMovement homologués (disponibles aux États-Unis seulement)

Les experts de LIFE FITNESS, la société mère d'InMovement, ont retenu deux produits nettoyeurs en particulier : le PureGreen 24 et les lingettes Gym Wipes. Ces deux produits nettoient de manière sûre et efficace les saletés et la transpiration déposées sur vos appareils. Le PureGreen 24 et la formule antibactérienne des lingettes Gym Wipes sont tous deux des produits désinfectants agissant efficacement contre le staphylocoque doré et le H1N1. Le PureGreen 24 est disponible sous forme de spray, un format pratique tout à fait adapté à l'utilisation en salles de sport. Pulvérisez le produit sur un chiffon en microfibres et essuyez l'équipement. Laissez agir le PureGreen 24 sur l'équipement pendant 2 minutes minimum pour une désinfection générale, ou 10 minutes minimum pour traiter la machine contre les champignons et les virus. Les lingettes pré-imprégnées Gym Wipes ont été conçues dans un format large et résistant, pratique pour un nettoyage avant et après l'utilisation de la machine. Laissez les lingettes Gym Wipes agir sur l'équipement pendant au moins 2 minutes pour une désinfection ordinaire. Contactez le service clients InMovement au 1 (844) 646-6683 pour commander ces nettoyeurs.

Nettoyants compatibles InMovement

Vous pouvez également utiliser une solution d'eau et de savon doux ou un produit d'entretien ménager non abrasif pour nettoyer les écrans et les surfaces extérieures. Utilisez uniquement un chiffon en microfibres doux. Appliquez le nettoyant sur le chiffon en microfibres avant de le passer sur la machine. N'utilisez pas d'ammoniaque, ni de nettoyeurs à base d'acide. N'utilisez pas de nettoyeurs abrasifs. N'utilisez pas de serviettes en papier. N'appliquez pas de produits de nettoyage directement sur la surface des équipements.

9.3 Réglage et tension de la courroie du Treadmill Desk

Ne bougez pas le Treadmill Desk et ne placez pas vos mains en dessous de l'appareil lorsqu'il est branché sur le secteur.

Outillage nécessaire : Clé hexagonale 6mm

Boulons de serrage de la courroie

Le Treadmill Desk est pourvu d'orifices permettant d'accéder aux boulons de serrage à l'arrière des protège-rouleaux. Ces orifices permettent d'ajuster le cheminement et le centrage de la courroie (A) sans devoir ôter les rouleaux.

Remarque°: Il est absolument indispensable que l'appareil soit à niveau avant toute tentative d'équilibrage de la courroie. Si l'unité est instable, la courroie risque en effet d'être mal alignée. Voir la rubrique Procédure de stabilisation du Treadmill Desk à la section 4 avant toute tentative de réglage du rouleau arrière.

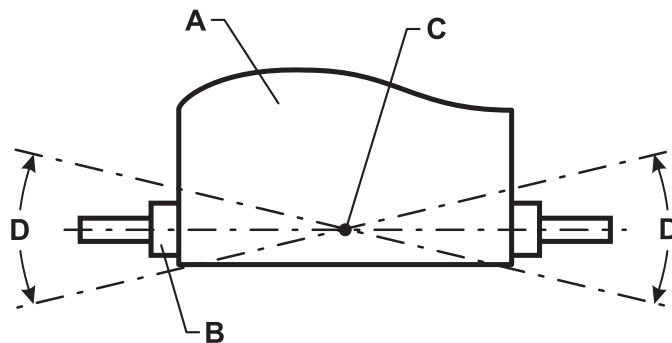

Avant de continuer, localisez le POINT DE PIVOTEMENT (C) du ROULEAU ARRIÈRE (B). Chaque ajustement effectué sur un côté du rouleau suppose un ajustement identique (D) sur le côté opposé afin de maintenir une tension idéale au niveau du point de pivotement.

Tension d'une courroie déjà en place

Dans le cadre d'une utilisation normale, la courroie du tapis peut s'étendre légèrement. Si la courroie glisse durant l'utilisation du tapis, effectuez les manipulations suivantes afin d'ajuster la tension.

1. Appuyez sur la touche STOP pour arrêter le Treadmill Desk.
2. Faites effectuer un quart de tour dans le sens des aiguilles d'une montre aux boulons de tension situés de chaque côté afin de tendre la courroie. Ne dépassez pas un tour entier (quatre quarts de tour de chaque côté).
3. Réglez la vitesse à 3.2km/h (2.0mph) et essayez le tapis afin de vérifier que la courroie ne glisse plus. Vérifiez également son centrage. Si la courroie est décentrée vers la gauche ou vers la droite, référez-vous à la rubrique *Centrage d'une courroie neuve ou déjà installée*.

Remarque°: Ne serrez pas trop les boulons de tension pendant la procédure d'ajustement. Vous risqueriez d'étirer et d'endommager la courroie et ses roulements. Ne faites pas faire plus d'un tour complet (quelle que soit la direction) aux boulons.

9.4 Centrage d'une courroie neuve ou déjà installée

1. Localisez les deux orifices permettant d'accéder aux boulons de serrage (A) de la courroie à l'arrière des protège-rouleaux.
2. Tenez-vous debout à côté du Treadmill Desk de sorte à enjamber la courroie. Appuyez sur Marche et réglez la vitesse à 3.2km/h (2.0 mph).
3. Si la courroie dévie vers la droite, tournez le boulon de tension de droite d'un quart de tour dans le sens des aiguilles d'une montre à l'aide de la clé hexagonale de 6mm, puis celui de gauche d'un quart de tour dans le sens inverse pour rediriger le tapis vers le centre du rouleau.
4. Si la courroie dévie vers la gauche, tournez le boulon gauche d'un quart de tour dans le sens des aiguilles d'une montre, puis celui de droite d'un quart de tour dans le sens inverse pour rediriger le tapis vers le centre du rouleau. Recommencez la procédure jusqu'à ce que la courroie soit centrée. Laissez tourner l'appareil pendant plusieurs minutes afin de vous assurer que l'alignement est conservé.

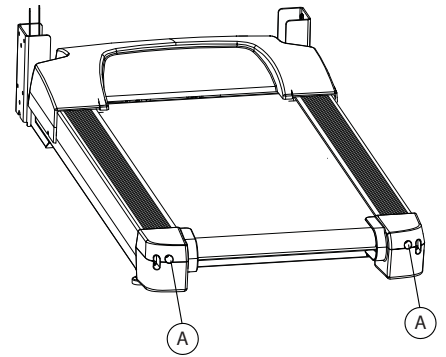

Remarque°: Ne faites pas faire plus d'un tour complet (quelle que soit la direction) aux vis d'ajustement. Si après un tour, la courroie n'est pas centrée, contactez le Service clients de Life Fitness.

9.5 Utilisation et test du cordon d'arrêt d'urgence

Lors de l'utilisation du Treadmill Desk, le cordon d'arrêt d'urgence doit être attaché à un vêtement de l'utilisateur.

Lorsque le Treadmill Desk est sous tension et que l'affichage de la console est actif, retirez le cordon de sécurité du Treadmill Desk. Le message suivant, « ---- » s'affiche sur la console. Lorsque le cordon de sécurité est retiré, aucune touche du Treadmill Desk ne fonctionne.

9.6 Fonction d'arrêt automatique

Le mode Auto Off (arrêt automatique) s'enclenche au bout de 3 heures d'une session qui dure au moins 10 secondes, puis met fin à la session (comme lorsque vous appuyez sur le bouton Arrêt). Une fois enclenché, le système émet 3 bips ; la fenêtre de temps affiche PrESS (appuyez sur) et la fenêtre de vitesse Go. Toutes les données d'entraînement sont effacées, mais continuent d'être enregistrées en arrière-plan. Le système émet 3 autres bips. L'utilisateur peut sortir du mode en appuyant sur n'importe quelle touche. Le système affiche de nouveau les données d'enregistrement si l'utilisateur appuie de nouveau sur la touche Marche. S'il appuie encore une fois sur n'importe quelle touche, le système répond de la même manière que lorsqu'il n'est pas en mode Auto Off (arrêt automatique). Si le mode Auto Off (arrêt automatique) est annulé, il peut être ré-enclenché au bout de 3 heures supplémentaires d'une session écoulée.

9.7 Assistance

1. Contactez le service clients InMovement au 1 (844) 646-6683. N'utilisez que des pièces de rechange homologuées par InMovement afin de garantir le bon fonctionnement de votre Treadmill Desk.
2. Vérifiez les symptômes et consultez le mode d'emploi, ainsi que le tableau de dépannage.
3. Les numéros de série se trouvent sous le châssis du bureau du Treadmill Desk (sur la gauche par rapport à l'utilisateur). Ayez également à portée de main une preuve d'achat.

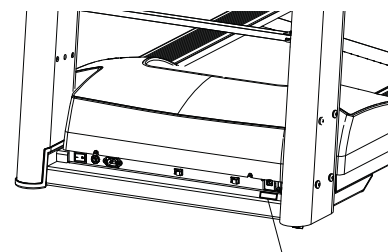

Étiquette du numéro de série de la base

10 CARACTÉRISTIQUES

Usage prévu :	Commercial/Grand public
Poids maximum de l'utilisateur pour le Treadmill Desk :	159 kg/(346 lb)
Charge maximale (poids dynamique) pour le bureau :	45.4 kg/100 lb
Plage de vitesses :	0.48 - 6.4 km/h (0.3 - 4.0 mph) par incréments de 0.1 Valeur par défaut : 3.2 km/h (2 mph)
Plage d'ajustement en hauteur :	91.4 cm - 121.9 cm (36 po - 48 po) au-dessus de la courroie
Hauteur de montée :	17.8 cm (7 po)
Moteur :	3 chevaux, régime permanent (CC)
Rouleaux :	Avant : 6.7 cm (2.6 po), couronnés avec précision Arrière : 5 cm (2 po), couronnés avec précision
Courroie :	Longueur : 121.9 cm (48 po) x largeur 50.2 cm (19.75 po), multicouches
Plateau :	Système amortisseur Flex Deck, non réversible
Alimentation :	Rebord arrière : 2 ports USB : 2.1 A 3 prises électriques CA : 3 A et 120 V Rallonge multiprise sous le bureau : 2 A
Garantie :	7 ans : châssis 3 ans : moteur, pièces mécaniques et électriques 1 an : main-d'œuvre et pièces d'usure

DIMENSIONS (UNE FOIS DÉBALLÉ)				
	Longueur	Largeur	Hauteur	Poids
Treadmill Desk	180.3 cm (71 po)	101.6 cm (40 po)	124.5 cm (49 po)	126 kg (279 lb)

	DIMENSIONS D'EXPÉDITION (EMBALLÉES)			
	Longueur	Largeur	Hauteur	Poids
Carton 1 : Châssis	183.2 cm (53.6 po)	84 cm (33 po)	32 cm (12.6 po)	69 kg (152 lb)
Carton 2 : Plateau du haut et montant	134.5 cm (52.95 po)	91 cm. (35.8 po)	38 cm (15 po)	84.5 kg (186.29 lb)

11 GARANTIE

7 ans	3 ans	1 an
<ul style="list-style-type: none">Châssis	<ul style="list-style-type: none">Moteur d'entraînementPièces électriquesPièces mécaniques	<ul style="list-style-type: none">Main-d'œuvreParties d'usure (<i>courroie du tapis, courroie d'entraînement, plateau, rouleaux</i>)

COUVERTURE :

Cet appareil commercial InMovement (« le Produit ») est garanti contre tout vice de matériau ou de fabrication.

BÉNÉFICIAIRE DE LA GARANTIE :

L'acheteur d'origine ou toute autre personne à qui ce dernier offre en cadeau le Produit neuf.

La garantie est annulée en cas de transfert.

DURÉE DE LA GARANTIE :

La garantie est définie pour le Produit spécifique conformément aux directives indiquées dans le tableau ci-dessus.

PARTIE S'ACQUITTANT DES FRAIS D'EXPÉDITION ET D'ASSURANCE EN CAS D'ASSISTANCE REQUISE :

Si le Produit ou toute pièce sous garantie doivent être retournés à un centre de réparation, InMovement prend en charge les frais de transport et d'assurance pendant la période de garantie (aux États-Unis seulement). L'acheteur doit prendre en charge les frais d'expédition et d'assurance au-delà de la période de garantie.

NOTRE ENGAGEMENT EN CAS DE DÉFAUTS COUVERTS PAR LA GARANTIE :

Nous nous engageons à vous expédier toute pièce de rechange et composants, neufs ou réparés, ou à notre discrétion, à vous expédier un nouveau Produit. Les pièces ainsi remplacées sont garanties durant la période restante de la garantie d'origine.

EXCLUSIONS DE LA GARANTIE :

Toute défaillance ou dommage ayant pour origine : services non autorisés, usage inapproprié, accident, négligence, installation ou assemblage incorrects, débris résultant de travaux de construction à proximité du Produit, rouille ou corrosion dus à l'emplacement du Produit, altérations ou modifications sans notre autorisation écrite ou non-respect de votre part des instructions d'utilisation, de fonctionnement et d'entretien du produit telles qu'indiquées dans le Manuel de l'utilisateur (« Manuel »). Toutes les dispositions de la présente garantie sont nulles si le Produit est transféré hors des frontières des États-Unis (excepté l'Alaska, Hawaï et le Canada) et sont remplacées par les conditions prévues par le représentant agréé InMovement du pays concerné.

VOS RESPONSABILITÉS :

Conserver une preuve d'achat. Utiliser, exploiter et entretenir le produit comme indiqué dans le présent manuel ; signaler au Service à la clientèle tout défaut dans les 10 jours du constat ; si vous y êtes invité, retourner toute pièce défectueuse ou, si nécessaire, le Produit entier, pour obtenir une pièce de rechange. InMovement se réserve le droit de décider si le Produit doit être retourné pour réparation.

MANUEL DE L'UTILISATEUR :

VOUS DEVEZ IMPÉRATIVEMENT LIRE LE MANUEL avant de faire fonctionner le Produit. N'oubliez pas d'effectuer l'entretien périodique indiqué dans le manuel. Ce dernier assure un fonctionnement correct, ainsi que votre satisfaction à long terme.

ENREGISTREMENT DU PRODUIT :

Enregistrez le produit en ligne à l'adresse suivante : www.lifefitness.com/home/product-registration.html. Ce reçu permet de nous assurer que vos nom, adresse et date d'achat sont enregistrés dans nos fichiers. L'enregistrement en tant que propriétaire garantit votre couverture en cas de perte de preuve d'achat. Veuillez conserver une preuve d'achat, comme la facture ou un reçu.

COMMANDE DE PIÈCES DE RECHANGE ET ASSISTANCE :

Référez-vous à la page 1 de ce manuel pour les informations de contact des coordonnées du centre de réparations le plus proche. Indiquez votre nom, votre adresse, ainsi que le numéro de série de votre Produit (les consoles et les cadres ont leur propre numéro de série). Nous vous dirons comment obtenir la pièce de remplacement ou, en cas de besoin, enverrons un technicien chez vous.

GARANTIE EXCLUSIVE :

CETTE GARANTIE LIMITÉE REMPLACE TOUTE AUTRE GARANTIE QUELCONQUE, EXPRESSE ET IMPLICITE, NOTAMMENT, MAIS NON EXCLUSIVEMENT, LES GARANTIES IMPLICITES DE QUALITÉ MARCHANDE OU D'ADÉQUATION À UNE UTILISATION PARTICULIÈRE, ET TOUTE AUTRE OBLIGATION OU RESPONSABILITÉ DE NOTRE PART. Nous n'autorisons aucun tiers à assumer à notre place les obligations ou responsabilités relatives à la vente de ce Produit. En aucun cas nous ne sommes responsables, dans le cadre ou hors cadre de cette garantie, des dommages causés aux personnes ou aux choses, y compris la perte de profits et d'épargne, du fait de dommages spéciaux, indirects, secondaires, accidentels ou consécutifs de toute nature se produisant de l'utilisation ou de l'impossibilité d'utiliser ce Produit. Certains États n'autorisant pas l'exclusion ou la limitation de garanties implicites ou de dommages accidentels ou consécutifs, il se peut que les limitations et exclusions susmentionnées ne vous concernent pas. La couverture et les dispositions de la garantie peuvent varier en dehors des États-Unis. Veuillez contacter le bureau InMovement responsable de votre pays (consultez les informations de contact au début de ce manuel).

CHANGEMENTS DE GARANTIE NON AUTORISÉS :

Nul n'est autorisé à changer, modifier ou prolonger les termes de cette garantie limitée.

EFFETS DE LA LOI S'APPLIQUANT AUX ÉTATS-UNIS D'AMÉRIQUE :

Cette garantie vous accorde des droits légaux spécifiques ; il est cependant possible que vous disposiez d'autres droits, selon votre état ou votre pays.