

Row HX™ Trainer

Row STX Trainer

Montagevoorschriften



Life Fitness

Operation Manuals and other Product Information available at <https://www.lftechsupport.com/web/document-library/documents>

عقودملا ىلع ةحاتم زاهجلا ن ع ىرخأ تامول عمو لي غشتلا ةلدأ <https://www.lftechsupport.com/web/document-library/documents>

操作マニュアルおよびその他の製品情報については、<https://www.lftechsupport.com/web/document-library/documents> をご覧ください。

如需操作手册和其他产品信息，请登录：<https://www.lftechsupport.com/web/document-library/documents>

操作手册和其他產品資訊請見 <https://www.lftechsupport.com/web/document-library/documents>

작동 설명서 및 기타 제품 정보는 <https://www.lftechsupport.com/web/document-library/documents> 에서 찾을 수 있습니다.

Trobareu el manual de funcionament i altra informació de producte a <https://www.lftechsupport.com/web/document-library/documents>

Mae Llwylyfrau Gweithredu a Gwybodaeth Arall am Beiriannau ar gael yn <https://www.lftechsupport.com/web/document-library/documents>

Die Betriebsanleitung und andere Produktinformationen erhalten Sie unter <https://www.lftechsupport.com/web/document-library/documents>

Encontrará el manual de funcionamiento y otra información de producto en <https://www.lftechsupport.com/web/document-library/documents>

Erabiltzailearen Eskuliburua eta Beste Produktuei buruzko Informazioa eskuratu <https://www.lftechsupport.com/web/document-library/documents> gunean

Käyttöoppaat ja muut tuotetiedot ovat saatavana osoitteessa <https://www.lftechsupport.com/web/document-library/documents>

Les manuels d'utilisation, ainsi que d'autres informations sur les Produits, sont disponibles sur <https://www.lftechsupport.com/web/document-library/documents>

Felhasználói kézikönyvek és más termékinformációk: <https://www.lftechsupport.com/web/document-library/documents>

Manuali di funzionamento e altre informazioni sui prodotti disponibili su <https://www.lftechsupport.com/web/document-library/documents>

Instrukcje obsługi i inne informacje o produktach dostępne na stronie <https://www.lftechsupport.com/web/document-library/documents>

Manuais de Operação e Informações sobre outros produtos disponíveis em <https://www.lftechsupport.com/web/document-library/documents>

Руководства по эксплуатации и другую касающуюся нашей продукции информацию можно найти, перейдя по ссылке <https://www.lftechsupport.com/web/document-library/documents>

Kullanım Kılavuzları ve Diğer Ürün Bilgileri <https://www.lftechsupport.com/web/document-library/documents>'da bulunmaktadır

VEILIGHEIDSINFORMATIE

Het is de verantwoordelijkheid van de koper van producten van LIFE FITNESS om de gebruikershandleiding en waarschuwingsstickers te lezen en alle personen, zowel eindgebruikers als toezichthoudende medewerkers, te instrueren over het correct gebruik van de apparatuur.

HET VOLKOMEN BEGRIJPEN VAN ELKE MOGELIJKE WAARSCHUWING IS VAN GROOT BELANG. INDIEN WAARSCHUWINGEN VOOR U ONDUIDELIJK ZIJN, NEEM DAN ONMIDDELLIJK CONTACT OP MET DE KLANTENDIENST VAN LIFE FITNESS OP NUMMER 1-800-735-3867.

Dit toestel wordt gecategoriseerd als klasse HC volgens EN ISO 20957-1. Dit toestel is uitsluitend bedoeld voor thuisgebruik. Neem contact op met LIFE FITNESS indien u vragen hebt betreffende deze classificatie.

Het wordt aanbevolen om alle gebruikers van toestellen van LIFE FITNESS vooraf aan het gebruik op de hoogte te brengen van de volgende informatie.



CORRECT GEBRUIK

1. Gebruik apparatuur nooit op enigerlei andere wijze dan zoals bedoeld door de fabrikant. Het is belangrijk dat LIFE FITNESS apparatuur correct wordt gebruikt om letsel te voorkomen.
2. Letsel is mogelijk indien de apparatuur onjuist of overmatig wordt gebruikt. Het is raadzaam voor iedereen om de huisarts te raadplegen voordat met een fitnessprogramma wordt begonnen. Indien u op enig moment tijdens een oefening duizelig wordt of pijn voelt, STOP DE OEFENING dan en raadpleeg uw huisarts.
3. Houd lichaamsdelen (handen, voeten, haar, etc.), kleding en sieraden uit de buurt van bewegende delen om letsel te voorkomen.



INSPECTEREN

1. Gebruik GEEN apparatuur, en laat geen gebruik toe van apparatuur die beschadigd is en/of waarvan onderdelen versleten of beschadigd zijn. Gebruik voor alle LIFE FITNESS apparatuur uitsluitend vervangingsonderdelen die door LIFE FITNESS worden geleverd.
2. Vervang een kabel meteen al bij de eerste tekenen van slijtage (raadpleeg LIFE FITNESS als u daarover onzeker bent).
3. ONDERHOUD LABELS EN NAAMPLAATJES - Verwijder stickers onder geen beding. Ze bevatten belangrijke informatie. Indien ze onleesbaar zijn of ontbreken, neem dan contact op met LIFE FITNESS voor vervanging.
4. ONDERHOUD VAN APPARATUUR - Preventief onderhoud is van groot belang voor goed functionerende apparatuur en beperkt ook de risico's. Apparatuur moet regelmatig worden geïnspecteerd.
5. Zorg ervoor dat iedereen die afstellingen, onderhoud of reparaties uitvoert hiertoe bevoegd is en erkend door LIFE FITNESS.
6. Vooraf aan het gebruik moeten alle hulpstukken voor apparatuur van LIFE FITNESS zijn goedgekeurd, en op beschadiging of slijtage worden gecontroleerd.
7. PROBEER NIET OM HULPSTUKKEN, GOEDGEKEURD VOOR GEBRUIK MET LIFE FITNESS APPARATUUR, TE GEBRUIKEN OF TE REPAREREN ALS DEZE BLIJKBAAR BESCHADIGD OF VERSLETEN ZIJN.



WAARSCHUWINGEN VOOR GEBRUIK

1. Alvorens dit product in gebruik te nemen, is het van essentieel belang dat u deze gebruikershandleiding in zijn GEHEEL doorneemt, evenals ALLE instructies.
2. Houd kinderen uit de buurt van dit toestel. Ouders of personen die toezicht houden op kinderen moeten kinderen nauwlettend in het oog houden wanneer apparatuur in hun aanwezigheid wordt gebruikt.
3. Sta niet toe dat gebruikers ruim vallende kleding of sieraden dragen terwijl ze van de apparatuur gebruik maken. Het is ook raadzaam als gebruikers met lang haar dit opbinden of anderszins bevestigen, om contact met bewegende delen te voorkomen.
4. Alle toeschouwers moeten uit de buurt van gebruikers, bewegende onderdelen en aangekoppelde hulpstukken en onderdelen blijven terwijl het apparaat in gebruik is.



WAARSCHUWING: Stop uw vingers nooit in het reservoir!



WAARSCHUWING: Vul niet voorbij de markering op het reservoir om morsen te voorkomen.



WAARSCHUWING: Ga nooit van start vooraleer de voeten goed vastgegespt zitten in de voetriempjes of vooraleer het voorste deel van het glijdende deel goed vastgeklikt is.



WAARSCHUWING: Bewaar nooit op plaatsen met temperaturen onder nul want dan kunnen de onderdelen scheuren of barsten.



WAARSCHUWING: De Row HX™/Row STX Trainer kan rechtopstaand opgeborgen worden. Als u hem rechtopstaand gaat opbergen, lees dan de voorschriften in de gebruikershandleiding.



Waarschuwing betreffende de gezondheids- en milieu-effecten: De uitlaatgassen van dit product kunnen chemische stoffen bevatten waarvan door de staat Californië is vastgesteld dat ze kanker, geboortefwijkingen of andere schade aan de voortplantingsfuncties veroorzaken. Surf naar www.lftechsupport.com/web/guest/environmental-regulations-information voor meer details over de Europese richtlijnen (EC) No. 1907/2006 (REACH) en de California Safe Drinking Water and Toxic Enforcement Act of 1986 (Proposition 65).

AFMETINGEN EN GEWICHTEN

Brutogewicht van het toestel: 32.2 kg

Afmetingen: 213 cm (lengte) x 52 cm (breedte) x 56 cm (hoogte)

INHOUD

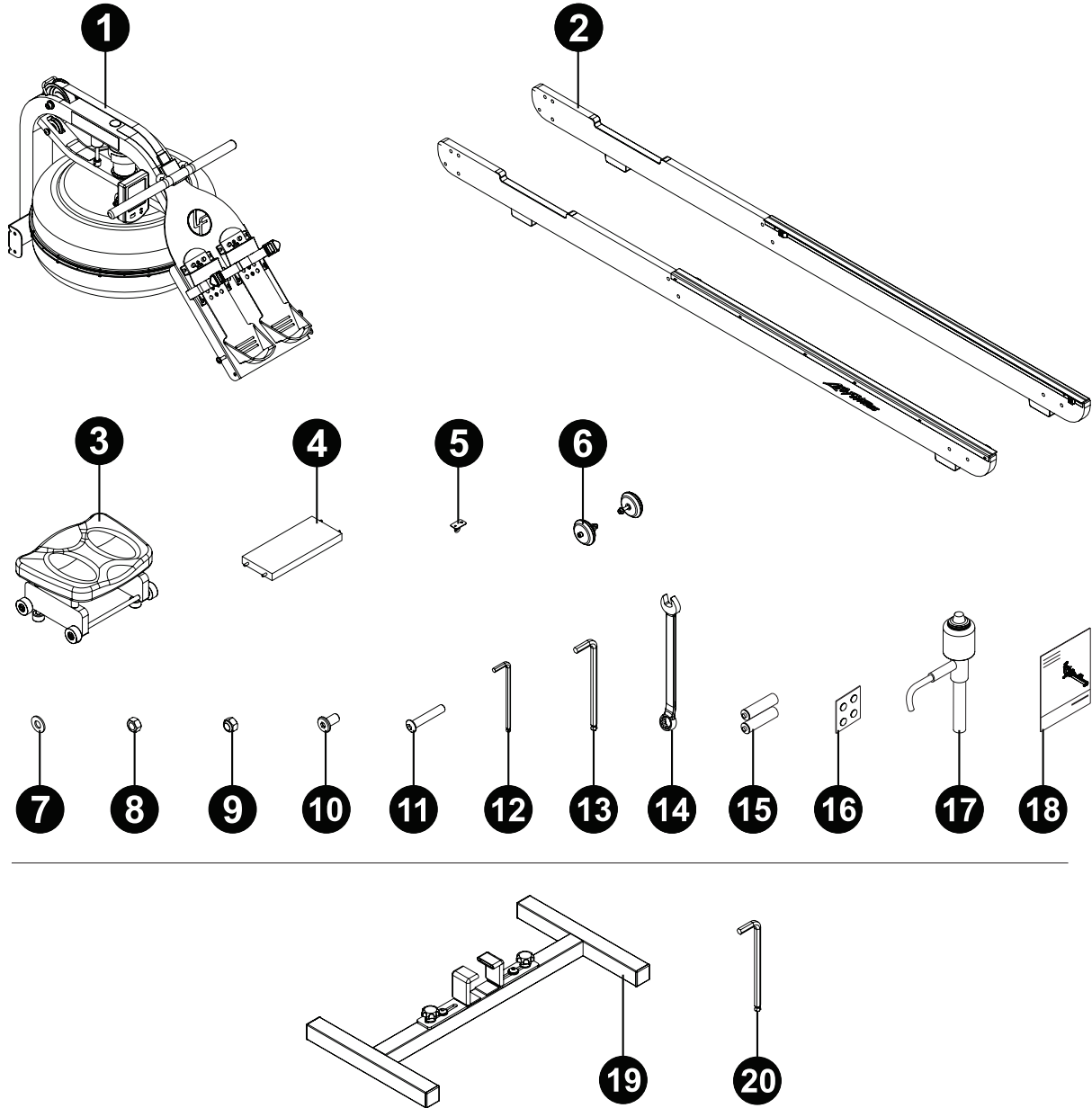

ITEM #	AANT.	BESCHRIJVING	ITEM #	AANT.	BESCHRIJVING
1	1	Hoofdeenheid	12	1	5 mm moersleutel
2	2	Raileenheid (links/rechts)	13	1	6 mm moersleutel
3	1	Zadelgedeelte	14	1	13 mm inbussleutel
4	1	Achterbeugel	15	2	AA-batterijen
5	1	Haakeenheid	16	4	Tablet voor waterbehandeling
6	2	Wieleenheid	17	1	Sifon
7	16	M8 ring	18	1	Montagehandleiding
8	8	M8 moer	Optionele apparatuur		
9	8	M8 Nylock-moer	19	1	Optionele steun
10	4	M6 x 15 mm bout	20	1	8 mm moersleutel
11	8	M8 x 45 mm bout			

1.

ITEM	AANT.
2	2
6	2



17,6 Nm

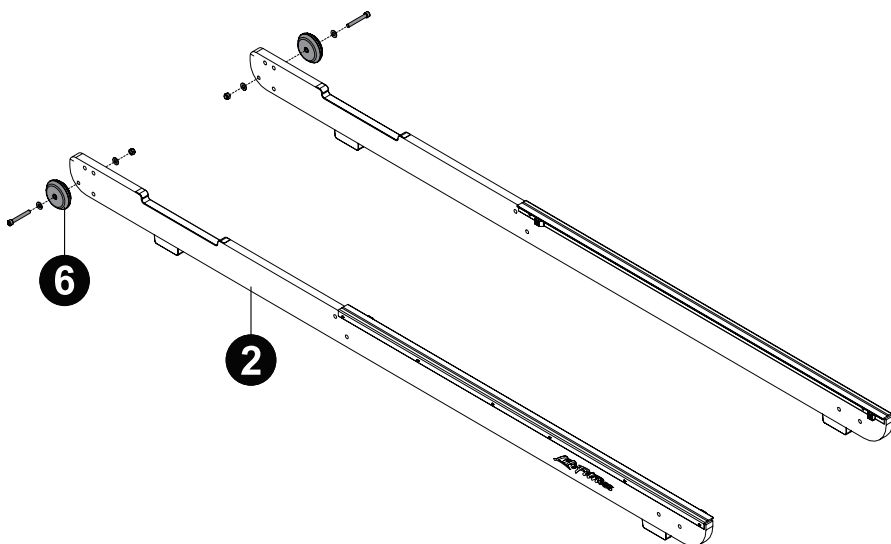

2.

ITEM	AANT.
4	1
5	1



17,6 Nm

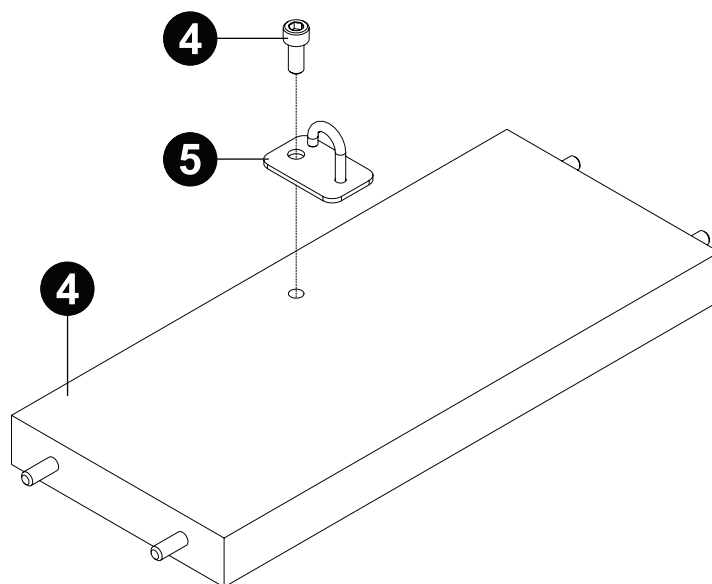

3.

ITEM	AANT.
2	2
4	1
10	4



9,5 Nm

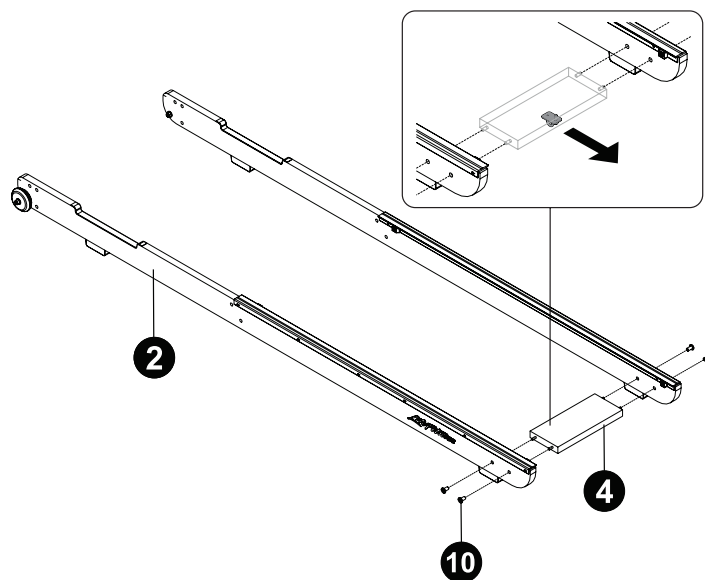

4.

ITEM	AANT.
3	1

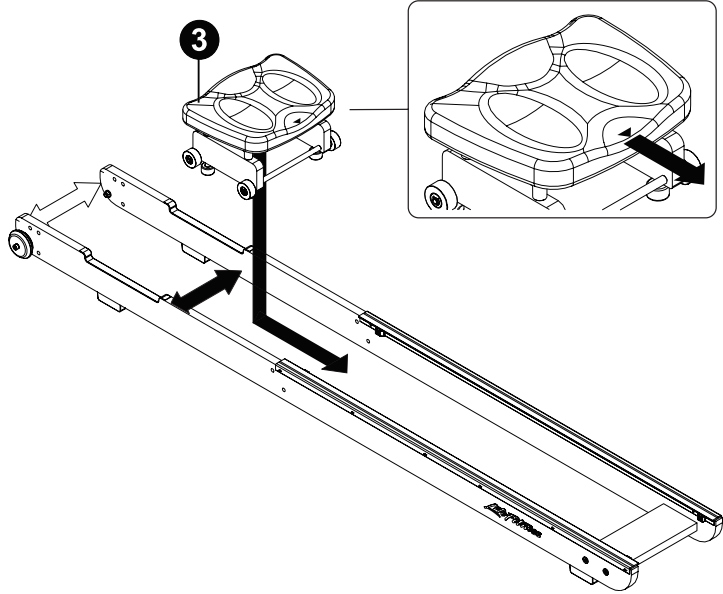

5.

ITEM	AANT.
7	16
8	8
9	8
11	8



9,5 Nm

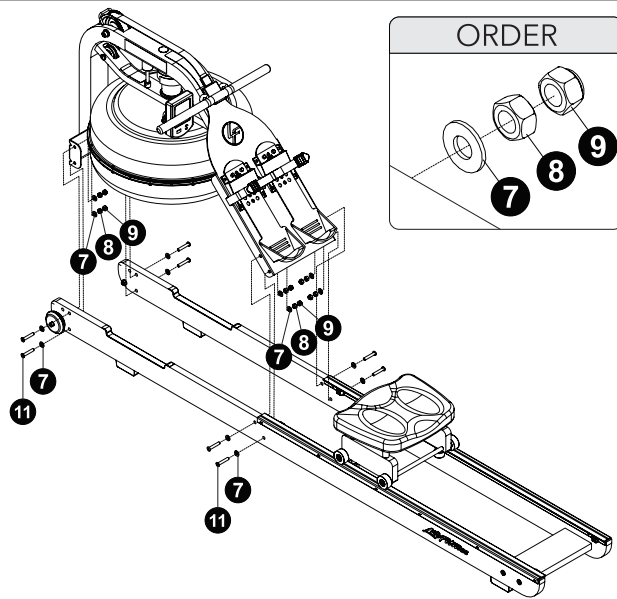

6.

ITEM	AANT.
8	8
9	8
10	4
11	8



17,6 Nm

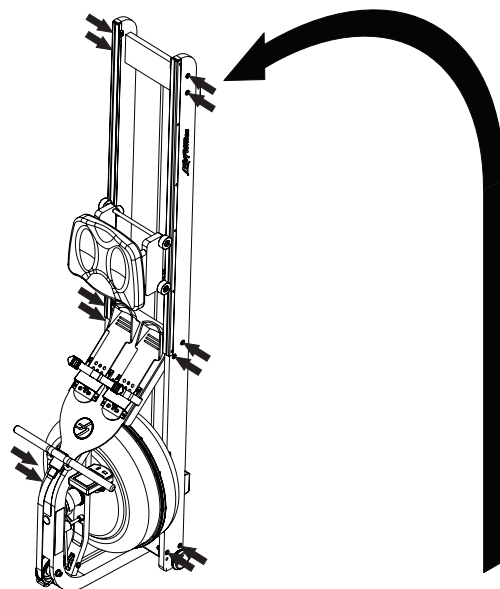

7.

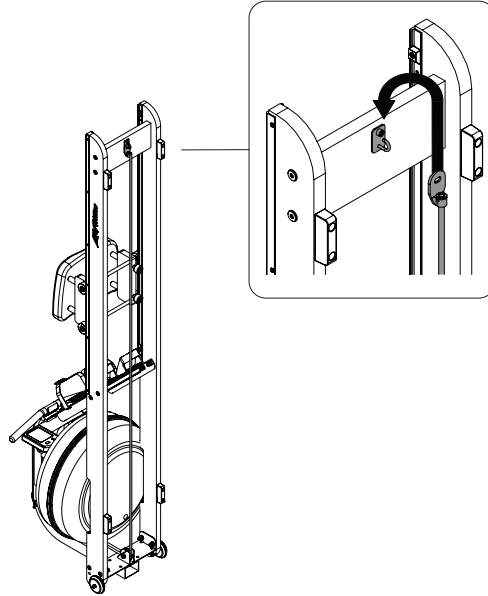

8.

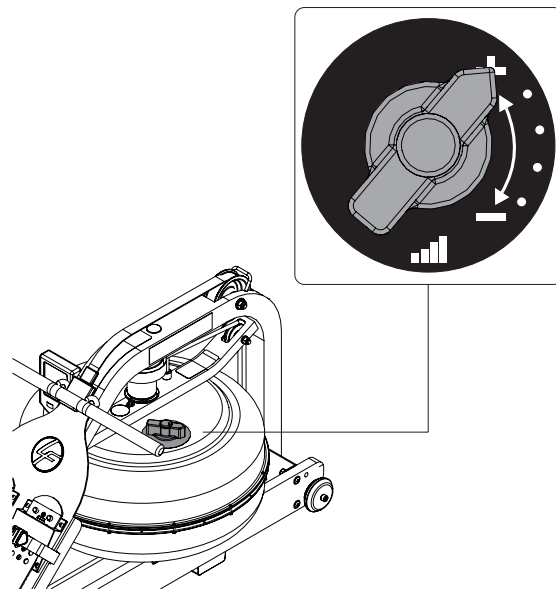

9.

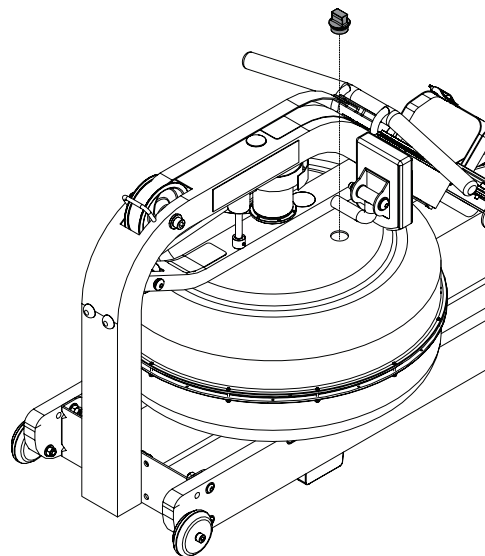

10.

ITEM	AANT.
17	1

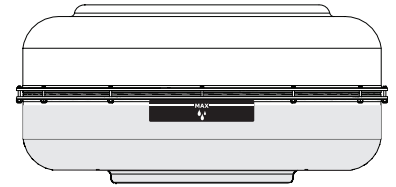
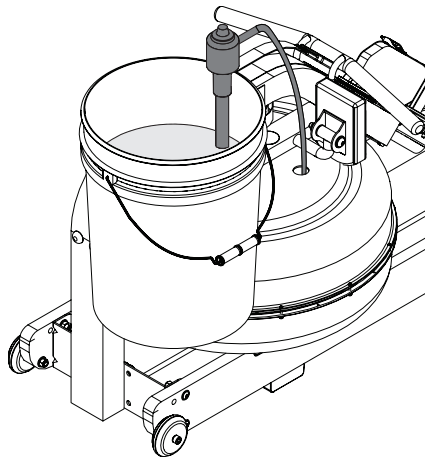
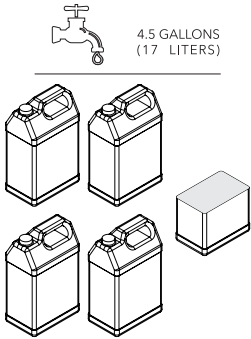

11.

ITEM	AANT.
16	1



JANUARY							FEBRUARY						
S	M	T	W	T	F	S	S	M	T	W	T	F	S
			1	2	3		1	2	3	4	5	6	7
4	5	6	7	8	9	10	8	9	10	11	12	13	14
11	12	13	14	15	16	17	15	16	17	18	19	20	21
18	19	20	21	22	23	24	22	23	24	25	26	27	28
25	26	27	28	29	30	31							

MARCH							APRIL						
S	M	T	W	T	F	S	S	M	T	W	T	F	S
1	2	3	4	5	6	7	1	2	3	4	5	6	7
8	9	10	11	12	13	14	8	9	10	11	12	13	14
15	16	17	18	19	20	21	15	16	17	18	19	20	21
22	23	24	25	26	27	28	22	23	24	25	26	27	28
29	30	31					29	30					

MAY							JUNE						
S	M	T	W	T	F	S	S	M	T	W	T	F	S
			1	2	3	4	1	2	3	4	5	6	7
5	6	7	8	9	10	11	8	9	10	11	12	13	14
12	13	14	15	16	17	18	15	16	17	18	19	20	21
19	20	21	22	23	24	25	22	23	24	25	26	27	28
26	27	28	29	30	31		29	30					

16

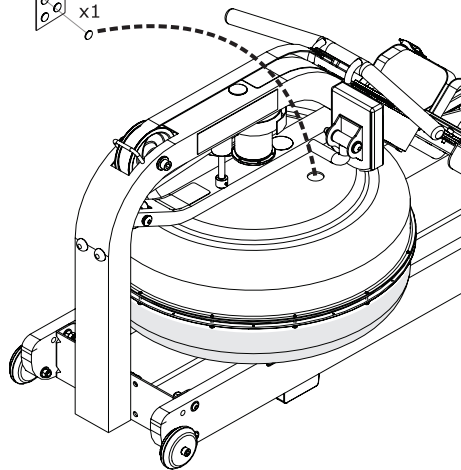

12.

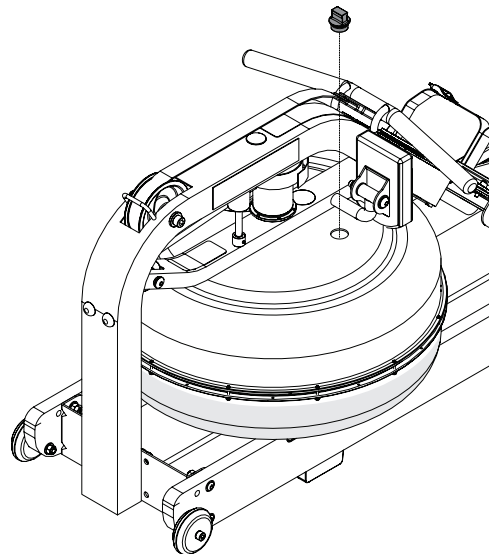

Voorschriften voor de optionele steun

1.

ITEM	AANT.
19	1
20	1

50% 

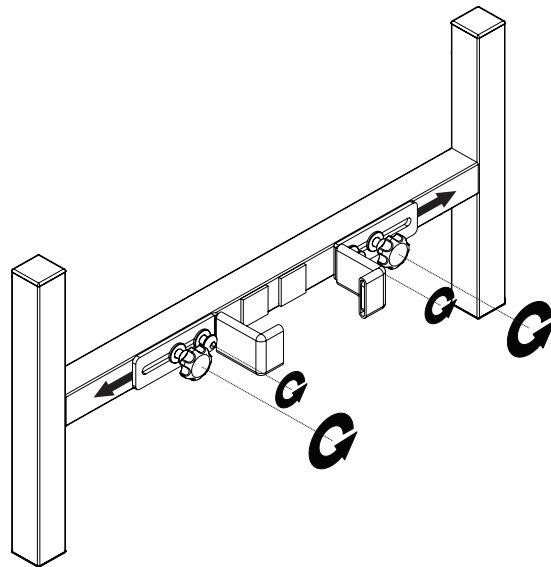

2.

ITEM	AANT.
20	1

100% 

9,5 Nm

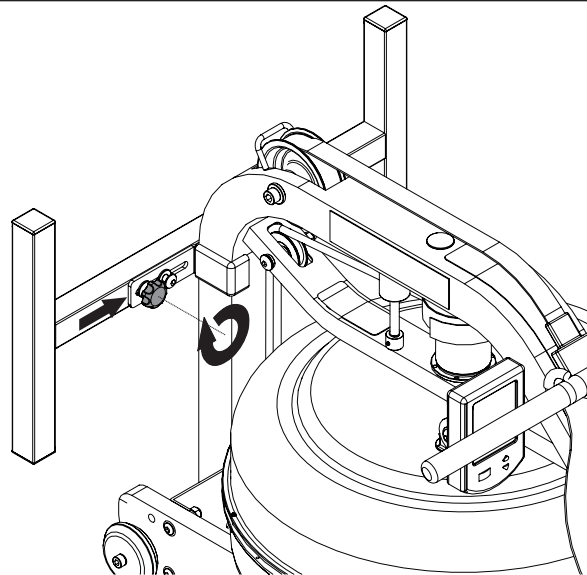

3.

ITEM	AANT.
19	1
20	1

100% 

17,6 Nm

