

# TAURUS®

## Monterings- og brugsvejledning



max. 180 kg



~ 60 Min. 



 95 kg

L 232 | B 95 | H 172

TFX105.02.05

Vare-nr. TF-X105-2

**Crosstrainer X10.5 Pro**



# Indholdsfortegnelse

<b>1</b>	<b>GENERELLE OPLYSNINGER</b>	<b>7</b>
1.1	Tekniske data	7
1.2	Personlig sikkerhed	8
1.3	Elektrisk sikkerhed	9
1.4	Opstillingssted	9
<b>2</b>	<b>MONTERING</b>	<b>10</b>
2.1	Generelle anvisninger	10
2.2	Pakkens indhold	11
2.3	Opstilling	12
<b>3</b>	<b>BRUGSANVISNING</b>	<b>19</b>
3.1	Konsoldisplay	19
3.2	Tastfunktioner	20
3.3	Opstart af træningsudstyr	21
3.4	Standby-funktion	21
3.5	MANUAL (manuelle programmer)	22
3.5.1	Kvikstart-program	22
3.5.2	Målprogrammer	22
3.6	PROGRAM (profilprogrammer)	23
3.7	USER (brugerdefineret program)	25
3.8	H.R.C. (Pulsstyrede programmer)	26
3.9	WATT (wattprogram)	27
3.10	RECOVERY (restitutionsfunktion)	27
3.11	BODY FAT (fedtprocentmåling)	28
3.12	Bluetooth og fitness-apps	29
<b>4</b>	<b>OPBEVARING OG TRANSPORT</b>	<b>30</b>
4.1	Generelle anvisninger	30
4.2	Transporthjul	30
<b>5</b>	<b>FEJLAFHJÆLPNING, PLEJE OG VEDLIGEHOLDELSE</b>	<b>31</b>
5.1	Generelle anvisninger	31
5.2	Fejl og fejldiagnose	31
5.3	Fejlkoder og fejlsøgning	32
5.4	Kalender for vedligeholdelse og inspektion	33
<b>6</b>	<b>BORTSKAFFELSE</b>	<b>33</b>
<b>7</b>	<b>ANBEFALING AF TILBEHØR</b>	<b>34</b>

<b>8</b>	<b>RESERVEDELSBESTILLING</b>	<b>35</b>
8.1	Serienummer og modelbetegnelse	35
8.2	Liste over dele	36
8.3	Ekspllosionstegning	40
<b>9</b>	<b>GARANTI</b>	<b>41</b>
<b>10</b>	<b>KONTAKT</b>	<b>43</b>

## Kære kunde

Mange tak for, at du valgte en kvalitets-træningsmaskine af mærket Taurus. Taurus tilbyder sports- og fitnessudstyr til avanceret hjemmetræning og udstyr til fitnesscentre og erhvervs-kunder. Ved træningsudstyr fra Taurus er der lagt vægt på lige netop det, som det drejer sig om ved sport – maksimal performance! Derfor udvikles dette udstyr i tæt samarbejde med idrætsudøvere og idrætsforskere. For idrætsudøvere ved bedst, hvad der kendetegner perfekt træningsudstyr.

Du kan læse mere på [www.fitshop.dk](http://www.fitshop.dk).

### Tilsi-gtet anvendelse

Udstyret må kun anvendes til det tilsi-gtede.

Dette fitnessudstyr er beregnet til hjemmebrug, semiprofessionel og professionel brug. Det semiprofessionelle område omfatter f.eks. institutioner som hospitaler, skoler, hoteller og foreninger. Den professionelle brug omfatter en erhvervsmæssig brug, f.eks. i fitnesscentre.

## KOLOFON

Sport-Tiedje GmbH  
Europas nr. 1 inden for hjemmefitness

International Headquarters  
Flensburger Straße 55  
24837 Slesvig  
Tyskland

Direktører:  
Christian Grau  
Sebastian Campmann  
Dr. Bernhard Schenkel  
Handelsregister HRB 1000 SL  
Byretten i Flensburg  
Moms-nr.: DE813211547

## ANSVARFRASKRIVELSE



©2011 Taurus er et registreret varemærke tilhørende firmaet Sport-Tiedje GmbH. Alle rettigheder forbeholdes. Enhver brug af dette varemærke uden udtrykkelig skriftlig tilladelse fra Sport-Tiedje er forbudt.

Produkt og brugsanvisning kan blive genstand for ændringer. De tekniske specifikationer kan ændres uden forudgående varsel.

## OM DENNE VEJLEDNING

Læs venligst hele vejledningen grundigt før montering og før brug første gang. Vejledningen hjælper dig med hurtig opstilling og forklarer sikker håndtering. Sørg for, at alle personer, der træner med udstyret (især børn og personer med fysiske, sensoriske, mentale eller motoriske handicap) altid oplyses om denne vejledning og dens indhold. I tvivlstilfælde skal ansvarlige personer føre opsyn med brugen af udstyret.

Udstyret er rent sikkerhedsteknisk konstrueret iht. den nyeste viden. Eventuelle farekilder, der kan forårsage tilskadekomst, er udelukket så godt som muligt. Kontrollér, at opstillingsanvisningen er blevet fulgt korrekt, og at alle udstyrets dele sidder godt fast. Ved behov skal vejledningen gennemgås igen, så eventuelle fejl kan afhjælpes.

Følg de oplyste sikkerheds- og serviceanvisninger nøje. Enhver brug, der afviger fra dette, kan medføre sundhedsskader, ulykker eller beskadigelser, som producenten og forhandleren ikke påtager sig noget ansvar for.



Følgende sikkerhedsanvisninger kan forekomme i denne brugsanvisning:

► **OBS**

Denne oplysning står foran eventuelle skadelige situationer, der ved tilsidesættelse kan medføre materielle skader.

⚠ **FORSIGTIG**

Denne oplysning står foran eventuelle skadelige situationer, der ved tilsidesættelse kan medføre let/mindre alvorlig tilskadekomst!

⚠ **ADVARSEL**

Denne oplysning står foran eventuelle skadelige situationer, der ved tilsidesættelse kan medføre meget alvorlig tilskadekomst eller dødsfald!

⚠ **FARE**

Denne oplysning står foran eventuelle skadelige situationer, der ved tilsidesættelse medfører meget alvorlig tilskadekomst eller dødsfald!

ⓘ **BEMÆRK**

Denne oplysning står foran anden nyttig information.

Gem denne vejledning med henblik på information, vedligeholdelse eller reservedelsbestilling!

## 1.1 Tekniske data

### LCD - visning af

- + Hastighed i km/t
- + Kadence (omdrejninger pr. minut)
- + Træningstid i min.
- + Træningsdistance i km
- + Kalorieforbrug i kcal
- + Modstand
- + Puls (når du bruger håndsensorerne eller et pulsbælte)
- + Watt

Modstandssystem: Elektromagnetisk induktionsbremse  
Modstandstrin: 32

Watt  
Justerbart område i wattprogram: 10-350 W  
Min. og max. Watt ved 60 RPM: 50-400 W  
Min. og max. Watt ved 100 RPM: 148-765W

Træningsprogrammer i alt: 23  
Quick-start programmer: 1  
Målprogrammer: 4  
Pulsstyrede programmer: 4  
Forudindstillede programmer: 12  
Brugerdefinerede programmer: 1 (pr. bruger)  
Watt-programmer: 1  
Restitutionsfunktion: 1  
Bodyfat test: 1

Svingmasse: 10 kg  
Omsætningsforhold: 1: 8,75  
Skridtlængde: 58,4 cm

### Vægt og mål:

Vægt (brutto, inkl. emballage): 112 kg  
Vægt (netto, uden emballage): 95 kg  
Emballagens mål (L x B x H) ca.: 221 cm x 88 cm x 45 cm  
Opstillingsmål (L x B x H) ca.: 232 cm x 95 cm x 172 cm

Maksimal brugervægt: 180 kg

## 1.2 Personlig sikkerhed

### **FARE**

- + Inden du begynder at bruge udstyret, bør din egen læge vurdere, om træningen set ud fra et helbredsmæssigt syn passer til dig. Dette gælder især personer, der har arvelige anlæg for forhøjet blodtryk eller hjertelidelser, er over 45 år, ryger, har for højt kolesteroltal, er overvægtige og/eller inden for det seneste år ikke har dyrket motion regelmæssigt. Hvis du er i medicinsk behandling, som påvirker din puls, skal du aftale rådføre dig med din læge.
- + Vær opmærksom på, at overdreven træning kan udsætte dit helbred for alvorlig fare. Vær også opmærksom på, at systemer til overvågning af pulsen kan være unøjagtige. Så snart du mærker tegn på svaghed, kvalme, svimmelhed, smerter, åndenød eller andre unormale symptomer, skal du straks afbryde træningen og i nødstilfælde kontakte egen læge.

### **ADVARSEL**

- + Brug at dette udstyr er ikke tilladt for børn under 14 år.
- + Børn må ikke opholde sig i nærheden af udstyret uden opsyn.
- + Personer med handicap skal fremvise medicinsk tilladelse og være under nøje opsyn, når de bruger enhver form for træningsudstyr.
- + Udstyret må principielt ikke anvendes af flere personer samtidigt.
- + Hvis dit træningsudstyr er udstyret med en Safety Key, skal klipsen til denne Safety Key før brug sættes fast på dit tøj. Hvis du falder, kan den bruges til at udløse et NØDSTOP på dit udstyr.
- + Hold hænder, fødder og andre kropsdele samt hår, tøj, smykker og andre genstande væk fra udstyrets bevægelige dele, da de ellers kan komme til at hænge fast i udstyret.
- + Anvend ikke løst tøj eller tøj med vidde, men egnet sportstøj. Sørg for at bære sportssko med egnede såler, helst af gummi eller andet skridsikkert materiale. Sko med hæle, lædersåler, knopper eller pigge er uegnede. Træn aldrig barfodet.

### **FORSIGTIG**

- + Hvis dit udstyr skal sluttes til lysnettet med et strømkabel, skal du sikre dig, at kablet ikke udgør en potentiel fare for at personer kommer til at snuble over det.
- + Sørg for, at ingen personer opholder sig i udstyrets bevægelsesområde under træningen, så du selv og andre personer ikke kommer i fare.

### **OBS**

- + Der må ikke stikkes genstande af nogen art ind i udstyrets åbninger.



## 1.3 Elektrisk sikkerhed

### **FARE**

- + For at reducere faren for elektrisk stød, skal du efter træning, før opstilling eller nedtagning af udstyret samt før vedligeholdelse/rengøring trække stikket til udstyret ud af stikkontakten. Træk ikke i selve kablet.

### **ADVARSEL**

- + Lad ikke udstyret være uden opsyn, når strømstikket sidder i stikkontakten i væggen. Når du ikke er til stede skal strømkablet fjernes, så tredjemand eller børn forhindres i at bruge udstyret usagkyndigt.
- + Hvis strømkablet eller strømstikket er beskadiget eller defekt, skal du kontakte din forhandler. Indtil reparationen må udstyret ikke anvendes.

### **OBS**

- + Udstyret kræver strømtilslutning på 220-230 V med 50 Hz netspænding.
- + Udstyret må kun tilsluttet direkte i en stikkontakt med jord med det medfølgende strømkabel. Forlængerledninger skal opfylde kravene i stærkstrømsbekendtgørelsen. Rul altid strømkablet helt ud.
- + Stikkontakten skal være sikret med en sikring med en min.-værdi på "16 A, træg".
- + Foretag hverken ændringer på strømkablet eller på strømstikket.
- + Strømkablet skal holdes på afstand af vand, varme, olie og skarpe kanter. Lad ikke strømkablet løbe under udstyret eller under tæppet, og stil heller ikke genstande oven på det.

## 1.4 Opstillingssted

### **ADVARSEL**

- + Anbring ikke udstyret i hovedgennemgange eller på flugtveje.

### **FORSIGTIG**

- + Den anbefalede frie plads omkring redskabet bør til enhver tid være mindst 60 cm til hver side samt 45 cm foran og bagved redskabet
- + Kontrollér, at der er god ventilation i motionsrummet under træningen og at der ikke er træk.
- + Vælg et opstillingssted, hvor der både foran og ved siden af udstyret altid vil være tilstrækkeligt med frirum/en sikkerhedszone.
- + Udstyrets opstillings- og påbygningsareal skal være plant, belastbart og fast.

### **OBS**

- + Udstyret må kun anvendes indendørs i tilstrækkeligt tempererede og tørre rum (omgivelsestemperatur mellem 10°C og 35°C). Brug i det fri eller i rum med høj luftfugtighed (over 70 %), som f.eks. svømmehaller, er ikke tilladt.
- + For at beskytte eksklusive gulvbelægninger (parket, laminat, kork, tæppe) mod trykmærker og sved og for udligne lette ujævnheder i gulvet kan du anvende en gulvbeskyttelsesmatte.

### 2.1 Generelle anvisninger

#### **FARE**

- + Sørg for ikke at lade værktøj og emballage som f.eks. folie eller smådele ligge rundt omkring, da børn ellers risikerer at blive kvalt. Sørg for at holde børn på afstand under monteringen af udstyret.

#### **ADVARSEL**

- + Vær opmærksom på advarslerne anbragt på udstyret, så du reducerer risikoen for tilskadekomst.

#### **FORSIGTIG**

- + Åbn ikke emballagen, når den ligger på siden.
- + Sørg for at have tilstrækkelig bevægelsesfrihed i alle retninger under opstillingen.
- + Opstillingen af udstyret skal som minimum udføres af to voksne. Ved tvivl skal du få en tredje person med teknisk viden til at hjælpe dig.

#### **OBS**

- + For at undgå skader på udstyret og på gulvet skal du foretage opstillingen på en underlægningsmåtte eller på pappet fra emballagen.

#### **BEMÆRK**

- + For at gøre opstillingen så nem som mulig, kan der allerede være monteret et par skruer og møtrikker på forhånd.
- + Opstil så vidt muligt udstyret dér, hvor det senere skal bruges.

## 2.2 Pakkens indhold

Pakken indeholder delene vist i det følgende. Start venligst med at kontrollere, om alle dele og alt værktøj, der hører til udstyret, fulgte med ved levering, og om der foreligger skader. Ved reklamation skal forhandleren kontaktes direkte.

### **FORSIGTIG**

Hvis dele af pakkens indhold mangler eller er beskadiget, må der ikke foretages opstilling.

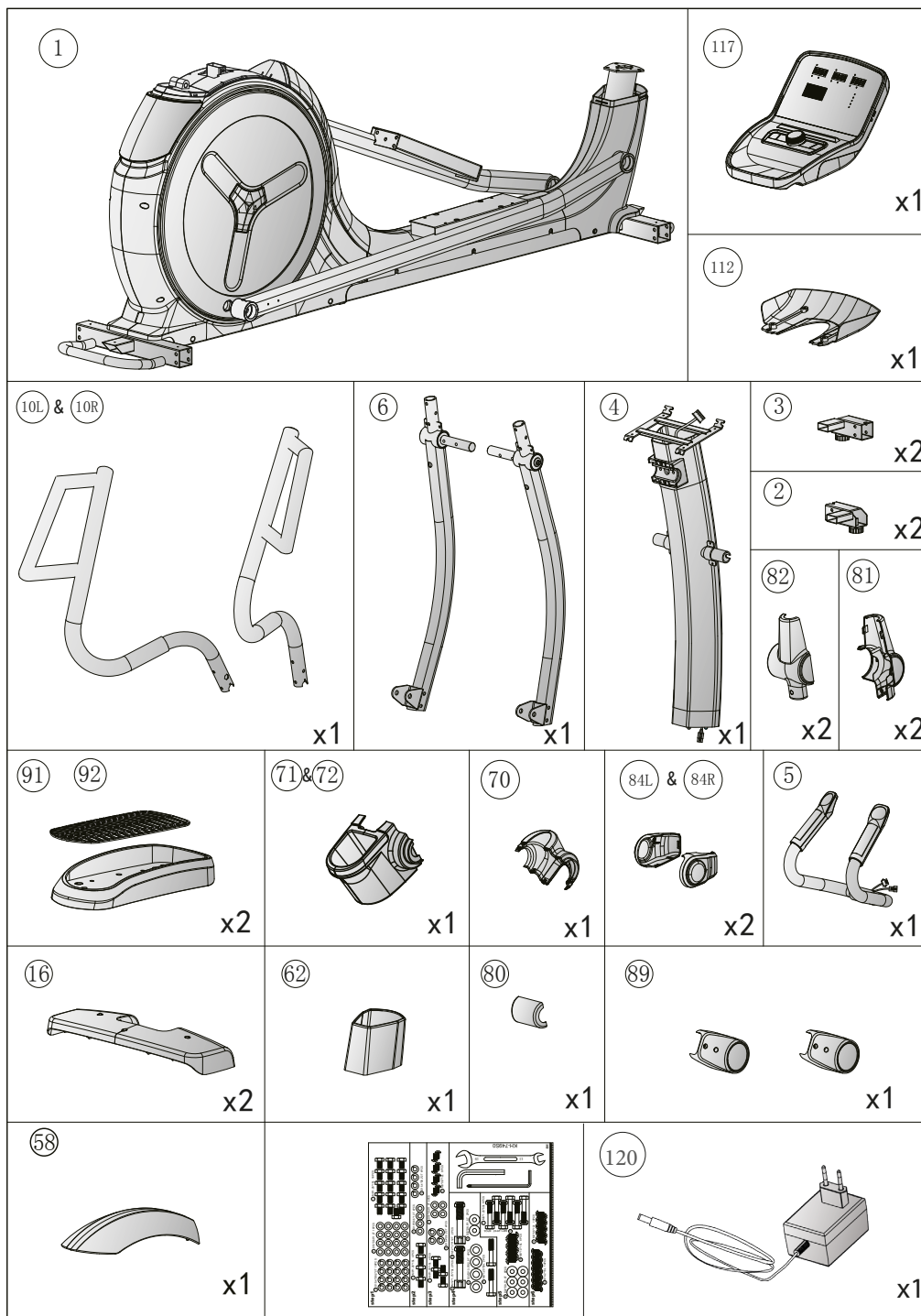

## 2.3 Opstilling

Studer de enkelte, viste monteringsstrin nøje inden opstilling, og udfør monteringen i den viste rækkefølge.

### **BEMÆRK**

Skru først alle dele løst sammen, og kontrollér, om pasformen er korrekt. Du skal først spænde skruerne ved hjælp af værktøjet, når du opfordres til det.

### Trin 1: Montering af forreste og bageste fod

### **BEMÆRK**

Sørg under de følgende trin for at fødderne er justeret korrekt (se fig.).

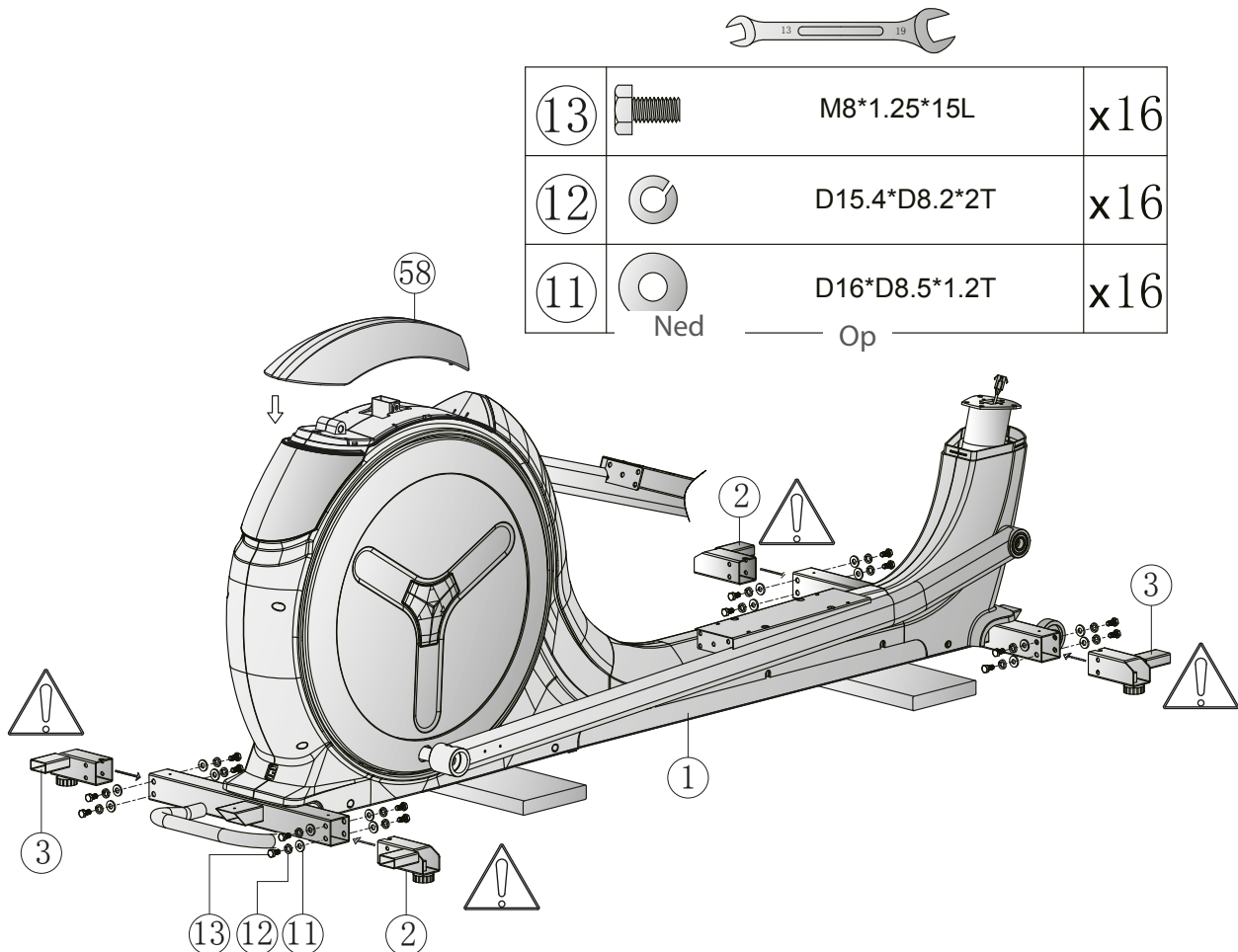

Anbring afdækningen (58), og monter de forreste og bageste fødder (2 og 3) på hovedstellet (1) med i alt seksten sekskantskruer (13), seksten låseringe (12) og seksten spændeskiver (11).



## Trin 2: Montering af konsolmast

1. Skub afdækningen (62) til konsolmasten (4) op, og forbind kablerne (98) og (99) med hinanden.
2. Sæt konsolmasten (4) i hovedstellets holder (1), og fastgør den med fire sekskantskruer (13), fire fjederskiver (12) og fire spændeskiver (11).
3. Skub afdækningen (62) ned igen.





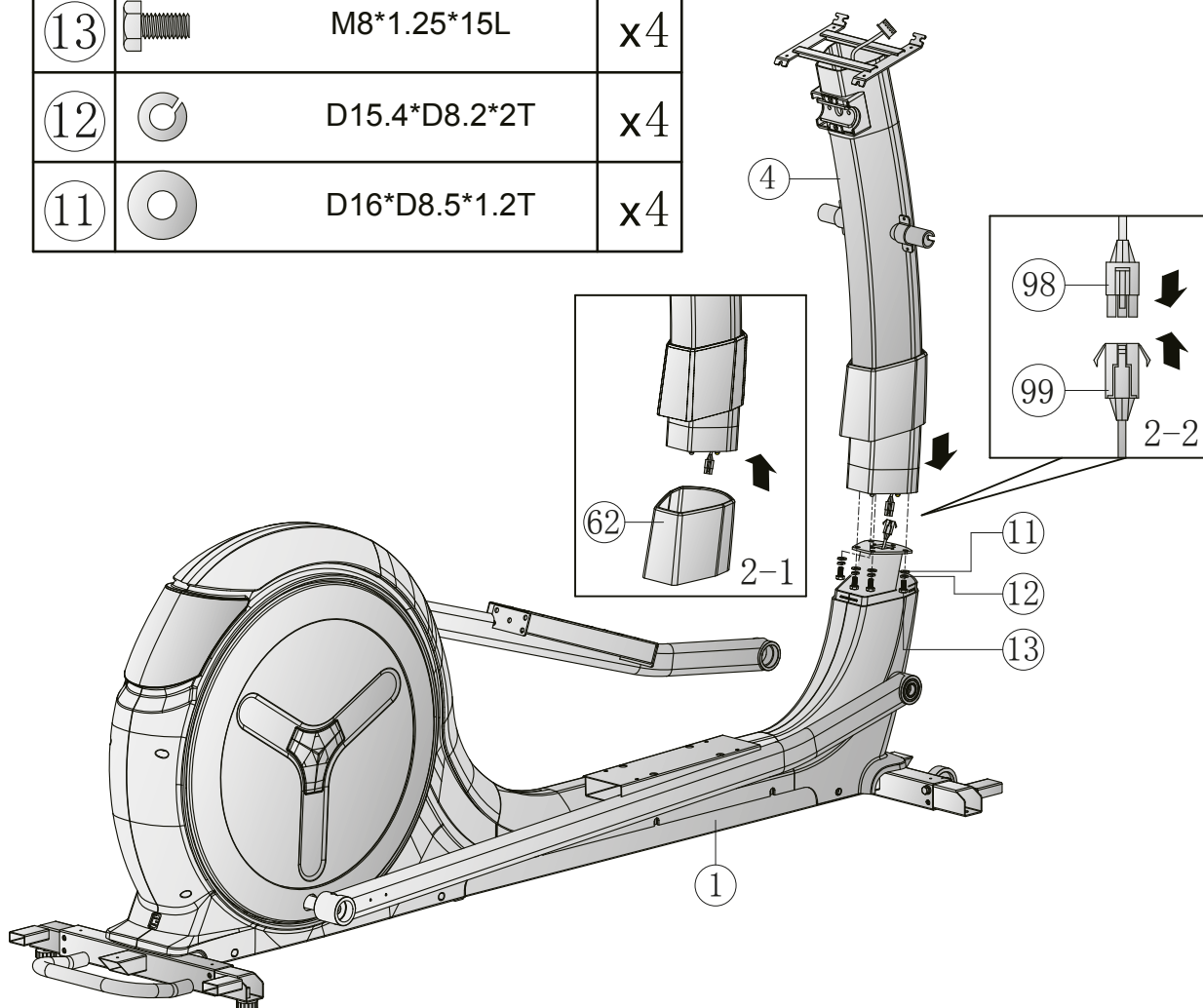

13		M8*1.25*15L	x4
12		D15.4*D8.2*2T	x4
11		D16*D8.5*1.2T	x4



### Trin 3: Montering af konsol

1. Monter venstre og højre forbindelsesstang til armstængerne (6) på konsolmasten (4) med fire sekskantskruer (13), fire fjederskiver (12) og fire spændeskiver (11).
2. Forbind kablerne (117) og (98) med hinanden.
3. Anbring konsollen (117) på konsolmasten (4), og fastgør den sammen med afdækningen (112) med fire skruer (17).



13		M8*1.25*15L	x4
12		D15.4*D8.2*2T	x4
11		D16*D8.5*1.2T	x4
17		M5*0.8*12L	x8

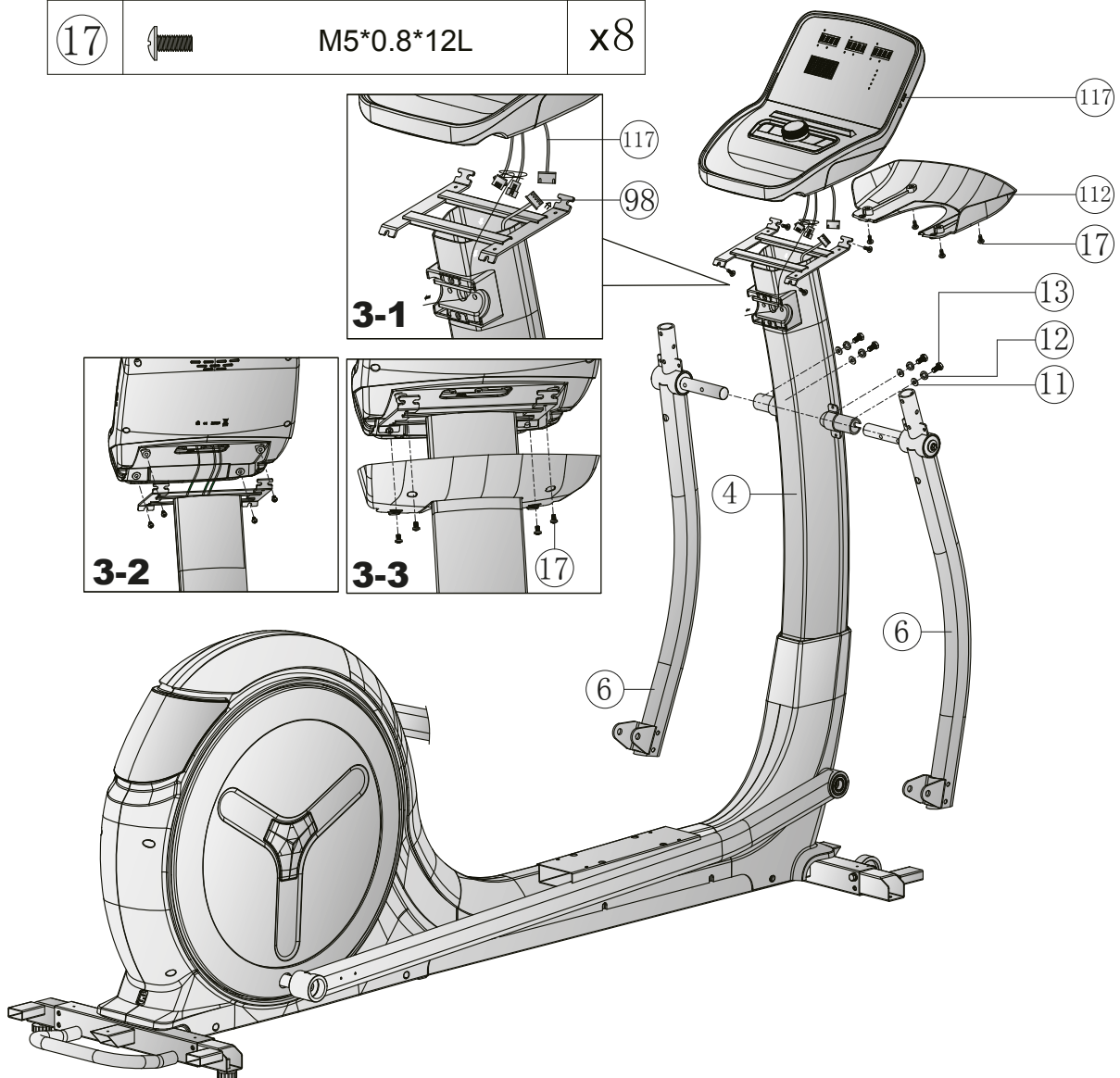

#### Trin 4: Montering af pedalarmer og håndtag

1. Forbind kablerne (117 og 102) og kablerne (107 og 103) med hinanden.
2. Monter håndpulsensorerne (5) sammen med afdækningen (80) på konsolmasten (4) med to sekskantskruer (73), to buede skiver (74).
3. Monter venstre og højre forbindelsesstang til armstængerne (6) på venstre og højre pedalstang (7L og 7R) med to sekskantskruer (86), fire spændeskiver (87) og to låsemøtrikker (88).

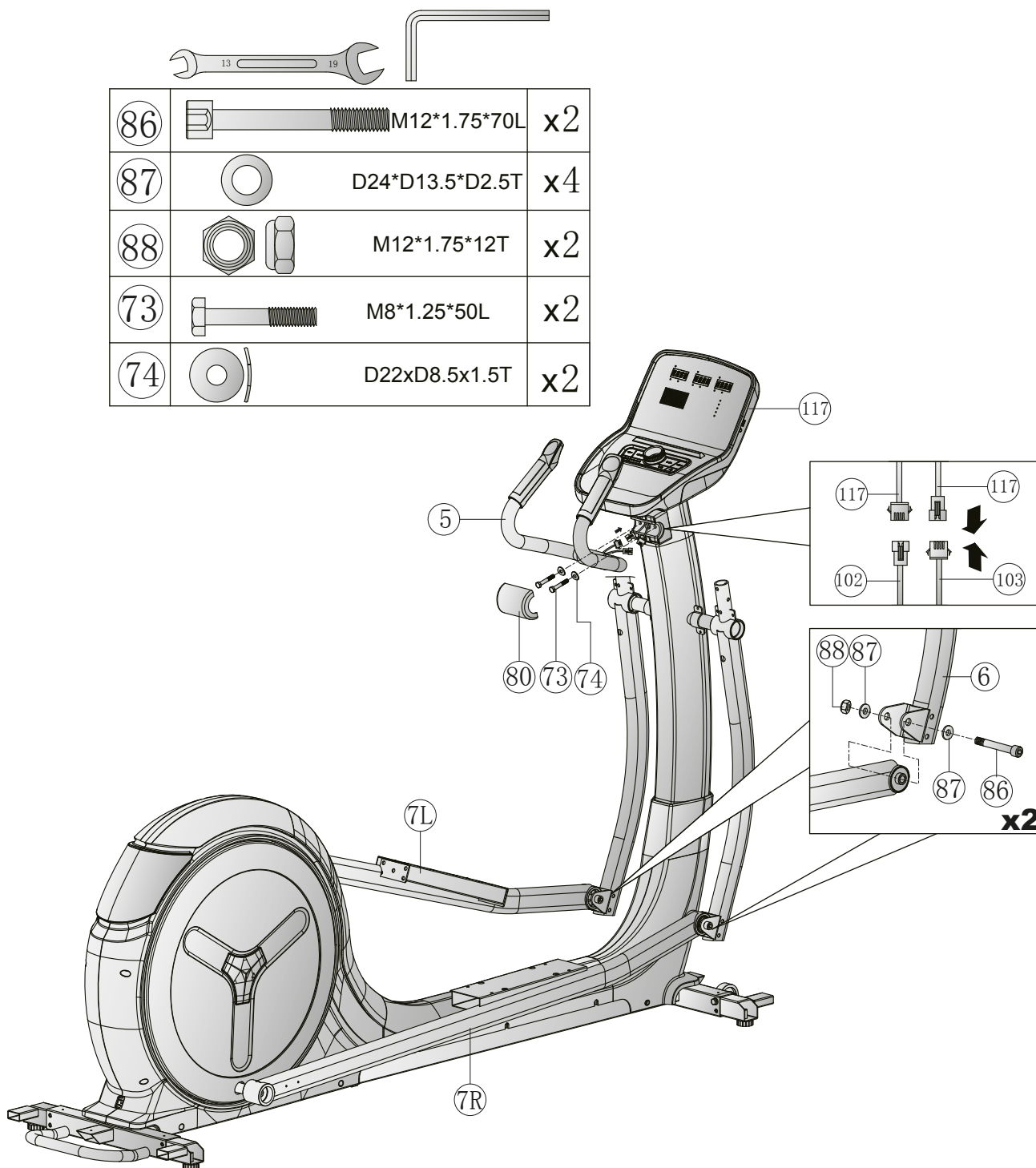

## Trin 5: Montering af armstænger

1. Monter højre armstang (10R) på højre forbindelsesstang (6) med tre sekskantskruer (73), tre buede skiver (74) og tre låsemøtrikker (20) (se fig. 5-1).
2. Monter venstre armstang (10L) på venstre forbindelsesstang (6) med tre sekskantskruer (73), tre buede skiver (74) og tre låsemøtrikker (20) (se fig. 5-2).
3. Monter pedalerne (91) sammen med polstringerne (92) på pedalstængerne (10R og 10L) med otte stjerneskruer (96).



73		M8*1.25*50L	x6
74		D22xD8.5x1.5T	x6
20		M8*1.25*8T	x6
96		M6*1.0*15L	x8

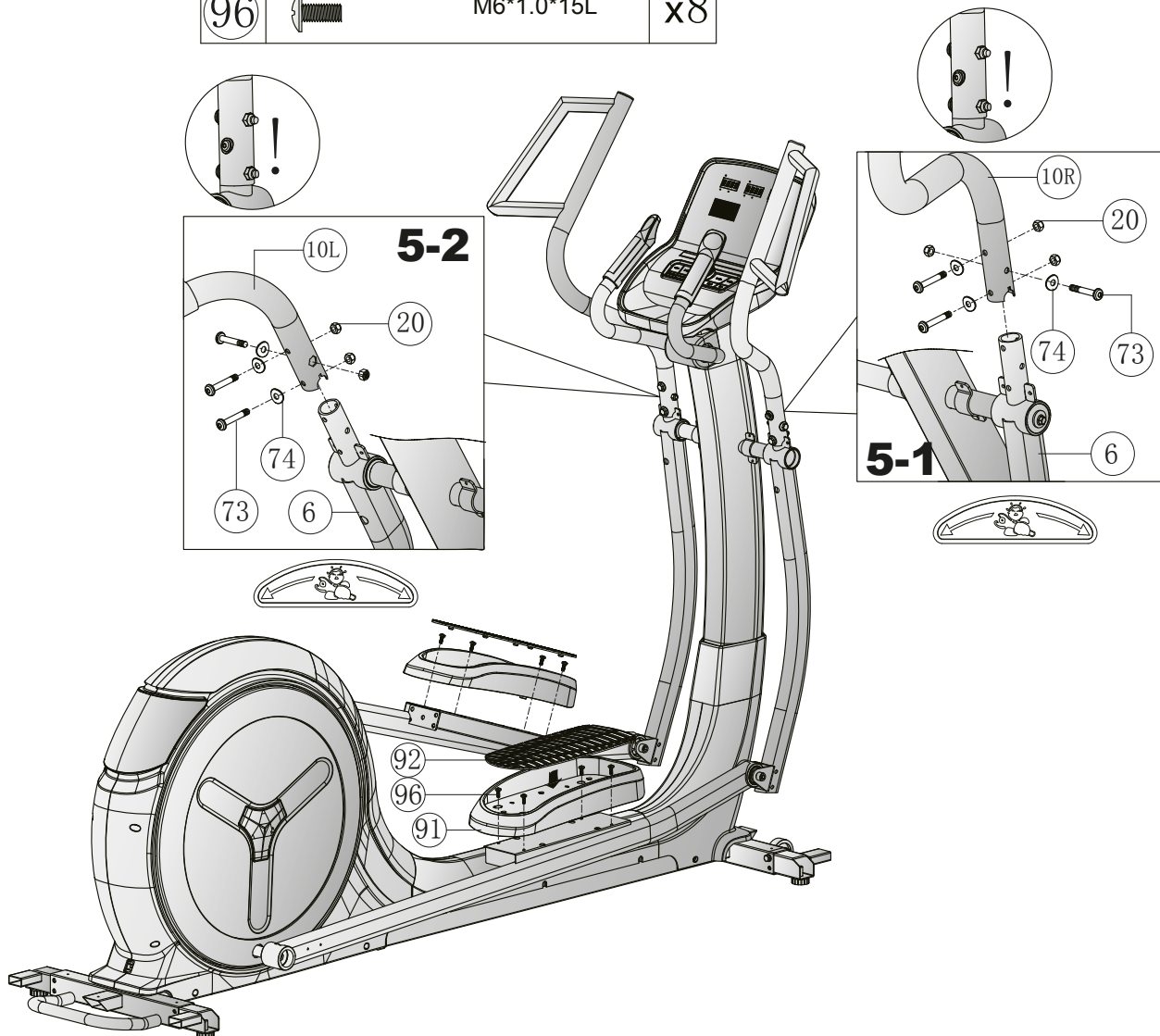



## Trin 6: Montering af afdækninger

1. Fastgør delene til flaskeholderen (70, 71 og 72) på styrstangen (4) med fire stjerneskruer (se fig. 6-1).
2. Monter afdækningerne (81 og 82) på venstre og højre forbindelsesstang (6) med tre stjerneskruer (64) hver (se fig. 6-2).
3. Monter afdækningerne (84L og 84R) pedalstængerne (10R og 10L) med to stjerneskruer (64) hver (se fig. 6-3).
4. Monter venstre og højre afdækning (89) på venstre og højre pedalstang (10R og 10L) med to stjerneskruer (17) hver.
5. Monter de to afdækninger (16) på fødderne (2 og 3) med tre stjerneskruer (17) hver.
6. Spænd nu alle skruer.

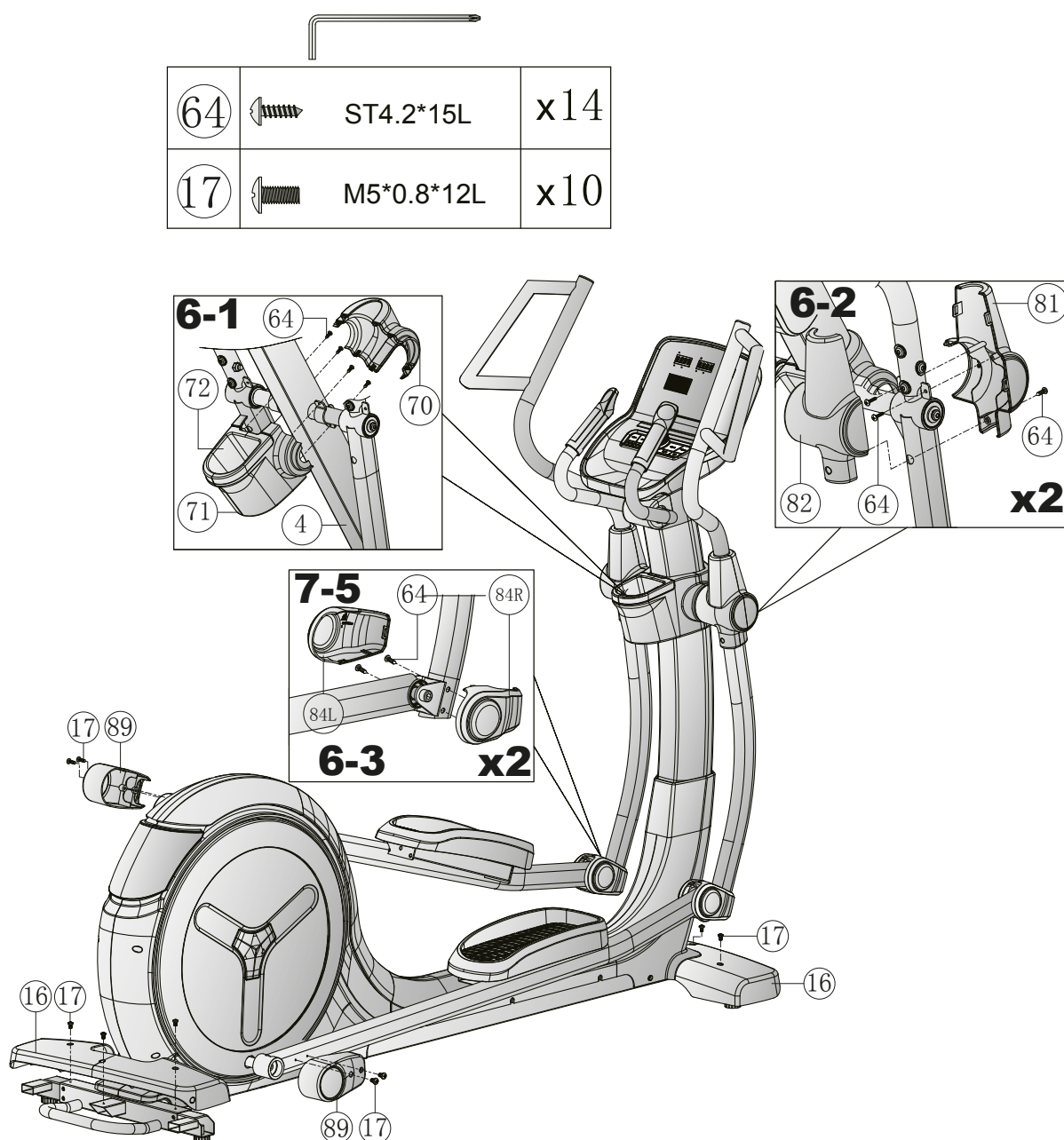

## Trin 7: Justering af fødder

Ved ujævnheder i gulvet kan du stabilisere udstyret ved at dreje de to indstillingskrue under hovedstellet.

1. Løft udstyret hen til det ønskede sted, og drej på indstillingskrue under hovedstellet.
2. Drej skruen med uret for at skru den ud, forøg øge af udstyret.
3. Drej mod uret for at sænke af udstyret.

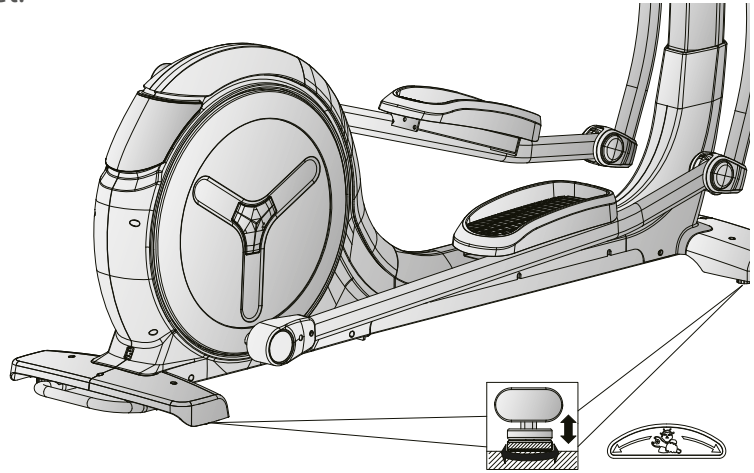

## Trin 8: Tilslutning af udstyret til lysnettet

### ► OBS

Udstyret må ikke sluttes til en multistikdåse, da det i så fald ikke kan sikres, at udstyret forsynes med tilstrækkelig strøm. Dette kan medføre tekniske fejl.

Stik strømstikket i en stikkontakt, som opfylder kravene i kapitlet om elektrisk sikkerhed.

### ⓘ BEMÆRK

Brug kun netstikket, hvis batteriniveauet er utilstrækkeligt.

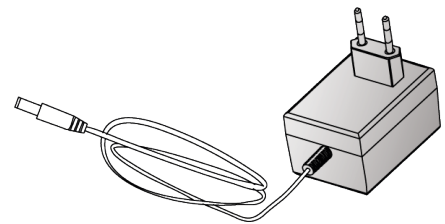

Den medfølgende adapter bruges til at oplade batteriet, som er installeret inde i konsollen.

Overhold følgende forholdsregler, da batteriets ydeevne ellers kan forringes:

1. Hvis batteriet er dybt afladet, skal det oplades i 8 til 10 timer.
2. Hvis batteriet er delvist afladet, skal det oplades i 1 til 4 timer.
3. Hvis du ikke har til hensigt at bruge udstyret i længere tid, skal du oplade batteriet helt, inden du opbevarer det.
4. Det fuldt opladede batteri skal genoplades efter en måneds opbevaring.

## ⓘ BEMÆRK

Sørg for at lære alle udstyrets funktioner og indstillingsmuligheder at kende, før du begynder træningen. Få forklaret dette produkts korrekte anvendelse af en fagmand.

### 3.1 Konsoldisplay

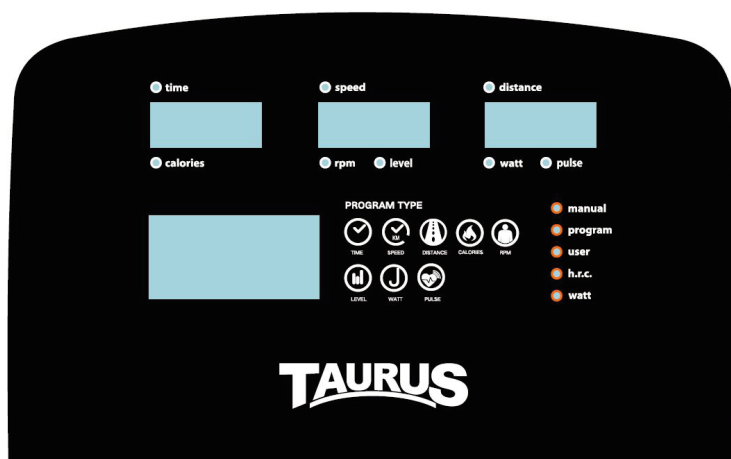

VISNING	BESKRIVELSE
<b>TIME</b>	+ Visning af træningstid (0:00-99:59) + Indstilling af ønsket tid med indstillingsknap (drejeknap) (0:00-99:00) i trin på 1 minut
<b>SPEED</b>	Visning af den aktuelle træningshastighed (maks. 99,9)
<b>DISTANCE</b>	+ Visning af distance (0,00-99,99) + Indstilling af ønsket tid med indstillingsknap (drejeknap) (0,00-99,0) i trin på 1
<b>CALORIES</b>	+ Angivelse af forbrændte kalorier (0-9999) + Indstilling af målværdi med indstillingsknap (drejeknap) (0-9999) i trin på 10 kalorier
<b>RPM</b>	Visning af de aktuelle omdrejninger pr. minut (RPM) (0-999)
<b>LEVEL</b>	Visning af det aktuelle modstandstrin
<b>WATT</b>	Visning af watt-tallet (0-999)
<b>PULSE</b>	+ Visning af puls (0-230) + Indstilling af ønsket tid med indstillingsknap (drejeknap) (0-30-230) i trin på 1

## 3.2 Tastfunktioner

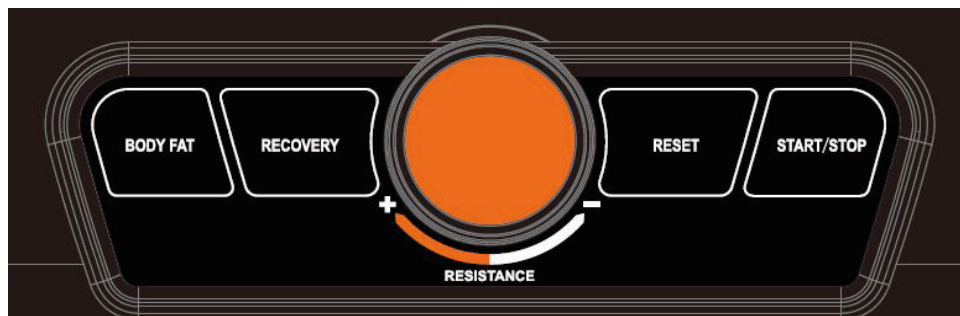

TAST	BESKRIVELSE
<b>Indstillingsknap (drejeknap)</b>	+ Øgning af indstillingsværdier eller træningsmodstand + Reducering af indstillingsværdier eller træningsmodstand + Godkendelse af indstillingsværdier
<b>BODY FAT</b>	Måling af fedtprocent
<b>RECOVERY</b>	Måling af restitueringstatus for puls
<b>RESET</b>	Tryk i indstillings- eller valgfunktionen for at vende tilbage til den oprindelige træningsfunktion. Hold knappen inde i 2 sekunder for at genstarte konsollen
<b>START/STOP</b>	Start/standsning af træning

### 3.3 Opstart af træningsudstyr

Så snart træningsudstyret er tilsluttet lysnettet, starter konsollen automatisk. Samtlige segmenter lyser i den forbindelse kortvarigt.

1. Vælg en brugerprofil (U1-U4).
2. Indtast dit køn (SEX), din alder (AGE), din højde (HEIGHT) og din vægt (WEIGHT).

*Du ledes videre til hovedmenuen*

I hovedmenuen kan du nu vælge mellem de enkelte programmer:

- + MANUAL (kvikstart og målprogrammer)
- + PROGRAM (profilprogrammer)
- + USER PROGRAM (brugerdefineret program)
- + H.R.C (pulstyrede programmer)
- + WATT (wattprogram)

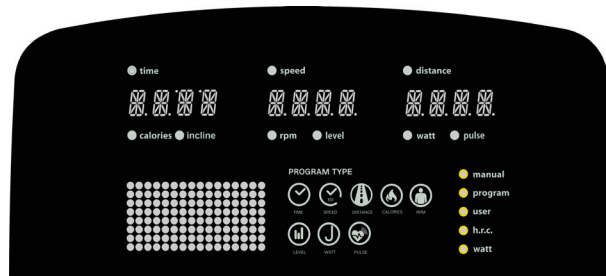
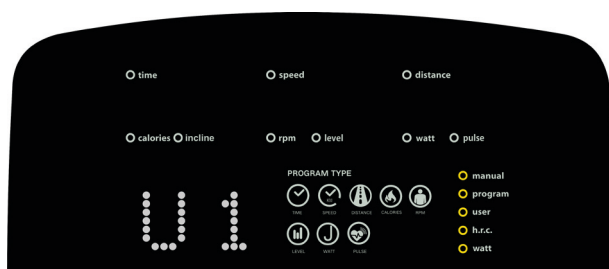

### 3.4 Standby-funktion

Efter fire minutter uden indtastning og/eller træningsaktivitet skifter konsollen til standbyfunktion. Så snart konsollen igen registrerer aktivitet, forlader den standbyfunktionen.

## 3.5 MANUAL (manuelle programmer)

Under MANUAL kan du vælge mellem kvikstart-programmet og anvendelse af målprogrammer. Til målprogrammerne er der mulighed for indstilling af tid (TIME), strækning (DISTANCE), kalorier (CALORIES), puls (PULSE).

### 3.5.1 Kvikstart-program

1. Vælg programmet MANUAL i hovedmenuen, og godkendt det valgte ved at trykke en enkelt gang på indstillingsknappen.
2. For at starte kvikstart-programmet skal du trykke direkte på start-knappen.

*Samtlige værdier tæller opad.*

3. For at sætte programmet på pause skal du trykke på START/STOP-knappen igen.
4. For at afslutte programmet skal du trykke på RESET-knappen.



### 3.5.2 Målprogrammer

I målprogrammerne er der to muligheder til rådighed. Målprogrammerne kan anvendes afhængigt af et eller flere målværdier.

#### Træning afhængigt af en målværdi

1. Vælg programmet MANUAL i hovedmenuen, og godkendt det valgte ved at trykke en enkelt gang på indstillingsknappen.
2. Fastlæg den ønskede målværdi for tid, kalorier, strækning eller puls med indstillingsknappen, og godkend værdien ved at trykke en enkelt gang på indstillingsknappen.



#### ADVARSEL

Dit træningsudstyr er ikke noget medicinsk udstyr. Pulsmålingen på dit udstyr kan være unøjagtig. Vidt forskellige faktorer kan påvirke nøjagtigheden af pulsmålingen. Pulsmålingen tjener udelukkende som hjælpemiddel under træningen.

3. For at starte programmet skal du trykke på START/STOP-knappen.



#### BEMÆRK

Under træningen er der mulighed for at tilpasse modstandsniveauet med indstillingsknappen.

*Den indstillede værdi tæller ned, de andre værdier tæller op.*

4. For at sætte programmet på pause skal du trykke på START/STOP-knappen igen.
5. For at afslutte programmet skal du trykke på RESET-knappen.

## Træning afhængigt af flere målværdier

1. Vælg programmet MANUAL i hovedmenuen, og godkendt det valgte ved at trykke en enkelt gang på indstillingsknappen.
2. Fastlæg den ønskede målværdi for tid, kalorier, strækning og/eller puls med indstillingsknappen, og godkend værdien ved at trykke en enkelt gang på indstillingsknappen.

### ADVARSEL

Dit træningsudstyr er ikke noget medicinsk udstyr. Pulsmålingen på dit udstyr kan være unøjagtig. Vidt forskellige faktorer kan påvirke nøjagtigheden af pulsmålingen. Pulsmålingen tjener udelukkende som hjælpemiddel under træningen.

3. For at starte programmet skal du trykke på START/STOP-knappen.

### BEMÆRK

Under træningen er der mulighed for at tilpasse modstandsniveauet med indstillingsknappen.

*De indstillede værdier tæller ned, de andre værdier tæller op.*

4. For at sætte programmet på pause skal du trykke på START/STOP-knappen igen.
5. For at afslutte programmet skal du trykke på RESET-knappen.

## 3.6 PROGRAM (profilprogrammer)

Der er i alt 12 profilprogrammer til rådighed.

1. Vælg programmet PROGRAM i hovedmenuen, og godkendt det valgte ved at trykke en enkelt gang på indstillingsknappen.
2. Vælg med indstillingsknappen en af profilprogrammerne, og godkendt det valgte ved at trykke en enkelt gang på indstillingsknappen.
3. Fastlæg med indstillingsknappen den ønskede træningstid, og godkend det indtastede ved at trykke en enkelt gang på indstillingsknappen.
4. For at starte programmet skal du trykke på START/STOP-knappen.

### BEMÆRK

Under træningen er der mulighed for at tilpasse modstandsniveauet med indstillingsknappen.

5. For at sætte programmet på pause skal du trykke på START/STOP-knappen igen.

### BEMÆRK

Når programmet er på pause, er det muligt at tilpasse træningstiden igen.

6. For at afslutte programmet skal du trykke på RESET-knappen.

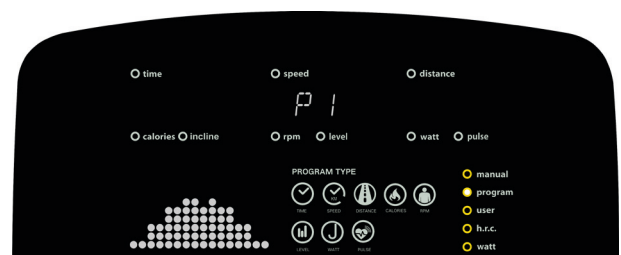

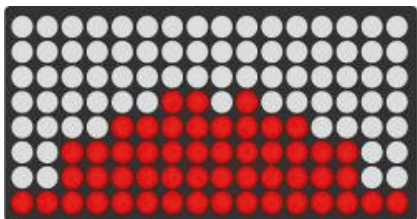

P1

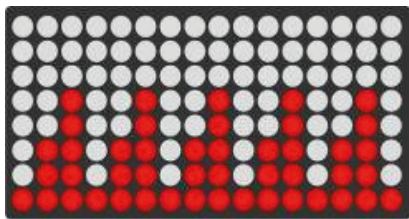

P2

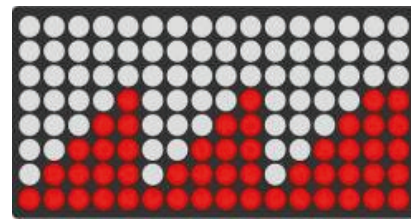

P3

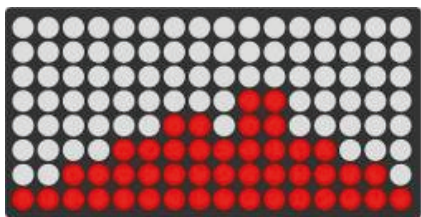

P4



P5



P6

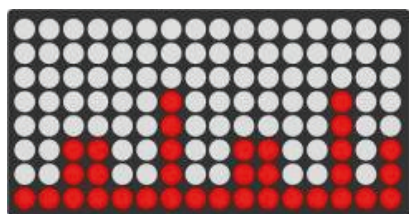

P7

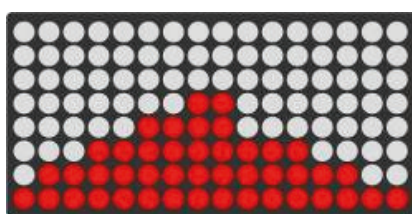

P8

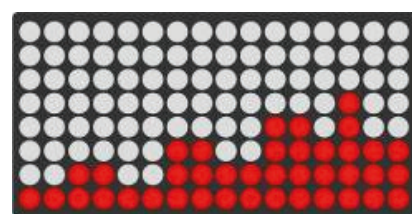

P9

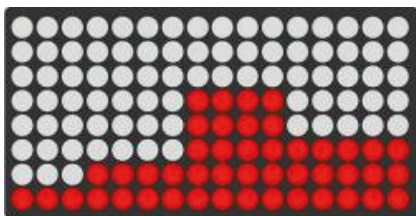

P10

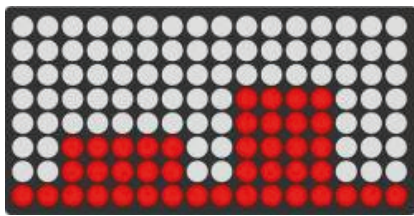

P11

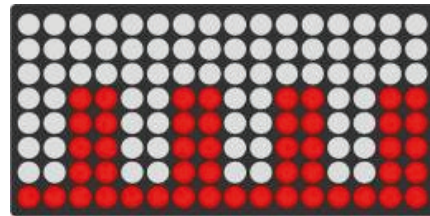

P12



### 3.7 USER (brugerdefineret program)

I det brugerdefinerede program er der 16 segmenter til rådighed.

1. Vælg programmet USER i hovedmenuen, og godkend det valgte ved at trykke en enkelt gang på indstillingsknappen.
2. Fastlæg modstandsværdierne for de enkelte segmenter, og godkend alle værdier ved at trykke en enkelt gang på indstillingsknappen.
3. For at afslutte fastlæggelsen af værdierne skal du holde indstillingsknappen inde i 2 sek.



*Den senest fastlagte værdi vises på displayet.*

*Nu har du mulighed for at fastlægge en tid med indstillingsknappen.*

4. Fastlæg en værdi for tiden med indstillingsknappen, og godkend værdien ved at trykke en enkelt gang på indstillingsknappen, eller tryk på START/STOP-knappen for at starte træningen med det samme.

#### **ⓘ BEMÆRK**

Under træningen er der mulighed for at tilpasse modstandsniveauet med indstillingsknappen.

5. For at sætte programmet på pause skal du trykke på START/STOP-knappen igen.
6. For at afslutte programmet skal du trykke på RESET-knappen.

## 3.8 H.R.C. (Pulsstyrede programmer)

### ⚠ ADVARSEL

Dit træningsudstyr er ikke noget medicinsk udstyr. Pulsmålingen på dit udstyr kan være unøjagtig. Vidt forskellige faktorer kan påvirke nøjagtigheden af pulsmålingen. Pulsmålingen tjener udelukkende som hjælpemiddel under træningen.

Du har tre pulsprogrammer til rådighed. Du kan enten vælge en af de tre forprogrammerede målpulsfrekvenser (55%, 75% eller 90% af din maksimale puls), eller du kan vælge TARGET og indtaste en anden målpuls manuelt. Din maksimale puls bestemmes af konsollen ud fra din indtastede alder. Ved disse programmer anbefales det at bruge pulsbælte.



1. Vælg programmet H.R.C. i hovedmenuen, og godkend det valgte ved at trykke en enkelt gang på indstillingsknappen.
2. Vælg en af de forprogrammerede målpulser eller TARGET med indstillingsknappen, og godkend det valgte ved at trykke en enkelt gang på indstillingsknappen.
3. Hvis du vælger TARGET, skal du fastlægge pulsen med indstillingsknappen og godkende værdien ved at trykke en enkelt gang på indstillingsknappen.

### ⓘ BEMÆRK

Den standardindstillede TARGET-værdi er 100.

- 3.1. Nu kan du også vælge en værdi for tiden og godkende værdien ved at trykke en enkelt gang på indstillingsknappen.
4. For at starte programmet skal du trykke på START/STOP-knappen og lægge dine hænder på håndpulsensorerne eller som alternativ anvende et pulsbælte som ekstraudstyr.

*Under træningen vises den aktuelle puls.*

### ⓘ BEMÆRK

Hvis der ikke registreres nogen puls, viser displayet følgende:



5. For at sætte programmet på pause skal du trykke på START/STOP-knappen igen.
6. For at afslutte programmet skal du trykke på RESET-knappen.

### 3.9 WATT (wattprogram)

1. Vælg programmet WATT i hovedmenuen, og godkend det valgte ved at trykke en enkelt gang på indstillingsknappen.
2. Fastlæg en værdi med indstillingsknappen, og godkend værdien ved at trykke en enkelt gang på indstillingsknappen.



#### ⓘ **BEMÆRK**

Den standardindstillede værdi er 120.

3. Fastlæg den ønskede træningstid med indstillingsknappen, og godkend din indtastning ved at trykke en enkelt gang på indstillingsknappen, eller tryk på START/STOP-knappen for at starte træningen med det samme.

#### ⓘ **BEMÆRK**

Modstandsværdien tilpasses automatisk den fastlagte watt-værdi.

4. For at sætte programmet på pause skal du trykke på START/STOP-knappen igen.
5. For at afslutte programmet skal du trykke på RESET-knappen.

### 3.10 RECOVERY (restitutionsfunktion)

Anvend restitutionsfunktionen efter en træningssession for at måle din restitutionspuls.

For at starte restitutionsfunktionen skal du trykke på RECOVERY-knappen og tage fat omkring håndpulssensorerne eller som alternativ anvende et pulsbælte som ekstraudstyr.

På displayet vises en nedtælling, der tæller ned fra 00:60 til 00:00.



#### ⓘ **BEMÆRK**

For at forlade restitutionsfunktionen før tid skal du trykke på RECOVERY-knappen igen.

På baggrund af din slutpuls får du efter den afsluttede nedtælling en fitnesskarakter fra F1 til F6:

F1	Meget godt
F2	Godt
F3	Middel
F4	Lidt under middel
F5	Dårligt
F6	Meget dårligt

### 3.11 BODY FAT (fedtprocentmåling)

1. Vælg en brugerprofil (U1-U4).
2. For at starte målingen af fedtprocenten skal du trykke på BODY FAT-knappen i hovedmenuen og tage fat omkring håndpulssensorerne.

**BEMÆRK**

Hvis du ikke holder rigtigt fat omkring håndpulssensorerne, viser displayet fejlkoden E-1.

**BEMÆRK**

For at forlade fedtprocentmålingen før tid og vende tilbage til det forrige program skal du trykke på BODY FAT-knappen igen.

Efter afslutning af testen vises værdierne for fedtprocenten (FAT%) og dit BMI.

**BEMÆRK**

Hvis værdien for fedtprocenten ikke ligger i området 5%-50%, viser displayet fejlkoden E-4.

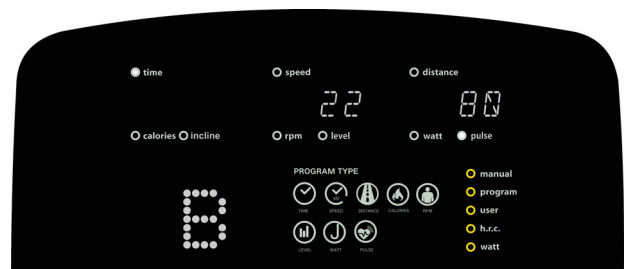

### 3.12 Bluetooth og fitness-apps

Konsollen til denne fitnessmaskine er udstyret med en Bluetooth-port. For at anvende træningsapps skal du først oprette forbindelse mellem din fitnessmaskine og din mobile enhed (tablet eller smartphone). Dette gøres ved at slå Bluetooth til på din mobile enhed og vælge din fitnessmaskine. Navnet på maskinen findes på en lille mærkat på bagsiden af konsollen.

Vær opmærksom på, at din mobile enhed skal være kompatibel med Bluetooth-porten på din fitnessmaskine (Bluetooth 4.0). Start derefter fitnessappen. Måske er det nødvendigt at forbinde appen med din maskine igen. Dette gøres ved at følge anvisningerne i appen. Konsollen slukkes, så snart maskinen er forbundet med appen. Hvis forbindelsen afbrydes igen, tænder konsollen igen.

Træningsapps findes i app-stores fra google eller Apple. Her finder du f.eks. de to apps "Kinomap" og "iconsole+". Vær opmærksom på, at der er tale om apps fra eksterne producenter. Fitshop påtager sig intet ansvar for tilgængeligheden, funktionaliteten eller indholdet i disse programmer.

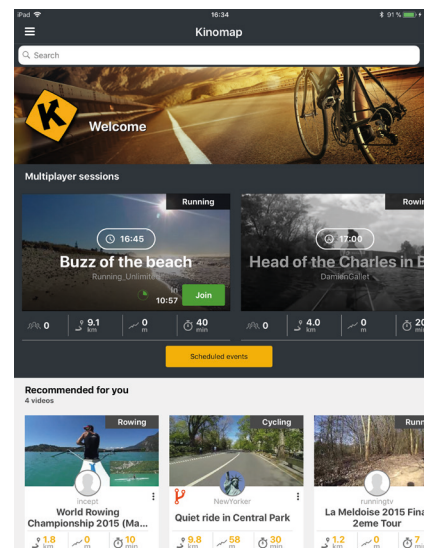
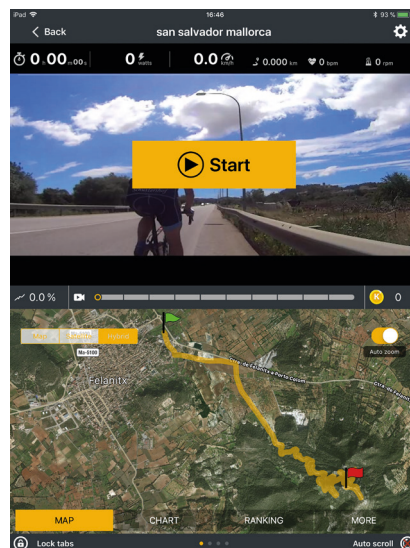
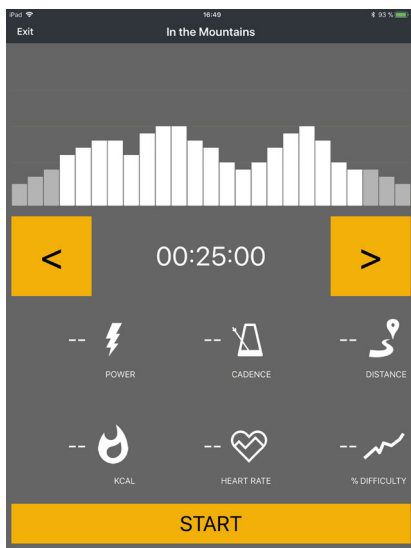

Eksempel: Kinomap

### 4.1 Generelle anvisninger

► **OBS**

- + Kontrollér, at udstyret på det valgte opstillingssted er beskyttet mod fugt, støv og snavs. Opbevaringsstedet skal være tørt og have god ventilation og en konstant omgivelsestemperatur mellem 5°C og 45°C.

⚠ **ADVARSEL**

- + Der skal vælges et opbevaringssted, hvor det er udelukket at tredjemand eller børn kan misbruge udstyret.
- + Hvis dit udstyr ikke råder over transporthjul, skal udstyret adskilles før transport.

### 4.2 Transporthjul

► **OBS**

Hvis du ønsker at transportere dit udstyr over særlig følsom og blød gulvbelægning, som parket, gulvbrædder eller laminat, skal du lægge f.eks. pap eller lignende ud på transportstrækningen for at undgå eventuelle gulvskader.

1. Stil dig bag udstyret, og løft det lidt, indtil vægten hviler på transporthjulene. Nu kan du let skubbe udstyret hen til en ny position. For længere transportstrækninger skal udstyret adskilles og emballeres sikkert.
2. Vælg den nye placering under overholdelse af anvisningerne i afsnit 1.4 i denne brugsanvisning.

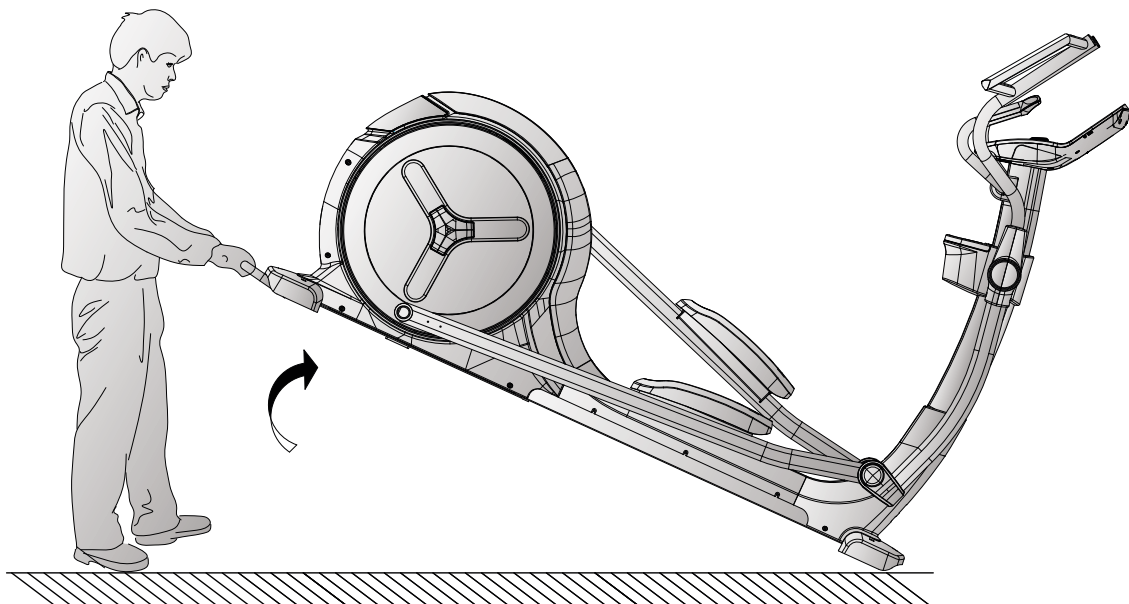

## 5.1 Generelle anvisninger



### ADVARSEL

- + Foretag ikke usagkyndige ændringer på udstyret.



### FORSIGTIG

- + Beskadigede eller udtjente komponenter kan påvirke din sikkerhed og udstyrets levetid. Udskift derfor straks beskadigede eller slidte komponenter. Kontakt i så fald din forhandler. Udstyret må ikke anvendes, før det er blevet repareret. Anvend ved behov kun originale reservedele.

### ► OBS

- + Udover de anvisninger og anbefalinger, der nævnes her, vedr. vedligeholdelse og pleje kan der være behov for yderligere service- og/eller reparationsydelser; disse ydelser må kun udføres af autoriserede serviceteknikere.

## 5.2 Fejl og fejldiagnose

Udstyret underkastes regelmæssigt kvalitetskontroller under produktionen. Der kan dog trods dette opstå fejl eller fejlfunktion på udstyret. Det er ofte enkeltdele, der er skyld i disse fejl, og udskiftning er oftest tilstrækkelig. De hyppigste fejl og afhjælpningen af dem findes i følgende oversigt. Hvis udstyret trods dette ikke fungerer korrekt, skal du kontakte din forhandler.

Fejl	Årsag	Afhjælpning
Remskiverne vakler eller laver lyde	Remskiven er løs	Spænd møtrikkerne (vær opmærksom på venstre-/højregevind)
Displayet fungerer ikke	Løse stikforbindelser	Tjek alle stikforbindelser
Trædefladerne knirker	Løse trædeflader	Efterspænd skruerne på trædefladerne
Knirkende lyde	Skruerne er løse eller for faste	Tjek skruerne
Køreskinneerne hviner	Køreskinneerne / -hjulene er snavsede eller køreskinneen tør	Rengøring af køreskinneerne Efterfulgt af smørelse med Fedtfri silikone
Ingen pulsvisning	<ul style="list-style-type: none"> <li>+ Forstyrrende signaler i rummet</li> <li>+ Uegnet pulsbælte</li> <li>+ Positionering af pulsbælte ikke korrekt</li> <li>+ Pulsbælte defekt eller tomt batteri</li> </ul>	<ul style="list-style-type: none"> <li>+ Fjern forstyrrende signaler (fx smartphone, WiFi...)</li> <li>+ Brug et egnet pulsbælte (se ANBEFALING AF TILBEHØR)</li> <li>+ Anbring pulsbæltet igen og/eller fugt elektroderne</li> <li>+ Udskift batterierne</li> </ul>

### 5.3 Fejlkode og fejlsøgning

Udstyrets elektronik udfører løbende tests. Ved afvigelser vises der på displayet en fejlkode, og den normale drift standses af hensyn til din sikkerhed.

- + E-1 Redskabet kan ikke registrere et signal. Tjek, at du holder med begge hænder rundt om håndpulssensorerne.
- + E-4 Angivelserne for alder, højde, vægt eller fedtprocent ligger udenfor indstillingsintervallet.



## 5.4 Kalender for vedligeholdelse og inspektion

For at undgå skader på grund af kropssved, skal udstyret altid rengøres med et fugtigt håndklæde (ingen opløsningsmidler!) efter hvert træningspas.

Følgende rutinemæssige opgaver skal udføres med de oplyste tidsintervaller:

Komponent	Ugentligt	Månedligt	1 gang i kvartalet
Display, konsol	R	I	
Køreskinne*		R	
Smørelse af køreskinne og de bevægelige dele*			I
Kunststofafdækninger	R	I	
Skruer og kabelforbindelser		I	
Forklaring: R = rengøring; I = inspektion			

\*Husk altid at rengøre køreskinne og de bevægelige dele, før du gensmører med smøremiddel.

Ved at scanne QR-koden med kamerafunktionen eller QR-kodescanner appen på din smartphone/tablet åbnes en video om generel vedligeholdelse af en crosstrainer på YouTube. I videoen vises de vedligeholdelsespunkter, der beskrives i denne vejledning.

Bemærk venligst, at videoen muligvis ikke er tilgængelig på dit sprog eller med passende undertekster.



Hvis du ikke kan scanne QR-koder, kan du få adgang til alle Sport-Tiedjes videoer på YouTube ved først at åbne YouTube og indtaste "Sport-Tiedje" i søgefeltet.

## 6 BORTSKAFFELSE

Dette udstyr må efter endt levetid ikke bortskaffes sammen med det almindelige husholdningsaffald, men skal afleveres til en kommunal genbrugsstation til genbrug af elektrisk og elektronisk udstyr. Yderligere oplysninger fås hos den lokale genbrugsstation i din kommune.

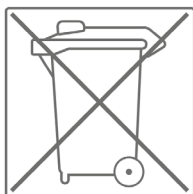

Materialerne skal genanvendes iht. deres mærkning. Med genanvendelse, udnyttelse af materialer eller andre former for genbrug af udtjent udstyr yder du et vigtigt bidrag til beskyttelse af miljøet.

Denne enhed indeholder et genopladeligt 12V 2.6 Ah blybatteri (Sealed Lead Acid battery, kort sagt SLA-batteri).

For at enheden kan bortskaffes korrekt, skal det installerede SLA-batteri først fjernes. Det er placeret under rammen.

**⚠ FORSIGTIG**

De følgende trin skal udføres af to personer.

1. Løft enheden i den bageste ende ved hjælp af håndtaget.
2. Fjern de to skruer og pladen.
3. Træk forsigtigt SLA-batteriet ud og afbryd det fra kablerne.

Enheden og SLA-batteriet kan nu bortskaffes korrekt.

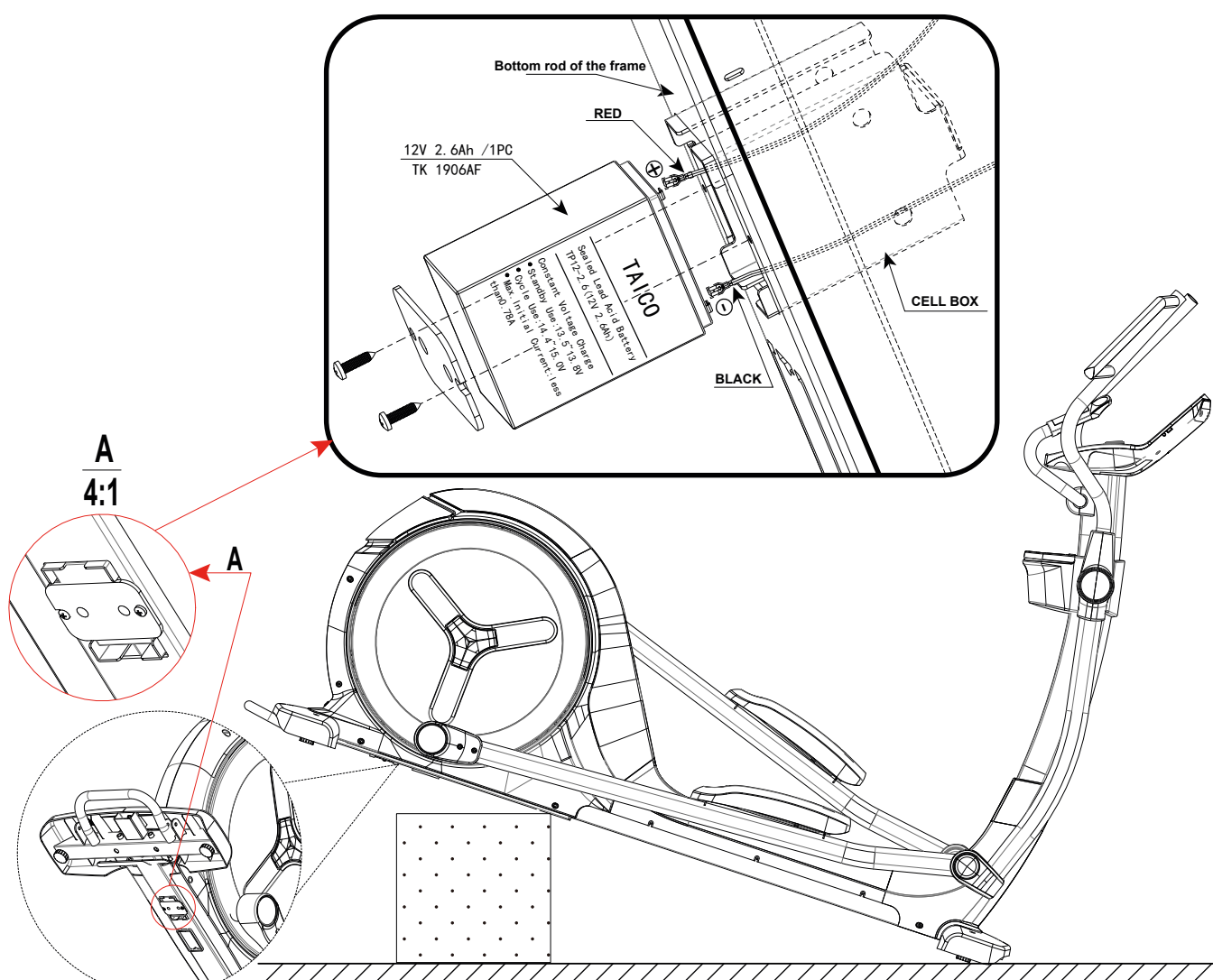

## 7 ANBEFALING AF TILBEHØR

For at gøre din træningsoplevelse endnu mere behagelig og effektiv anbefaler vi dig at supplere dit fitnessudstyr med tilhørende tilbehør. Det kan f.eks. være en **gulvmåtte**, der får dit fitnessudstyr til at stå sikkert og også beskytter gulvet mod dryppende sved, men det kan også være ekstra håndlister på bestemte løbebånd eller **silikonespray**, så bevægelige dele holdes i gang.

Hvis du har købt fitnessudstyr med pulstræning, og du vil træne efter din puls, anbefaler vi på det kraftigste, at du bruger et kompatibelt pulsbælte, da du derved garanteres en optimal overførsel af pulsen. Ved multmaskiner kan du evt. købe ekstra **trækhåndtag** eller **vægte**.



Vores sortiment af tilbehør byder på optimal kvalitet og gør træningen endnu bedre. Hvis du vil vide mere om kompatibelt tilbehør, kan du gå ind på vores webshop på siden med detaljer om produktet (dette gøres lettest ved at indtaste varenummeret i søgefeltet øverst) og køre ned på siden til det anbefalede tilbehør. Alternativt kan du bruge den tilbudte QR-kode. Du kan naturligvis også kontakte vores kundeservice: Telefonisk, via e-mail, i en af vores filialer eller ved hjælp af vores kanaler for sociale medier. Vi er altid klar til at hjælpe dig!



Gulvmåtte



Pulsbælte



Håndklæder



Silikonespray



Kontaktgel

## 8.1 Serienummer og modelbetegnelse

For at vi kan yde så god en service som muligt, bedes du have **modelbetegnelse, varenummer, serienummer, eksplosionstegning** og **listen over delene** ved hånden. De forskellige muligheder for kontakt findes i kapitel 10 i denne brugsanvisning.

### ❗ BEMÆRK

Serienummeret på dit udstyr er unikt. Det findes på den hvide mærkat. Den nøjagtige placering af denne mærkat fremgår af følgende illustration.

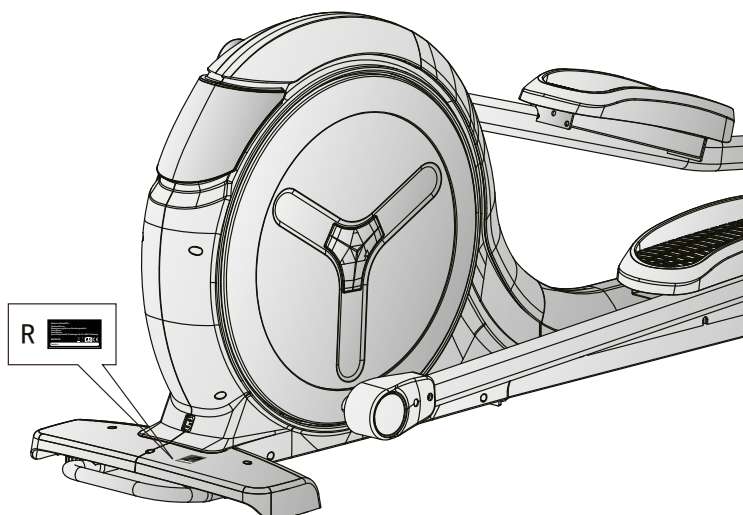

Skriv serienummeret i det tilhørende felt.

**Serienummer:**

**Mærke/kategori:**

**Modelbetegnelse:**

**Varenummer:**

## 8.2 Liste over dele

Nr.	Betegnelsen (ENG)	Fabr.- komponentnr.	Specifikation	Antal
1	Main frame	749G1-3-1000-BA0		1
2	Front stabilizer	749S0-3-2100-BA1		2
3	Rear stabilizer	749S0-3-2112-BA1		2
4	Handlebar post	749S0-3-2000-BA2		1
5	Handlebar	749S0-3-2400-BA0		1
6	Supporting tube for moveable handlebar	749S0-3-3700-BA0		2
7R	Right pedal supporting tube	749S0-3-3810-BA1		1
7L	Left pedal supporting tube	749S0-3-3811-BA1		1
8	Crank	749S0-3-2700-B1		2
9	Fixing plate for idle wheel	747S0-3-1600-00		1
10R	Right dip foam	58015-6-1396-B1	D38*4T	1
10L	Left dip foam	58015-6-1397-B1	D38*4T	1
11	Flat washer	55108-1-1612-FA	D16*D8.5*1.2T	24
12	Spring washer	55108-2-1520-FA	D15.4 XD8.2x2T	24
13	Hex bolt	50108-5-0015-F0	M8*1.25*15L	24
14	Adjustable wheel	26000-6-1095-B0	D38*M10*1.5	5
15	Nut	55210-2-2008-FA	M10*1.5*8T	5
16	Front stabilizer cover	734S0-6-2186-B0	600*190.2*79.4	2
17	Cross bolt	52605-5-0012-F0	M5*0.8*12L	43
18	Moving wheel	26100-6-1087-B0	D65*24	2
19	Allen bolt	50308-5-0040-F3	M8*1.25*40L	2
20	Nylon nut	55208-1-2008-FA	M8*1.25*8T	9
21	Flat washer	55110-1-2020-NA	D20*D11*2t	1
22	C clip	55517-1-0010-00	S-17(1T)	1
23	Waved washer	55117-5-2203--DA	D17*D22*0.3T	3
24	Bearing	58006-6-1044-00	6203-2RS , SKF	2
25	Flat washer	55108-1-2830-NA	D28*D8.5*3T	1
26	Nut	55208-2-2006-NA	M8*1.25*6T	1
27	Connecting cable(2)	739G0-6-3182-00	500L	1
28	Plastic flat washer	55110-1-5010-BF	D50*D10*1.0T	1
29	Nylon nut	55206-1-2006-CA	M6x1.0x6T	2

30	Hex bolt	50106-2-0075-N0	M6*75L	1
31	Fixing plate	815G0-6-1673-N0	20*27*4T	2
32	Allen screw	54006-5-0015-D0	M6*1.0*15L	6
33	Nut	55206-2-2005-NA	M6*1*5T	2
34	Bearing	58006-6-1059-00	#6205-2RS1,SKF	2
35	Allen bolt	54010-8-0065-F6	M10*1.5*65L	2
36	Nut	55210-A-2008-FA	M10*1.5*8T	4
37	Spacer	75000-6-2781-01	D29.5*D25.2*9T	1
38	Bolt	50108-2-0020-U0	M8*1.25*20L	4
39	Flat washer	55108-1-2115-CA	D21*D8.5*1.5T	2
40	Sleeve	747S0-6-2707-00	D30*D25.2*45L	1
41	Belt	58004-6-1115-00	540 PJ8	1
42	Pulley wheel	58008-6-1036-D0	D350*29.9*3T	1
43	Hex bolt	50108-5-0020-C0	M8x1.25x20L	4
44	Nylon nut	55208-1-2008-CA	M8*1.25*8T	4
45	Fixing nut	75000-6-2807-N0	M25*1.5*32*6T	2
46	Allen bolt	54006-5-0010-F0	M6*1.0*10L	2
47	Flat washer	55106-1-2820-FA	D28*D6.5*2T	2
48	C key	75000-6-3107-01	8*7*20L	2
49	Flat washer	55126-1-3420-FA	D34*D26*2.0T	1
50	Crank axle	747S0-3-2903-01		1
51	Self generator	747G0-3-3102-00	D242.7*129*76	1
52	Connecting cable	841G0-6-3177-00	300L	1
53	Flat washer	55106-1-1310-NA	D13*D6.5*1.0T	4
54	Spring washer	55106-2-1013-NA	D10.5*D6.1*1.3T	4
55L	Left chain cover	747B2-6-4501-B0	734.4*878.2*98.1	1
55R	Right chain cover	747S0-6-4502-B0	734*878.2*105.2	1
56L	Left front decorative cover	749G0-6-4523-B0	349.1*373.2*101.2	1
56R	Right front decorative cover	749G0-6-4546-B0	349.1*373.2*98.2	1
57	Front decorative cover	747S0-6-4523-B20	168.9*175.2*170.8	1
58	Upper cover	749S0-6-4509-B0	455.7*175.2*96.1	1
59	Upper decorative cover	749S0-6-4520-B0	639*313*175.6	1
60	Round cover	747S0-6-4506-B0	D632.9*36.7	2
61	Side cover	747S0-6-4582-C0	148*130.3*16.1	2

62	Upper protective cover	734S0-6-4580-B0	170*147*125.5	1
63	Front foot cover	749S0-6-3775-B0	784.9*144.6*142.4	1
64	Screw	52842-2-0015-F0	ST4.2*15L	51
65	Pin	71600-6-4586-60	D6*26.5*7.7	4
66	Buffer	55308-4-0020-G9	D10.5*20L	2
67	Axle	747S0-6-3771-N0	D25*180.5L	2
68	Flat washer	55108-1-2520-FA	D25*D8.5*2T	2
69	Buffer	739S0-6-1081-B0	D27*D8.2*2.5T	2
70	Front water bottle holder	749S0-6-2091-B0	189*154.2*67.9	1
71	Rear water bottle holder	749S0-6-2092-B0	203.1*189*157.4	1
72	Water bottler holder	747S0-6-2074-B0	113*138.3*120.5	1
73	Hex bolt	50108-5-0050-F3	M8*1.25*50L	8
74	Curved washer	55108-3-2215-FA	D22xD8.5x1.5T	8
75	Upper handle pulse cover	747S0-6-2517-B0	184.5*20.8*50	2
76	Lower handle pulse cover	747S0-6-2518-B0	184.5*35.2*50	2
77	Cross screw	54203-2-0030-F0	M3*0.5*30L	4
78	Cross screw	54203-2-0012-F0	M3*0.5*12L	2
79	Front handlebar protective cover	734S0-6-3780-B0	100*77.1*42	1
80	Rear handlebar protective cover	734S0-6-3781-B0	97.2*75*42	1
81	Front handlebar protective cover(Black)	747S0-6-3780-B0	240.5*127.8*59	2
82	Rear handlebar protective cover(Black)	747S0-6-3781-B0	240.5*127.8*50	2
83	Bearing	58006-6-1042-00	#6004-2RS(CO),SKF	8
84L	Front foot cover(left)	747S0-6-3775-B0	152.3*91.1*46.7	2
84R	Front foot cover(right)	747S0-6-3776-B0	152.3*91.1*60	2
85	Sleeve(2)	747S0-6-2788-00	D25.4*D20.2*44L	2
86	Allen bolt	50412-8-0070-F4	M12*1.75*70L	2
87	Flat washer	55112-1-2425-FA	D24*D13.5*D2.5T	4
88	Nylon nut	55212-1-2012-FA	M12*1.75*12T	2
89	Front pedal axle cover	747S0-6-3880-B0	182.4*95.7*67.6	2
90	Short axle	749S0-6-3890-00	D25*16L	2
91	Pedal	58029-6-1147-B0	434.2*210.7*84	2
92	Pedal pad	75000-6-3896-B0	379*168.5*5T	2
93	Bearing	58006-6-1031-00	#2203-2RS	2

94	C clip	55540-3-0018-D0	S-40(1.8T) D40	2
95	Bushing	58002-6-1109-UC0	D25*D20*5.5L	4
96	Cross bolt	52606-2-0015-F0	M6*1*15L	8
97	Upper computer cable	747G0-6-2572-00	300L	1
98	Middle computer cable	734G0-6-2587-00	1000L	1
99	Lower computer cable	749G0-6-2573-00	2050L	1
100	Sensor cable	805S0-6-2576-00	500L	1
101	Round magnet	174R4-6-2574-00	M02	1
102	Lower cable for quick key(1)	747S0-6-2544-00	850L	1
103	Lower cable for quick key(2)	747S0-6-2536-00	850L	1
104	Battery connecting cable	744G1-6-2553-00	1100L	1
105	Controller board	818G0-6-2597-00	GEM-C03	1
108	Buffer	818G0-6-2594-B0	25*2T*80	2
109	Fixing board	749G1-6-1085-BA0	77*48*2.5T	1
110	Chargeable battery	818G0-6-2554-00	12V 2.6Ah	1
111	Electric cable	73102-6-2596-00	1000L	1
112	Back computer cover	747S0-6-2529-B0	337.6*225.5*58.4	1
113	Blocked plug	747S0-6-4590-B0	10*9.5*5	1
115	Membrane button (+)	747S0-6-2533-00	D39	1
116	Membrane button(-)	747S0-6-2534-00	D39	1
117	Computer	749G1-2-2500-B0		1
118	Upper cable for quick key(1)	734S0-6-2542-00	400L	1
119	Upper cable for quick key(2)	734S0-6-2539-00	400L	1
120	Adaptor	831D2-6-2584-00	Output 12V,2A	1
123	Allen Spanner	58030-6-1031-N1	M6	1
124	Spanner	58030-6-1039-C1	188*6.5T	1
125	Allen spanner	58030-6-1033-N0	M10	1



# 8.3 Eksplosionstegning

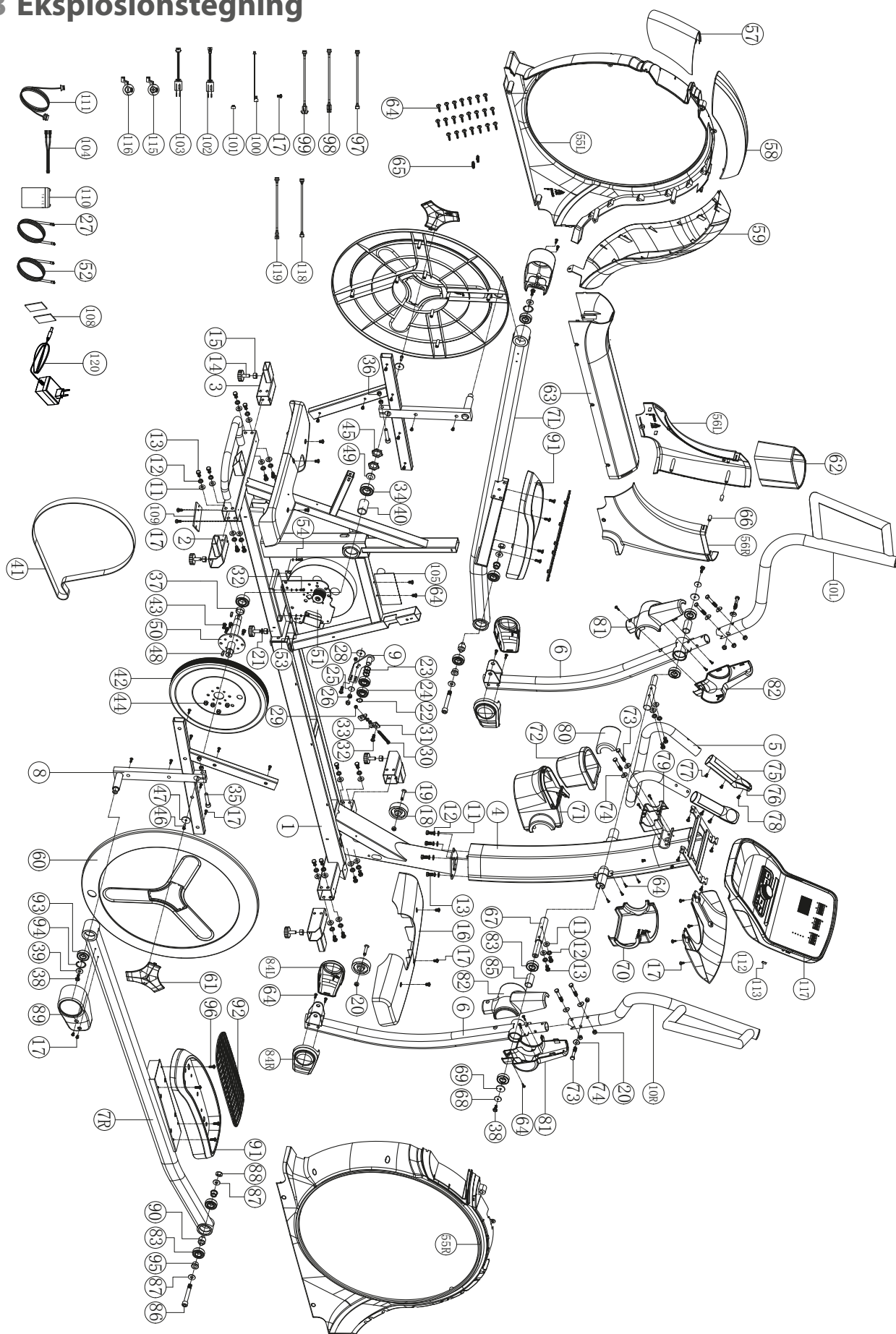

Træningsudstyr fra Taurus® underkastes en streng kvalitetskontrol. Hvis fitnessudstyr købt hos os mod forventning skulle vise sig ikke at fungere perfekt, beklager vi dette meget og beder dig kontakte den oplyste kundeservice. Vi hjælper dig altid gerne via vores tekniske hotline.

### Fejlbeskrivelser

Dit træningsudstyr er udviklet således, at det altid giver mulighed for træning af høj kvalitet. Skulle der mod forventning opstå et problem bedes du starte med at læse brugsanvisningen. Ønsker du yderligere problemløsning, bedes du kontakte Fitshop eller ringe på vores gratis service-hotline. For at opnå den hurtigst mulige problemløsning bedes du beskrive fejlen så nøjagtigt som muligt.

Ud over den lovbestemte garanti yder vi en garanti på alt fitnessudstyr købt hos os iht. nedenstående bestemmelser.

### Dine rettigheder iht. loven påvirkes ikke af disse bestemmelser.

### Garantiindehaver

Garantien tilhører førstekøberen/enhver person, der får et produkt købt som nyt i gave af en førstekøber.

#### Garantiperioder

Fra du modtager dit træningsudstyr påtager vi os de(n) garantiperiode(r), der fremgår af vores onlineshop. Garantiperioden, der er gældende for dit specifikke træningsudstyr, finder du på den respektive produktside.

### Reparationsudgifter

Vi vælger, om der skal ske enten reparation, udskiftning af beskadigede enkeltdele eller komplet udskiftning. Reservedele, som man selv skal anbringe ved opstilling af udstyret, skal udskiftes af garantiindehaveren selv og er ikke omfattet af reparationen. Efter udløb af garantiperioden for reparationsudgifter er der kun garanti på dele, som ikke omfatter reparation-, monterings- og forsendelsesomkostninger.

### Brugtiderne defineres som følger:

- + Hjemmebrug: Udelukkende privat anvendelse i private hjem op til 3 timer dagligt
- + Semiprofessionel brug: Op til 6 timer dagligt (f.eks. fysioterapi, hoteller, foreninger, motionsrum i virksomheder)
- + Professionel brug: Mere end 6 timer dagligt (f.eks. fitnesscentre)

### Garantiservice

Under garantiperioden repareres eller erstattes udstyr, der på grund af materiale- eller fabrikationsfejl er defekt, efter vores valg. Udskiftet udstyr eller dele af udstyr tilhører os. Garantiydelser medfører ikke en forlængelse af garantiperioden og udløser heller ikke en ny garanti.

## Garantibetingelser

For at gøre krav gældende om garanti skal du gøre følgende:

Kontakt kundeservice pr. e-mail eller telefon. Hvis produktet skal indsendes til reparation under garantien, påhviler omkostningerne forhandleren. Efter udløb af garantien påhviler transport- og forsikringsomkostningerne køberen. Hvis defekten er omfattet af vores garantiydelse, får du et stk. repareret eller nyt udstyr tilbage.

### Garantikrav er udelukket ved skader på grund af:

- + Misbrug eller usagkyndig behandling
- + Miljøpåvirkninger (fugt, varme, overspænding, støv etc.)
- + Tilsidesættelse af de sikkerhedsforanstaltninger, der gør sig gældende for udstyret
- + Tilsidesættelse af brugsanvisningen
- + Anvendelse af vold (f.eks. slag, stød, fald)
- + Indgreb, der ikke er foretaget af den af os autoriserede serviceadresse
- + Egenhændige forsøg på reparation

### Købskvittering og serienummer

Vær opmærksom på, at du skal kunne fremvise fakturaen for udstyret i tilfælde af garanti. For at vi kan identificere din modelversion samt af hensyn til vores kvalitetskontroller har vi ved alle henvendelser vedr. service brug for oplysning om udstyrets serienummer. Hav derfor så vidt muligt allerede serienummer samt kundenummer ved hånden, når du ringer til vores service-hotline. Dette gør det lettere at give dig en hurtig behandling.

Hvis du har problemer med at finde serienummeret på dit træningsudstyr, kan vores service-medarbejdere hjælpe dig på vej.

### Service uden for garantien

I tilfælde af mangler på dit træningsudstyr efter udløb af garantien eller i situationer, som ikke er omfattet af garantiydelsen, som f.eks. almindelig slitage, står vi gerne til rådighed for et individuelt tilbud. Kontakt venligst vores kundeservice, så vi sammen kan finde en hurtig og billig løsning af problemet. I disse tilfælde betaler du selv forsendelsesomkostningerne.

### Kommunikation

Mange problemer kan løses med blot en samtale med os i egenskab af din fagmand. Vi ved, hvor vigtig hurtig og ukompliceret problemafhelpning er for dig som bruger af træningsudstyret, så du kan træne med glæde uden de store afbrydelser. Derfor er vi også interesseret i en hurtig og ubureaukratisk løsning på dit problem. Hav derfor venligst dit kundenummer og serienummeret på det defekte udstyr ved hånden.

DE	DK	FR
<p><b>TEKNIK</b></p> <p>☎ +49 4621 4210-900 ☎ +49 4621 4210-698 ✉ technik@sport-tiedje.de</p> <p>🕒 Ma-fr 08:00 - 18:00 Lø 09:00 - 18:00</p> <p><b>SERVICE</b></p> <p>☎ 0800 20 20 277 (gratis) ✉ info@sport-tiedje.de</p> <p>🕒 Ma-fr 08:00 - 21:00 Lø 09:00 - 21:00 Sø 10:00 - 18:00</p>	<p><b>TEKNIK OG SERVICE</b></p> <p>☎ 80 90 16 50 +49 4621 4210-945 ✉ info@fitshop.dk</p> <p>🕒 Ma-fr 08:00 - 18:00 Lø 09:00 - 18:00</p>	<p><b>TEKNIK OG SERVICE</b></p> <p>☎ +33 (0) 172 770033 +49 4621 4210-933 ✉ service-france@fitshop.fr</p> <p>🕒 Ma-fr 08:00 - 18:00 Lø 09:00 - 18:00</p>
	PL	BE
	<p><b>TEKNIK OG SERVICE</b></p> <p>☎ 22 307 43 21 +49 4621 42 10-948 ✉ info@fitshop.pl</p> <p>🕒 Ma-fr 08:00 - 18:00 Lø 09:00 - 18:00</p>	<p><b>TEKNIK OG SERVICE</b></p> <p>☎ 02 732 46 77 +49 4621 42 10-932 ✉ info@fitshop.be</p> <p>🕒 Ma-fr 08:00 - 18:00 Lø 09:00 - 18:00</p>

UK	NL	INT
<p><b>TEKNIK</b></p> <p>☎ +44 141 876 3986 ✉ support@powerhousefitness.co.uk</p> <p><b>SERVICE</b></p> <p>☎ +44 141 876 3972 🕒 Ma-fr 9am - 5pm</p>	<p><b>TEKNIK OG SERVICE</b></p> <p>☎ +31 172 619961 ✉ info@fitshop.nl</p> <p>🕒 Ma-to 09:00 - 17:00 Fr 09:00 - 21:00 Lø 10:00 - 17:00</p>	<p><b>TEKNIK OG SERVICE</b></p> <p>☎ +49 4621 4210-944 ✉ service-int@sport-tiedje.de</p> <p>🕒 Ma-fr 8am - 6pm Lø 9am - 6pm</p>
	AT	CH
	<p><b>TEKNIK OG SERVICE</b></p> <p>☎ 0800 20 20 277 (gratis) +49 4621 42 10-0 ✉ info@sport-tiedje.at</p> <p>🕒 Ma-fr 08:00 - 18:00 Lø 09:00 - 18:00</p>	<p><b>TEKNIK OG SERVICE</b></p> <p>☎ 0800 202 027 +49 4621 42 10-0 ✉ info@sport-tiedje.ch</p> <p>🕒 Ma-fr 08:00 - 18:00 Lø 09:00 - 18:00</p>

På denne webside finder du en detaljeret oversigt inkl. adresse og åbningstider for alle filialer tilhørende Sport-Tiedje Group i ind- og udland:

[www.fitshop.dk/oversigt-over-sport-tiedje-butikker](http://www.fitshop.dk/oversigt-over-sport-tiedje-butikker)

# VI LEVER FOR FITNESS

## WEBSHOP OG SOCIALE MEDIER

Sport-Tiedje er med sine nuværende over 70 filialer Europas største fagmarked for fitnessmaskiner til hjemmebrug og en af de mest ansete online-forhandlere af fitnessudstyr på verdensplan. Privatkunder foretager bestillinger via vores 25 webshops på det pågældende lands sprog eller får sammensat deres drømmeudstyr i lokale filialer. Derudover er virksomheden leverandør af professionelle maskiner til udholdenheds- og styrketræning til fitnesscentre, hoteller, sportsforeninger, firmaer og fysioterapeuter.

Sport-Tiedje tilbyder et bredt sortiment af træningsmaskiner fra kendte producenter, egne udviklede produkter af høj kvalitet og en lang række serviceydelser, f.eks. opstillingsservice og idrætsvidenskabelig rådgivning før og efter købet. Til dette formål har virksomheden ansat en lang række idrætsforskere, fitnessstrænere og eliteudøvere.

Besøg os også på vores platforme for sociale medier eller på vores blog!



[www.fitshop.dk](http://www.fitshop.dk)  
[www.sport-tiedje.de/blog](http://www.sport-tiedje.de/blog)



[www.facebook.com/SportTiedje](http://www.facebook.com/SportTiedje)



[www.instagram.com/sporttiedje](http://www.instagram.com/sporttiedje)



[www.youtube.com/user/sporttiedje](http://www.youtube.com/user/sporttiedje)

**TAURUS**

**cardiostrong**

**BODYCRAFT**

**cardiojump**

**DUKEFITNESS**

**DARWIN**

**Notater**



# TAURUS®

Crosstrainer X10.5 Pro