

TAURUS®

Monterings- og brugsvejledning

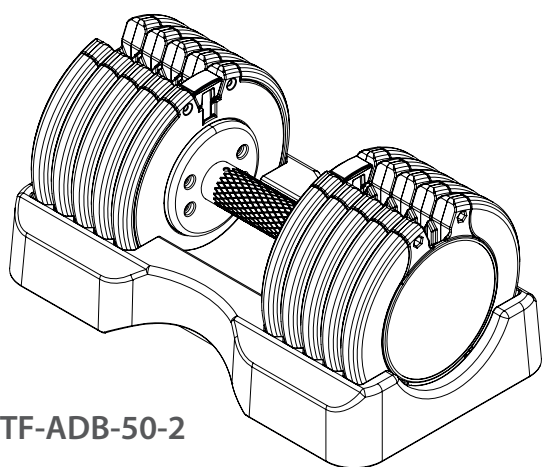

TF-ADB-50-2

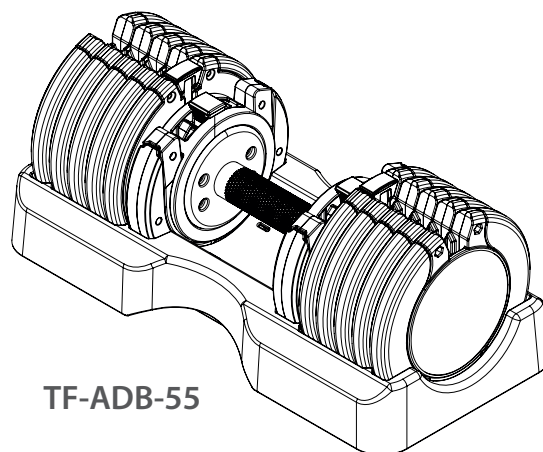

TF-ADB-55

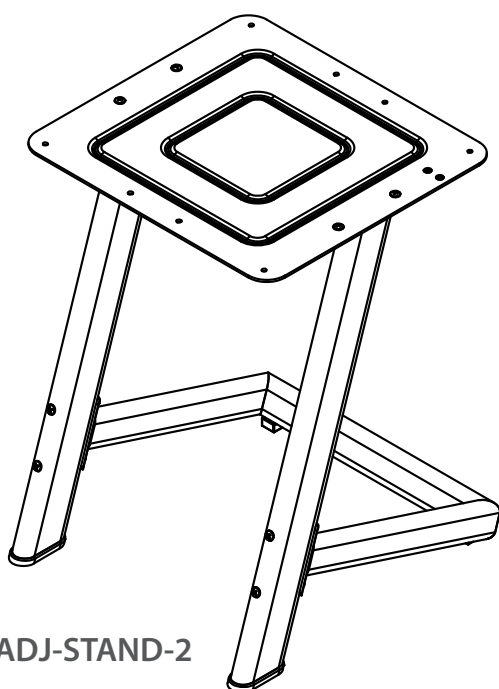

TF-ADJ-STAND-2

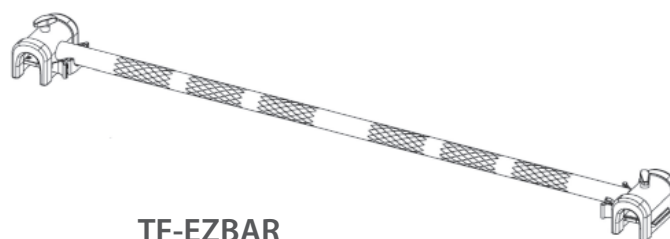

TF-EZBAR



~ 60 Min.



TFADB50.02.07
TFADB55.01.07
TFADJSTAND.02.07
TFEZBAR.01.07

Taurus SelectaBell

Indholdsfortegnelse

| | | |
|-----------|--|-----------|
| 1 | GENERELLE INFORMATIONER | 6 |
| 1.1 | Tekniske data | 6 |
| 1.2 | Personlig sikkerhed | 7 |
| 1.3 | Opstillingssted | 8 |
| 2 | MONTERING | 9 |
| 2.1 | Generelle anvisninger | 9 |
| 2.2 | Pakkens indhold | 9 |
| 2.3 | Opstilling | 9 |
| 3 | BRUGSANVISNING | 12 |
| 4 | OPBEVARING OG TRANSPORT | 14 |
| 4.1 | Generelle anvisninger | 14 |
| 5 | FEJLAFHJÆLPNING, PLEJE OG VEDLIGEHOLDELSE | 14 |
| 5.1 | Generelle anvisninger | 14 |
| 5.2 | Fejl og fejldiagnose | 14 |
| 5.3 | Kalender for vedligeholdelse og inspektion | 17 |
| 6 | BORTSKAFFELSE | 17 |
| 7 | ANBEFALING AF TILBEHØR | 18 |
| 8 | RESERVEDELSBESTILLING | 19 |
| 8.1 | Serienummer og modelbetegnelse | 19 |
| 8.2 | Reservepartsliste: TF-ADB-50-2 | 20 |
| 8.3 | Ekspllosionstegning: TF-ADB-50-2 | 20 |
| 8.4 | Reservepartsliste: TF-ADB-55 | 21 |
| 8.5 | Ekspllosionstegning: TF-ADB-55 | 21 |
| 8.6 | Reservepartsliste: TF-ADJ-STAND-2 | 22 |
| 8.7 | Ekspllosionstegning: TF-ADJ-STAND-2 | 22 |
| 8.8 | Reservepartsliste: TF-EZBAR | 23 |
| 8.9 | Ekspllosionstegning: TF-EZBAR | 23 |
| 9 | GARANTI | 24 |
| 10 | KONTAKT | 26 |

Kære kunde

Mange tak for, at du valgte en kvalitets-træningsmaskine af mærket Taurus. Taurus tilbyder sports- og fitnessudstyr til avanceret hjemmetræning og udstyr til fitnesscentre og erhvervs-kunder. Ved træningsudstyr fra Taurus er der lagt vægt på lige netop det, som det drejer sig om ved sport – maksimal performance! Derfor udvikles dette udstyr i tæt samarbejde med idrætsudøvere og idrætsforskere. For idrætsudøvere ved bedst, hvad der kendetegner perfekt træningsudstyr.

Du kan læse mere på www.fitshop.dk.

Tilsi-gtet anvendelse

Udstyret må kun anvendes til det tilsigtede.

Udstyret er beregnet til hjemmebrug og til semiprofessionel brug (f.eks. hospitaler, foreninger, hoteller, skoler osv.). Udstyret er ikke beregnet til erhvervsmæssig/professionel brug (f.eks. fitnesscentre).

Venligst vær opmærksom på, at denne brugsvejledning gælder for begge varianter af Taurus SelectaBell (50LB og 55LB) samt det tilhørende stativ og stang, der fås særskilt som tilbehør.

ANSVARSRASKRIVELSE



©2011 Taurus er et registreret varemærke tilhørende firmaet Sport-Tiedje GmbH. Alle rettigheder forbeholdes. Enhver brug af dette varemærke uden udtrykkelig skriftlig tilladelse fra Sport-Tiedje er forbudt.

Produkt og brugsanvisning kan blive genstand for ændringer. De tekniske specifikationer kan ændres uden forudgående varsel.

OM DENNE VEJLEDNING

Læs venligst hele vejledningen grundigt før montering og før brug første gang. Vejledningen hjælper dig med hurtig opstilling og forklarer sikker håndtering. Sørg for, at alle personer, der træner med udstyret (især børn og personer med fysiske, sensoriske, mentale eller motoriske handicap) altid oplyses om denne vejledning og dens indhold. I tvivlstilfælde skal ansvarlige personer føre opsyn med brugen af udstyret.



Udstyret er rent sikkerhedsteknisk konstrueret iht. den nyeste viden. Eventuelle farekilder, der kan forårsage tilskadekomst, er udelukket så godt som muligt. Kontrollér, at opstillingsanvisningen er blevet fulgt korrekt, og at alle udstyrets dele sidder godt fast. Ved behov skal vejledningen gennemgås igen, så eventuelle fejl kan afhjælpes.

Følg de oplyste sikkerheds- og serviceanvisninger nøje. Enhver brug, der afviger fra dette, kan medføre sundhedsskader, ulykker eller beskadigelser, som producenten og forhandleren ikke påtager sig noget ansvar for.

Følgende sikkerhedsanvisninger kan forekomme i denne brugsanvisning:

► **OBS**

Denne oplysning står foran eventuelle skadelige situationer, der ved tilsidesættelse kan medføre materielle skader.

⚠ **FORSIGTIG**

Denne oplysning står foran eventuelle skadelige situationer, der ved tilsidesættelse kan medføre let/mindre alvorlig tilskadekomst!

⚠ **ADVARSEL**

Denne oplysning står foran eventuelle skadelige situationer, der ved tilsidesættelse kan medføre meget alvorlig tilskadekomst eller dødsfald!

⚠ **FARE**

Denne oplysning står foran eventuelle skadelige situationer, der ved tilsidesættelse medfører meget alvorlig tilskadekomst eller dødsfald!

ⓘ **BEMÆRK**

Denne oplysning står foran anden nyttig information.

Gem denne vejledning med henblik på information, vedligeholdelse eller reservedelsbestilling!

1.1 Tekniske data

TF-ADB-50-2

| | |
|--|-----------------------------|
| Emballagens mål (L x B x H) ca.: | 43 cm x 26,5 cm x 28,5 cm |
| Opstillet mål (L x B x H) ca.: | 38,4 cm x 21,7 cm x 18,2 cm |
| Varens vægt (brutto, inkl. emballage): | 25 kg |
| Varens vægt (netto, uden emballage): | 23,35 kg |

TF-ADB-55

| | |
|--|-----------------------------|
| Emballagens mål (L x B x H) ca.: | 55 cm x 26,5 cm x 28,5 cm |
| Opstillet mål (L x B x H) ca.: | 45,6 cm x 21,7 cm x 18,2 cm |
| Varens vægt (brutto, inkl. emballage): | 28 kg |
| Varens vægt (netto, uden emballage): | 26,14 kg |

TF-ADJ-STAND-2

| | |
|--|-----------------------------|
| Emballagens mål (L x B x H) ca.: | 69,8 cm x 46,5 cm x 11,5 cm |
| Opstillet mål (L x B x H) ca.: | 42,3 cm x 41 cm x 57,2 cm |
| Varens vægt (brutto, inkl. emballage): | 9,8 kg |
| Varens vægt (netto, uden emballage): | 7,8 kg |

TF-EZBAR

| | |
|--|-----------------------------|
| Emballagens mål (L x B x H) ca.: | 120,9 cm x 15 cm x 13 cm |
| Opstillet mål (L x B x H) ca.: | 114,9 cm x 10,5 cm x 9,6 cm |
| Varens vægt (brutto, inkl. emballage): | 5,25 kg |
| Varens vægt (netto, uden emballage): | 4,63 kg |

1.2 Personlig sikkerhed

FARE

- + Inden du begynder at bruge udstyret, bør din egen læge vurdere, om træningen set ud fra et helbredsmæssigt syn passer til dig. Dette gælder især personer, der har arvelige anlæg for forhøjet blodtryk eller hjertelidelser, er over 45 år, ryger, har for højt kolesteroltal, er overvægtige og/eller inden for det seneste år ikke har dyrket motion regelmæssigt. Hvis du er i medicinsk behandling, som påvirker din puls, skal du aftale rådføre dig med din læge.
- + Vær opmærksom på, at overdreven træning kan udsætte dit helbred for alvorlig fare. Vær også opmærksom på, at systemer til overvågning af pulsen kan være unøjagtige. Så snart du mærker tegn på svaghed, kvalme, svimmelhed, smerter, åndenød eller andre unormale symptomer, skal du straks afbryde træningen og i nødstilfælde kontakte egen læge.

ADVARSEL

- + Brug at dette udstyr er ikke tilladt for børn under 14 år.
- + Børn må ikke opholde sig i nærheden af udstyret uden opsyn.
- + Personer med handicap skal fremvise medicinsk tilladelse og være under nøje opsyn, når de bruger enhver form for træningsudstyr.
- + Udstyret må principielt ikke anvendes af flere personer samtidigt.
- + Hvis dit træningsudstyr er udstyret med en Safety Key, skal klipsen til denne Safety Key før brug sættes fast på dit tøj. Hvis du falder, kan den bruges til at udløse et NØDSTOP på dit udstyr.
- + Hold hænder, fødder og andre kropsdele samt hår, tøj, smykker og andre genstande væk fra udstyrets bevægelige dele, da de ellers kan komme til at hænge fast i udstyret.
- + Anvend ikke løst tøj eller tøj med vidde, men egnet sportstøj. Sørg for at bære sportssko med egnede såler, helst af gummi eller andet skridsikkert materiale. Sko med hæle, lædersåler, knopper eller pigge er uegnede. Træn aldrig barfodet.

FORSIGTIG

- + Hvis dit udstyr skal sluttes til lysnettet med et strømkabel, skal du sikre dig, at kablet ikke udgør en potentiel fare for at personer kommer til at snuble over det.
- + Sørg for, at ingen personer opholder sig i udstyrets bevægelsesområde under træningen, så du selv og andre personer ikke kommer i fare.

OBS

- + Der må ikke stikkes genstande af nogen art ind i udstyrets åbninger.

1.3 Opstillingssted



ADVARSEL

- + Anbring ikke udstyret i hovedgennemgange eller på flugtveje.



FORSIGTIG

- + Den anbefalede frie plads omkring redskabet bør til enhver tid være mindst 60 cm til hver side samt 45 cm foran og bagved redskabet
- + Kontrollér, at der er god ventilation i motionsrummet under træningen og at der ikke er træk.
- + Vælg et opstillingssted, hvor der både foran og ved siden af udstyret altid vil være tilstrækkeligt med frirum/en sikkerhedszone.
- + Udstyrets opstillings- og påbygningsareal skal være plant, belastbart og fast.

► OBS

- + Udstyret må kun anvendes indendørs i tilstrækkeligt tempererede og tørre rum (omgivelsestemperatur mellem 10°C og 35°C). Brug i det fri eller i rum med høj luftfugtighed (over 70 %), som f.eks. svømmehaller, er ikke tilladt.
- + For at beskytte eksklusive gulvbelægninger (parket, laminat, kork, tæppe) mod trykmærker og sved og for udligne lette ujævnheder i gulvet kan du anvende en gulvbeskyttelsesmåtte.

BEMÆRK:

Ved dette stativ drejer det sig om tilbehør, der skal erhverves særskilt. Stativet er kompatibelt med både 50LB og 55LB SelectaBell.

2.1 Generelle anvisninger

FARE

+ Sørg for ikke at lade værktøj og emballage som f.eks. folie eller smådele ligge rundt omkring, da børn ellers risikerer at blive kvalt. Sørg for at holde børn på afstand under monteringen af udstyret.

ADVARSEL

+ Vær opmærksom på advarslerne anbragt på udstyret, så du reducerer risikoen for tilskadekomst.

FORSIGTIG

+ Åbn ikke emballagen, når den ligger på siden.
+ Sørg for at have tilstrækkelig bevægelsesfrihed i alle retninger under opstillingen.
+ Opstillingen af udstyret skal som minimum udføres af to voksne. Ved tvivl skal du få en tredje person med teknisk viden til at hjælpe dig.

OBS

+ For at undgå skader på udstyret og på gulvet skal du foretage opstillingen på en underlægningsmåtte eller på papret fra emballagen.

BEMÆRK

+ For at gøre opstillingen så nem som mulig, kan der allerede være monteret et par skruer og møtrikker på forhånd.
+ Opstil så vidt muligt udstyret dér, hvor det senere skal bruges.

2.2 Pakkens indhold

Pakken indeholder delene vist i det følgende. Start venligst med at kontrollere, om alle dele og alt værktøj, der hører til udstyret, fulgte med ved levering, og om der foreligger skader. Ved reklamation skal forhandleren kontaktes direkte.

FORSIGTIG

Hvis dele af pakkens indhold mangler eller er beskadiget, må der ikke foretages opstilling.

2.3 Opstilling

Studer de enkelte viste monteringsstrin nøje inden opstilling, og udfør monteringen i overensstemmelse med den viste rækkefølge.

i BEMÆRK

Skrue først alle dele løst sammen, og kontrollér, om pasformen er korrekt. Skal du først spænde skruerne ved hjælp af værktøjet, når du opfordres til det.

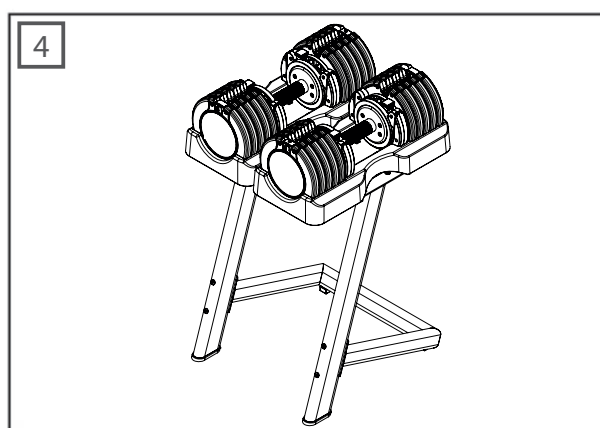
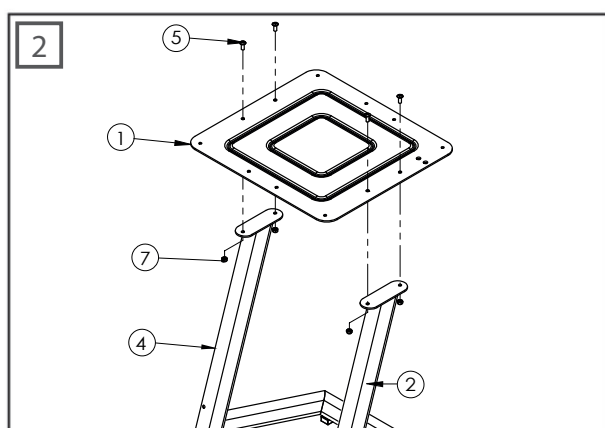
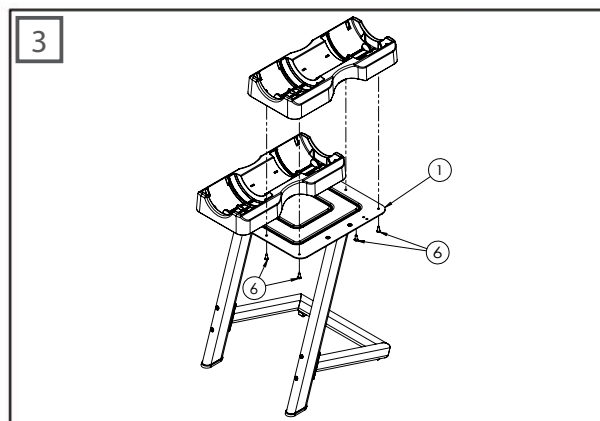
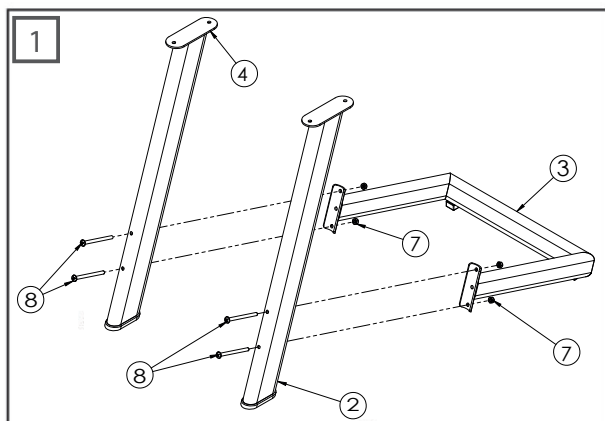

Trin 1

Montér de to støtterør (2 & 4) på foden (3) med fire skruer (8) og fire møtrikker (7). Spænd skruerne og møtrikkerne fast med en skruetrækker og en unbrakonøgle.

Trin 2

Montér pladen (1) på de to støtterør (2 & 4) med fire skruer (5) og fire møtrikker (7). Spænd skruerne og møtrikkerne fast med en skruetrækker og en unbrakonøgle.

Trin 3

⚠ FORSIGTIG

Fjern håndvægtene fra holderne før du monterer holderne på pladen.

1. Hvis du har købt Taurus Easy Bar, skal du nu montere krogerne i henhold til instruktionerne på næste side.
2. Montér de to holdere på pladen (1) med hver især fire skruer (6). Spænd skruerne fast med en skruetrækker.

Trin 4

Læg håndvægtene i holderne.

Taurus Easy Bar

NOTE

Hvis vægtstaviet med holderne allerede er fuldt monteret, skal du først fjerne den højre holder ved at løsne de fire skruer (6).

1. Montér krogen (2) på pladen (1) med de medfølgende krogskruer (3).
2. Montér den højre holder på pladen (1) med fire skruer (6).

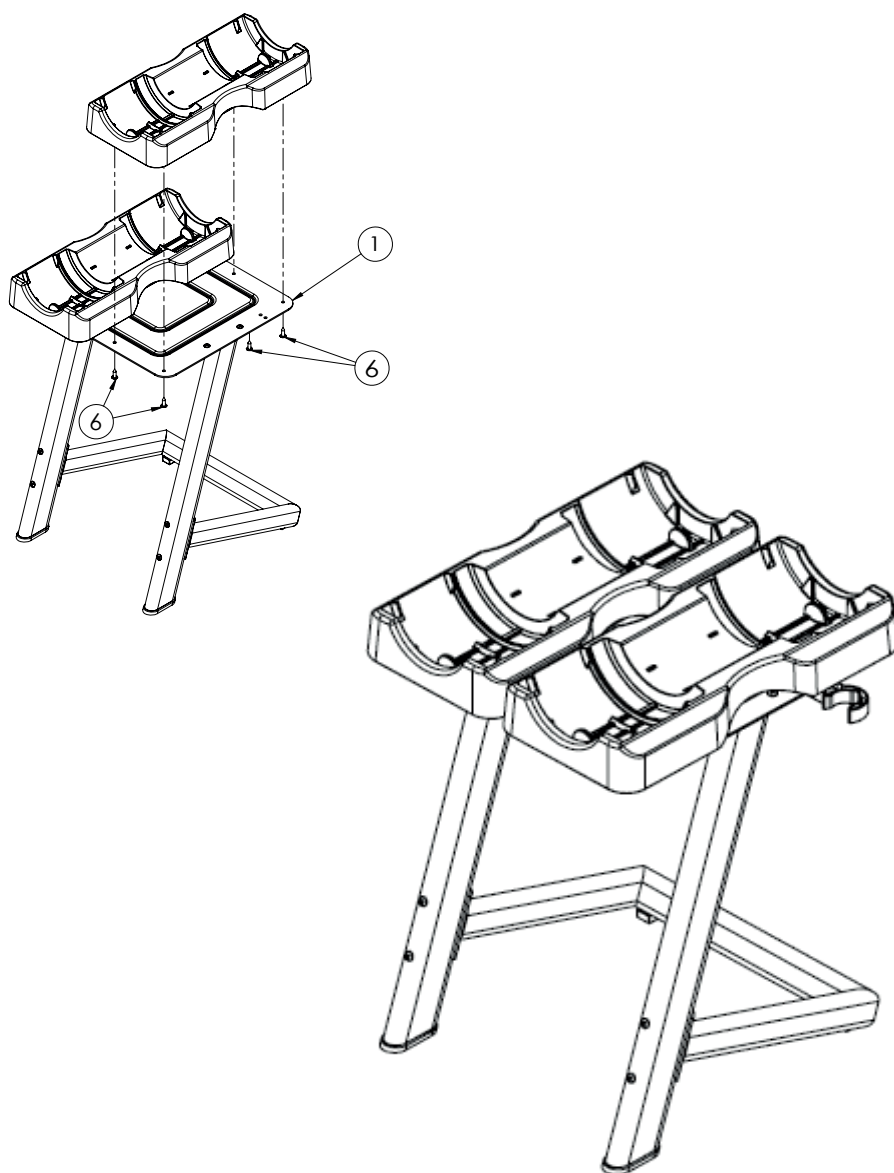

❶ BEMÆRK

Sørg for at lære alle udstyrets funktioner og indstillingsmuligheder at kende, før du begynder træningen. Få forklaret dette produkts korrekte anvendelse af en fagmand.

❷ BEMÆRK

Der er forskel på de to håndvægte: SelectaBell 55LB har to yderligere indre vægtskiver med en ekstra justeringspind, hvilket SelectaBell 50LB ikke har. Vær opmærksom på dette, når du læser de følgende informationer i brugsvejledningen.

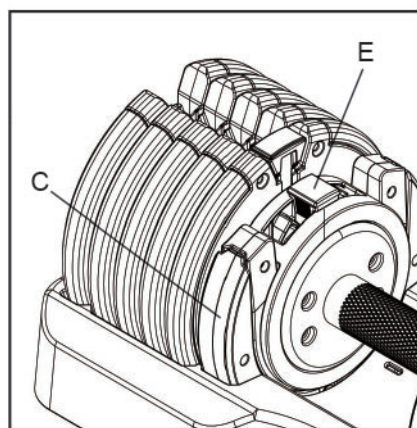
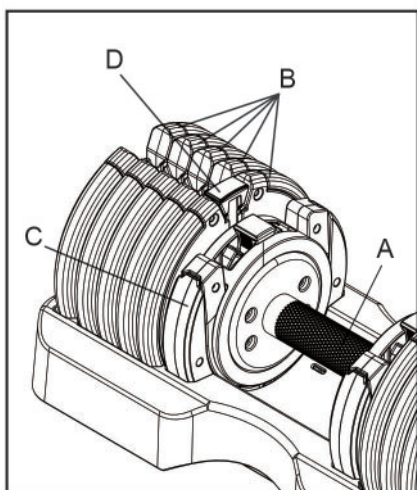

Grebet (A) vejer 4,5kg. Alle ydre vægtskiver (B) vejer 2,3 kg og alle indre vægtskiver (C) vejer 0,6 kg.

For at vælge de ønskede vægtskiver (B) skal du først rette håndvægten sådan, at justeringspinden (D) vender op ad, og håndvægten kan lægges lige ned i holderen. For at vælge de yderste vægtskiver (B), skal du trække i justeringspinden (D), skubbe den til den ønskede yderste vægtskive, og lade den falde i hak. Ryk justeringspinden (D) frem og tilbage for at sikre, at den er rettet mod en af de yderste vægtskiver og låst fast. Gentag dette trin på den anden side.

❸ BEMÆRK

Du bør fedte justeringsmekanismerne regelmæssigt for at sikre, at håndvægten holder længe samt for at forhindre eventuelle defekter og skader på håndvægten.

For at vælge de ønskede inderste vægtskiver (C); træk justeringspinden (E) op og skub den til venstre eller højre i én af de tre positioner, og slip så justeringspinden (E) igen. Gentag dette trin på den anden side. Løft håndvægten lige op af holderen, så de ikke-brugte vægtskiver (B) bliver liggende tilbage i holderen.

Når du er færdig med at bruge håndvægten, så placér den således, at justeringspinden (D) vender op ad og læg håndvægten lige ned i holderen.

Taurus Easy Bar

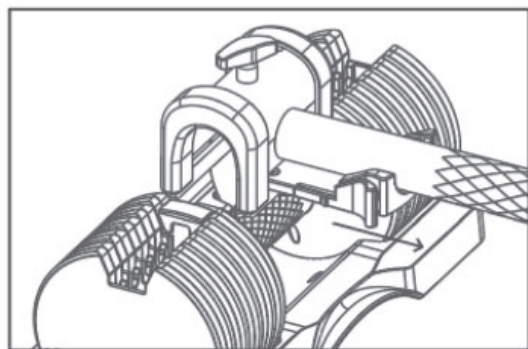

1

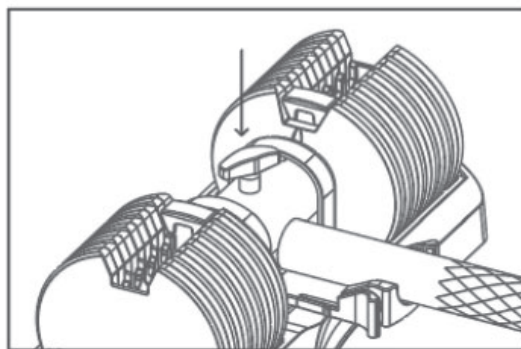

2

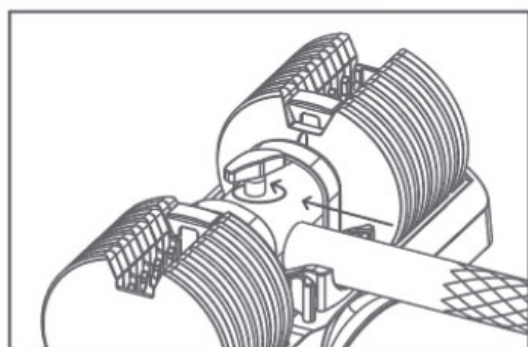

3

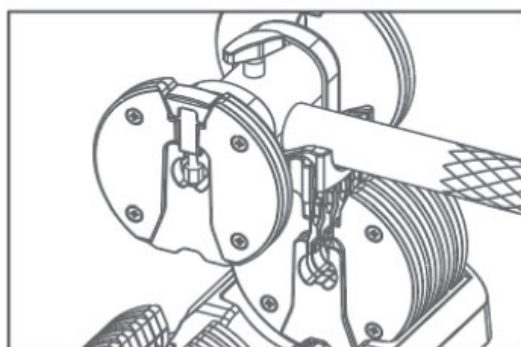

4



FORSIGTIG

Easy Bar-stangen skal fastgøres på begge håndvægte.

1. Placer Easy Bar-stangen oven på håndvægtens greb.
2. Tryk pinden ned for at fastgøre Easy Bar-stangen på grebet.
3. Fikser pinden.
4. Løft Easy Bar-stangen lige op.

4.1 Generelle anvisninger

ADVARSEL

- + Der skal vælges et opbevaringssted, hvor det er udelukket at tredjemand eller børn kan misbruge udstyret.
- + Hvis dit udstyr ikke råder over transporthjul, skal udstyret adskilles før transport.

OBS

- + Kontrollér, at udstyret på det valgte opstillingssted er beskyttet mod fugt, støv og snavs. Opbevaringsstedet skal være tørt og have god ventilation og en konstant omgivelsestemperatur mellem 10°C og 35°C.

5.1 Generelle anvisninger

ADVARSEL

- + Foretag ikke usagkyndige ændringer på udstyret.

FORSIGTIG

- + Beskadigede eller udtjente komponenter kan påvirke din sikkerhed og udstyrets levetid. Sikkerheden kan kun garanteres, hvis du jævnligt tjekker udstyret for skader og slidage. Udskift straks beskadigede eller slidte komponenter. Kontakt i så fald din forhandler. Udstyret må ikke anvendes, før det er blevet repareret. Anvend ved behov kun originale reservedele.

OBS

- + Udover de anvisninger og anbefalinger, der nævnes her, vedr. vedligeholdelse og pleje kan der være behov for yderligere service- og/eller reparationsydelser; disse ydelser må kun udføres af autoriserede serviceteknikere.

5.2 Fejl og fejldiagnose

Udstyret underkastes regelmæssigt kvalitetskontroller under produktionen. Der kan dog trods dette opstå fejl eller fejlfunktion på udstyret. Det er ofte enkeltdele, der er skyld i disse fejl, og udskiftning er oftest tilstrækkelig. De hyppigste fejl og afhjælpningen af dem findes i følgende oversigt. Hvis udstyret trods dette ikke fungerer korrekt, skal du kontakte din forhandler.

| Fejl | Årsag | Afhjælpning |
|----------------------------|--|---|
| Hvinende og knækkende lyde | Løse eller for faste skrueforbindelser | Kontrollér eller smør skrueforbindelser |

Vægtskiverne står ikke i en lige linje.

Hvis vægtskiverne ikke er placeret i en lige linje, er det besværligt at indstille vægten på håndvægten.

1. Tjek, om der sidder nogen form for fremmedlegemer (snavs, mindre dele m.m.) i holderen.
2. Vælg den maksimale vægt 50/55 lbs og løft vægten 3-5 gange.
3. Ret vægtskiverne på plads igen.
4. Løft grebet hurtigt op og ned ca. 3-5 gange. Vær opmærksom på, at grebet rører bunden af holderen.
5. Pres de to yderste vægtskiver kraftigt sammen 3-5 gange.
6. Skub justeringsspinden hurtigt frem og tilbage ca. 3-5 gange.
7. Vælg 50/55lbs, vend håndvægten og læg den ned i holderen igen.

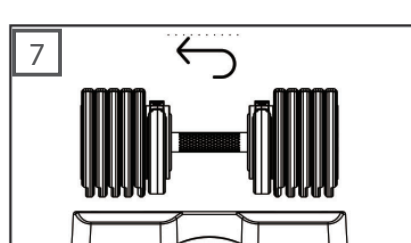
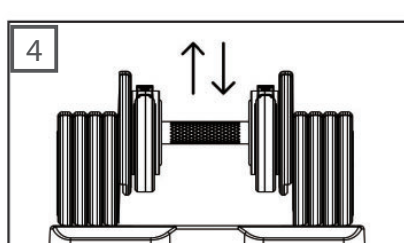
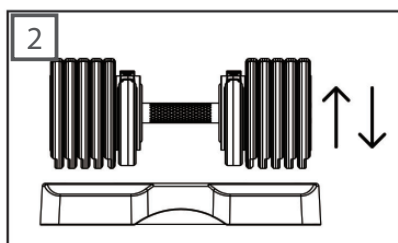
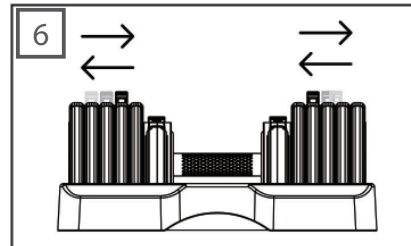
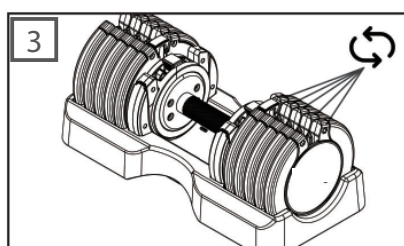
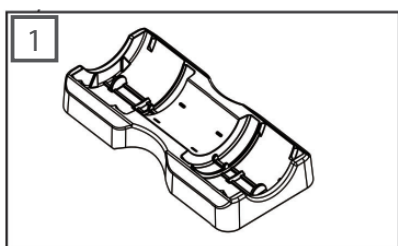
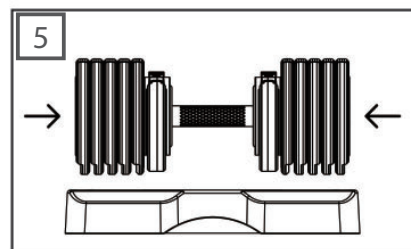

Udadvendende eller fastsiddende vægtskiver/Problemer med at få håndvægten ind i skiverne

Hvis vægtskiverne vender ud ad, sidder fast i holderen eller du har problemer med at føre håndvægten ind i vægtskiverne kan det være, at holderen skal justeres.



FORSIGTIG

Vær opmærksom på, at vægtskiverne altid er sikret.

1. Løsn skruerne under holderen og skub eller træk holderen i den pågældende retning, så vægtskiverne er positioneret korrekt i holderen igen.
2. Spænd skruerne fast igen.

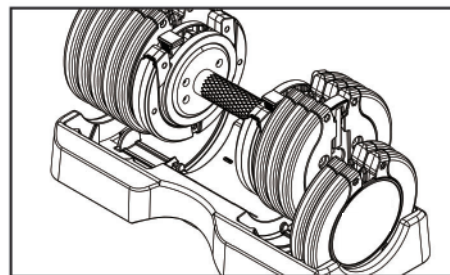

Løsnede vægtskiver

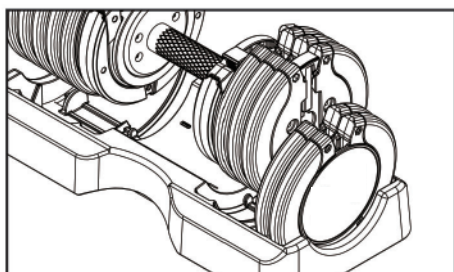

Vær opmærksom på, aldrig at lade håndvægten falde. Hvis håndvægten kastes eller falder ned kan justeringsspinden springe indad og resultere i, at enkelte vægtskiver løsner sig. Løft forsigtigt håndvægten op, skub forsigtigt den løsnede vægtskive væk (pas på, hvis vægtskiven falder ned) og læg vægtskiven tilbage i holderen.

Hvis håndvægten falder ned og justeringsspinden springer ud ad; løft justeringsspinden, sæt den tilbage på den tungeste vægtskive (alle vægtskiver er fastlåst) og læg håndvægten tilbage i holderen.

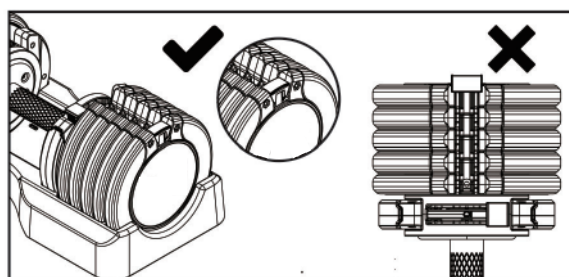

Yderligere vægtskiver

Hvis du trækker en vægtskive for meget op (altså højere vægt, end du har valgt), kan det være, at justeringsspinden ikke er låst fast det rigtige sted. Sæt justeringsspinden rigtigt i, og løft og sænk håndvægten 3-5 gange.

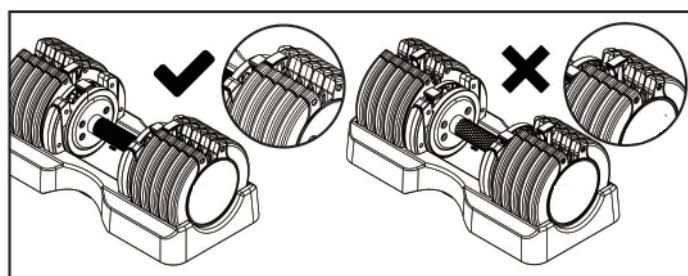

Udtrukket justeringsspind

Hvis justeringsspinden er trukket ud af håndvægten, så løs skruen på undersiden af grebet, skub justeringsspinden tilbage på plads og spænd skruen fast igen.

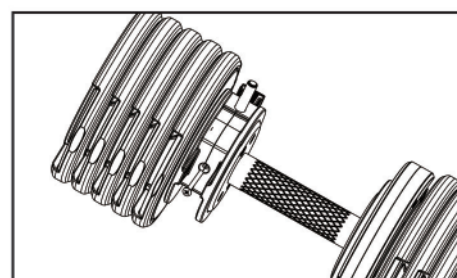

Besværlig justering af de inderste vægtskiver

Hvis justeringen af de inderste vægtskiver er besværlig, så stil justeringspinden på 0lb (ingen vægt). Hurtigt løft og sænk håndvægten 3-5 gange.

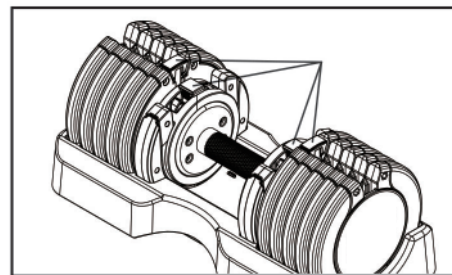

5.3 Kalender for vedligeholdelse og inspektion

For at undgå skader på grund af kropssved, skal udstyret altid rengøres med et fugtigt håndklæde (ingen opløsningsmidler!) efter hvert træningspas.

Følgende rutinemæssige opgaver skal udføres med de oplyste tidsintervaller:

| Komponent | Ugentligt | Månedligt | Pr. kvartal | 1 gang hvert halve år | Årligt |
|------------------------------|-----------|-----------|-------------|-----------------------|--------|
| Skrueforbindelser | | I | | | |
| Smørelse af justeringspinden | | | I | | |

Legende: R = rensning; I = inspektion

6 BORTSKAFFELSE

Dette udstyr må ikke bortskaffes via den normale husholdningsaffald, men skal afleveres ved et særligt samlepunkt for genbrug. Du kan få yderligere informationer ved den tilhørende kommune eller lokale genbrugsplads.



Råstofferne kan genbruges i overensstemmelse med deres mærkninger. Ved at genbruge materialer og råstoffer bidrager du til miljøbeskyttelse.

7 ANBEFALING AF TILBEHØR

For at gøre din træningsoplevelse endnu mere behagelig og effektiv anbefaler vi dig at supplere dit fitnessudstyr med tilhørende tilbehør. For udstyr til styrketræning som f.eks. multimaskiner, træningsbænke eller racks kan det være en **gulvmåtte**, der gør, at udstyret står mere sikkert og samtidig beskytter gulvet mod sved og slitage. Det kan også være **ekstra vægte**, passende **trækgreb**, særlige **fodstropper** til bentræning eller et **tricepstov**. Til enkelte multimaskiner tilbydes der også passende udvidelser som f.eks. et **benpreselement**, der gør din træning endnu mere effektiv.

Vores sortiment af tilbehør byder på optimal kvalitet og gør træningen endnu bedre. Hvis du vil vide mere om kompatibelt tilbehør, kan du gå ind på vores webshop på siden med detaljer om produktet (dette gøres lettest ved at indtaste varenummeret i søgefeltet øverst) og køre ned på siden til det anbefalede tilbehør. Du kan naturligvis også kontakte vores kundeservice: Telefonisk, via e-mail, i en af vores filialer eller ved hjælp af vores kanaler for sociale medier. Vi er altid klar til at hjælpe dig!



Gulvmåtte



Pulsbælte



Tricepstov



Vægtbloksupplement

8.1 Serienummer og modelbetegnelse

For at vi kan yde så god en service som muligt, bedes du have **modelbetegnelse**, **varenummer**, **serienummer**, **eksplosionstegning** og **listen over delene** ved hånden. De forskellige muligheder for kontakt findes i kapitel 10 i denne brugsanvisning.

BEMÆRK

Serienummeret på dit udstyr er unikt. Det findes på den hvide mærkat. Den nøjagtige placering af denne mærkat fremgår af følgende illustration.

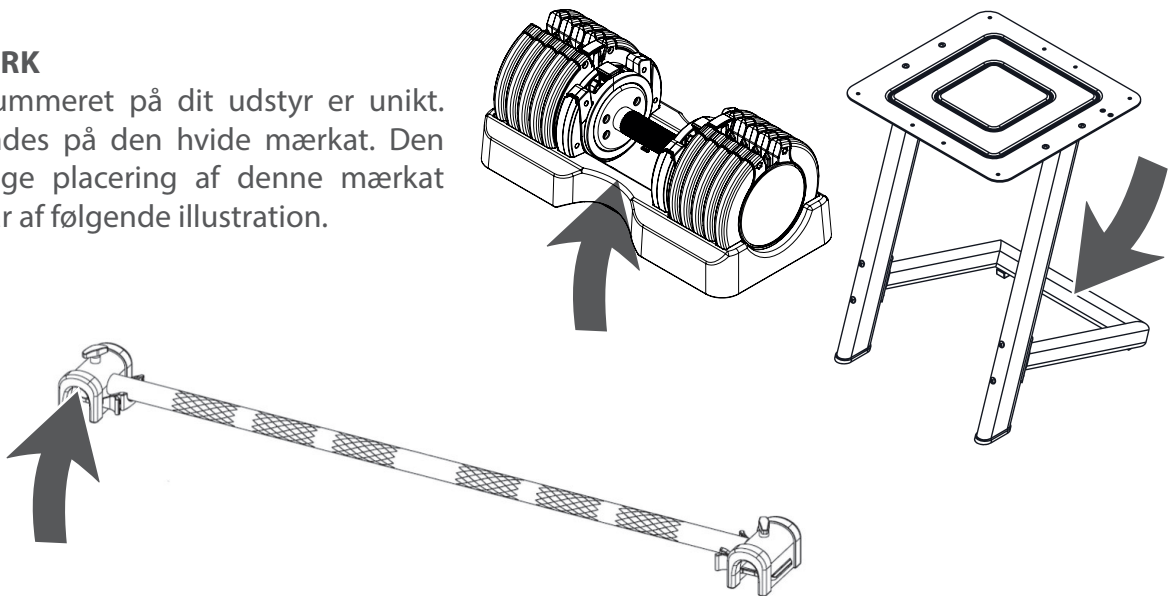

Skriv serienummeret i det tilhørende felt.

Serienummer:

Mærke/kategori:

Modelbetegnelse:

Varenummer:

| |
|----------------|
| TF-ADB-50-2 |
| TF-ADB-55 |
| TF-ADJ-STAND-2 |
| TF-EZBAR |

8.2 Reservedelsliste: TF-ADB-50-2

| Nr. | Betegnelse (ENG) | Ant. |
|-----|----------------------------|------|
| 1 | 10LB Handle Bar | 1 |
| 2 | Adjustment Rod | 2 |
| 3 | Weight Plate A | 6 |
| 4 | Weight Plate B (End plate) | 2 |
| 5 | Tray | 1 |

8.3 Eksplosionstegning: TF-ADB-50-2

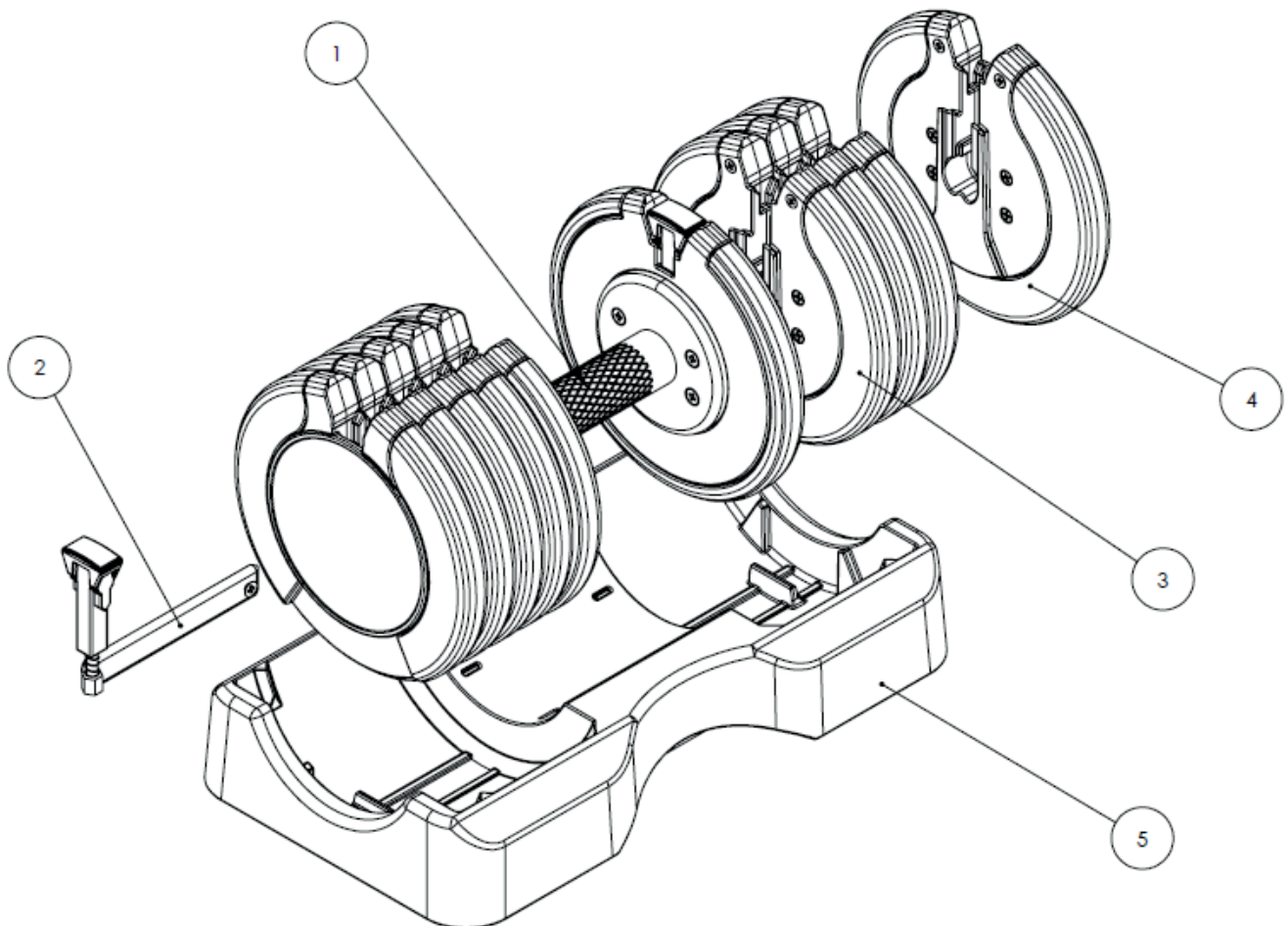

8.4 Reservedelsliste: TF-ADB-55

| Nr. | Betegnelsen (ENG) | Ant. |
|-----|-------------------------------|------|
| 1 | 10LB Handle Bar | 1 |
| 2 | Adjustment Rod | 2 |
| 3 | Weight Plate A | 6 |
| 4 | Weight Plate B (End plate) | 2 |
| 5 | 1.25LB Weight Plate A (inner) | 2 |
| 6 | 1.25LB Weight Plate B (outer) | 2 |
| 7 | Tray | 1 |

8.5 Eksplosionstegning: TF-ADB-55

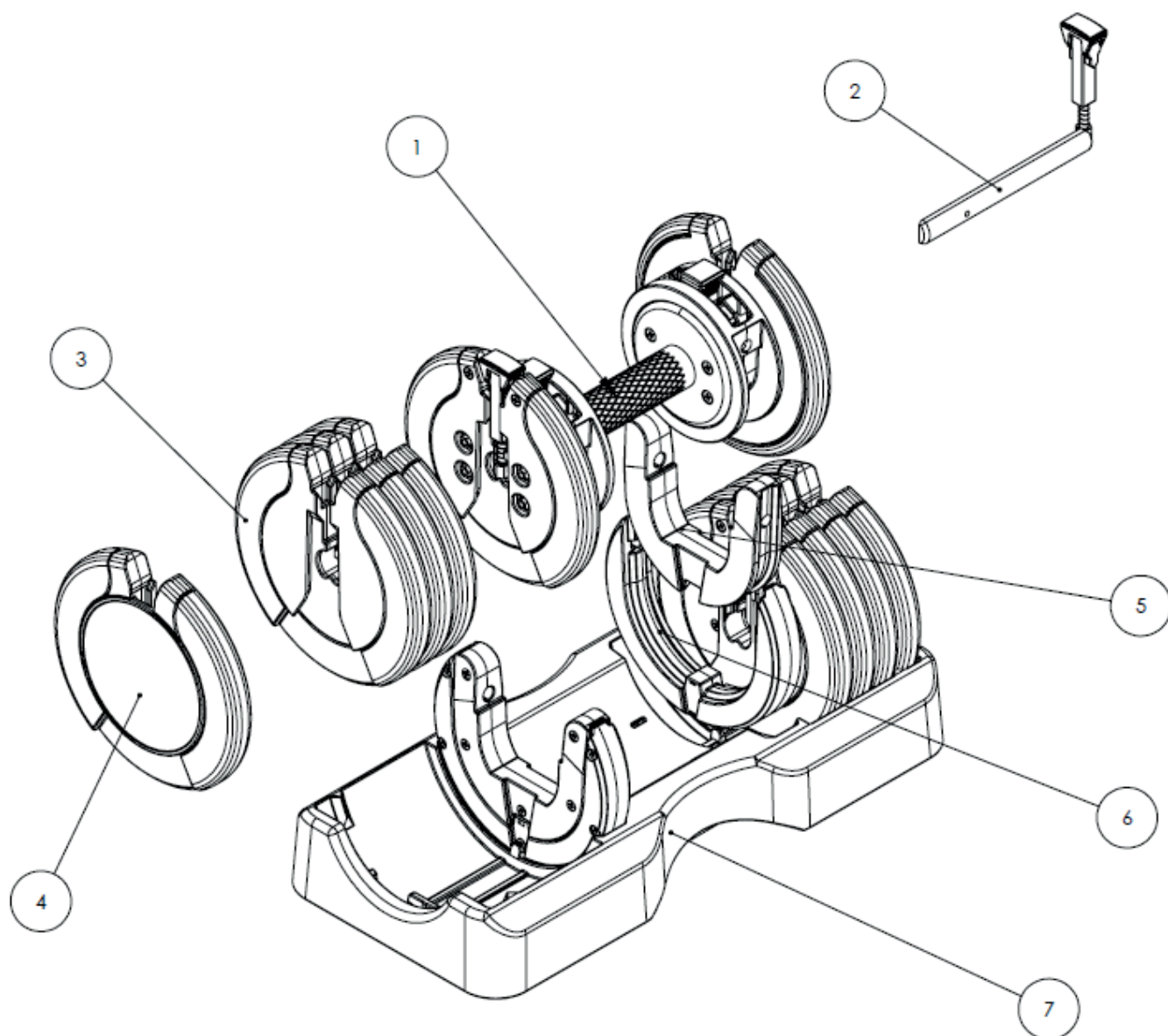

8.6 Reservedelsliste: TF-ADJ-STAND-2

| Nr. | Betegnelse (ENG) | Ant. | Nr. | Betegnelse (ENG) | Ant. |
|-----|------------------|------|-----|------------------|------|
| 1 | Stand Base | 1 | 5 | Screw M6x15mm | 4 |
| 2 | Stand Right Leg | 1 | 6 | Screw M6x20mm | 8 |
| 3 | Rear Tube | 1 | 7 | M6 Nut | 8 |
| 4 | Stand Left Leg | 1 | 8 | Screw M6x80mm | 4 |

8.7 Eksplosionstegning: TF-ADJ-STAND-2

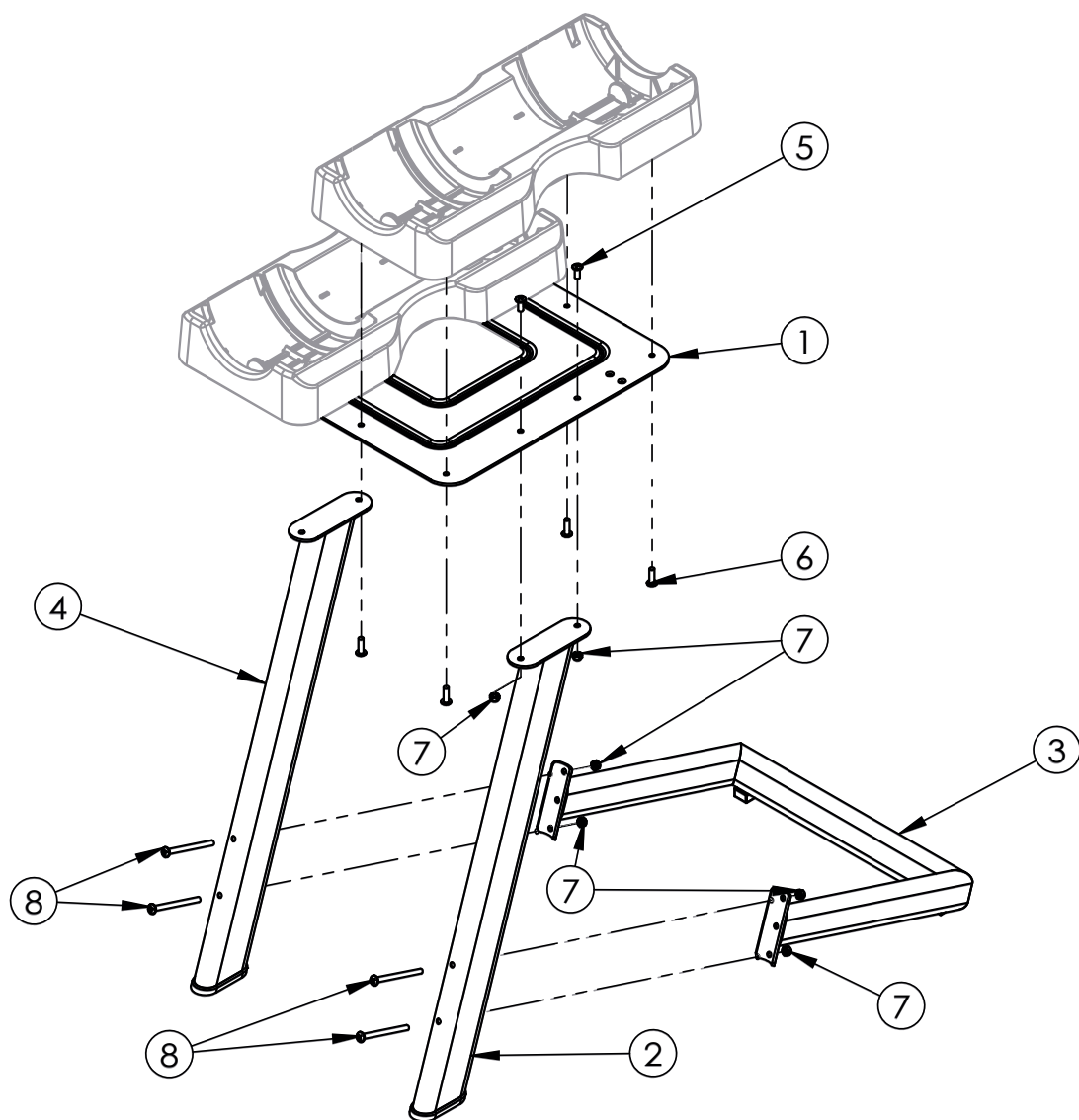

8.8 Reservedelsliste: TF-EZBAR

| Nr. | Betegnelse (ENG) | Ant. |
|-----|------------------|------|
| 1 | EZ bar | 1 |
| 2 | Hook | 1 |
| 3 | Screw M5x12L | 2 |

8.9 Eksplosionstegning: TF-EZBAR

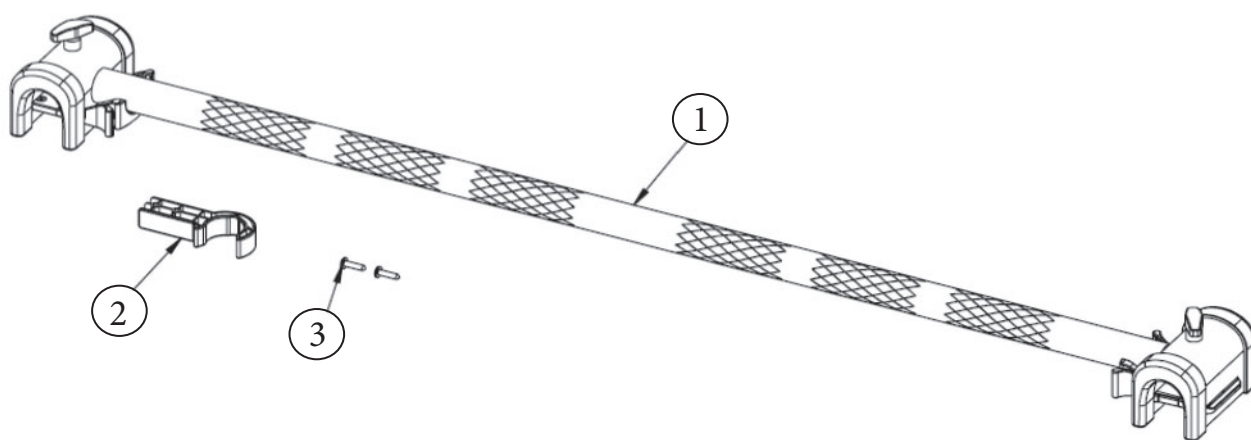

Træningsudstyr fra Taurus® underkastes en streng kvalitetskontrol. Hvis fitnessudstyr købt hos os mod forventning skulle vise sig ikke at fungere perfekt, beklager vi dette meget og beder dig kontakte den oplyste kundeservice. Vi hjælper dig altid gerne via vores tekniske hotline.

Fejlbeskrivelser

Dit træningsudstyr er udviklet således, at det altid giver mulighed for træning af høj kvalitet. Skulle der mod forventning opstå et problem bedes du starte med at læse brugsanvisningen. Ønsker du yderligere problemløsning, bedes du kontakte Fitshop eller ringe på vores gratis service-hotline. For at opnå den hurtigst mulige problemløsning bedes du beskrive fejlen så nøjagtigt som muligt.

Ud over den lovbestemte garanti yder vi en garanti på alt fitnessudstyr købt hos os iht. nedenstående bestemmelser.

Dine rettigheder iht. loven påvirkes ikke af disse bestemmelser.

Garantiindehaver

Garantien tilhører førstekøberen/enhver person, der får et produkt købt som nyt i gave af en førstekøber.

Garantiperioder

Fra du modtager dit træningsudstyr påtager vi os de(n) garantiperiode(r), der fremgår af vores onlineshop. Garantiperioden, der er gældende for dit specifikke træningsudstyr, finder du på den respektive produktside.

Reparationsudgifter

Vi vælger, om der skal ske enten reparation, udskiftning af beskadigede enkeltdele eller komplet udskiftning. Reservedele, som man selv skal anbringe ved opstilling af udstyret, skal udskiftes af garantiindehaveren selv og er ikke omfattet af reparationen. Efter udløb af garantiperioden ligger ansvaret for dele-, reparations-, installations- og forsendelsesomkostninger hos garantiindehaveren.

Brugstiderne defineres som følger:

- + Hjemmebrug: Udelukkende privat anvendelse i private hjem op til 3 timer dagligt
- + Semiprofessionel brug: Op til 6 timer dagligt (f.eks. fysioterapi, hoteller, foreninger, motionsrum i virksomheder)
- + Professionel brug: Mere end 6 timer dagligt (f.eks. fitnesscentre)

Garantiservice

Under garantiperioden repareres eller erstattes udstyr, der på grund af materiale- eller fabrikationsfejl er defekt, efter vores valg. Udskiftet udstyr eller dele af udstyr tilhører os. Garantiydelser medfører ikke en forlængelse af garantiperioden og udløser heller ikke en ny garanti.

Garantibetingelser

For at gøre krav gældende om garanti skal du gøre følgende:

Kontakt kundeservice pr. e-mail eller telefon. Hvis produktet skal indsendes til reparation under garantien, påhviler omkostningerne forhandleren. Efter udløb af garantien påhviler transport- og forsikringsomkostningerne køberen. Hvis defekten er omfattet af vores garantiydelse, får du et stk. repareret eller nyt udstyr tilbage.

Garantikrav er udelukket ved skader på grund af:

- + Misbrug eller usagkyndig behandling
- + Miljøpåvirkninger (fugt, varme, overspænding, støv etc.)
- + Tilsidesættelse af de sikkerhedsforanstaltninger, der gør sig gældende for udstyret
- + Tilsidesættelse af brugsanvisningen
- + Anvendelse af vold (f.eks. slag, stød, fald)
- + Indgreb, der ikke er foretaget af den af os autoriserede serviceadresse
- + Egenhændige forsøg på reparation

Købskvittering og serienummer

Vær opmærksom på, at du skal kunne fremvise fakturaen for udstyret i tilfælde af garanti. For at vi kan identificere din modelversion samt af hensyn til vores kvalitetskontroller har vi ved alle henvendelser vedr. service brug for oplysning om udstyrets serienummer. Hav derfor så vidt muligt allerede serienummer samt kundenummer ved hånden, når du ringer til vores service-hotline. Dette gør det lettere at give dig en hurtig behandling.

Hvis du har problemer med at finde serienummeret på dit træningsudstyr, kan vores service-medarbejdere hjælpe dig på vej.

Service uden for garantien

I tilfælde af mangler på dit træningsudstyr efter udløb af garantien eller i situationer, som ikke er omfattet af garantiydelsen, som f.eks. almindelig slitage, står vi gerne til rådighed for et individuelt tilbud. Kontakt venligst vores kundeservice, så vi sammen kan finde en hurtig og billig løsning af problemet. I disse tilfælde betaler du selv forsendelsesomkostningerne.

Kommunikation

Mange problemer kan løses med blot en samtale med os i egenskab af din fagmand. Vi ved, hvor vigtig hurtig og ukompliceret problemafhelpning er for dig som bruger af træningsudstyret, så du kan træne med glæde uden de store afbrydelser. Derfor er vi også interesseret i en hurtig og ubureaukratisk løsning på dit problem. Hav derfor venligst dit kundenummer og serienummeret på det defekte udstyr ved hånden.

| DE | DK | FR |
|---|--|---|
| <p>TECHNIK</p> <p>☎ +49 4621 4210-900 ☎ +49 4621 4210-698 ✉ technik@sport-tiedje.de 🕒 Öffnungszeiten entnehmen Sie unserer Homepage.</p> <p>SERVICE</p> <p>☎ 0800 20 20277 (kostenlos) ☎ 04621 4210 - 0 ✉ info@sport-tiedje.de 🕒 Öffnungszeiten entnehmen Sie unserer Homepage.</p> | <p>TEKNIK OG SERVICE</p> <p>☎ 80 90 16 50 +49 4621 4210-945 ✉ info@fitshop.dk 🕒 Åbningstider kan findes på hjemmesiden.</p> | <p>TECHNIQUE & SERVICE</p> <p>☎ +33 (0) 189 530984 +49 4621 42 10 933 ✉ info@fitshop.fr 🕒 Vous trouverez les heures d'ouverture sur notre site Internet.</p> |
| | PL | BE |
| | <p>DZIAŁ TECHNICZNY I SERWIS</p> <p>☎ 22 307 43 21 +49 4621 42 10-948 ✉ info@fitshop.pl 🕒 Godziny otwarcia można znaleźć na stronie głównej.</p> | <p>TECHNIQUE & SERVICE</p> <p>☎ 02 732 46 77 +49 4621 4210 933 ✉ info@fitshop.be 🕒 Vous trouverez les heures d'ouverture sur notre site Internet.</p> |
| UK | NL | INT |
| <p>CUSTOMER SUPPORT</p> <p>☎ 00800 2020 2772 +494621 4210 944 ✉ info@sport-tiedje.co.uk 🕒 You can find the opening hours on our homepage.</p> | <p>TECHNISCHE DIENST & SERVICE</p> <p>☎ +31 172 619961 ✉ service@fitshop.nl 🕒 De openingstijden vindt u op onze homepage.</p> | <p>TECHNICAL SUPPORT & SERVICE</p> <p>☎ +49 4621 4210-944 ✉ service-int@sport-tiedje.de 🕒 You can find the opening hours on our homepage.</p> |
| ES | AT | CH |
| <p>TECNOLOGÍA Y SERVICIOS</p> <p>☎ 911 238 029 ✉ info@fitshop.es 🕒 Consulta nuestro horario de apertura en la página web.</p> | <p>TECHNIK & SERVICE</p> <p>☎ 0800 20 20277 (Freecall) +49 4621 42 10-0 ✉ info@sport-tiedje.at 🕒 Öffnungszeiten entnehmen Sie unserer Homepage.</p> | <p>TECHNIK & SERVICE</p> <p>☎ 0800 202 027 +49 4621 42 10-0 ✉ info@fitshop.ch 🕒 Öffnungszeiten entnehmen Sie unserer Homepage.</p> |

På denne webside finder du en detaljeret oversigt inkl. adresse og åbningstider for alle filialer tilhørende Sport-Tiedje Group i ind- og udland:

www.fitshop.dk/oversigt-over-sport-tiedje-butikker

VI LEVER FOR FITNESS

WEBSHOP OG SOCIALE MEDIER

Sport-Tiedje er med sine nuværende 80 filialer Europas største fagmarked for fitnessmaskiner til hjemmebrug og en af de mest ansete online-forhandlere af fitnessudstyr på verdensplan. Privatkunder foretager bestillinger via vores 25 webshops på det pågældende lands sprog eller får sammensat deres drømmeudstyr i lokale filialer. Derudover er virksomheden leverandør af professionelle maskiner til udholdenheds- og styrketræning til fitnesscentre, hoteller, sportsforeninger, firmaer og fysioterapeuter.

Sport-Tiedje tilbyder et bredt sortiment af træningsmaskiner fra kendte producenter, egne udviklede produkter af høj kvalitet og en lang række serviceydelser, f.eks. opstillingservice og idrætsvidenskabelig rådgivning før og efter købet. Til dette formål har virksomheden ansat en lang række idrætsforskere, fitnessstrænere og eliteudøvere.

Besøg os også på vores platforme for sociale medier eller på vores blog!

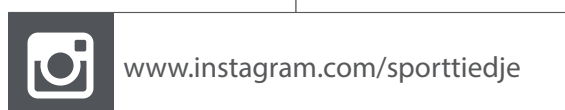

TAURUS

cardiostrong

BODYCRAFT

cardiojump



Notater

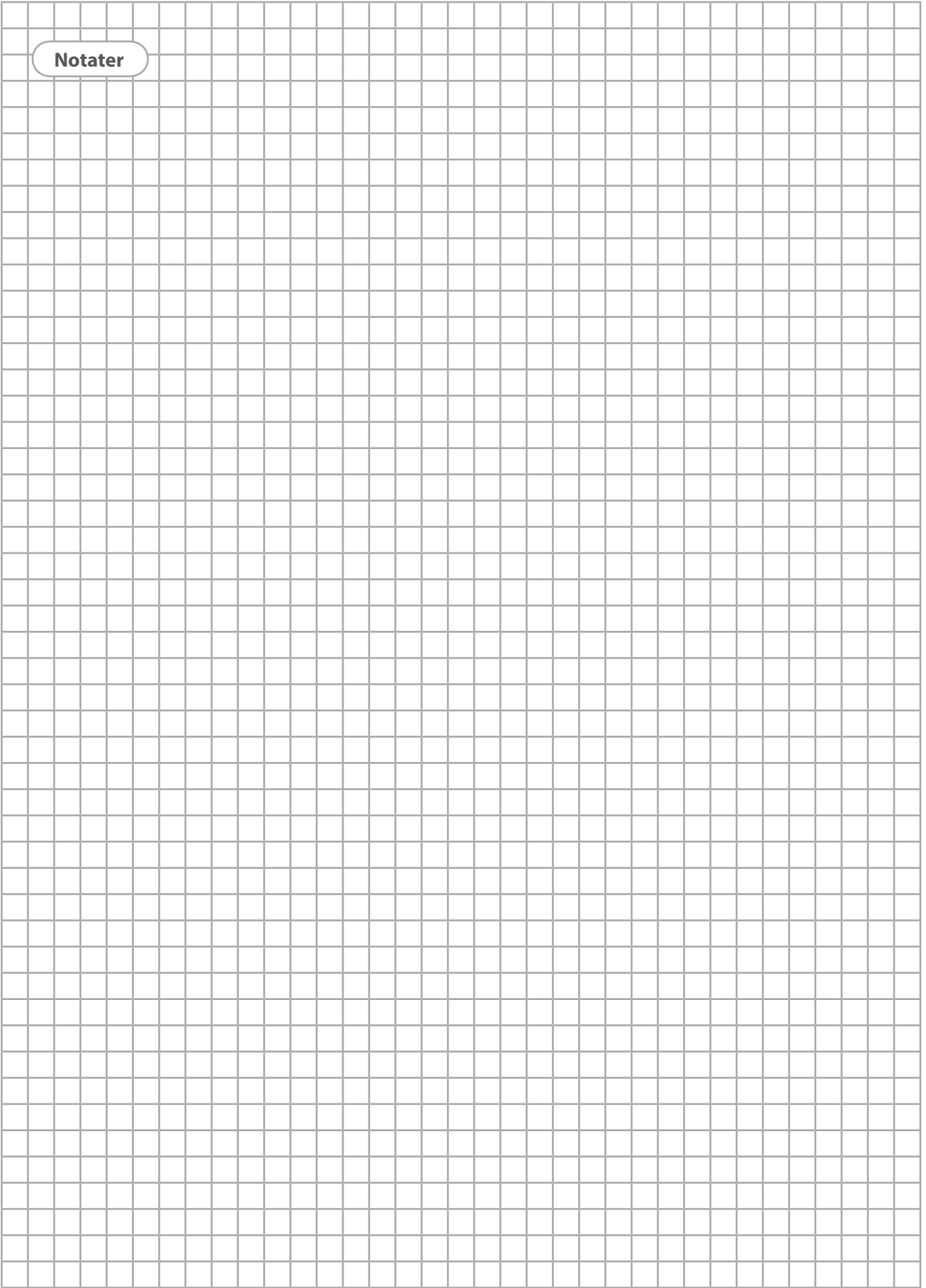

Notater

Notater

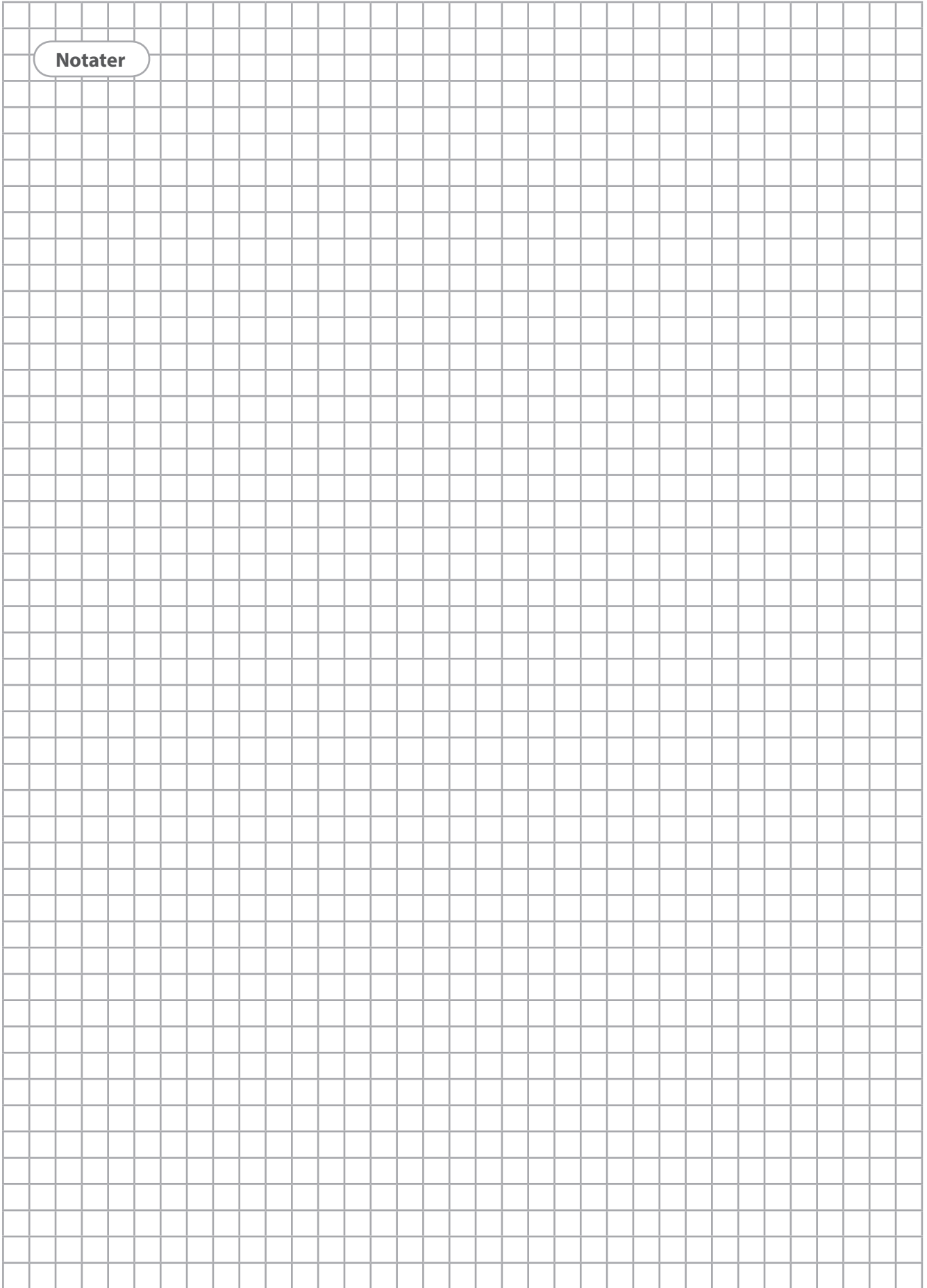

TAURUS®

Taurus SelectaBell