

TAURUS®

Montage et mode d'emploi

Montage- en gebruiksaanwijzing

F

NL

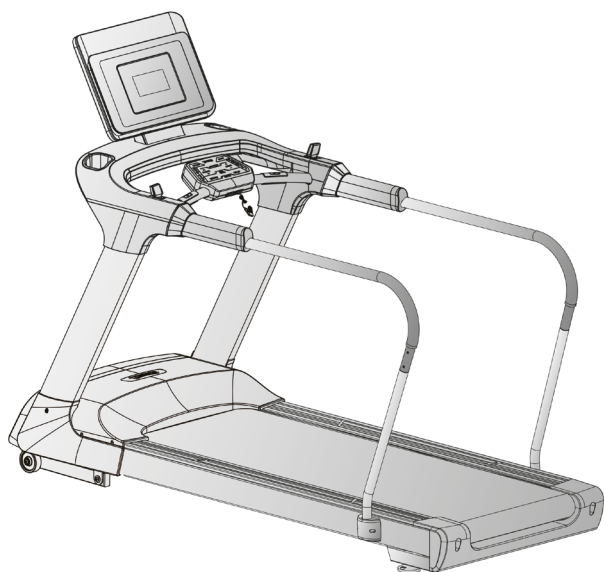

T9.5



T9.9 & T10.3 Pro

F

Cher client, chère cliente,

Merci d'avoir choisi un appareil de qualité de la marque Taurus®, la marque qui fait battre très fort le cœur des sportifs. Taurus® vous propose une large gamme d'appareils de fitness comme par ex. les vélos elliptiques, les vélos ergomètres, les tapis de course et les rameur.

Les appareils de Taurus® sont optimaux pour tout ceux qui veulent s'entraîner chez eux indépendamment de leur but et de leur condition physique. Vous trouverez d'autres informations sur le site www.sport-tiedje.com.



Ces mains courantes sont des accessoires optionnels destinés aux tapis de course T9.5, T9.9 et T10.3 Pro de Taurus. Toutes les informations relatives à l'utilisation conforme, aux consignes de sécurité, aux caractéristiques techniques ainsi qu'aux consignes d'entretien et de maintenance figurent dans le mode d'emploi respectif des mains courantes.

NL

Beste klant,

Bedankt dat u gekozen heeft voor een kwaliteitsvol trainingstoestel van het merk Taurus®, het merk dat sportharten sneller doet slaan. Taurus® biedt een breed palet aan fitnessapparatuur voor thuis zoals cross- en elliptical trainers, ergometers, loopbanden en roeitrainers aan. Taurus-toestellen zijn de optimale toestellen voor iedereen die thuis wil trainen, onafhankelijk van hun doelen en fitheid. Meer informatie vindt u op www.sport-tiedje.com.



Deze handrails dienen als optioneel accessoire voor de loopbanden T9.5, T9.9 en T10.3 Pro van het merk Taurus. Alle aanwijzingen met betrekking tot het juiste doelmatige gebruik, veiligheidsinstructies, technische gegevens en tips voor het onderhoud en de verzorging vind je in de meegeleverde bedieningshandleiding van de desbetreffende loopbanden.

TABLE DES MATIÈRES

1	MONTAGE	4
1.1	Mains courantes pour le T9.9 et le T10.3 Pro	4
1.1.1	Contenu de la livraison	5
1.1.2	Consignes de montage	6
1.2	Mains courantes pour le T9.5	9
1.2.1	Contenu de la livraison	10
1.2.2	Consignes de montage	11
2	GARANTIE	15
3	ELIMINATION DE L'APPAREIL	19
4	COMMANDE DE PIÈCES DE RECHANGE	20
4.1	Service-Hotline	20
4.2	Numéro de série et description du modèle	20
4.3	Liste des pièces	22
4.4	Vue éclatée	23





INHOUDSOPGAVE

1	MONTAGE	4
1.1	Handrails voor de T9.9 en T10.3 Pro	4
1.1.1	Inbegrepen in de levering	5
1.1.2	Montagehandleiding	6
1.2	Handrails voor de T9.5	9
1.2.1	Inbegrepen in de levering	10
1.2.2	Montagehandleiding	11
2	GARANTIE-INFORMATIE	17
3	RECYCLAGE	19
4	VERVANGONDERDELEN BESTELLEN	21
4.1	Service-hotline	21
4.2	Serienummer en modelnaam	21
4.3	Onderdelenlijst	22
4.4	Explosietekening	23

1.1 Mains courantes pour le T9.9 et le T10.3 Pro / Handrails voor de T9.9 en T10.3 Pro

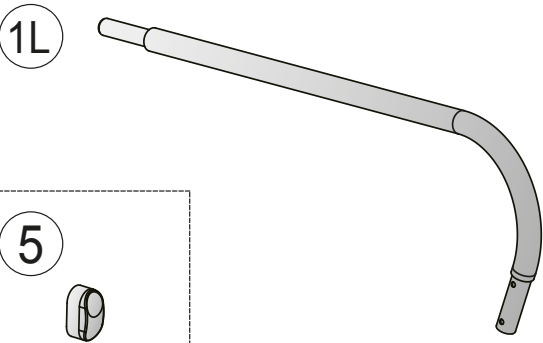
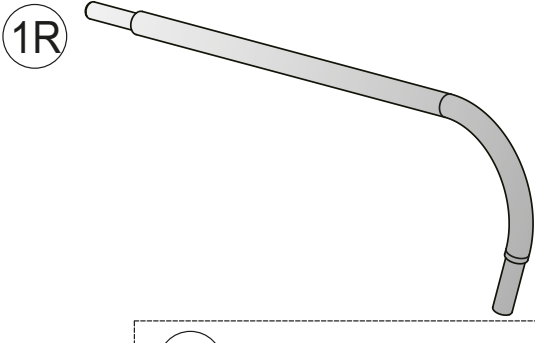
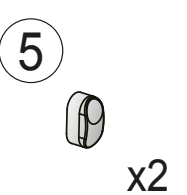

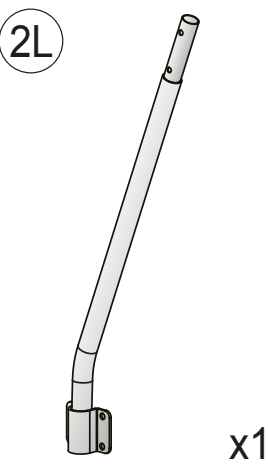
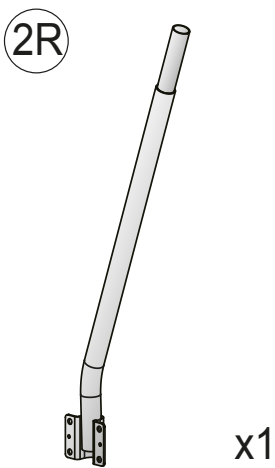
1.1.1 Contenu de la livraison / Inbegrepen in de levering

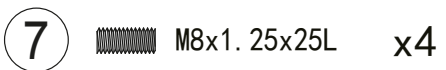
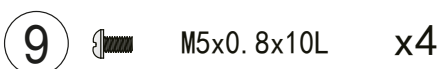
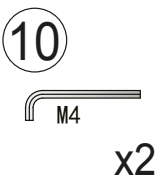
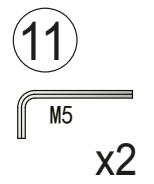
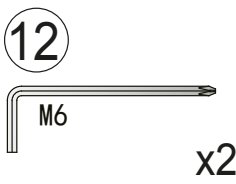
 <p>①L x1</p>		 <p>①R x1</p>	
 <p>⑤ x2</p>		 <p>④ M8x1.25x16L x4</p>	
 <p>②L x1</p>	 <p>②R x1</p>	 <p>⑧ x2</p>	 <p>③ M8x1.25x55L x4</p>
			 <p>⑦ M8x1.25x25L x4</p>
			 <p>⑨ M5x0.8x10L x4</p>
		 <p>⑩ M4 x2</p>	 <p>⑪ M5 x2</p>
			 <p>⑫ M6 x2</p>

1.1.2 Consignes de montage / Montagehandleiding

F

Étape 1

Retirez les embouts des mains courantes du tapis de course et desserrez les huit vis du cadre principal.

NL

Stap 1

Verwijder de afdekkappen van de handrails van de loopband en draai de acht schroeven aan het hoofdframe los.

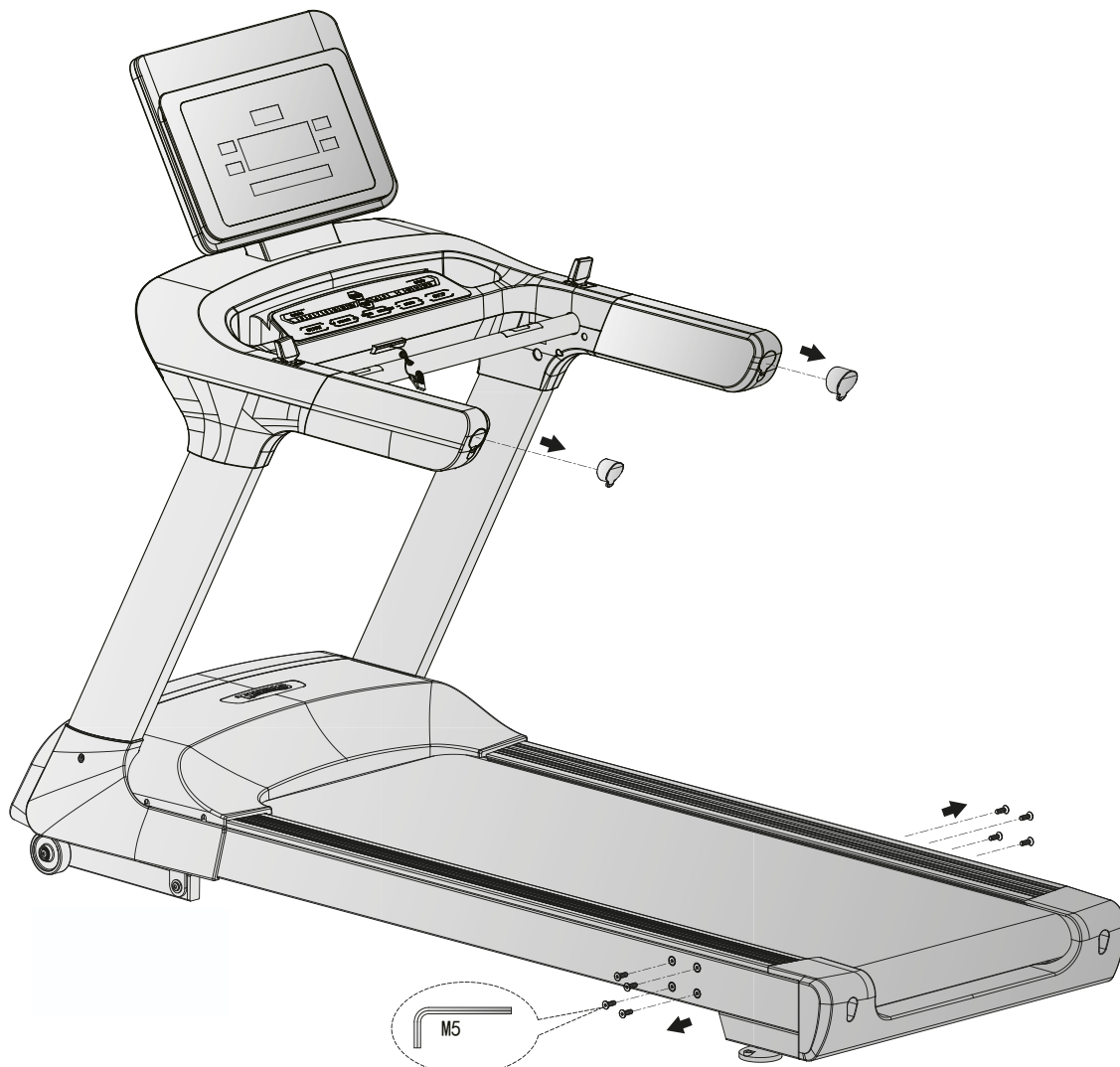

F

Étape 2

Placez les mains courantes allongées (1L et 1R) dans les supports correspondants.
Reliez les mains courantes allongées (1L et 1R) aux pièces correspondantes (2L et 2R).

NL

Step 2

Steek de verlengde handrails (1L en 1R) in de bijbehorende openingen.
Verbind de verlengde handrails (1L en 1R) met de bijbehorende tegenstukken (2L en 2R).

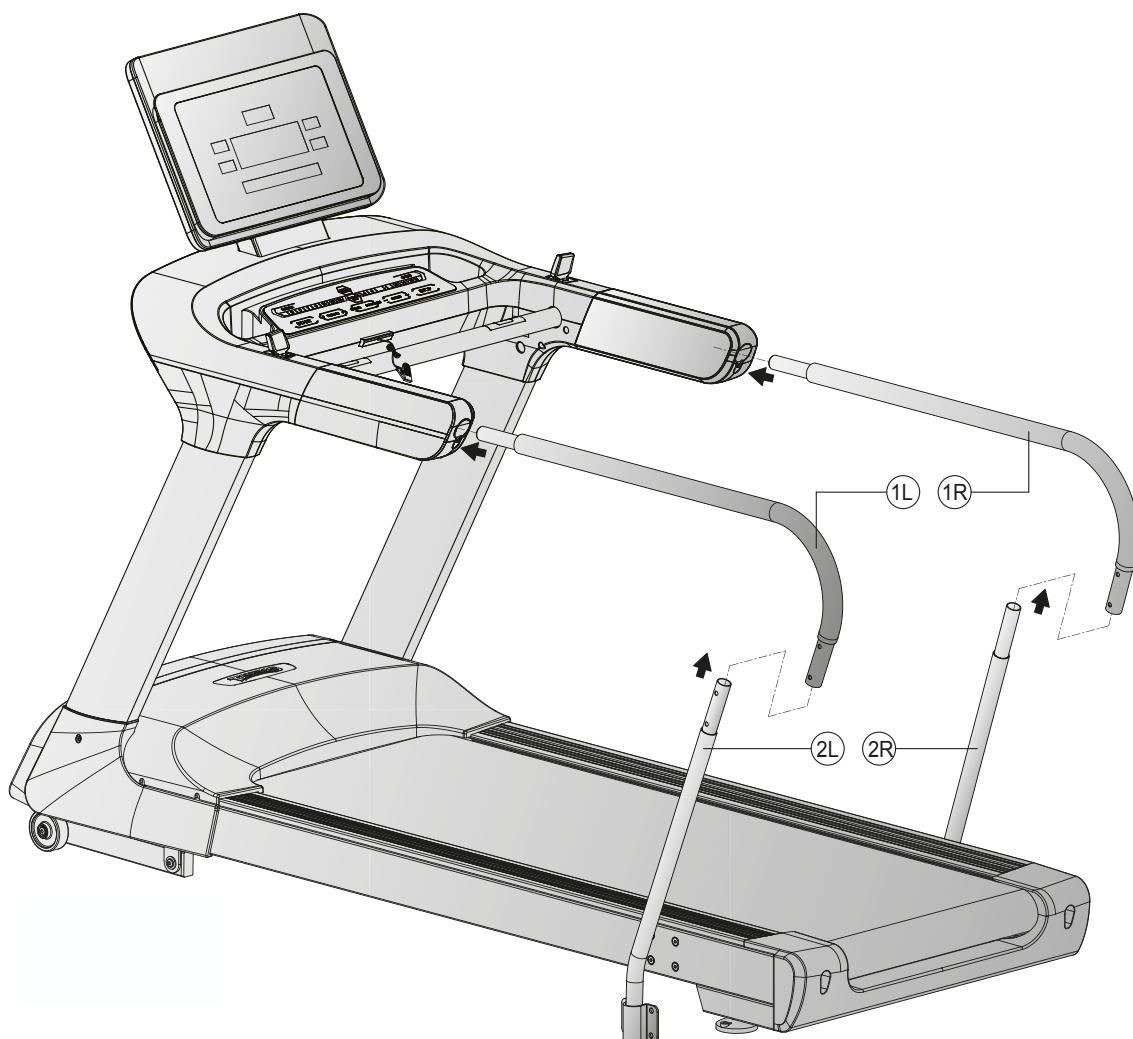

F

Étape 3

Fixez les mains courantes allongées (1L et 1R) aux extrémités des mains courantes du tapis de course au moyen de quatre vis (3).

Vissez les mains courantes allongées (1L et 1R) et leurs pièces correspondantes (2L et 2R) au moyen de quatre vis (7).

Fixez les mains courantes (2L et 2R) sur le cadre principal à l'aide des quatre vis retirées lors de l'étape 1.

Fixez ensuite les deux revêtements (8) au moyen de quatre vis (9).

NL

Stap 3

Bevestig de verlengde handrails (1L en 1R) aan de uiteinden van de handrails van de loopband met vier schroeven (3) in totaal.

Schroef de verlengde handrails (1L en 1R) en hun tegenstukken (2L en 2R) met vier schroeven (7) in totaal aan elkaar vast.

Bevestig de handrails (2L en 2R) aan het hoofdframe met de vier schroeven die je in stap 1 losgeschroefd hebt.



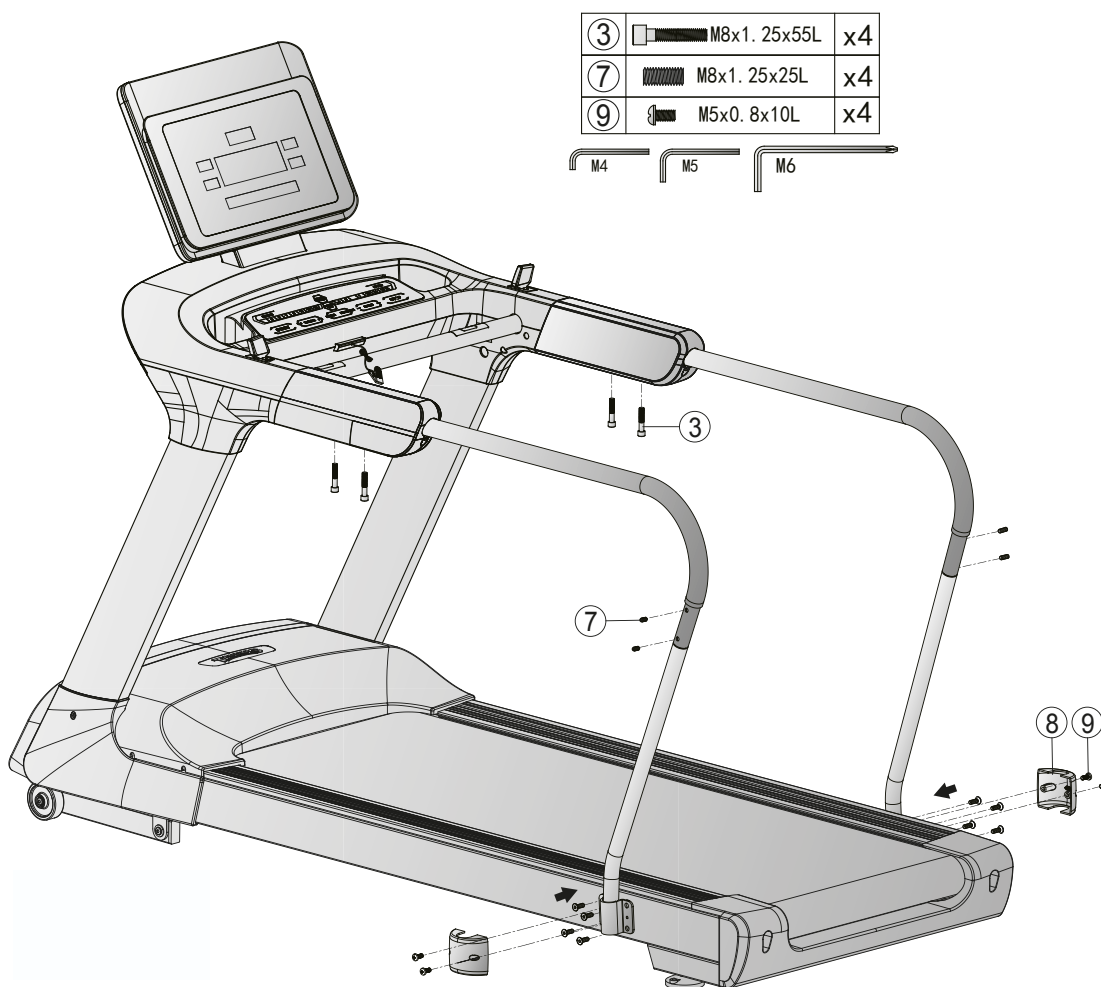



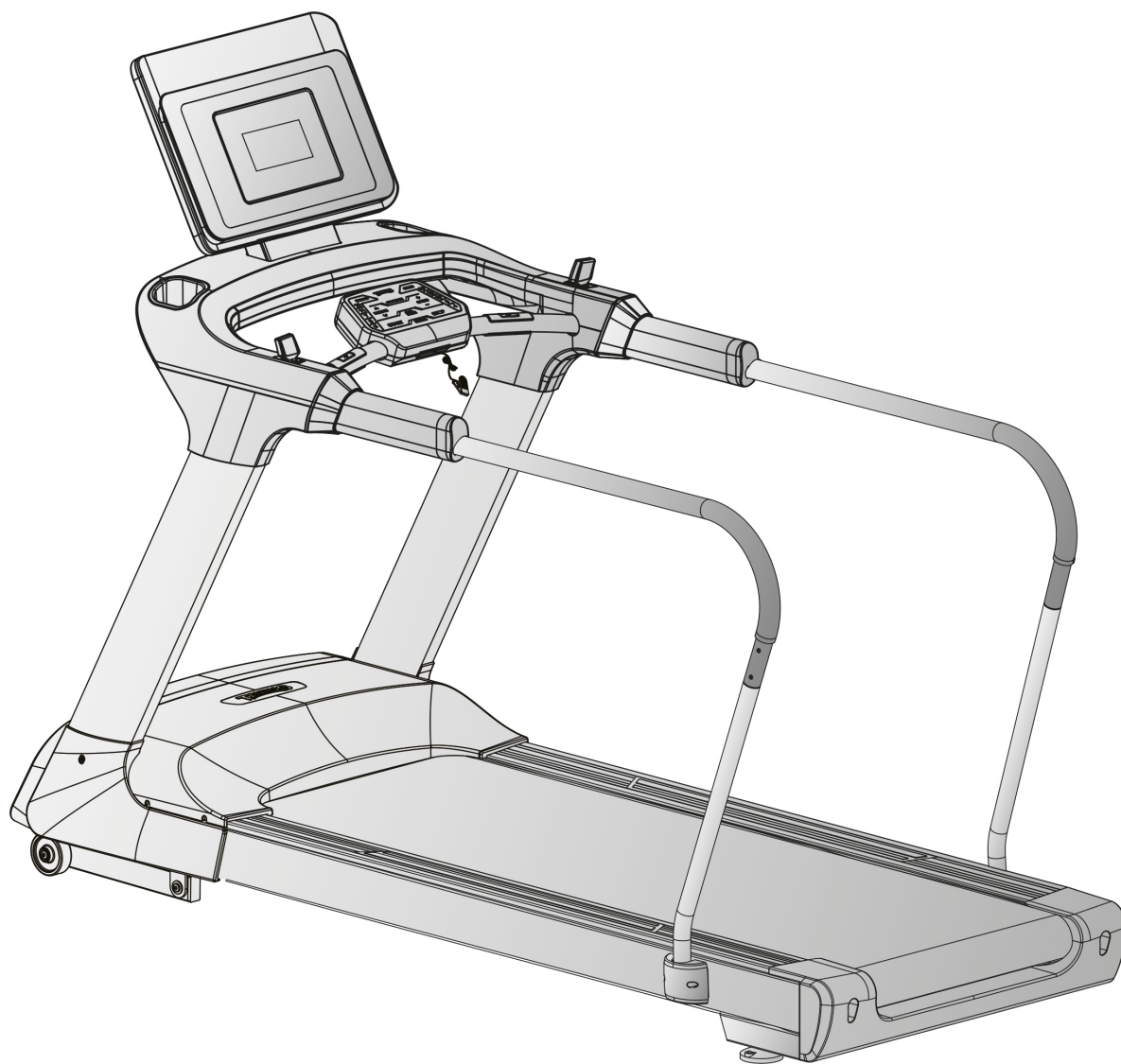



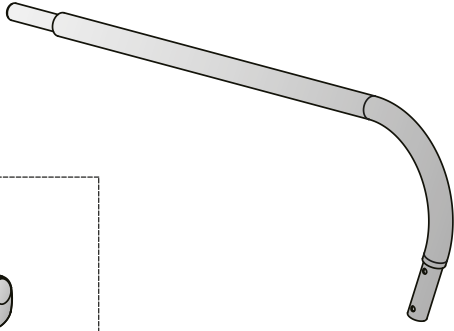

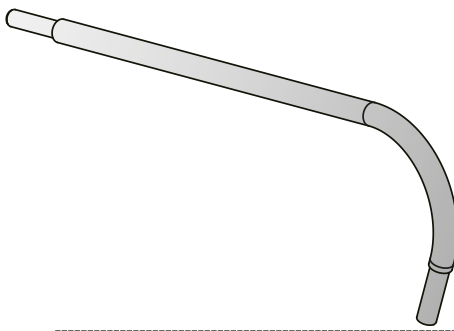
Bevestig tot slot de beide afdekkingen met vier schroeven (9) in totaal.

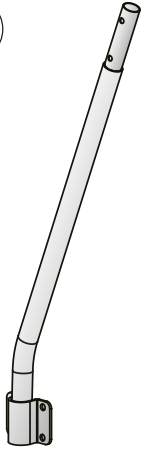
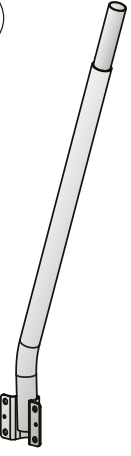

1.2 Mains courantes pour le T9.5 / Handrails voor de T9.5

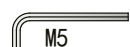

1.2.1 Contenu de la livraison / Inbegrepen in de levering

<p>1L  x1</p> <p>5  x2</p>		<p>1R  x1</p> <p>4  M8x1.25x16L x4</p>	
<p>2L  x1</p>	<p>2R  x1</p>	<p>8  x2</p>	<p>3  M8x1.25x55L x4</p> <p>7  M8x1.25x25L x4</p> <p>9  M5x0.8x10L x4</p>
		<p>10  M4 x2</p>	<p>11  M5 x2</p>
			<p>12  M6 x2</p>

1.2.2 Consignes de montage / Montagehandleiding

F

Étape 1

Retirez les embouts des mains courantes du tapis de course et desserrez les huit vis du cadre principal.

Remarque : Contrairement aux embouts à utiliser lors de l'étape 2 (5), les embouts mentionnés ici ne présentent pas de supports pour les mains courantes allongées.

NL

Stap 1

Verwijder de afdekkappen van de handrails van de loopband en draai de acht schroeven aan het hoofdframe los.

Opmerking: De hier vermelde afdekkappen hebben in tegenstelling tot de afdekkappen (5) die in stap 2 worden vermeld, geen openingen voor de verlengde handrail.

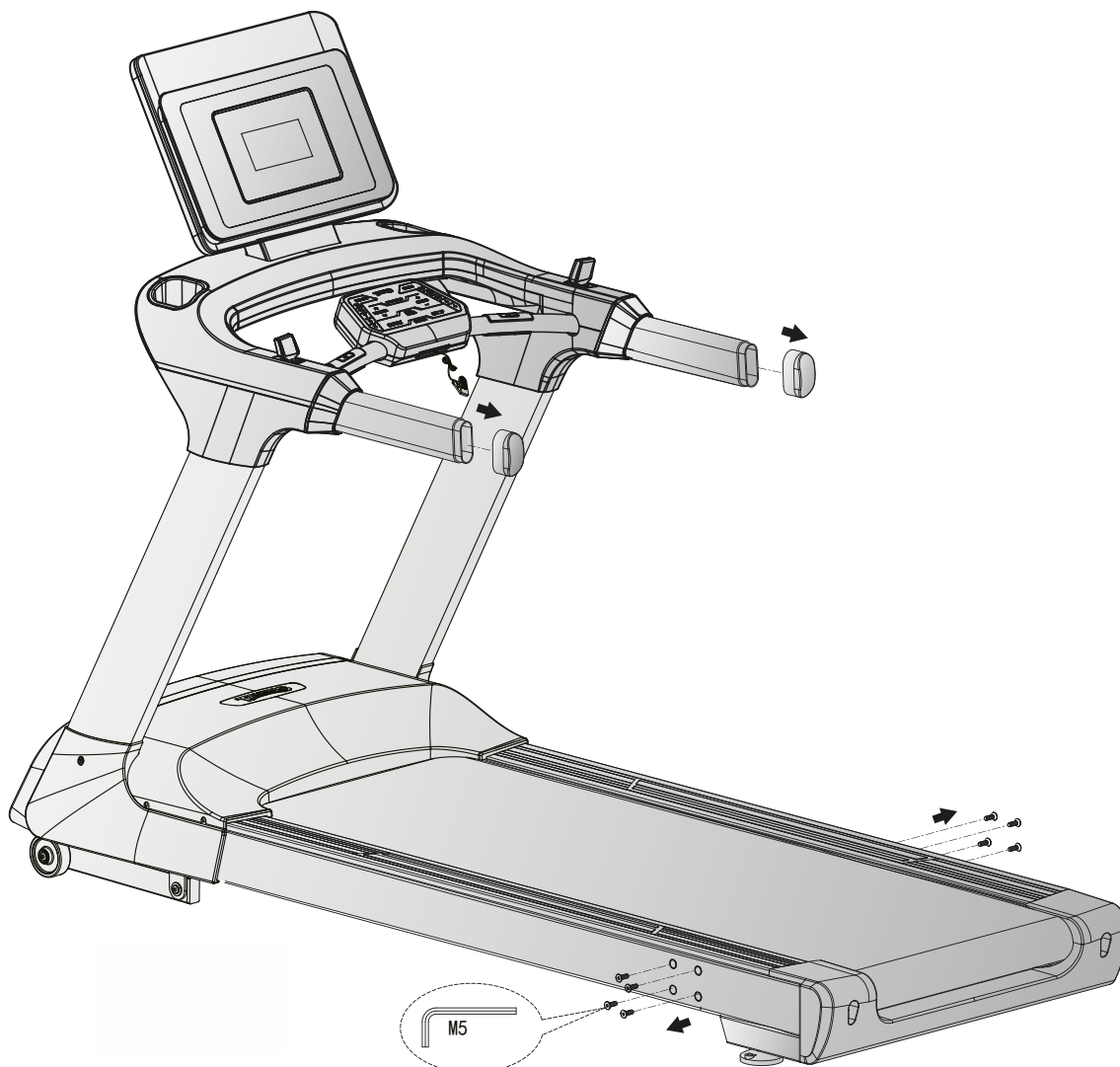

F

Étape 2

Placez les embouts (5) aux extrémités des mains courantes.

Placez les mains courantes allongées (1L et 1R) dans les supports correspondants.

Reliez les mains courantes allongées (1L et 1R) aux pièces correspondantes (2L et 2R).

NL

Stap 2

Plaats de afdekkappen (5) aan de uiteinden van de handrails.

Steek de verlengde handrails (1L en 1R) in de bijbehorende openingen.

Verbind de verlengde handrails (1L en 1R) met de bijbehorende tegenstukken (2L en 2R).

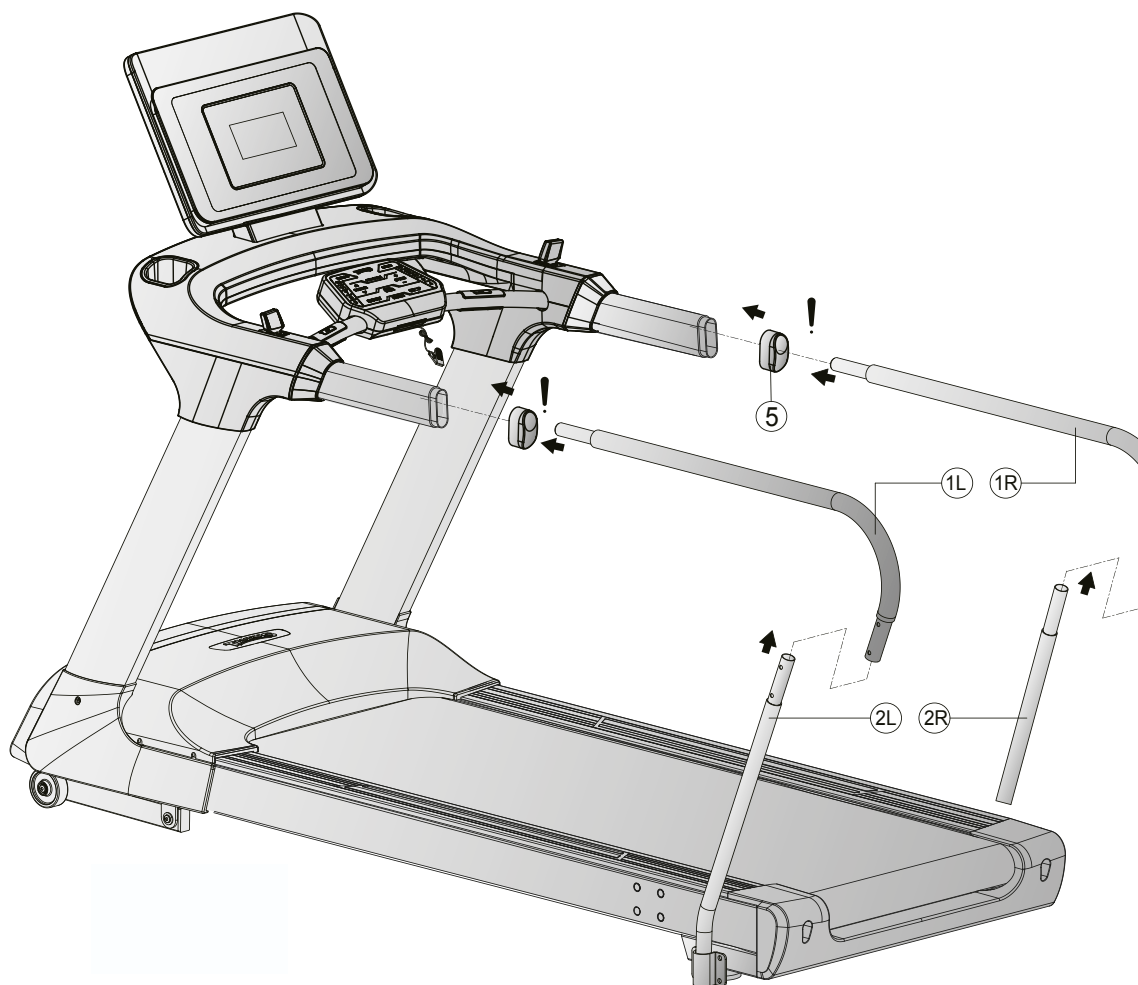

F

Étape 3

Fixez les mains courantes allongées (1L et 1R) aux extrémités des mains courantes du tapis de course au moyen de quatre vis (4).

Vissez les mains courantes allongées (1L et 1R) et leurs pièces correspondantes (2L et 2R) au moyen de quatre vis (7).

Fixez les mains courantes (2L et 2R) sur le cadre principal à l'aide des quatre vis retirées lors de l'étape 1.

Fixez ensuite les deux revêtements (8) au moyen de quatre vis (9).

NL

Stap 3

Bevestig de verlengde handrails (1L en 1R) aan de uiteinden van de handrails van de loopband met vier schroeven (4) in totaal.

Schroef de verlengde handrails (1L en 1R) en hun tegenstukken (2L en 2R) met vier schroeven (7) in totaal aan elkaar vast.

Bevestig de handrails (2L en 2R) aan het hoofdframe met de vier schroeven die je in stap 1 losgeschroefd hebt.

Bevestig tot slot de beide afdekkingen met vier schroeven (9) in totaal.

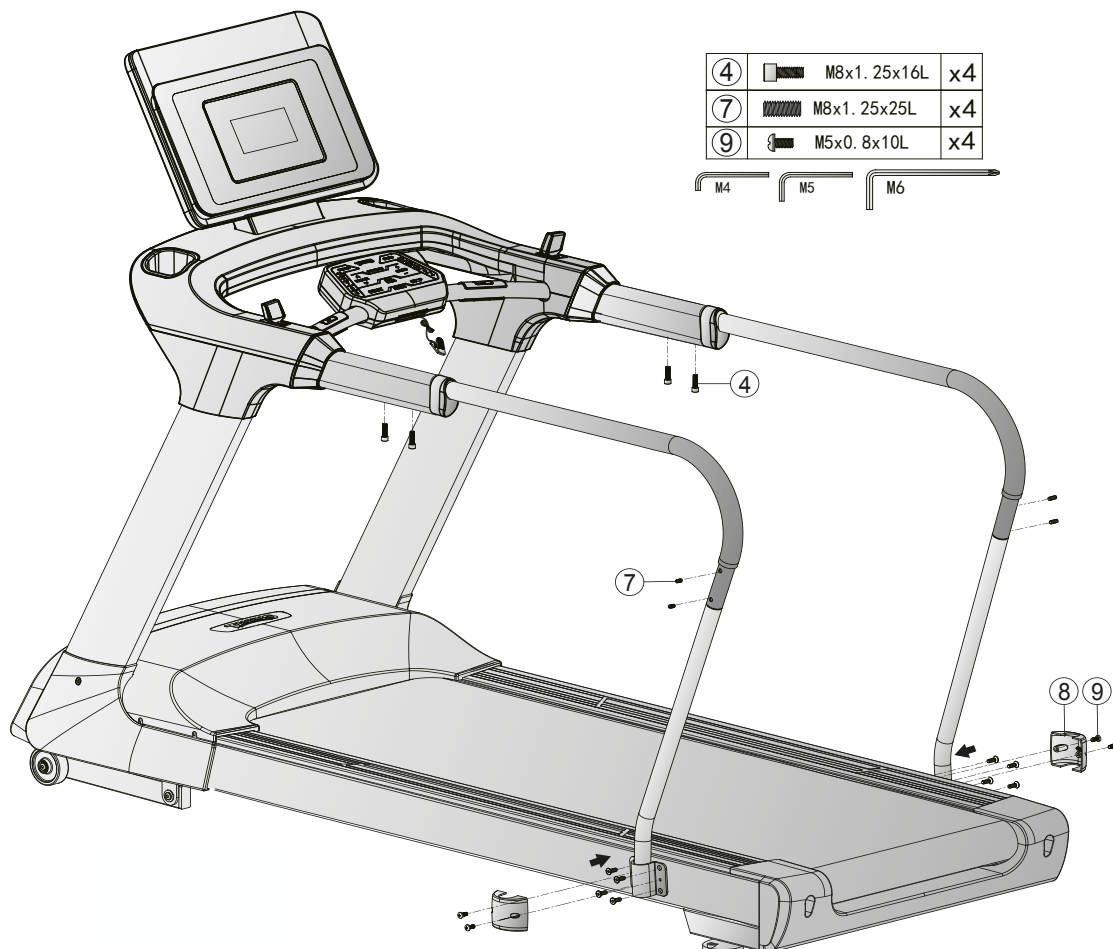

Les appareils de Taurus® sont soumis à un contrôle très strict. Si un appareil acheté chez nous ne fonctionne pas parfaitement, nous le regrettons vivement et nous vous prions de vous adresser à notre service clientèle. Nous nous tenons à votre disposition téléphoniquement sur notre service-hotline technique.

Description de la panne

Votre appareil a été conçu pour vous offrir durablement un entraînement de haute qualité. Si un quelconque problème survenait, lisez d'abord les instructions d'utilisation. Afin de trouver (plus) amples solutions du problème, nous vous prions de vous adresser à votre contractant ou consulter notre service-hotline gratuit. Pour résoudre le problème très rapidement, décrivez-nous le plus exactement possible la panne.

En plus de la garantie légale, nous vous offrons une garantie sur tous les équipements achetés chez nous, conformément aux dispositions suivantes.

Vos droits légaux ne sont de ce fait pas limités.

Détenteur de la garantie

Le détenteur de la garantie est le premier acheteur ou la personne qui a reçu en cadeau un appareil neuf d'un premier acheteur.

Période de garantie

À partir de la livraison de l'appareil de fitness, nous prenons en compte les dates de garantie suivantes.

Modèle	Utilisation	Garantie
TF-EXT-HR	Usage à domicile	24 mois
	Usage semi-professionnel	12 mois
	Usage professionnel	6 mois

Frais de réparation

Selon notre choix, nous pouvons soit opter pour une réparation, soit un changement des pièces endommagées, ou d'un échange complet. Les pièces de rechange, qui sont à monter soi-même, sont à changer par le titulaire de la garantie et ne font pas partie des coûts de réparation. Après la période de garantie pour les frais de réparation, il s'applique une garantie partielle, dont les réparations, le montage et les frais d'envoi ne sont pas inclus.

Les temps d'utilisation sont déclarés comme suit :

- Usage à domicile : Usage privé exclusivement à la maison jusqu'à 3 heures par jour
- Usage semi-professionnel : Jusqu'à 6 heures par jour (par ex. kiné, hôtels, associations, sociétés)
- Usage professionnel : Plus de 6 heures par jour (par ex. centre de remise en forme)

Service Garantie

Pendant la période de garantie, les appareils, qui selon un défaut de fabrication ou de matériaux sont déclarés défectueux, seront suivant notre choix réparés ou changés. Les appareils ou les pièces changés deviennent notre propriété. Les prestations de la garantie n'ont pas pour conséquence de prolonger la durée initiale de garantie ou d'ouvrir une nouvelle garantie.

Conditions de garantie

Pour exercer vos droits de garantie, il faut suivre les étapes suivantes :

Prenez contact par e-mail ou par téléphone avec notre service clientèle. Si la réparation du produit entre dans la garantie et doit être retourné, le vendeur prend en charge les frais. Après la période de garantie les frais de transport et d'assurance sont à la charge de l'acheteur. Si la défectuosité de l'appareil entre dans le cadre de nos prestations de la garantie, vous obtiendrez un appareil réparé ou neuf en retour.

La garantie est exclue pour les dommages causés par :

- mauvaise manipulation ou mauvaise utilisation
- conditions environnementales (humidité, chaleur, tension, poussière etc.)
- non-respect des consignes de sécurité
- non-respect du mode d'emploi
- usage de la force (par ex : coup, choc, chute)
- procédures qui n'ont pas été autorisées par nos services
- tentatives de réparation douteuses

Preuve d'achat et numéro de série

En cas de garantie, veuillez à fournir votre facture d'achat. Afin d'identifier formellement la version du modèle de l'appareil ainsi que pour notre contrôle de qualité, nous avons besoin du numéro de série de l'appareil en cause. Tenez à votre disposition, lors de votre appel téléphonique à notre service-hotline, votre numéro de série ainsi que votre numéro client. Ceci nous facilitera le traitement rapide. Si vous avez un problème à trouver le numéro de série de votre appareil, notre service clientèle se tient à votre disposition pour tout renseignement.

Service hors garantie

Aussi en cas de défaut après la période de garantie ou au cas, qui n'est pas prévu dans la garantie, par ex. usure normale, nous sommes à votre disposition pour vous fournir une offre individuelle. Prenez contact avec notre service clientèle pour trouver une rapide et favorable solution à votre problème. Dans ce cas, les frais de transport sont à votre charge.

Communication

Tous les problèmes peuvent se régler grâce à une communication avec nous comme contractant. Nous savons combien il est important pour un utilisateur d'appareil de fitness de solutionner au plus vite et de façon simple les problèmes afin de continuer à vous entraîner avec plaisir sans grande interruption. C'est pour cela que nous essayons de trouver des solutions rapides et non-bureaucratique. Tenez à votre disposition votre numéro de client ainsi que le numéro de série de votre appareil défectueux.

Trainingstoestellen van Taurus® ondergaan een strenge kwaliteitscontrole. Indien een bij ons gekocht fitnessstoestel toch niet feilloos zou functioneren, betreuren wij dit ten zeerste en vragen wij u om u aan onze vermelde klantendienst te wenden. Graag staan wij u ook telefonisch via de techniek-hotline te woord.

Foutbeschrijvingen

Uw trainingstoestel werd zo ontwikkeld, zodat een constant hoogwaardige training mogelijk is. Mocht er toch een probleem optreden, lees a.u.b. eerst de bedieningshandleiding. Voor verdere probleemoplossing, kunt u contact opnemen met de contractant of bellen met onze gratis service-hotline. Om het probleem zo snel mogelijk op te lossen, vragen wij u het probleem zo nauwkeurig mogelijk te beschrijven.

Aanvullend bij de wettelijke garantie geven wij u een garantie op alle bij ons aangekochte fitnessstoestellen volgens de volgende bepalingen.

Uw wettelijke rechten worden hierdoor niet ingeperkt.

Garantiehouders

De garantiehouders zijn de eerste koper resp. elke persoon, die een nieuw gekocht product van een eerste koper als geschenk gekregen heeft.

Garantietijden

Vanaf de overgave van het trainingstoestel gelden volgende garantietijden.

Model	Gebruik	Volle garantie
TF-EXT-HR	Thuisgebruik	24 maand
	Semiprofessioneel gebruik	12 maand
	Professioneel gebruik	6 maand

Reparatiekosten

Na onze beslissing volgt ofwel een reparatie, een vervanging van beschadigde onderdelen of een complete omruiling. Vervangonderdelen, die bij de opbouw van het toestel zelf aangebracht worden, zijn door de garantiehouders zelf te vervangen en geen deel van de reparatie. Na afloop van de garantietijd voor reparatiekosten geldt een pure onderdeelgarantie waarbij de reparatie-, montage- en verzendkosten niet inbegrepen zijn.

De gebruikstijden worden als volgt gedeclareerd:

- Thuisgebruik: uitsluitend privaat gebruik in een particulier huishouden tot 3 uur dagelijks
- Semiprofessioneel gebruik: tot 6 uur dagelijks (bijv. revalidatie, hotels, verenigingen, bedrijfsfitness)
- Professioneel gebruik: meer dan 6 uur dagelijks (bijv. fitnessstudio)

Garantie-service

Tijdens de garantietijd worden toestellen, die op grond van materiaal- of productiefouten defecten vertonen, naar onze keuze gerepareerd of vervangen. Vervangen toestellen of delen van toestellen gaan over in onze eigendom. De garantieprestaties zorgen voor noch een verlenging van de garantietijd, noch wordt een nieuwe garantie gestart.

Garantievoorwaarden

Om de garantie van het toestel in te vorderen zijn volgende stappen noodzakelijk:

Neem a.u.b. contact op met onze klantendienst via e-mail of telefoon. Indien het product in garantie voor reparatie opgestuurd moet worden, neemt de verkoper de kosten voor eigen rekening. Na afloop van de garantie draagt de koper de transport- en verzekeringskosten. Wanneer het defect zich voordoet binnen onze garantievoorwaarden, krijgt u een gerepareerd of een nieuw toestel terug.

Garantieaanspraak is uitgesloten bij schade door:

- verkeerde of oneigenlijke behandeling
- omgevingsfactoren (vochtigheid, hitte, overspanning, stof etc.)
- niet-naleven van de voor het toestel geldende veiligheidsvoorschriften
- niet-naleven van de gebruiksaanwijzing
- geweldpleging (bijv. slag, stoot, val)
- ingrepen, die niet door een door ons geautoriseerde service-dienst uitgevoerd werden
- eigenhandige reparatiepogingen

Aankoopbewijs en serienummer

Let erop dat u de overeenkomstige rekening in geval van garantie kunt voorleggen. Zodat wij uw model eenduidig kunnen identificeren en voor onze kwaliteitscontrole hebben wij in ieder geval het serienummer van uw toestel nodig. Houd a.u.b. uw serienummer en klantnummer al klaar bij uw contactopname met onze service-hotline. Dit vergemakkelijkt een snelle behandeling.

Indien u problemen heeft om het serienummer op uw trainingstoestel te vinden, staan onze service-medewerkers ter beschikking voor meer informatie.

Service buiten de garantie

Ook in geval van een defect aan uw trainingstoestel na afloop van de garantie of bij gevallen die niet ingesloten zijn in de garantie, zoals normale slijtage, helpen wij u graag verder met een individueel aanbod. Wend u a.u.b. aan onze klantendienst om een snelle en prijsvoordelige oplossing te vinden. In dit geval zijn de verzendkosten voor uw rekening.

Communicatie

Veel problemen kunnen al opgelost worden met een gesprek met ons als speciaalhandelaar. Wij weten hoe belangrijk het is voor u als gebruiker van het toestel om een snelle en ongecompliceerde oplossing te krijgen, zodat u zonder grote onderbrekingen kunt trainen. Daarom hebben wij ook belang bij een snelle en onbureaucratische oplossing van uw aanvraag. Houd daarom a.u.b. uw klantnummer en het serienummer van het defecte toestel in handbereik.

F

3 ÉLIMINATION DE L'APPAREIL



A la fin de sa durée de vie, cet appareil ne doit pas être jeté avec les déchets ménagers habituels. Il doit être déposé dans un point de collecte pour le recyclage des appareils électriques et électroniques. Vous obtiendrez plus de renseignements auprès du point de traitement de déchets de votre administration communale.

Les matériaux suivant leur indications sont recyclables. Avec la réutilisation, le recyclage et d'autres formes de valorisation des produits vous contribuez à la protection de l'environnement.

NL

3 RECYCLAGE



Dit toestel mag aan het einde van zijn levensduur niet bij het normale huisafval gezet worden, maar moet bij een verzamelpunt voor het recyclen van elektrische en elektronische toestellen afgegeven worden. Meer informatie verkrijgt u bij de bevoegde recyclageplaats van uw gemeentebestuur.

Het materiaal is volgens hun markering recycleerbaar. Met het recyclen, het stoffelijk hergebruiken of andere vormen van verwerking van oude toestellen levert u een belangrijke bijdrage aan de milieubescherming.

4 COMMANDE DE PIÈCES DE RECHANGE

4.1 Service-Hotline

Afin de vous assurer le meilleur service possible, tenez à disposition **la description du modèle, le numéro de l'article, le numéro de série, la vue éclatée et la liste des pièces.**

SERVICE HOTLINE

DE ☎ +49 4621 4210-0 📠 +49 4621 4210-699 ✉ service@sport-tiedje.de Mo. - Fr. 8:00 - 18:00 Sa. 9:00 - 18:00	DK ☎ 80 90 16 50 ☎ +49 4621 4210-945 ✉ info@t-fitness.dk Ma. - Fr. 8:00 - 18:00 Lø. 9:00 - 18:00	FR ☎ +33 (0) 172 770033 ☎ +49 4621 4210-933 ✉ service-france@sport-tiedje.fr Lun. - Ven. 8:00 - 18:00 Sam. 9:00 - 18:00
NL ☎ +31 172 619961 ✉ info@fitshop.nl Ma. - Do. 9:00 - 17:00 Vr. 9:00 - 21:00 Za. 10:00 - 17:00	UK ☎ +44 141 876 3972 ✉ orders@powerhousefitness.co.uk Mon. - Fri. 9:00 - 17:00	INT ☎ +49 4621 4210-0 ✉ service-int@sport-tiedje.de Mon - Fri 8:00 - 18:00 Sat 9:00 - 18:00

4.2 Numéro de série et description du modèle

Avant le montage de l'appareil, notez le numéro de série qui se trouve sur l'étiquette auto-collante blanche et reportez le sur la case ci-dessus prévue à cet effet.

Numéro de série :

Marque/catégorie :

Désignation du modèle :

4 VERVANGONDERDELEN BESTELLEN

4.1 Service-hotline

Om u de bestmogelijke service te kunnen garanderen, houdt u a.u.b. **modelnaam, artikelnummer, serienummer, explosiebenaming en onderdelenlijst** klaar.

SERVICE-HOTLINE

DE	DK	FR
<p>☎ +49 4621 4210-0</p> <p>☎ +49 4621 4210-699</p> <p>✉ service@sport-tiedje.de</p> <p>Mo. - Fr. 8:00 - 18:00</p> <p>Sa. 9:00 - 18:00</p>	<p>☎ 80 90 16 50</p> <p>☎ +49 4621 4210-945</p> <p>✉ info@t-fitness.dk</p> <p>Ma. - Fr. 8:00 - 18:00</p> <p>Lø. 9:00 - 18:00</p>	<p>☎ +33 (0) 172 770033</p> <p>☎ +49 4621 4210-933</p> <p>✉ service-france@sport-tiedje.fr</p> <p>Lun. - Ven. 8:00 - 18:00</p> <p>Sam. 9:00 - 18:00</p>
NL	UK	INT
<p>☎ +31 172 619961</p> <p>✉ info@fitshop.nl</p> <p>Ma. - Do. 9:00 - 17:00</p> <p>Vr. 9:00 - 21:00</p> <p>Za. 10:00 - 17:00</p>	<p>☎ +44 141 876 3972</p> <p>✉ orders@powerhousefitness.co.uk</p> <p>Mon. - Fri. 9:00 - 17:00</p>	<p>☎ +49 4621 4210-0</p> <p>✉ service-int@sport-tiedje.de</p> <p>Mon - Fri 8:00 - 18:00</p> <p>Sat 9:00 - 18:00</p>

4.2 Serienummer en modelnaam

Vind het serienummer voor het opbouwen van uw toestel op het witte etiket en schrijf het in het overeenkomstige veld.

Serienummer:

Merk / categorie:

Modelnaam:

4.3 Liste des pièces / Onderdelenlijst

Nr.	Bezeichnung (ENG)	Hrst. Teilenummer	Spezifikation	Anz.
No.	Description	Parts number (Supplier)	Specification	Qty.
1L	Left extended handrail	26401-6-1511-J0	D31.8*1.8T*943L	1
1R	Right extended handrail	26401-6-1521-J0	D31.8*1.8T*943L	1
2L	Left handrail support tube	26401-3-1550-J0		1
2R	Right handrail support tube	26401-3-1560-J0		1
3	Inner hex screw	54008-5-0055-F4	M8*1.25*55L	4
4	Inner hex screw	54008-5-0016-F0	M8*1.25*16L	4
5	Oval end cap of handlebar (with hole)	26401-6-1588-B0	86*46*40	2
6	Foam	58015-6-1383-B0	D30*3T*1050L,w/o hole	2
7	Flat end fastening hex screw	54108-2-0025-F0	M8*1.25*25L	4
8	Lower protective cover	81000-6-2481-B0	100*81*40.8	2
9	Roundhead cross screw	50805-2-0010-F0	M5x0.8x10L	4
10	Inner hex spanner (M4)	58030-6-1047-D0	M4*68L*13	1
11	Inner hex spanner (M5)	58030-6-1001-N1	M5	1
12	Inner hex cross spanner (M6)	58030-6-1051-N0	M6*130L	1

4.4 Vue éclatée / Explosietekening

T9.9 & T10.3 Pro

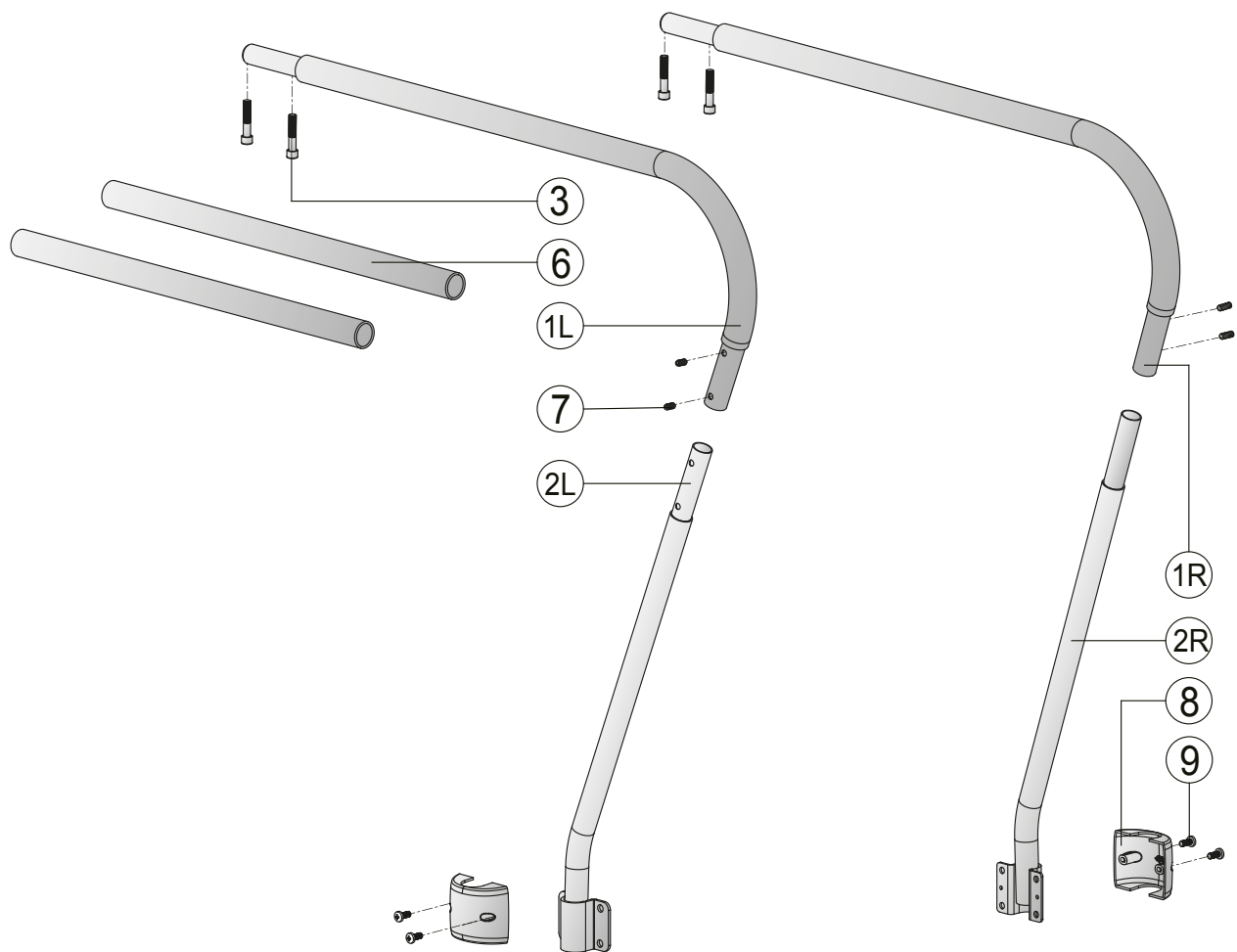

T9.5

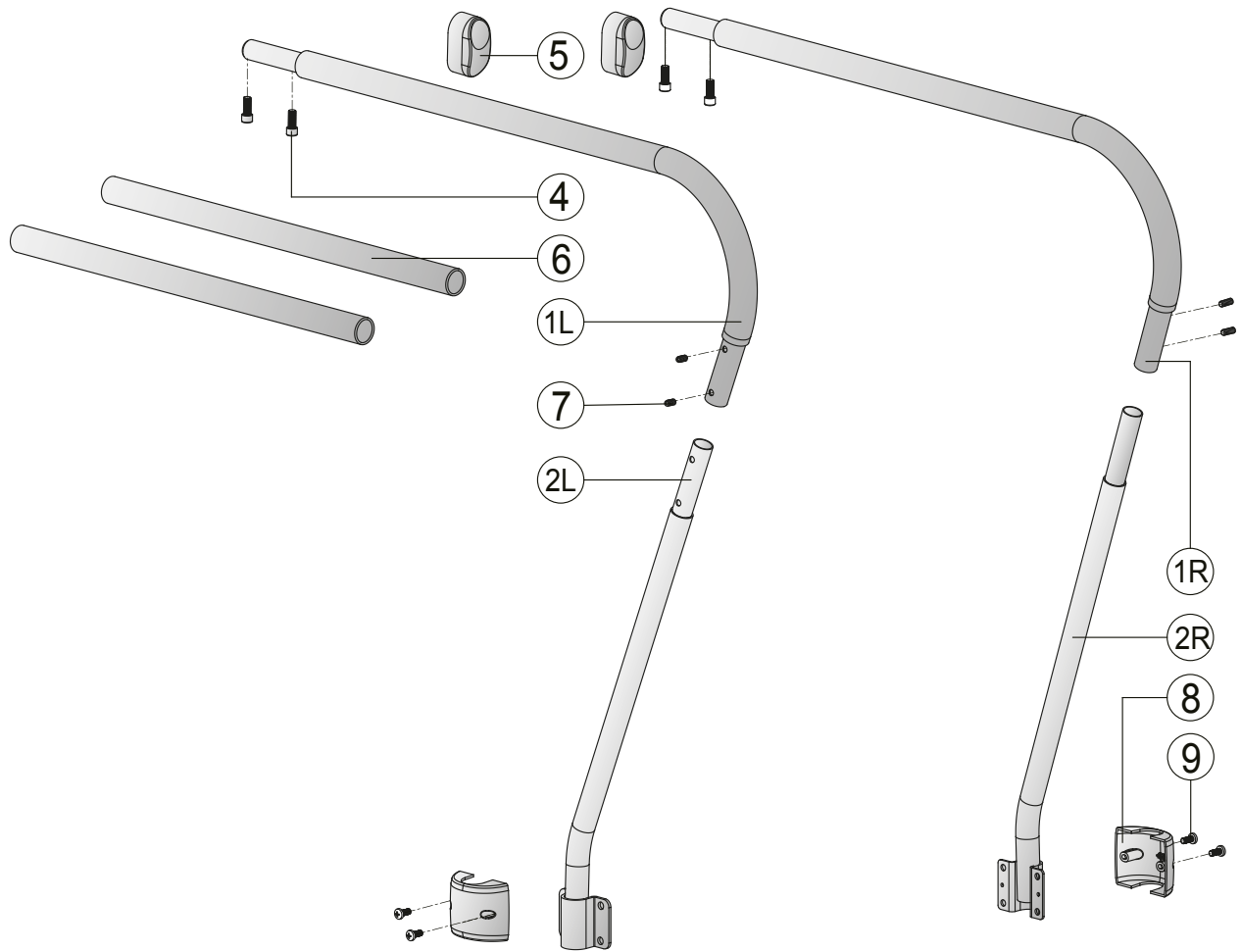

Contact

Siège Social

Sport-Tiedje GmbH
Flensburger Str. 55
24837 Schleswig

Technique hotline

DE

☎ +49 4621 4210-0
☎ +49 4621 4210-698
✉ technik@sport-tiedje.de

DK

☎ 80 90 16 50
☎ +49 4621 4210-945
✉ info@t-fitness.dk

FR

☎ +33 (0) 172 770033
☎ +49 4621 4210-933
✉ service-france@sport-tiedje.fr

NL

☎ +31 172 619961
✉ info@fitshop.nl

UK

☎ +44 141 876 3986
✉ support@powerhousefitness.co.uk

INT

☎ +49 4621 4210-0
✉ service-int@sport-tiedje.de

www.sport-tiedje.com
www.taurus-fitness.de

CLAUSES DE NON-RESPONSABILITÉ



©2011 Taurus est une marque déposée de la Société Sport-Tiedje GmbH. Tous droits réservés. Toute utilisation de cette marque sans l'autorisation expresse de Sport-Tiedje est interdite.

Le produit et le livret peuvent être changés. Les caractéristiques techniques peuvent être modifiés sans préavis.

Sur cette page internet, vous trouverez un aperçu détaillé y compris les adresses et heures d'ouverture de toutes les succursales du groupe Sport-Tiedje en Allemagne et à l'étranger.

www.sport-tiedje.com/filialen

CONTACT

Hoofdkantoor

Sport-Tiedje GmbH
Flensburger Str. 55
24837 Schleswig

Techniek-hotline

DE

☎ +49 4621 4210-0
☎ +49 4621 4210-698
✉ technik@sport-tiedje.de

DK

☎ 80 90 16 50
☎ +49 4621 4210-945
✉ info@t-fitness.dk

FR

☎ +33 (0) 172 770033
☎ +49 4621 4210-933
✉ service-france@sport-tiedje.fr

NL

☎ +31 172 619961
✉ info@fitshop.nl

UK

☎ +44 141 876 3986
✉ support@powerhousefitness.co.uk

INT

☎ +49 4621 4210-0
✉ service-int@sport-tiedje.de

www.sport-tiedje.com
www.taurus-fitness.de

VRIJWARINGSCLAUSULE



©2011 TAURUS is een geregistreerd merk van de firma Sport-Tiedje GmbH. Alle rechten voorbehouden. Elk gebruik van dit merk zonder de uitdrukkelijke schriftelijke toestemming van Sport-Tiedje is verboden.

Product en handboek kunnen veranderd worden. De technische gegevens kunnen zonder voorafgaande kennisgeving veranderd worden.

Op deze website vindt u een gedetailleerd overzicht incl. adres en openingstijden van alle fitnesswinkels van de Sport-Tiedje Group in binnen- en buitenland.

www.sport-tiedje.com/filialen

TAURUS®

Hand Rails T9.5, T9.9 & T10.3 Handläufe