

TAURUS®

Montage- und Bedienungsanleitung

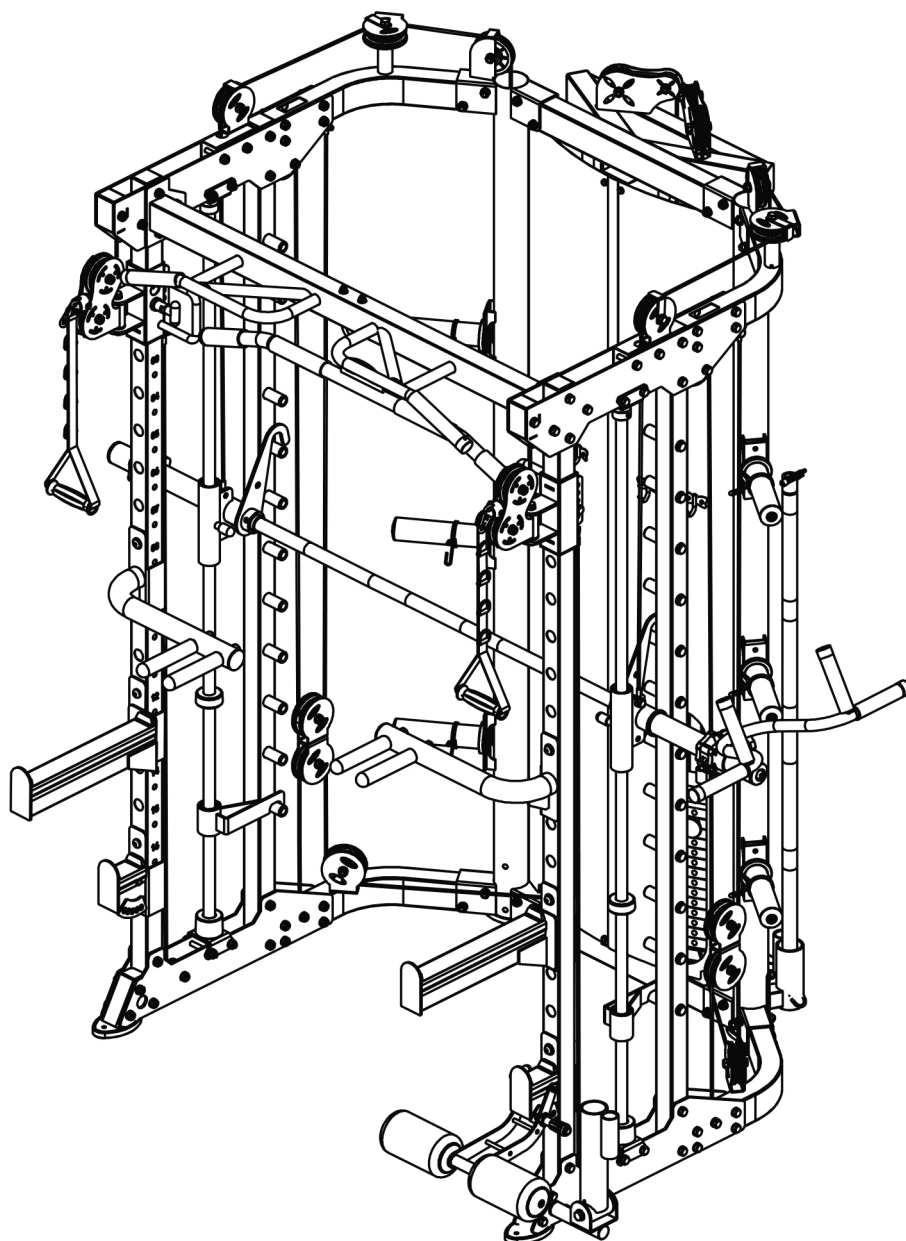

~ 210 Min.

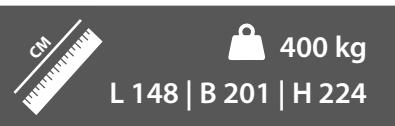

400 kg

L 148 | B 201 | H 224

FSTFMS35.01.01

Art.-Nr.: TF-MS35

Taurus MS35 Pro

Inhaltsverzeichnis

1	ALLGEMEINE INFORMATIONEN	8
1.1	Technische Daten	8
1.2	Persönliche Sicherheit	9
1.3	Aufstellort	10
2	MONTAGEANLEITUNG	11
2.1	Allgemeine Hinweise	11
2.2	Lieferumfang	12
2.3	Aufbau	25
2.4	Optionales Zubehör	45
2.4.1	Lieferumfang - Beinpresse	45
2.4.2	Aufbau - Beinpresse	45
2.4.3	Lieferumfang - Jammer Arm	46
2.4.4	Aufbau - Jammer Arm	48
3	LAGERUNG UND TRANSPORT	50
3.1	Allgemeine Hinweise	50
4	FEHLERBEHEBUNG, PFLEGE UND WARTUNG	50
4.1	Allgemeine Hinweise	50
4.2	Störungen und Fehlerdiagnose	51
4.3	Wartungs- und Inspektionskalender	51
5	ENTSORGUNG	52
6	ZUBEHÖR-EMPFEHLUNG	53
7	ERSATZTEILBESTELLUNG	54
7.1	Seriennummer und Modellbezeichnung	54
7.2	Teileliste - Kraftstation	55
7.3	Explosionszeichnung - Kraftstation	58
7.4	Teileliste - Jammer Arm	59
7.5	Explosionszeichnung - Jammer Arm	59
8	GARANTIE	60
9	KONTAKT	62

Sehr geehrte Kundin, sehr geehrter Kunde,

vielen Dank, dass Sie sich für ein Qualitäts-Trainingsgerät der Marke TAURUS® entschieden haben. Taurus bietet Sport- und Fitnessgeräte für den gehobenen Heimsport und die Ausstattung von Fitness-Studios und Geschäftskunden. Der Fokus liegt bei Taurus Fitnessgeräten auf dem, worauf es beim Sport ankommt: maximale Performance! Daher werden die Geräte in enger Absprache mit Sportlern und Sportwissenschaftlern entwickelt. Denn Sportler wissen am besten, was perfekte Fitnessgeräte ausmacht.

Weitere Informationen finden Sie unter www.fitshop.de.

Bestimmungsgemäßer Gebrauch

Das Gerät darf nur für seinen bestimmungsgemäßen Zweck verwendet werden.

Das Gerät ist für den Heimgebrauch und den semiprofessionellen (z. B. Krankenhäuser, Vereine, Hotels, Schulen usw.) Einsatz geeignet. Für gewerblichen bzw. professionellen Einsatz (z. B. Fitness-Studio) ist das Gerät nicht geeignet.

IMPRESSUM

Fitshop GmbH
Europas Nr. 1 für Heimfitness

International Headquarters
Flensburger Straße 55
24837 Schleswig
Deutschland

Geschäftsführer:
Christian Grau
Sebastian Campmann
Dr. Bernhard Schenkel
Handelsregister HRB 1000 SL
Amtsgericht Flensburg
Umsatzsteuer-IdNr.: DE813211547

HAFTUNGSAUSSCHLUSS

© TAURUS ist eine eingetragene Marke der Firma Fitshop GmbH. Alle Rechte vorbehalten. Jegliche Verwendung dieser Marke ohne die ausdrückliche schriftliche Genehmigung von Fitshop ist untersagt.

Produkt und Handbuch können geändert werden. Die technischen Daten können ohne Vorankündigung geändert werden.

FITSHOP

Europas Nr.1 für Heimfitness

ZU DIESER ANLEITUNG

Bitte lesen Sie die gesamte Anleitung vor der Montage und der ersten Benutzung aufmerksam durch. Die Anleitung hilft Ihnen beim schnellen Aufbau und erläutert die sichere Handhabung. Tragen Sie dafür Sorge, dass alle mit dem Gerät trainierenden Personen (besonders Kinder und Personen mit körperlicher, sensorischer, geistiger oder motorischer Behinderung) unbedingt vorab über diese Anleitung und ihren Inhalt informiert werden. Im Zweifelsfall müssen verantwortliche Personen die Nutzung des Gerätes beaufsichtigen.



Durch laufende Änderungen und Softwareoptimierungen kann es vorkommen, dass die Anleitung angepasst werden muss. Sollten Sie während des Aufbaus oder der Nutzung eventuelle Abweichungen feststellen, dann rufen Sie im Zweifel die im Webshop hinterlegte Anleitung auf. Dort ist immer die aktuellste Anleitung hinterlegt.

Das Gerät wurde sicherheitstechnisch nach neuesten Erkenntnissen konstruiert. Mögliche Gefahrenquellen, die Verletzungen verursachen könnten, wurden bestmöglich ausgeschlossen. Stellen Sie sicher, dass die Aufbauanleitung korrekt befolgt wurde und dass alle Teile des Gerätes festsitzen. Im Bedarfsfall muss die Anleitung erneut durchgegangen werden, um eventuelle Fehler zu beheben.

Trainingsgeräte müssen nach Genauigkeit und Verwendung klassifiziert werden. Genauigkeitsklassen sind nur bei Geräten anwendbar, die Trainingsdaten anzeigen.

Genauigkeitsklassen

Klasse A: hohe Genauigkeit.

Klasse B: mittlere Genauigkeit.

Klasse C: geringe Genauigkeit.

Die Verwendungsklassen erläutern die vorgesehene Nutzung des Gerätes.

Verwendungsklassen

Klasse S (Studio): berufliche und/oder gewerbliche Verwendung.

Diese Trainingsgeräte sind für die Verwendung in Trainingsräumen von Einrichtungen wie Sportvereinen, Schuleinrichtungen, Hotels, Clubs und Studios, deren Zugang und Aufsicht vom Eigentümer (Person, die die gesetzliche Verantwortung trägt) speziell geregelt ist, vorgesehen.

Klasse H (Heimbereich): Verwendung im Heimbereich.

Diese stationären Trainingsgeräte sind für die Verwendung in privaten Heimstätten vorgesehen, in denen der Zugang zum Trainingsgerät durch den Eigentümer geregelt ist (Person, die die gesetzliche Verantwortung trägt).

Bitte halten Sie sich exakt an die angegebenen Sicherheits- und Wartungsanweisungen. Jegliche davon abweichende Nutzung kann Gesundheitsschäden, Unfälle oder Beschädigungen des Gerätes zur Folge haben, für die seitens des Herstellers und Vertreibers keine Haftung übernommen werden kann.

Die folgenden Sicherheitshinweise können in dieser Bedienungsanleitung vorkommen:

► **ACHTUNG**

Dieser Hinweis steht für mögliche schädliche Situationen, die bei Zuwiderhandlung zu Sachschäden führen können.

⚠ **VORSICHT**

Dieser Hinweis steht für mögliche schädliche Situationen, die bei Zuwiderhandlung zu leichten bzw. geringfügigen Verletzungen führen können!

⚠ **WARNUNG**

Dieser Hinweis steht für mögliche schädliche Situationen, die bei Zuwiderhandlung zu schwersten Verletzungen oder zum Tode führen können!

⚠ **GEFAHR**

Dieser Hinweis steht für mögliche schädliche Situationen, die bei Zuwiderhandlung zu schwersten Verletzungen oder zum Tode führen!

ⓘ **HINWEIS**

Dieser Hinweis steht für weitere nützliche Informationen.

Bewahren Sie diese Anleitung zur Information, für Wartungsarbeiten oder Ersatzteilbestellungen sorgfältig auf!

1.1 Technische Daten

Gewicht und Maße:

Verpackungsmaße (L x B x H) und Gewicht ca.:

Box 1	221 cm x 96 cm x 38 cm	239 kg
Box 2 (2x)	28 cm x 20 cm x 12 cm	19 kg
Box 3 (6x)	28 cm x 20 cm x 12 cm	24,5 kg

Artikelgewicht (brutto, inkl. Verpackung):	424 kg
Artikelgewicht (netto, ohne Verpackung):	400 kg
Aufstellmaße (L x B x H) ca.:	148 cm x 202 cm x 220 cm

Maximales Benutzergewicht (Chin-up):	150 kg
Maximale Belastung der Langhantel:	200 kg
Maximales Benutzergewicht (Jammer Arms):	je 100 kg

Kabel und Umlenkrollen:

Material:	Stahl
Ummantelung:	Nylon
Kabelanzahl:	3
Kabellänge:	274,5 cm, 409,5 cm, 717,7 cm
Kabeldicke:	je 2,5 cm
Umlenkrollendurchmesser:	9,5 cm

Gewichtsblock:

Anzahl:	2
Gesamtgewicht:	je 90 kg
Anzahl der Gewichtsplatten:	20 je Gewichtsblock

Verwendungsklasse:	S
--------------------	---

1.2 Persönliche Sicherheit

GEFAHR

- + Bevor Sie mit der Nutzung des Gerätes beginnen, sollten Sie durch Ihren Hausarzt klären, ob das Training für Sie aus gesundheitlicher Sicht geeignet ist. Betroffen hiervon sind vor allem Personen, die eine vererbungsbedingte Anlage zu Bluthochdruck oder Herzleiden haben, über 45 Jahre alt sind, rauchen, überhöhte Cholesterinwerte aufweisen, übergewichtig sind und/oder im letzten Jahr nicht regelmäßig Sport getrieben haben. Wenn Sie unter medikamentöser Behandlung stehen, die Ihre Herzfrequenz beeinträchtigt, so ist ärztlicher Rat absolut unabdinglich.
- + Beachten Sie, dass exzessives Training Ihre Gesundheit ernsthaft gefährden kann. Bitte nehmen Sie gleichermaßen zur Kenntnis, dass Systeme der Herzfrequenzüberwachung ungenau sein können. Sobald Sie Anzeichen von Schwäche, Übelkeit, Schwindelgefühle, Schmerzen, Atemnot oder andere abnormale Symptome erkennen, brechen Sie Ihr Training sofort ab und konsultieren Sie im Notfall Ihren Hausarzt.
- + Der Besitzer muss allen Nutzern sämtliche Warnhinweise und Anweisungen übermitteln.

WARNUNG

- + Die Benutzung dieses Gerätes ist für Kinder unter 14 Jahren nicht zulässig.
- + Kinder sollten nicht unbeaufsichtigt in die Nähe des Gerätes gelangen.
- + Personen mit Behinderungen müssen eine medizinische Genehmigung vorweisen und unter strenger Beobachtung stehen, wenn Sie jegliche Trainingsgeräte benutzen.
- + Das Gerät darf grundsätzlich nicht gleichzeitig von mehreren Personen genutzt werden.
- + Halten Sie Hände, Füße und andere Körperteile, Haar, Kleidung, Schmuck und andere Gegenstände von den beweglichen Teilen fern, da sich diese in dem Gerät verfangen können.
- + Tragen Sie bei der Benutzung keine lose bzw. weite Kleidung, sondern geeignete Sportbekleidung. Achten Sie bei den Sportschuhen auf geeignete Sohlen, vorzugsweise sollten diese aus Gummi oder anderen rutschfesten Materialien sein. Ungeeignet sind Schuhe mit Absätzen, Ledersohlen, Stollen oder Spikes. Trainieren Sie niemals barfuß.
- + Fangen Sie jedes Training mit einer Aufwärmphase an und beenden Sie es mit einer Cool-Down-Phase.
- + Die Verwendung des Geräts als Stütze bei Dehnungsübungen oder das Befestigen von Widerstandsbändern, Seilen oder anderen Mitteln daran, kann zu Verletzungen führen.

VORSICHT

- + Muss Ihr Gerät mit einem Netzkabel ans Stromnetz angeschlossen werden, stellen Sie sicher, dass das Kabel keine potentielle Stolpergefahr darstellt.
- + Achten Sie darauf, dass sich niemand während des Trainings im Bewegungsbereich des Gerätes befindet, um Sie und andere Personen nicht zu gefährden.
- + Achten Sie darauf, dass falls Verstellvorrichtungen vorstehen gelassen werden, diese die Bewegung des Benutzers behindern können.

ACHTUNG

- + Es dürfen keine Gegenstände jedweder Art in die Öffnungen des Gerätes gesteckt werden.

1.3 Aufstellort

WARNUNG

- + Stellen Sie das Gerät nicht in Hauptdurchgängen oder Fluchtwegen auf.

VORSICHT

- + Wählen Sie den Aufstellort so, dass Sie zu allen Seiten genügend Platz zum Trainieren haben.
- + Stellen Sie sicher, dass der Trainingsraum während des Trainings gut durchlüftet und keiner Zugluft ausgesetzt ist.
- + Wählen Sie den Aufstellort so, dass sowohl vor als auch neben dem Gerät ausreichend Freiraum/Sicherheitszone bestehen bleibt.
- + Der Freibereich in der Richtung, aus der der Zugang zum Trainingsgerät erfolgt, muss mindestens 0,6 m größer als der Übungsbereich sein.
- + Die Aufstell- und Anbaufläche des Gerätes sollten eben, belastbar und fest sein.
- + Sollte Ihr Gerät an der Wand/Decke montiert werden, achten Sie darauf, dass Sie das passende Befestigungsmaterial verwenden, um eventuelle Beschädigungen und/oder Personenschäden zu vermeiden. Der Vertragspartner übernimmt hierfür keinerlei Haftung.

ACHTUNG

- + Das Gerät darf nur in einem Gebäude, in ausreichend temperierten und trockenen Räumen (Umgebungstemperaturen zwischen 10°C und 35°C), genutzt werden. Die Nutzung im Freien oder in Räumen mit hoher Luftfeuchtigkeit (über 70%) wie Schwimmbädern ist nicht zulässig.
- + Um hochwertige Bodenbeläge (Parkett, Laminat, Kork, Teppiche) vor Druckstellen und Schweiß zu schützen und leichte Unebenheiten auszugleichen, benutzen Sie eine Bodenschutzmatte.
- + Für die Verwendungsklasse S darf das Gerät nur in Bereichen benutzt werden, in denen Zugang, Beaufsichtigung und Kontrolle speziell vom Besitzer geregelt ist.

2.1 Allgemeine Hinweise



GEFAHR

- + Lassen Sie kein Werkzeug und/oder Verpackungsmaterial, wie Folien oder Kleinteile, herumliegen, da ansonsten für Kinder Erstickungsgefahr besteht. Halten Sie Kinder während der Montage vom Gerät fern.



WARNUNG

- + Beachten Sie die am Gerät angebrachten Hinweise, um Verletzungsgefahren zu reduzieren.



VORSICHT

- + Achten Sie darauf, dass Sie während des Aufbaus in jede Richtung genügend Bewegungsfreiraum haben.
- + Der Aufbau des Gerätes muss von min. zwei Erwachsenen durchgeführt werden. Nehmen Sie im Zweifelsfall die Hilfe einer dritten, technisch begabten Person in Anspruch.



ACHTUNG

- + Um Beschädigungen am Gerät und dem Boden zu vermeiden, nehmen Sie den Aufbau auf einer Unterlegmatte oder dem Verpackungskarton vor.



HINWEIS

- + Um den Aufbau so einfach wie möglich zu gestalten, können bereits einige zu verwendende Schrauben und Muttern vormontiert sein.
- + Führen Sie die Montage des Gerätes idealerweise an dem späteren Aufstellort durch.



2.2 Lieferumfang



Der Lieferumfang besteht aus den nachfolgend dargestellten Teilen. Prüfen Sie zu Beginn, ob alle zum Gerät gehörenden Teile und Werkzeuge im Lieferumfang enthalten sind und ob Schäden vorliegen. Bei Beanstandungen ist unmittelbar der Vertragspartner zu kontaktieren.



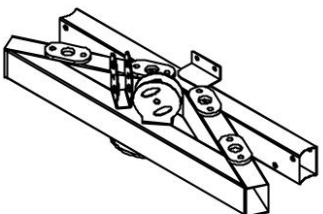
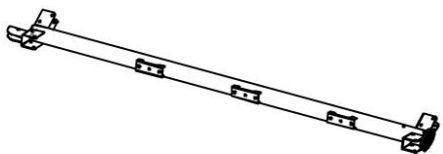
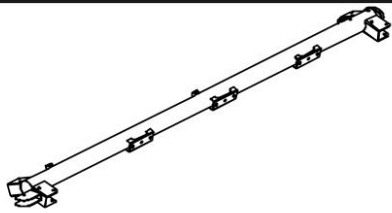
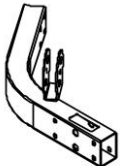

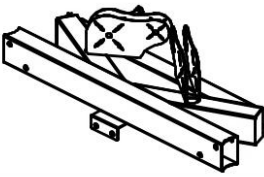
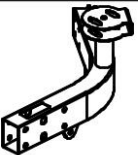

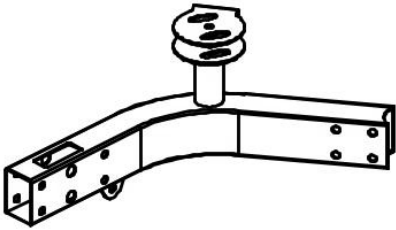
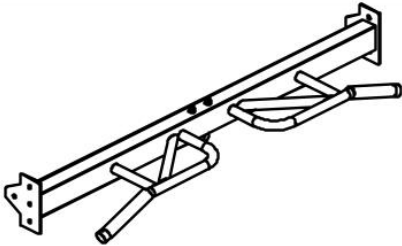
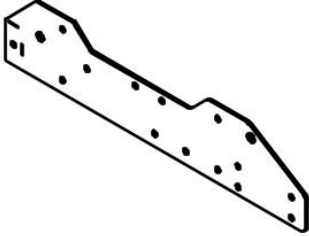
VORSICHT

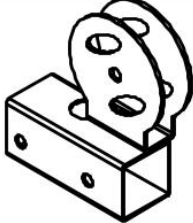
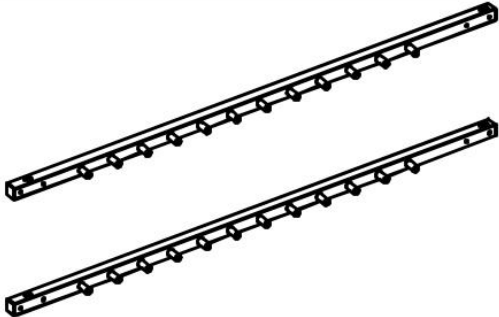

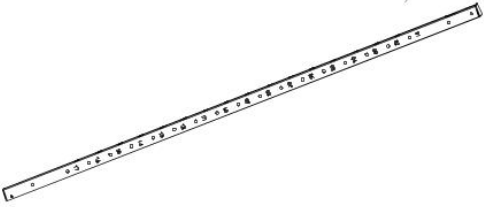
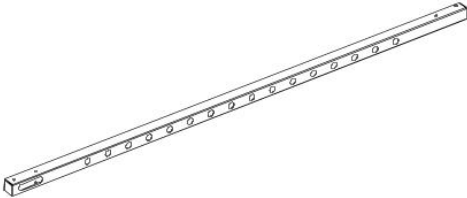
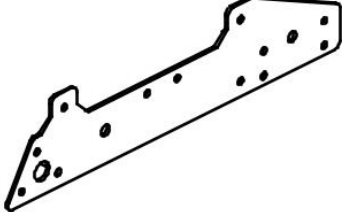
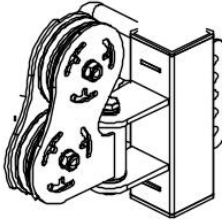
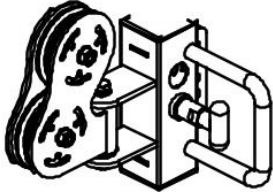

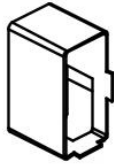
Sollten Teile des Lieferumfangs fehlen oder beschädigt sein, darf der Aufbau nicht vorgenommen werden.

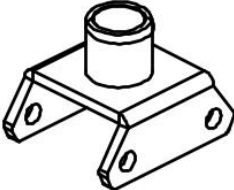
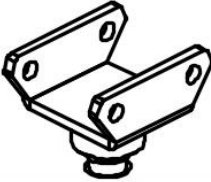
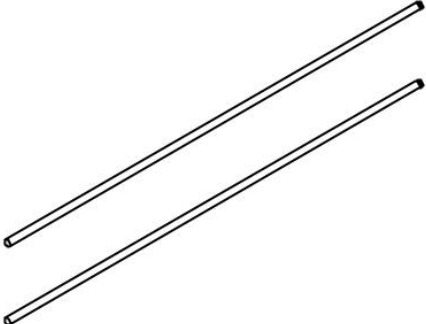

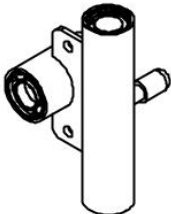
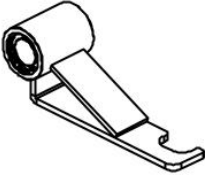
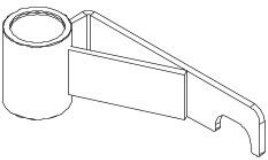

Nr.	Name	Anz.	
1	Verbindungsrahmen	1	
2	linker Stützrahmen	1	
3	rechter Stützrahmen	1	
4	linkes Rahmenteil	1	
5	rechtes Rahmenteil	1	
6	oberer Verbindungsrahmen	1	
7	rechtes Rahmenteil	1	

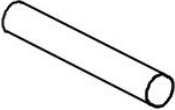
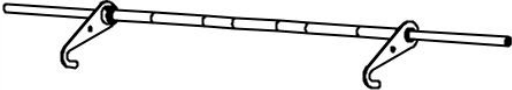
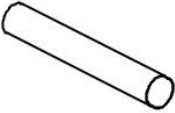
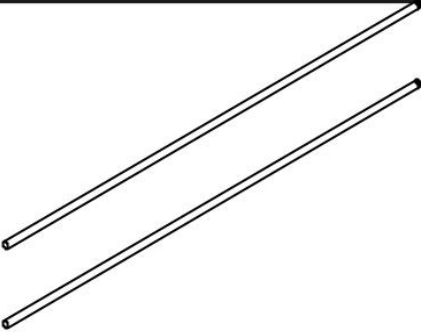

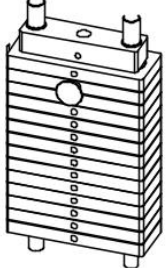
Nr.	Name	Anz.	
8	linkes Rahmenteil	1	
12	Klimmzugstange	1	
13	obere Platte	4	
14	Umlenkrollenrahmen	1	
15	Umlenkrollenrahmen	1	
16	Stützrahmen	2	

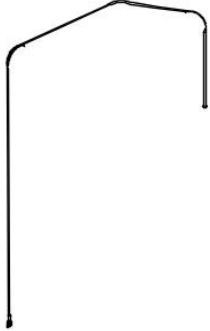

Nr.	Name	Anz.	
17	rechter Stützrahmen	1	
18	linker Stützrahmen	1	
19	untere Platte	4	
20	rechter Umlenkrollenrahmen	1	
21	linker Umlenkrollenrahmen	1	
22	Schutzkappen	2	
23	Abschlusskappen	2	

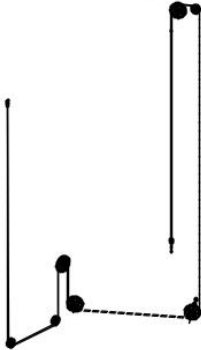

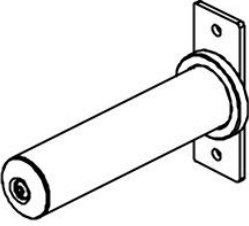
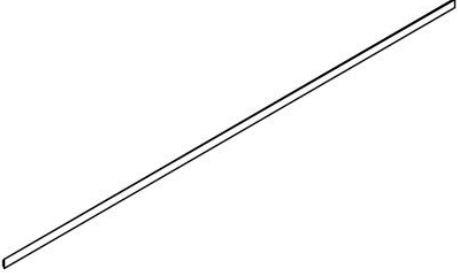
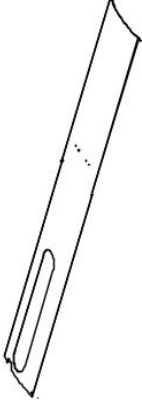
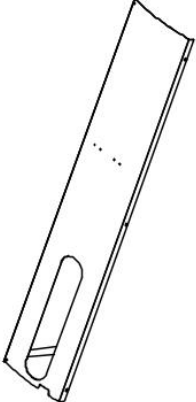
Nr.	Name	Anz.	
25	Rahmenteile	2	
26	Rahmenteile	2	
27	Führungsstange	2	
28	Verschlussöse	2	
29	Schiebehülse	2	
31	Sicherheitshaken	1	
32	Sicherheitshaken	1	



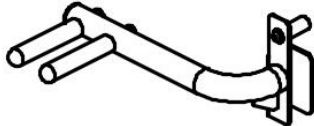
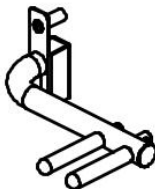
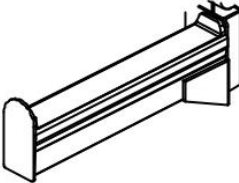
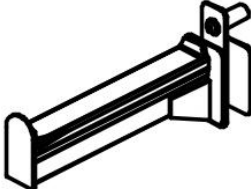

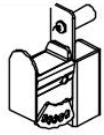
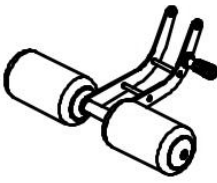

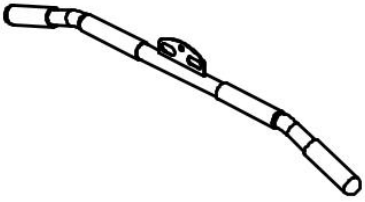
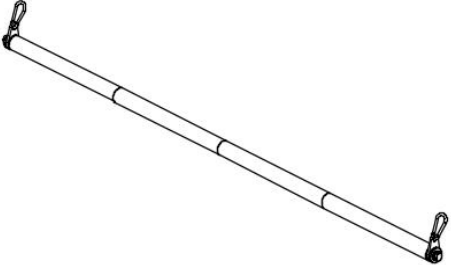
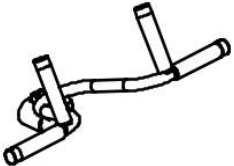
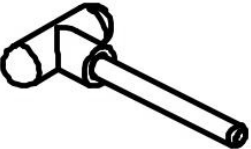
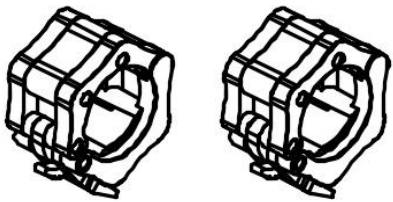
Nr.	Name	Anz.	
35	Endkappe	2	
36	Puffer-Ring	2	
37	Rohr	2	
41	Langhantelstange	1	
42	Innenrohr	2	
45	Führungsstangen	4	
46	Verstärkungsplatte	4	
47	Gewichtsblock	2	



Nr.	Name	Anz.	
49	Kabel	2	
55	Gewicht	2	
56	Kabel	2	
57	Umlenkrollenhalterung	2	
60	Kabel	2	

Nr.	Name	Anz.	
61	Halierung	6	
62	Verbindungslasche	1	
63	linke Abdeckung	1	
64	rechte Abdeckung	1	
72	Rumpftrainer	1	

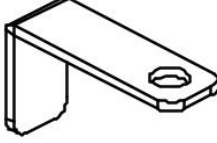
Nr.	Name	Anz.	
74	Latzzugstangenhalterung	1	
77	linke Dip-Station	1	
78	rechte Dip-Station	1	
79	Hantelhalterung	1	
80	Hantelhalterung	1	
81	Kurzhandelhalterung	1	
82	Kurzhandelhalterung	1	
83	Beinbeuger	1	

Nr.	Name	Anz.	
84	Latzugstange	1	
85	Ruderstange		
87	Core-Trainer	1	
88	Pin	1	
89	Hantelklemme	2	
90	Gewichtsschwert	2	

Nr.	Name	Anz.	
30	Gummidämpfer	2	
43	Gummidämpfer	2	
44	Gummidämpfer	2	
91	Stellstift	2	
50	Umlenkrolle 95 mm	20	
51	Führung	6	
58	Abstandshalter	16	
59	Umlenkrolle 50 mm	6	

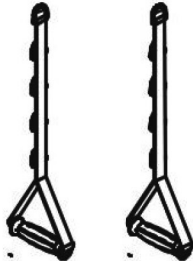
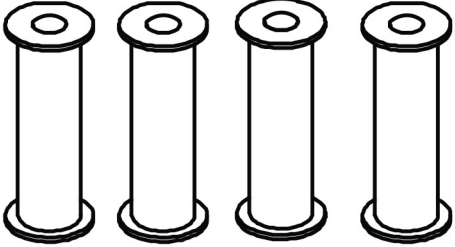
Nr.	Name	Anz.	
67	Haken	4	
73	Hülsen	2	
86	Handgriffe	2	
92	Abstandshalter	4	

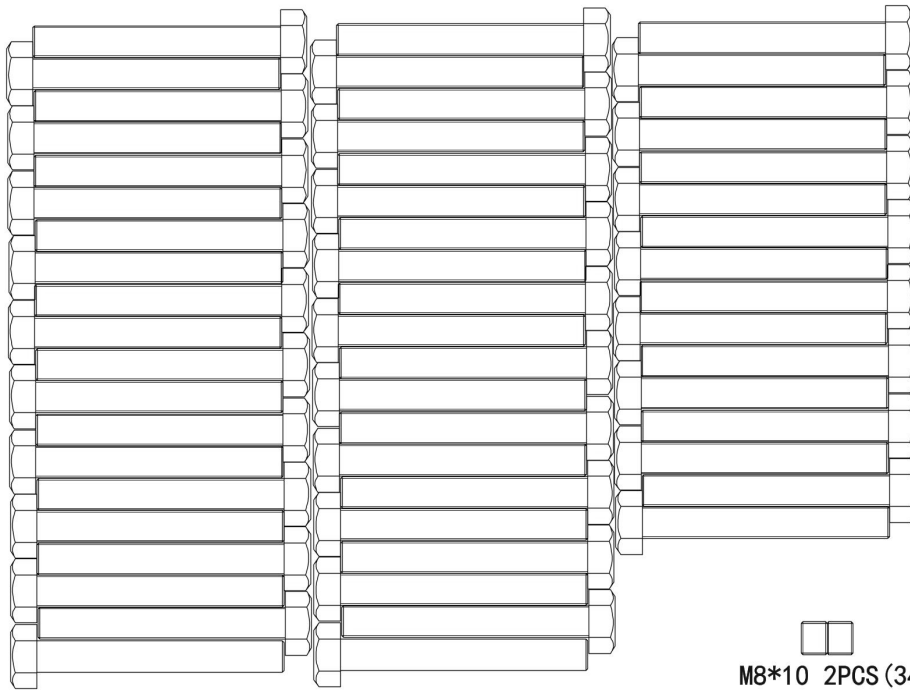

M8*10 2PCS (34)

M10*75 54PCS (9)

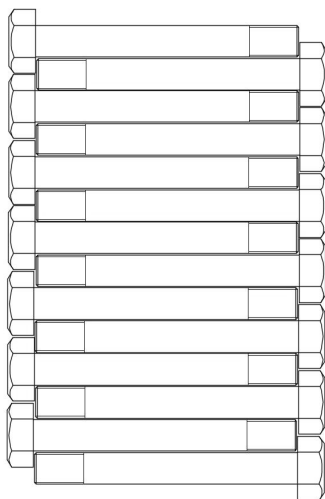

M10*80 14PCS (24)

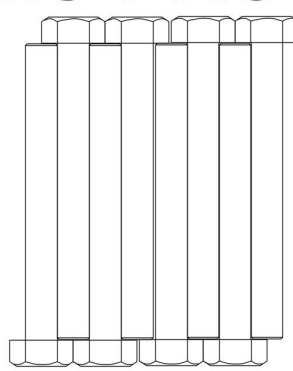

M10*90 8PCS (33)

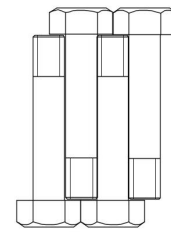

M10*50 4PCS (53)

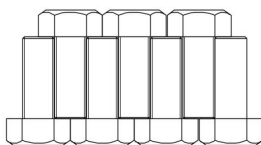

M10*25 7PCS (54)

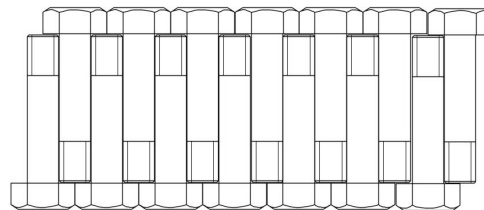

M10*45 14PCS (52)



M10*95 2PCS (76)

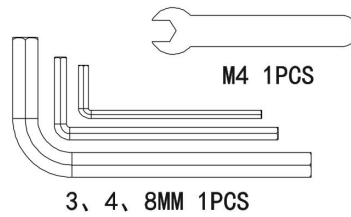
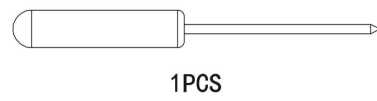
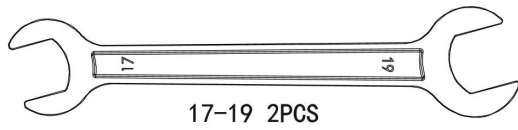
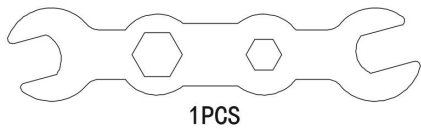
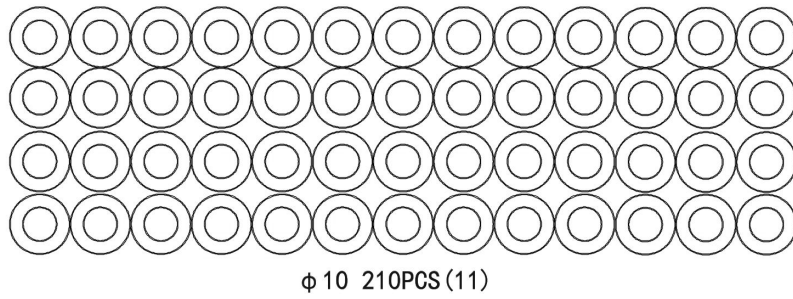
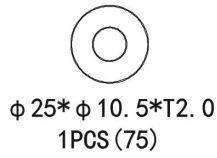
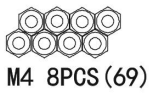
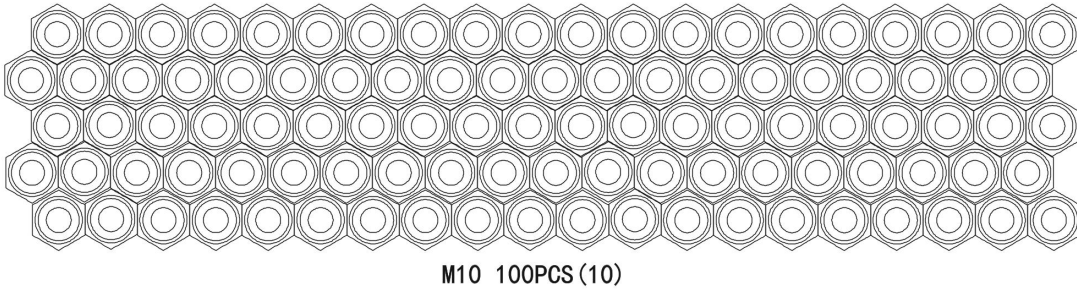
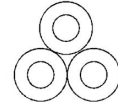
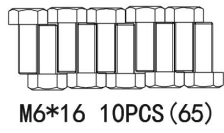
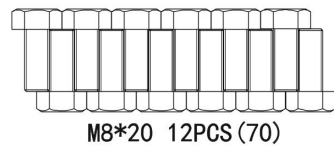
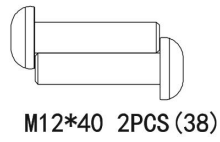
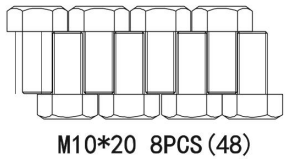

2.3 Aufbau

Sehen Sie sich vor dem Aufbau die Montageschritte genau an und führen Sie die Montage gemäß der angegebenen Reihenfolge durch.

① HINWEIS

- + Verschrauben Sie zunächst alle Teile lose und kontrollieren Sie deren richtige Passform. Ziehen Sie die Schrauben mit Hilfe des Werkzeuges erst fest, wenn Sie dazu aufgefordert werden.
- + Falls Sie Schwierigkeiten haben, die Grafiken zu erkennen, empfehlen wir Ihnen, die im Webshop hinterlegte PDF-Anleitung auf Ihrem Endgerät (z.B. Smartphone, Tablet oder PC) zu öffnen. Dort haben Sie die Möglichkeit, näher heranzuzoomen. Bitte beachten Sie dabei, dass das Programm Adobe Acrobat Reader auf Ihrem Endgerät installiert sein muss, um die Datei öffnen zu können.

Schritt 1:

1. Befestigen Sie das linke Rahmenteil (4) am linken Stützrahmen (2) mit zwei Sechskantschrauben (9), vier Unterlegscheiben (11) und zwei Kontermuttern (10).
2. Befestigen Sie das rechte Rahmenteil (5) am rechten Stützrahmen (3) mit zwei Sechskantschrauben (9), vier Unterlegscheiben (11) und zwei Kontermuttern (10).

① HINWEIS

Bevor Sie mit dem folgenden Schritt fortfahren, platzieren Sie die zwei Schutzkappen (22) an der Unterseite der beiden Stützrahmen (2 & 3) und dem Verbindungsrahmen (1).

3. Befestigen Sie den unteren Verbindungsrahmen (1) mit dem linken Stützrahmen (2) und dem rechten Stützrahmen (3) mit insgesamt vier Sechskantschrauben (9), vier Unterlegscheiben (11) und vier Sicherungsmuttern (10)
4. Befestigen Sie den oberen Verbindungsrahmen (6) mit dem linken Stützrahmen (2) und dem rechten Stützrahmen (3) mit insgesamt vier Sechskantschrauben (9), vier Unterlegscheiben (11) und vier Sicherungsmuttern (10)
5. Befestigen Sie das linke Rahmenteil (8) am linken Stützrahmen (2) mit zwei Sechskantschrauben (9), vier Unterlegscheiben (11) und zwei Kontermuttern (10).
6. Befestigen Sie das rechte Rahmenteil (7) am rechten Stützrahmen (3) mit zwei Sechskantschrauben (9), vier Unterlegscheiben (11) und zwei Kontermuttern (10).
7. Ziehen Sie alle Schrauben und Muttern an, bevor Sie fortfahren.

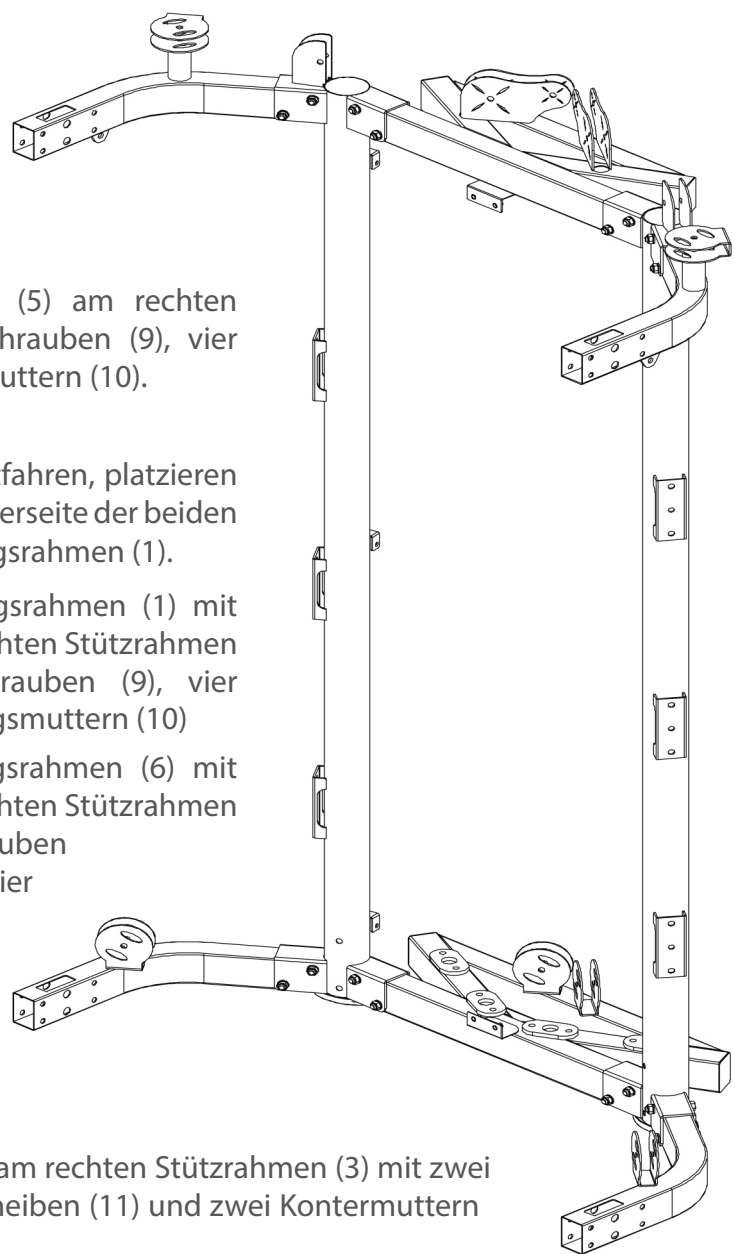

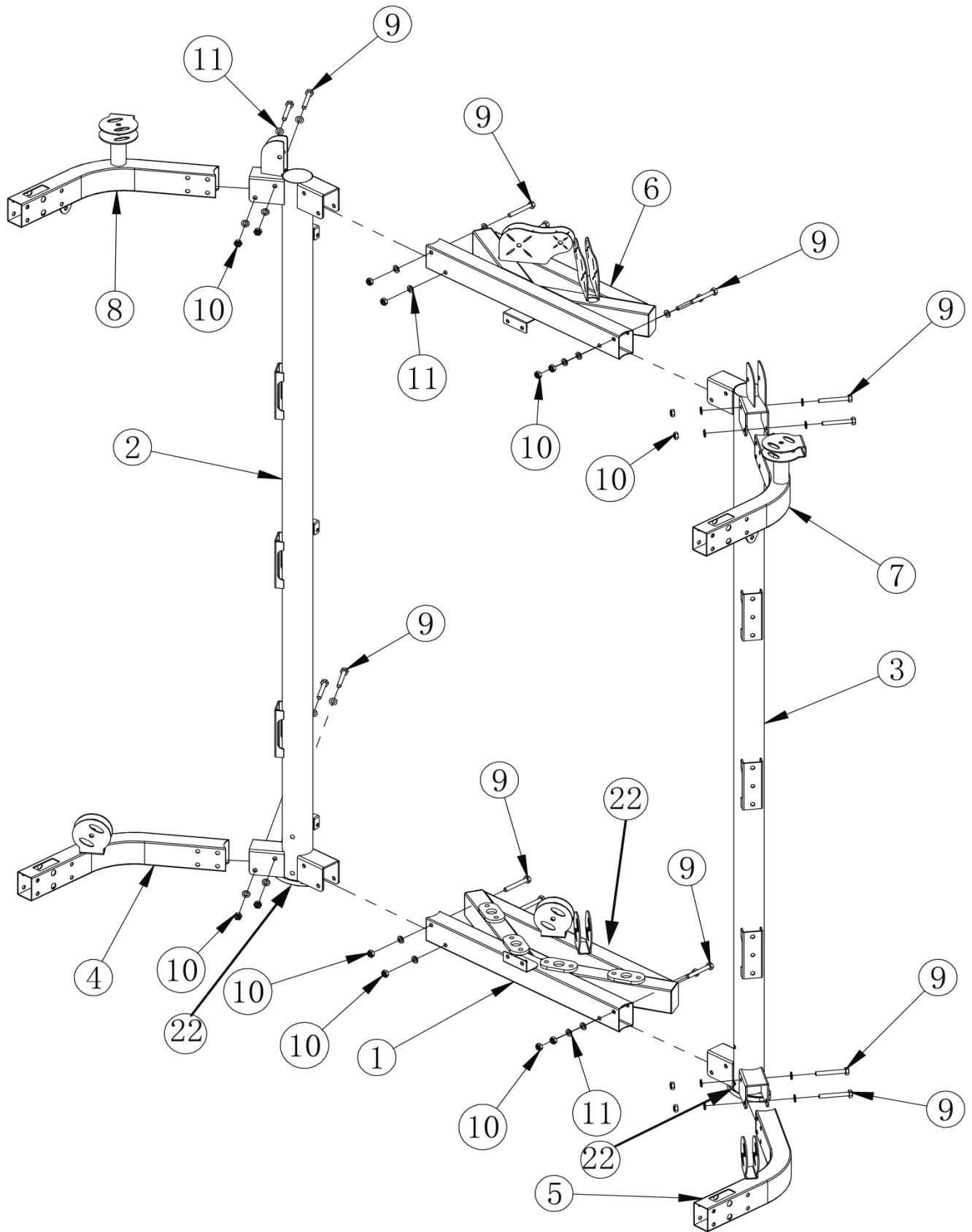

Schritt 2:

1. Schieben Sie den linken Umlenkrollenrahmen (21) auf den linken Stützrahmen (18).
2. Schieben Sie den rechten Umlenkrollenrahmen (20) auf den rechten Stützrahmen (17).
3. Befestigen Sie die zwei Stützrahmen (16) jeweils an den beiden unteren Rahmenteilen (4 & 5) und an den oberen Rahmenteilen (7 & 8) zusammen mit den vier Platten (19) mit insgesamt sieben Sechskantschrauben (9), 14 Unterlegscheiben (11) und sieben Muttern (10).
4. Befestigen Sie die den linken und den rechten Umlenkrollenrahmen (14 & 15) zwischen den oberen Platten (13) bei den entsprechenden Stützrahmen (16) mit jeweils zwei Sechskantschrauben (9), vier Unterlegscheiben (11) und zwei Muttern (10).

ⓘ HINWEIS

Bevor Sie mit dem folgenden Schritt fortfahren, platzieren Sie die zwei Schutzkappen (22) an der Unterseite der beiden Stützrahmen (17 & 18).

5. Befestigen Sie die den linken und rechten Stützrahmen (17 & 18) zwischen den oberen und unteren Platten (13 & 19) mit jeweils vier Sechskantschrauben (9), acht Unterlegscheiben (11) und vier Muttern (10).
6. Befestigen Sie die Abschlusskappen (23) links und rechts zwischen den oberen Platten (13) bei den Stützrahmen (17 & 18) mit jeweils zwei Sechskantschrauben (9), vier Unterlegscheiben (11) und vier Muttern (10).
7. Befestigen Sie die Klimmzugstange (12) an den zwei oberen Platten (13) bei den Stützrahmen (17 & 18) mit jeweils drei Sechskantschrauben (24), sechs Unterlegscheiben (11) und drei Muttern (10).
8. Ziehen Sie die Schrauben und Muttern fest.

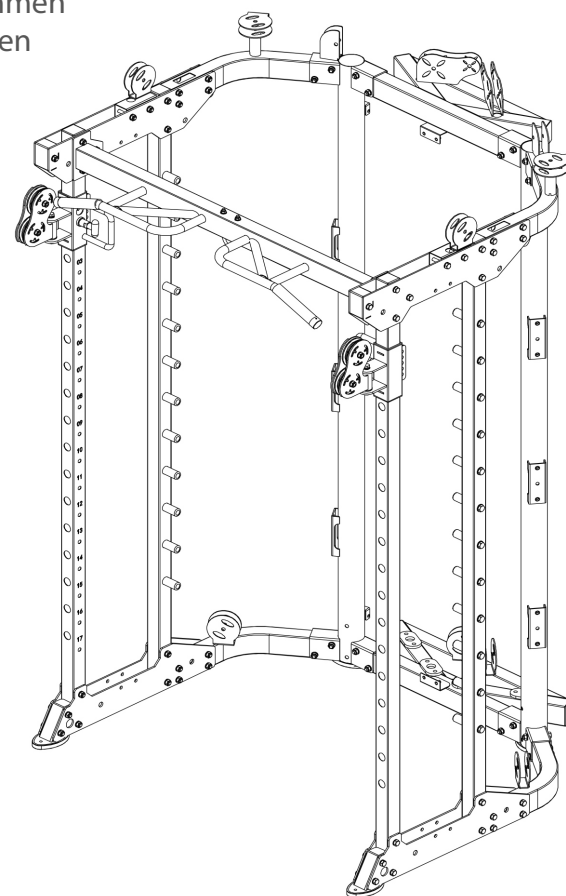
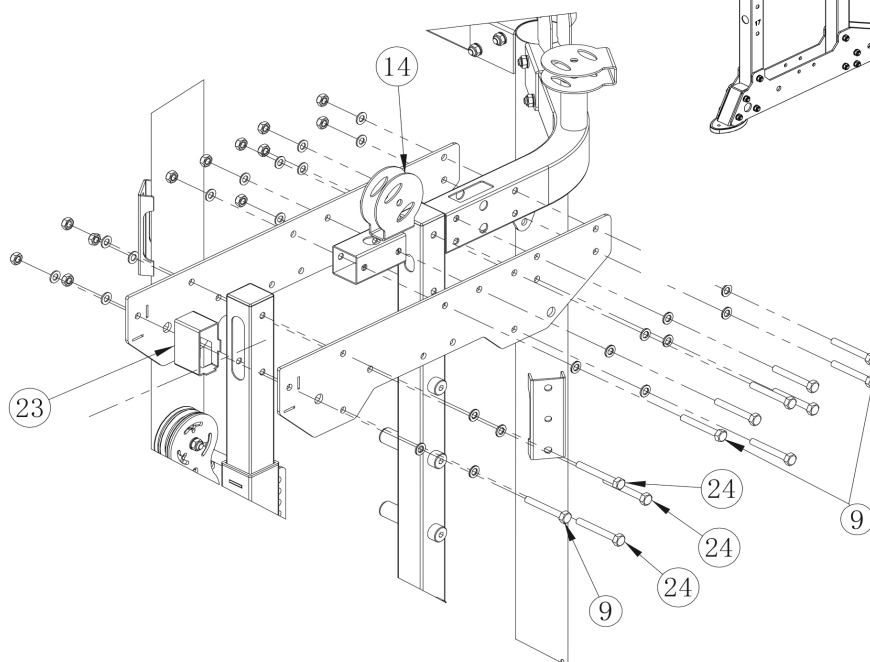

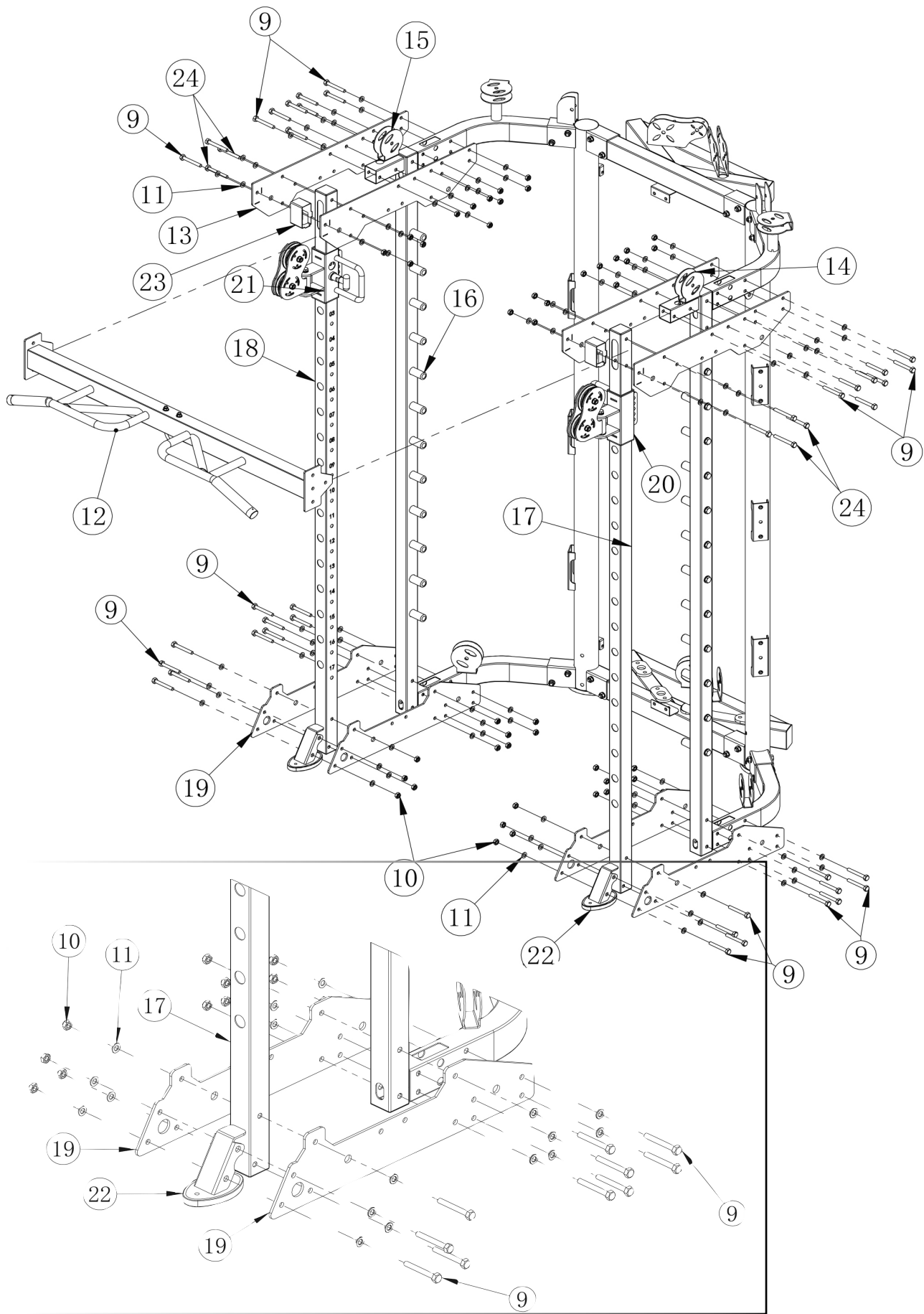

Schritt 3:

1. Befestigen Sie die beiden Rahmenteile (25) links und rechts an den unteren Platten (19) mit jeweils zwei Sechskantschrauben (33), vier Unterlegscheiben (11) und zwei Muttern (10).
2. Befestigen Sie die beiden Rahmenteile (26) links und rechts an den oberen Platten (13) mit jeweils zwei Sechskantschrauben (33), vier Unterlegscheiben (11) und zwei Muttern (10).
3. Führen Sie die folgenden Teile in entsprechender Reihenfolge auf die Führungsstange (27) - 30, 31/32, 43, 29 und 28.
4. Stecken Sie die Führungsstangen (27) in die Rahmenteile (25 & 26) und befestigen Sie sie dann an den beiden Rahmenteilen (26) mit jeweils einer Schraube (34).
5. Führen Sie die Langhantelstange (41) durch die folgenden Teile in entsprechender Reihenfolge - 29, 36, 42, 37 und befestigen Sie die Endkappe (35) mit einer Sechskantschraube (38), einer Unterlegscheibe (39) und einer Unterlegscheibe (40).
6. Befestigen Sie die Hantelklemme (89) auf der Langhantelstange.
7. Wiederholen Sie Schritt 5 und Schritt 6 auf der anderen Seite.
8. Ziehen Sie die Schrauben und Muttern fest.



Aufbau:
Reihenfolge



Oben Unten



Oben



Unten

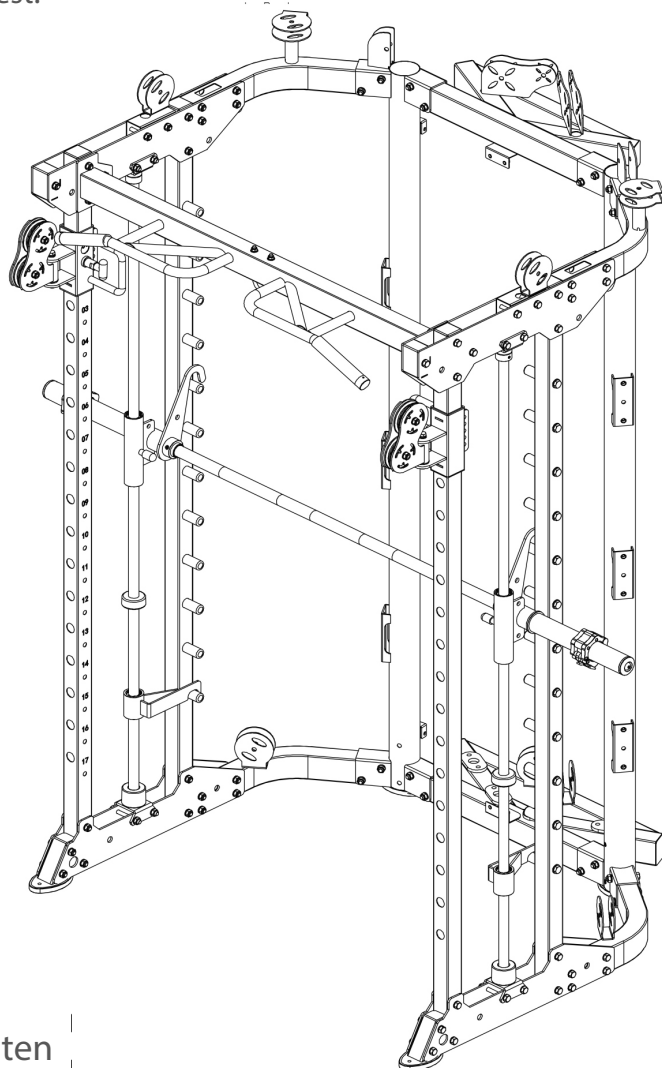

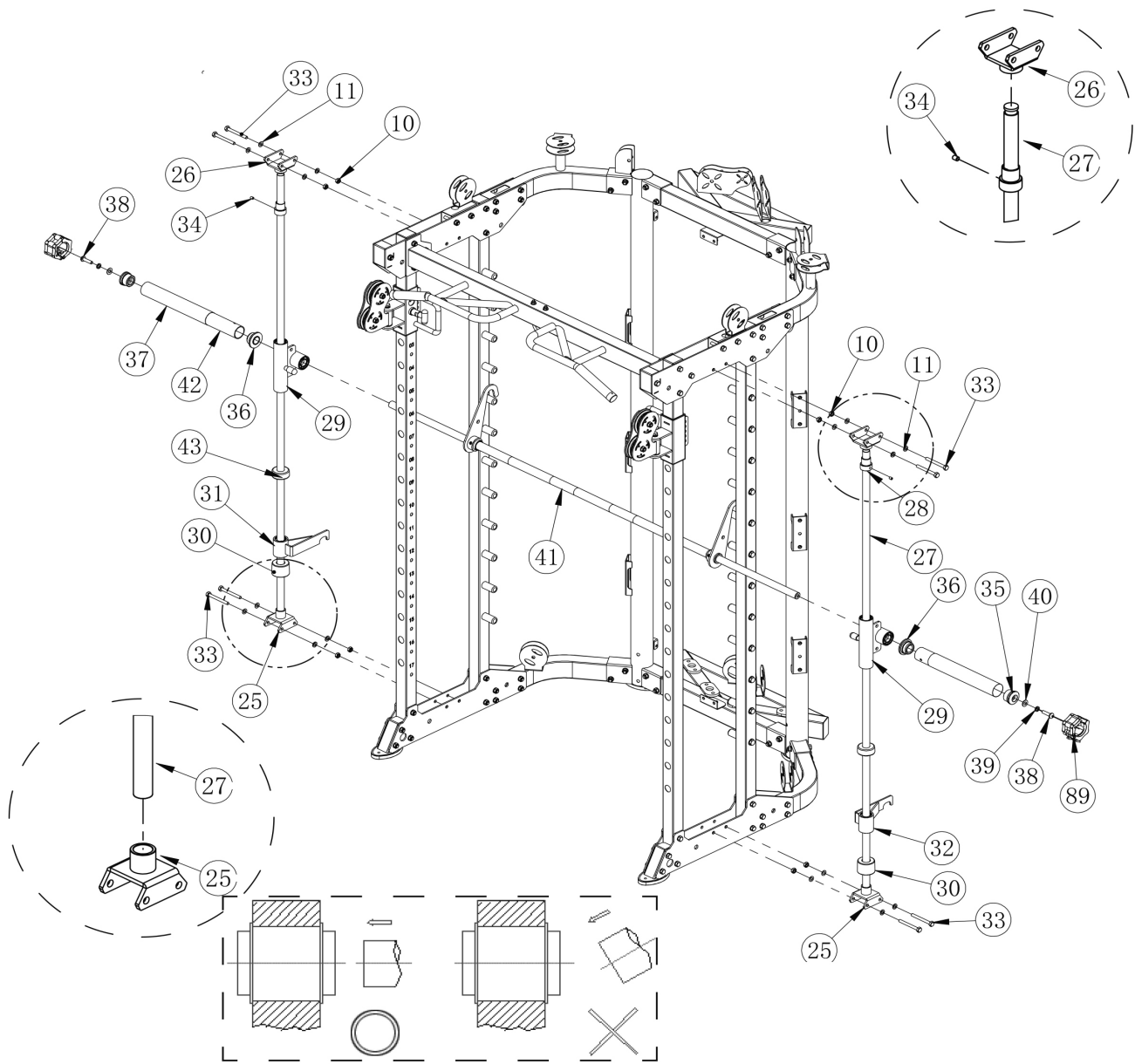

Schritt 4:

1. Stecken Sie die Führungsstangen (45) in die Aufnahmen des Verbindungsrahmens (1).

ⓘ **HINWEIS**

Die Verwendung der Abstandshalter ist optional. Wenn Sie nur 60 kg Gewicht verwenden möchten, verwenden Sie die Abstandshalter (92) und nur 13 Gewichtsscheiben pro Gewichtsblock.

2. Führen Sie jeweils einen Gummidämpfer (44) auf eine der Führungsstangen (45).
3. Führen Sie einzeln die Gewichtsplatten des Gewichtsblocks (47) auf die Führungsstangen (45).
4. Führen Sie das Gewichtsschwert (90) in den Gewichtsblock (47) ein.
5. Stecken Sie den Stellstift (91) in den Gewichtsblock (47).
6. Befestigen Sie die Führungsstangen (45) am oberen Verbindungsrahmen (6) mit jeweils einer Verstärkungsplatte (46), zwei Sechskantschrauben (48) und zwei Unterlegscheiben (11).
7. Ziehen Sie die Schrauben fest.

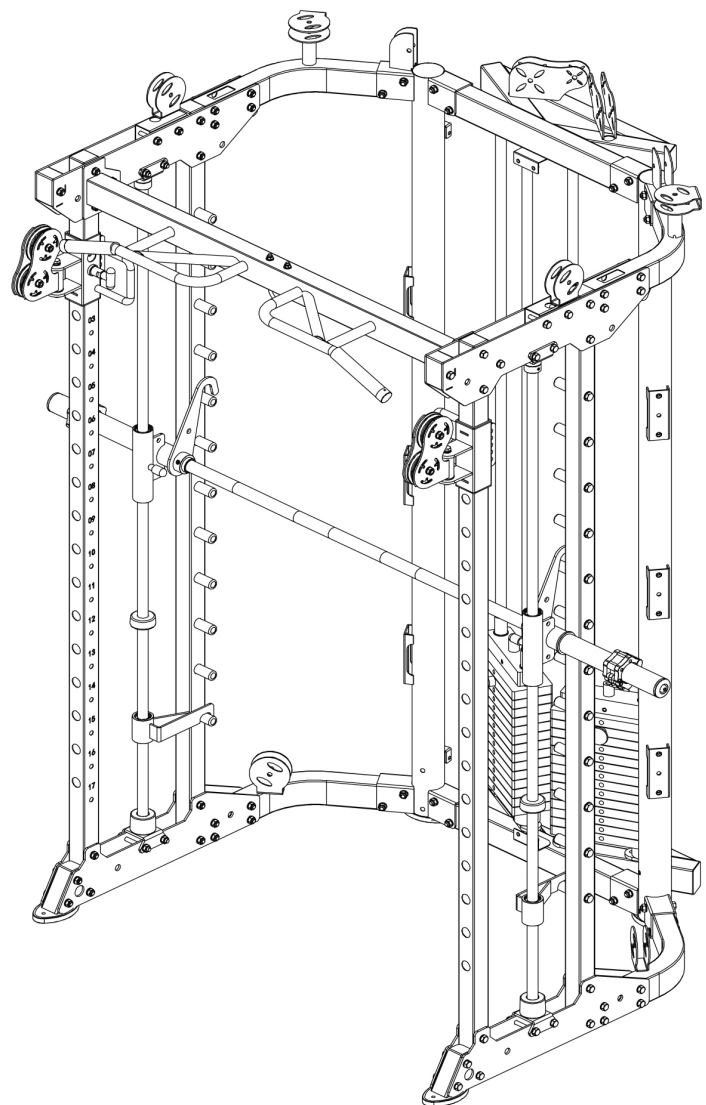

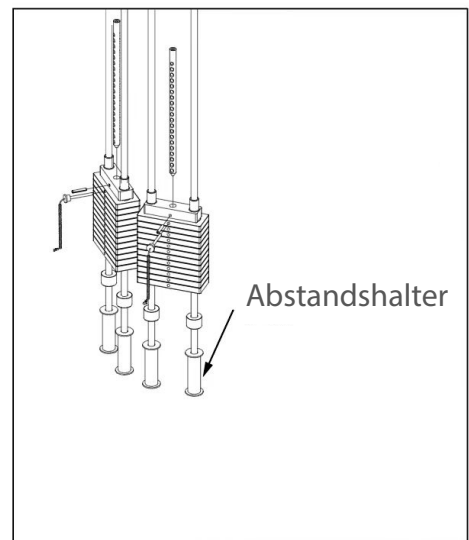
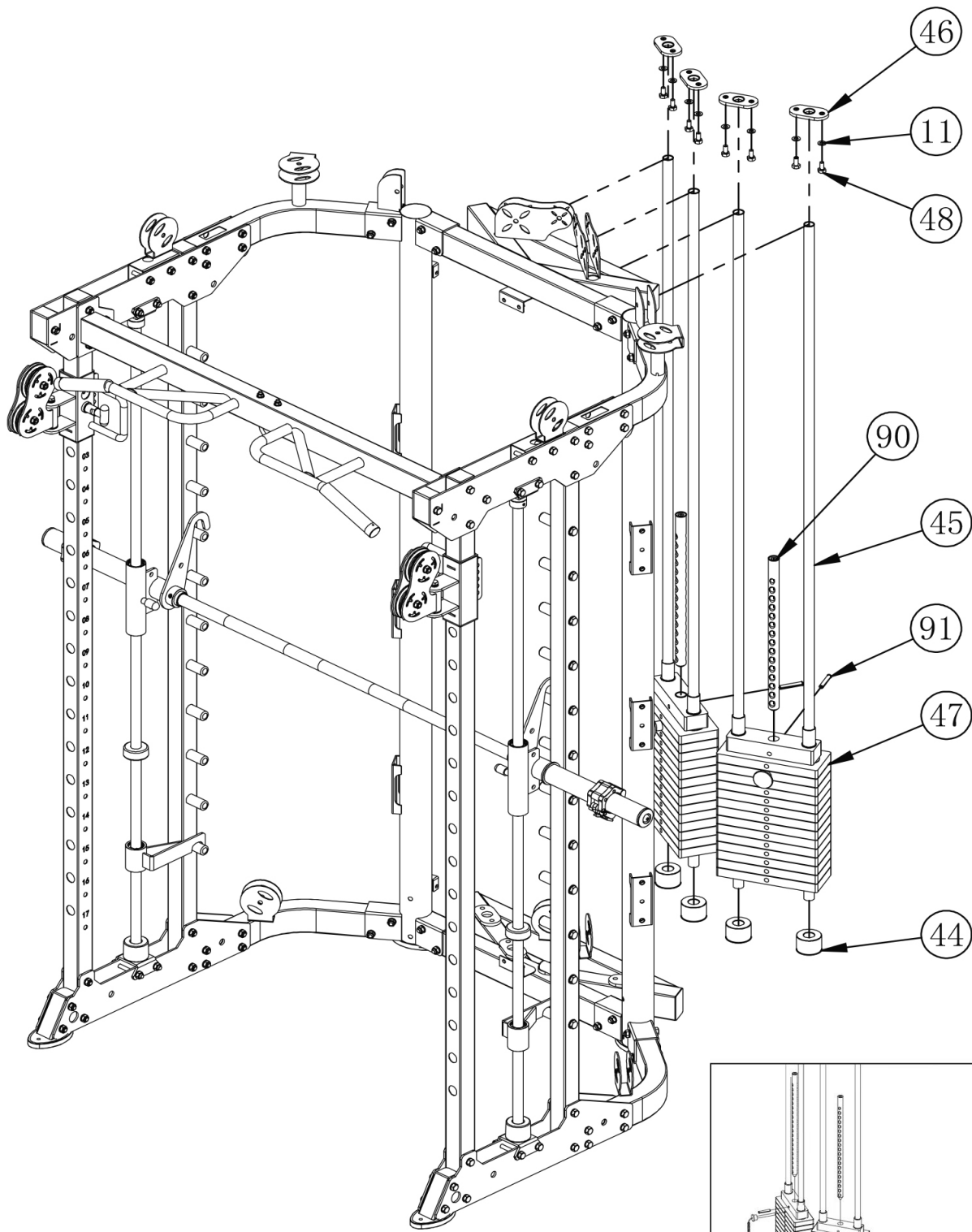

Schritt 5:

1. Verbinden Sie das Kabel (49) mit dem Gewicht (55) und lassen Sie es in die Aufnahme des Stützrahmens (2) gleiten.
2. Führen Sie das Kabel (49) an den abgebildeten Stellen entlang und befestigen Sie an den entsprechenden Umlenkrollenhalterungen die Umlenkrollen (50).
3. Befestigen Sie die erste Umlenkrolle (50) mit der Führung (51) an der Umlenkrollenhalterung mit einer Schraube (53), zwei Unterlegscheiben (11) und einer Mutter (10).
4. Befestigen Sie die zweite Umlenkrolle (50) mit der Führung (51) an der Umlenkrollenhalterung mit einer Schraube (52), zwei Unterlegscheiben (11) und einer Mutter (10).
5. Befestigen Sie die dritte Umlenkrolle (50) mit der Führung (51) an der Umlenkrollenhalterung mit einer Schraube (53), zwei Unterlegscheiben (11) und einer Mutter (10).
6. Befestigen Sie das Kabel (49) am Teil (29) mit einer Schraube (54), einer Unterlegscheibe (11) und einer Mutter (10).
7. Wiederholen Sie die Schritte 1 bis Schritt 6 auf der anderen Seite der Kraftstation.
8. Ziehen Sie die Schrauben und Muttern fest.

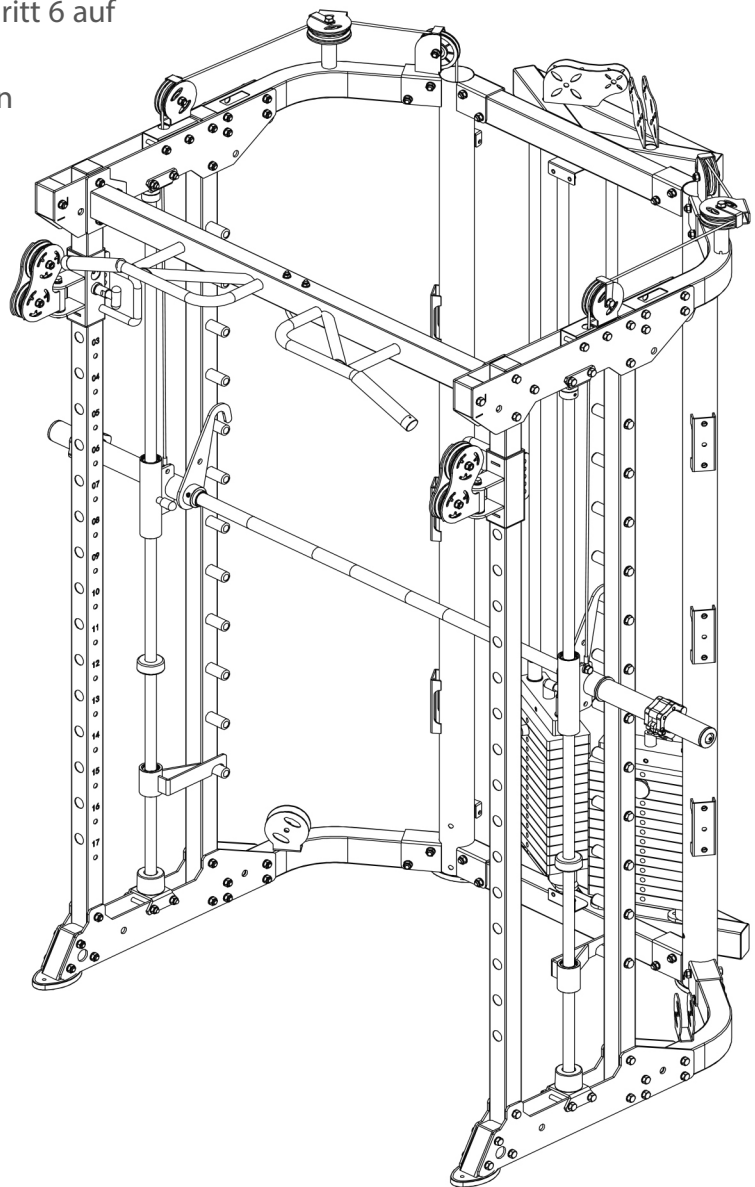

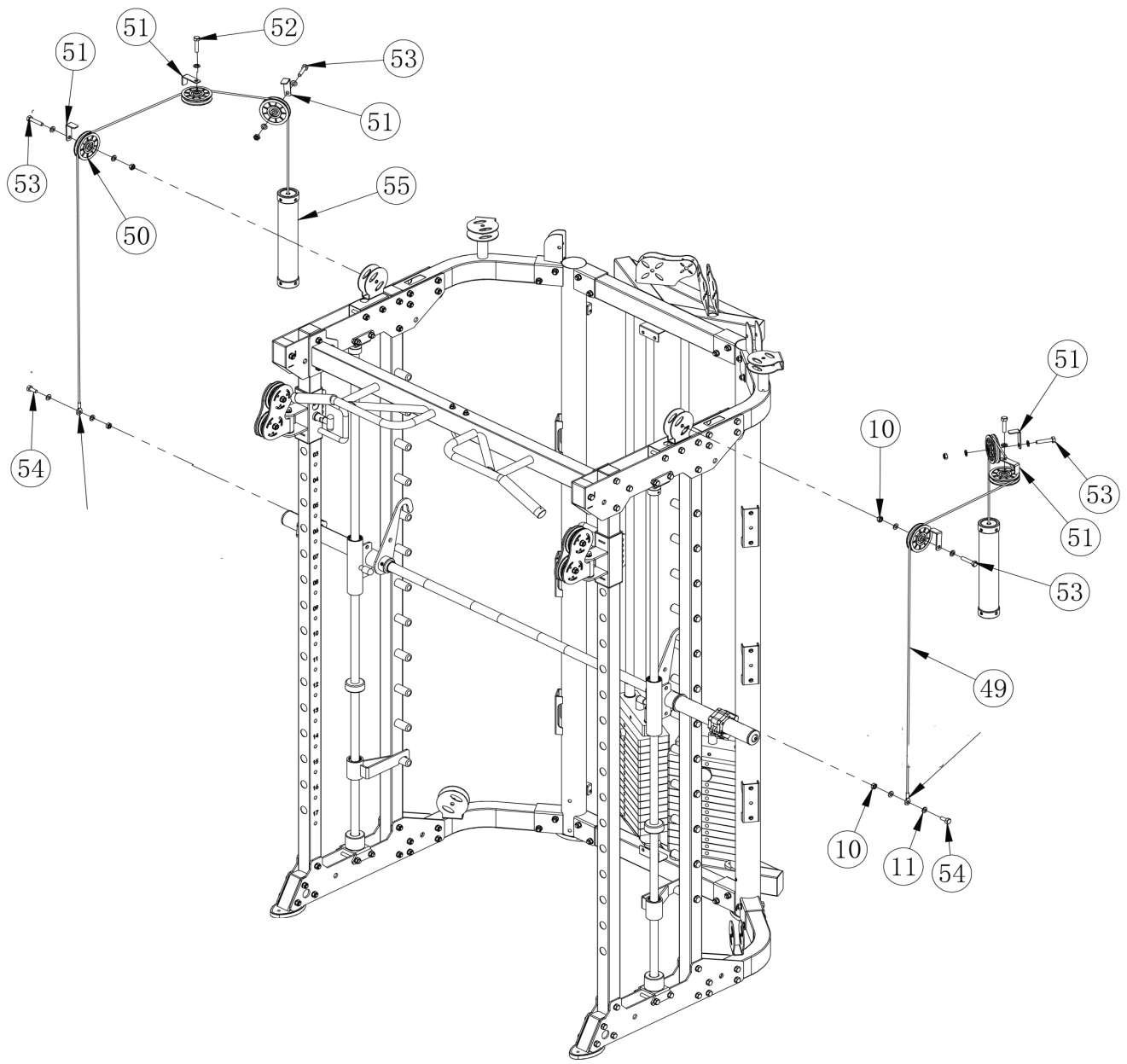

Schritt 6:

1. Befestigen Sie das Kabel (56) an der oberen Platte (13) mit einer Schraube (54), zwei Unterlegscheiben (11) und einer Mutter (10).
2. Führen Sie das Kabel (56) an den abgebildeten Stellen entlang und befestigen Sie an den entsprechenden Umlenkrollenhalterungen die Umlenkrollen (50).
3. Führen Sie das Kabel (56) an der ersten Umlenkrolle (50) entlang und befestigen Sie diese an der Umlenkrollenhalterung (57) mit einer Schraube (52), zwei Unterlegscheiben (11) und einer Mutter (10).

① HINWEIS

Die Umlenkrolle hängt zu dem Zeitpunkt in der Luft.

4. Befestigen Sie die zweite Umlenkrolle (50) gemeinsam mit zwei Abstandshaltern (58) an der Umlenkrollenhalterung mit einer Schraube (24), zwei Unterlegscheiben (11) und einer Mutter (10).
5. Befestigen Sie die dritte Umlenkrolle (50) gemeinsam mit zwei Abstandshaltern (58) an der Umlenkrollenhalterung mit einer Schraube (24), zwei Unterlegscheiben (11) und einer Mutter (10).
6. Wiederholen Sie die Schritte 1 bis Schritt 5 auf der anderen Seite der Kraftstation.
7. Ziehen Sie die Schrauben und Muttern fest.

Kabelverlauf

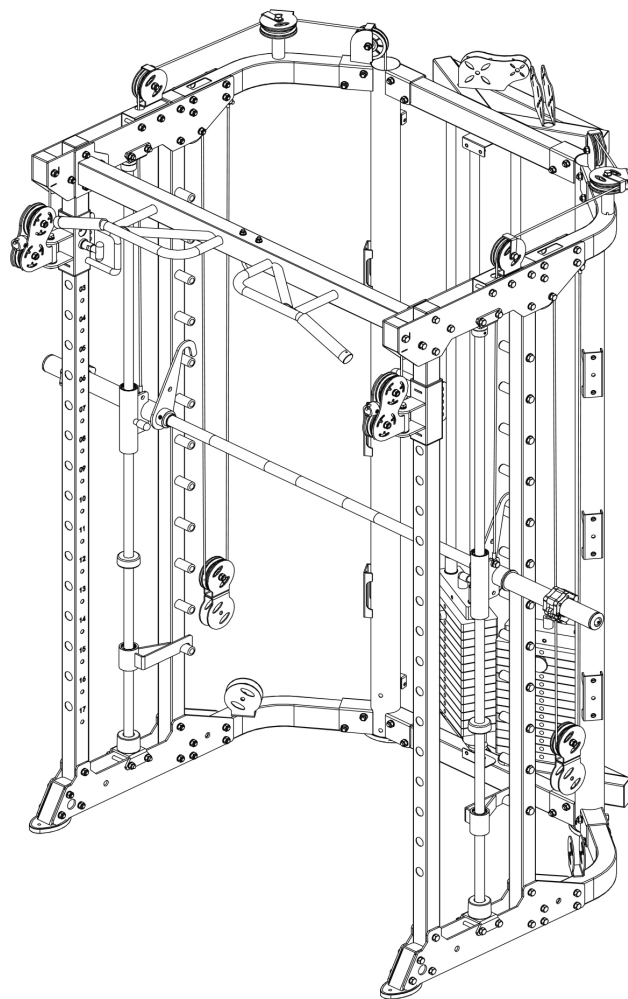
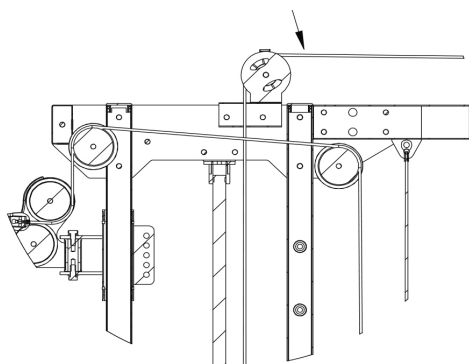

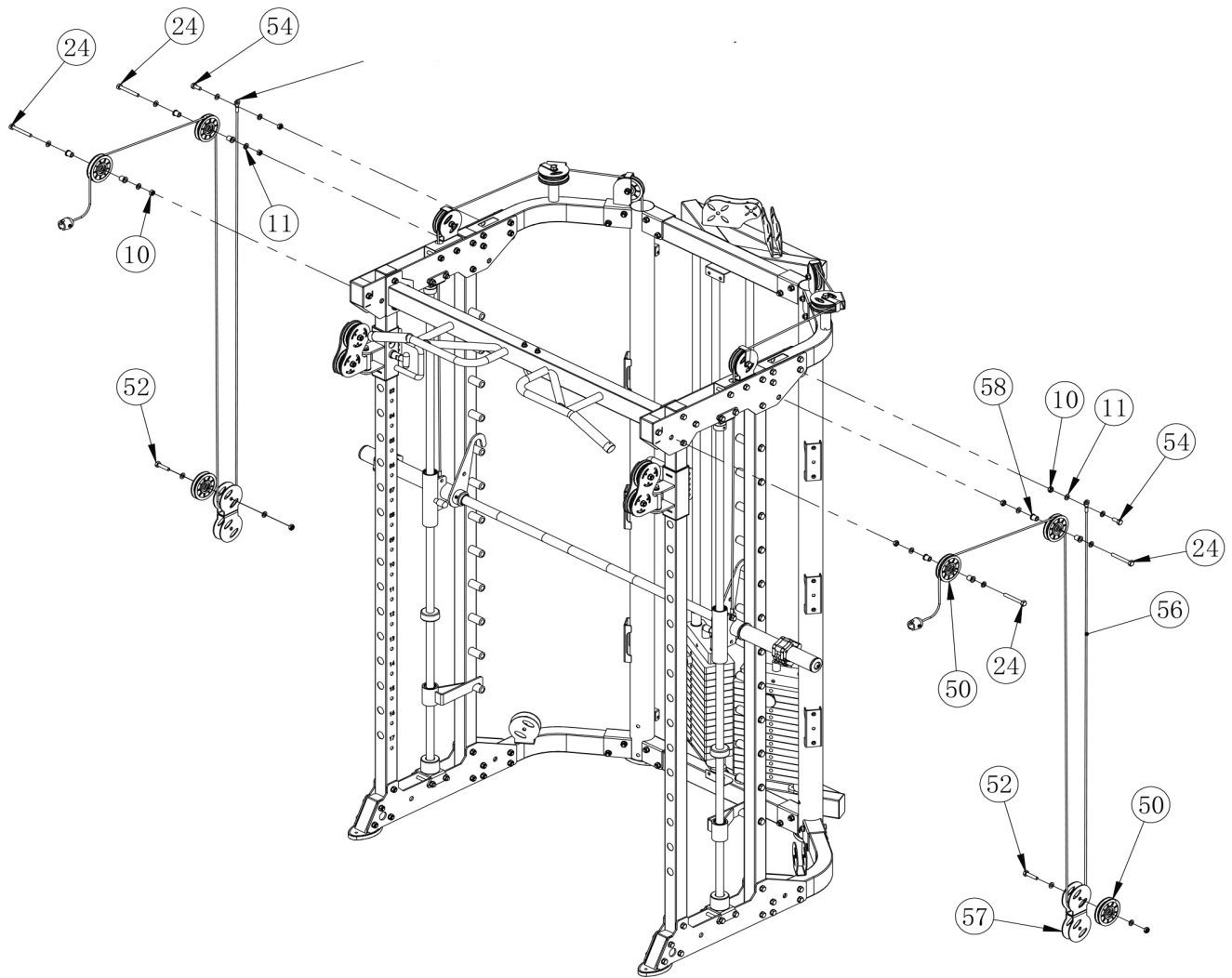

Schritt 7:

1. Schrauben Sie das Gewindeende vom Kabel (60) in die Aufnahme des Gewichtsblocks und führen Sie das Kabel (60) nach oben durch den Verbindungsrahmen.
2. Montieren Sie in der Umlenkrollenhalterung am Verbindungsrahmen eine Umlenkrolle (50) und eine kleine Umlenkrolle (59) mit jeweils einer Schraube (52), zwei Unterlegscheiben (11) und einer Mutter (10).
3. Führen Sie das Kabel (60) über die montierte Umlenkrolle (50) und die kleine Umlenkrolle (59) durch den Verbindungsrahmen nach unten entlang der Rückseite des Gewichtsblocks.
4. Montieren Sie eine Umlenkrolle (50) an der Rückseite des unteren Verbindungsrahmens mit einer Schraube (52), zwei Unterlegscheiben (11) und einer Mutter (10).
5. Führen Sie das Kabel (60) unterhalb der montierten Umlenkrolle (50) und dem Gewichtsblock entlang nach vorne.
6. Montieren Sie je eine Umlenkrolle (50) an der Umlenkrollenhalterung am rechten Rahmenteil und in der freihängenden Umlenkrollenhalterung mit je einer Schraube (52), zwei Unterlegscheiben (11) und einer Mutter (10).
7. Führen Sie das Kabel (60) unterhalb der Umlenkrolle (50) am rechten Rahmenteil nach oben über die Umlenkrolle (50) durch die freihängende Umlenkrollenhalterung.
8. Montieren Sie zwei kleine Umlenkrollen (59) zusammen mit je zwei Abstandshaltern (58) zwischen den unteren Platten mit je einer Schraube (24), zwei Unterlegscheiben (11) und einer Mutter (10).
9. Führen Sie das Kabel unterhalb der kleinen Umlenkrollen (59) entlang durch die Platten nach oben und montieren Sie das Ösenende des Kabels (60) an der Rückseite des Umlenkrollenrahmens mit einer Schraube (54), zwei Unterlegscheiben (11) und einer Mutter (10).
10. Wiederholen Sie den Schritt 1 bis Schritt 9 auf der anderen Seite der Kraftstation.
11. Ziehen Sie die Schrauben und Muttern fest.

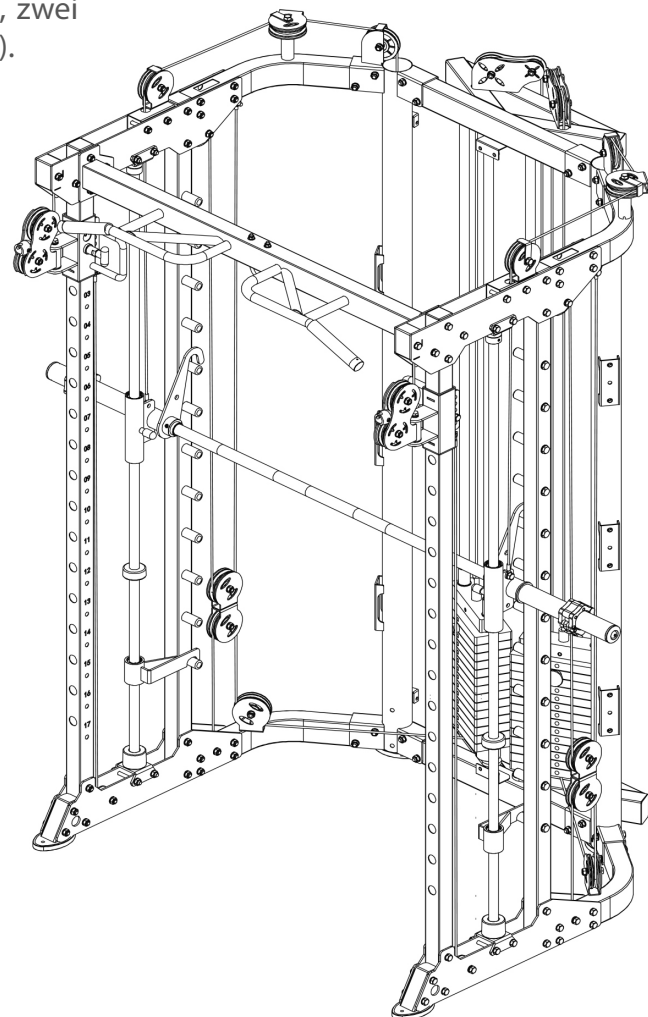

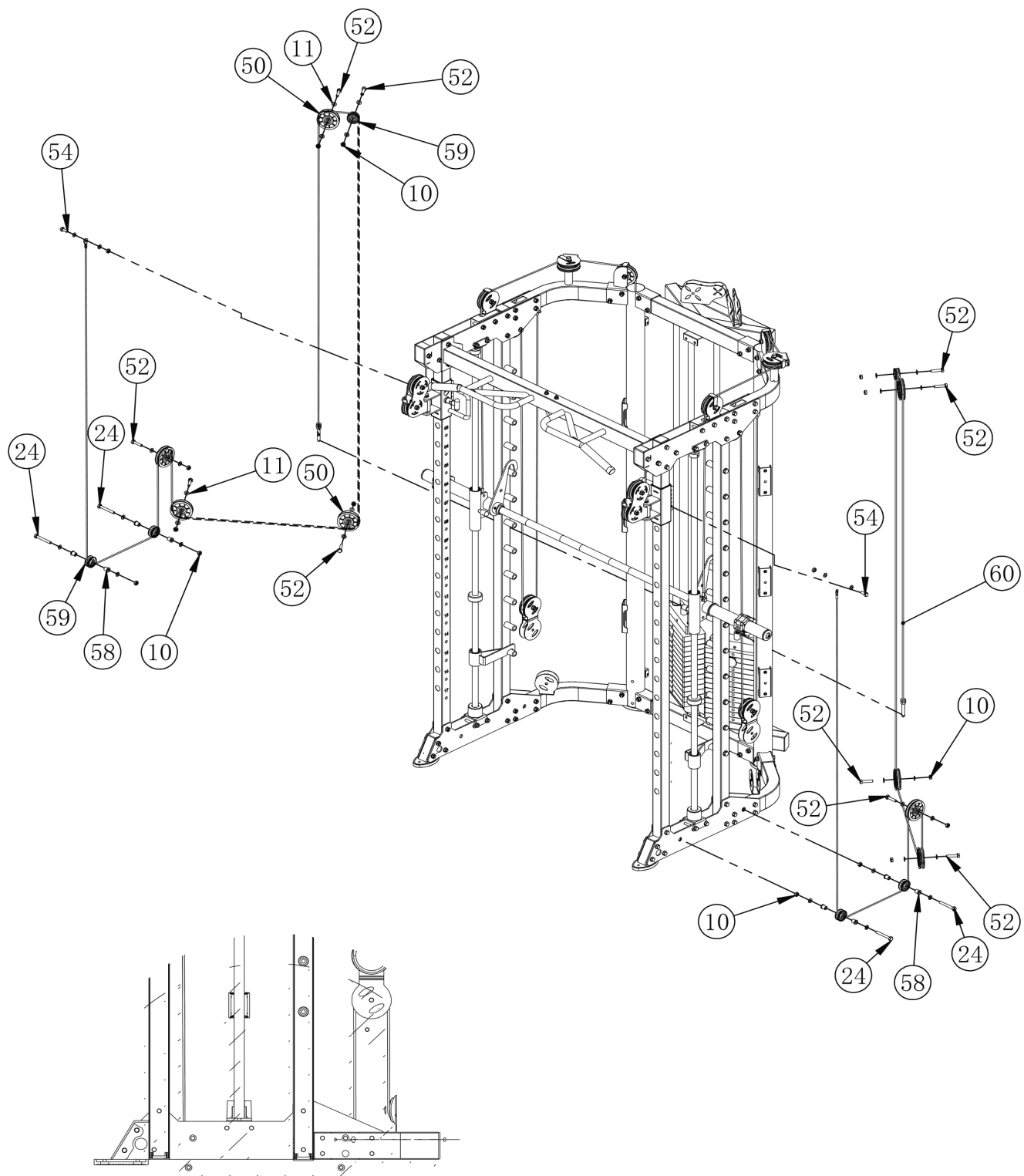

Kabelverlauf

Schritt 8:

1. Befestigen Sie die linke und die rechte Abdeckung (63 & 64) gemeinsam mit der Verbindungslasche (62) am oberen und unteren Verbindungsrahmen (1 & 6) mit insgesamt vier Schrauben (65) und vier Unterlegscheiben (66).
2. Befestigen Sie die linke und die rechte Abdeckung (63 & 64) jeweils an dem linken und rechten Stützrahmen (2 & 3) mit insgesamt sechs Schrauben (65) und sechs Unterlegscheiben (66).
3. Befestigen Sie jeweils zwei Haken (67) an der linken und rechten Abdeckung (63 & 64) mit insgesamt acht Schrauben (68) und acht Muttern (69).
4. Befestigen Sie jeweils drei Halterungen (61) an dem linken und dem rechten Stützrahmen (2 & 3) mit insgesamt zwölf Schrauben (70) und zwölf Unterlegscheiben (71).
5. Ziehen Sie die Schrauben und Muttern fest.

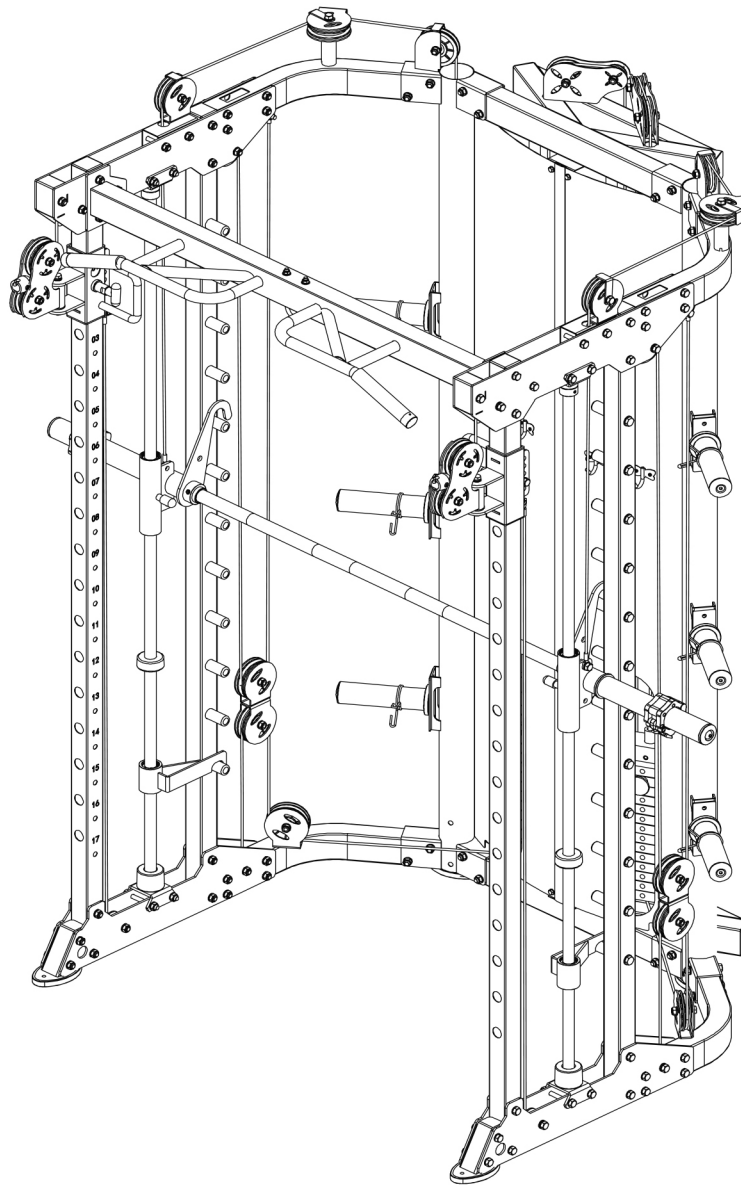

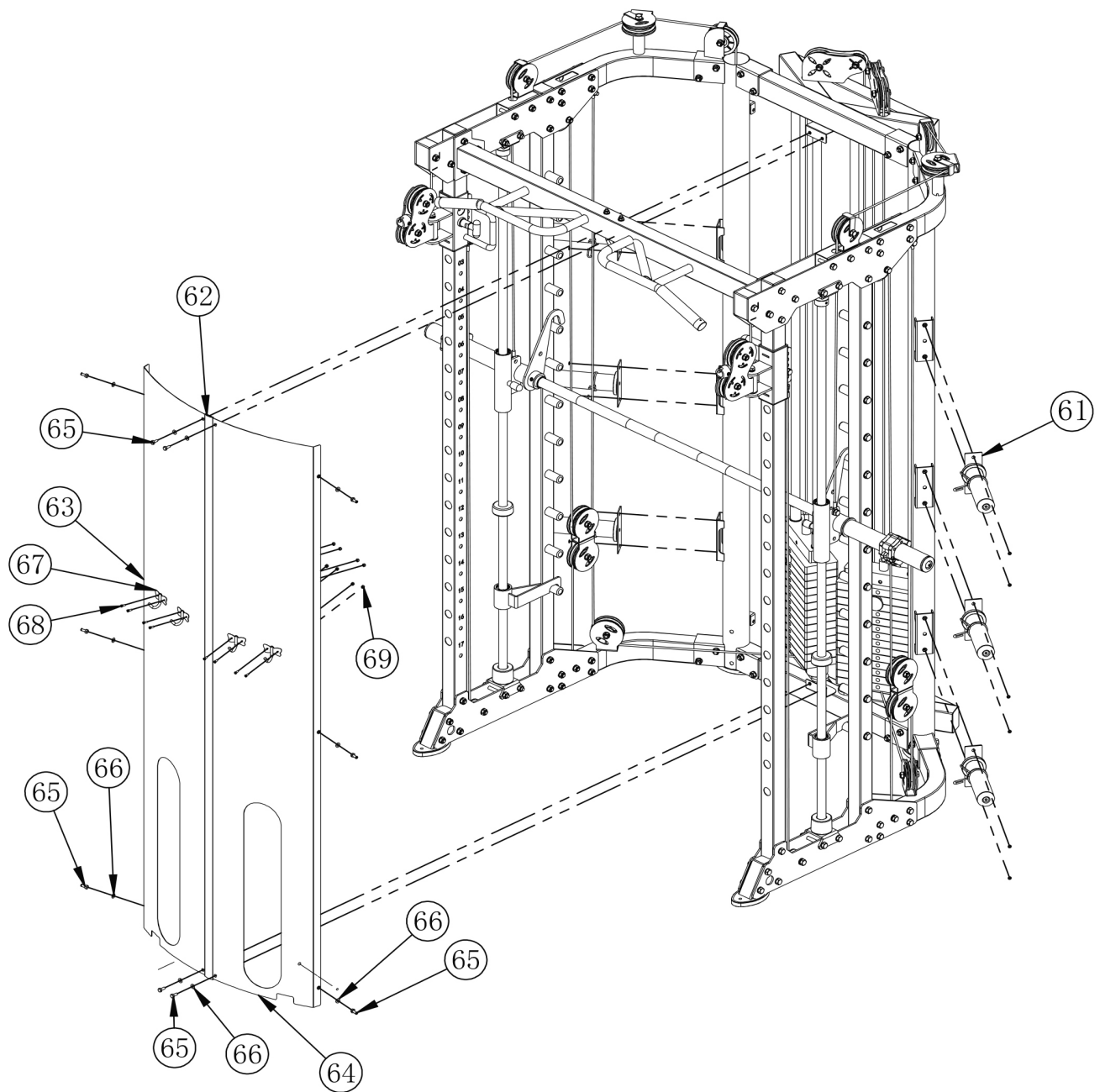

Schritt 9:

1. Befestigen Sie den Rumpftrainer (72) mitsamt zwei Hülsen (73) an der unteren Platte (19) mit einer Schraube (54) und einer Unterlegscheibe (75).
2. Befestigen Sie die Latzugstangenhalterung (74) am rechten Stützrahmen (3) mit zwei Schrauben (76), vier Unterlegscheiben (11) und zwei Muttern (10).
3. Ziehen Sie die Schrauben und Muttern fest.

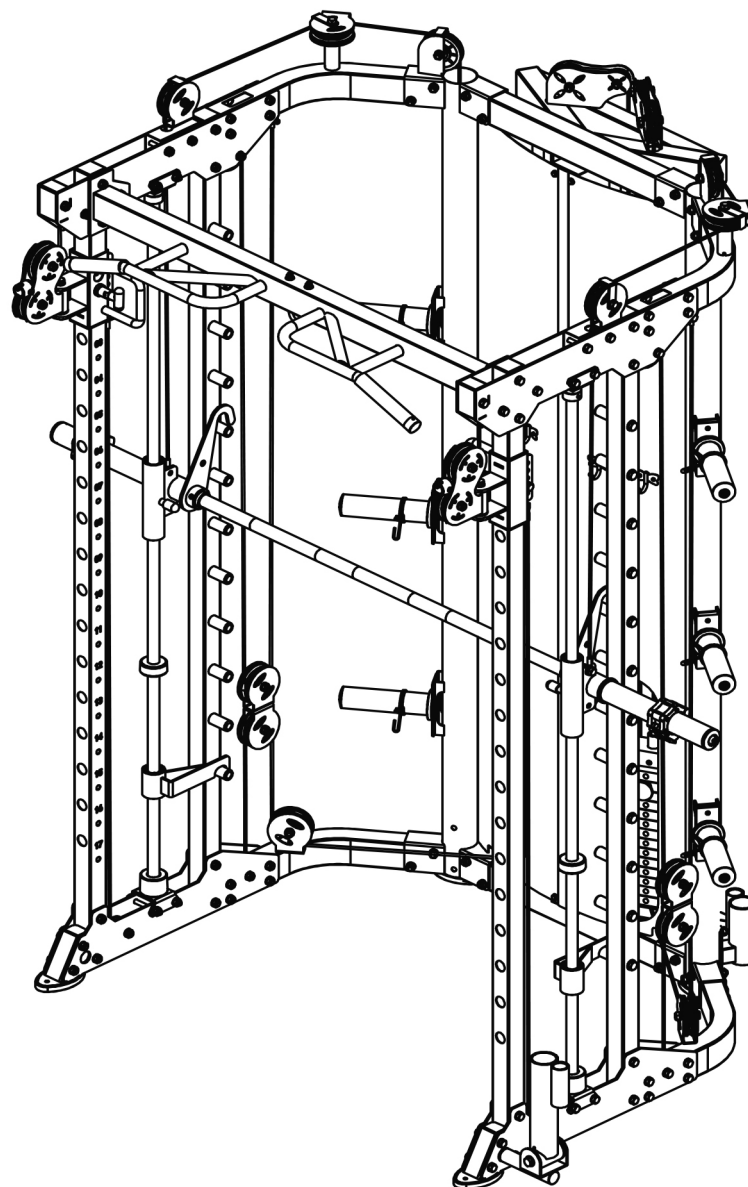

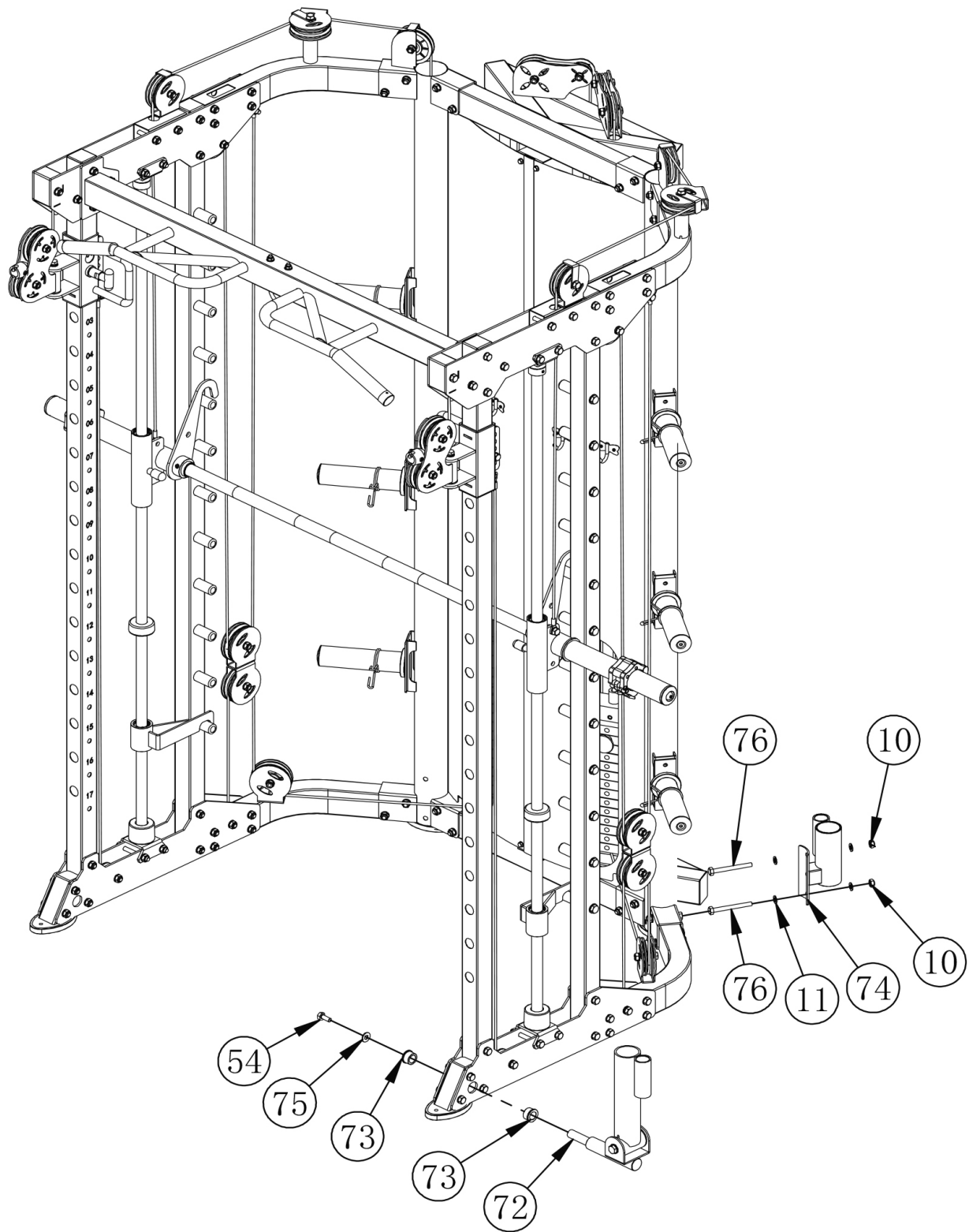

Schritt 10:

1. Befestigen Sie die Beinbeuger (83) an der Halterung (81) mit dem Pin (88).
2. Befestigen Sie das Zubehör an der Kraftstation. Dazu gehören folgende Teile:
 - + Dipstationen links und rechts (77 & 78)
 - + Hantelhalterungen links und rechts (79 & 80)
 - + Kurzhantelhalterungen links und rechts (81 & 82)
 - + Beinbeuger (83)
 - + Latzugstange (84)
 - + Ruderstange (85)
 - + Handgriffe (86)
 - + Core-Trainer (87)
3. Prüfen Sie abschließend den Festsitz aller Muttern und Schrauben.

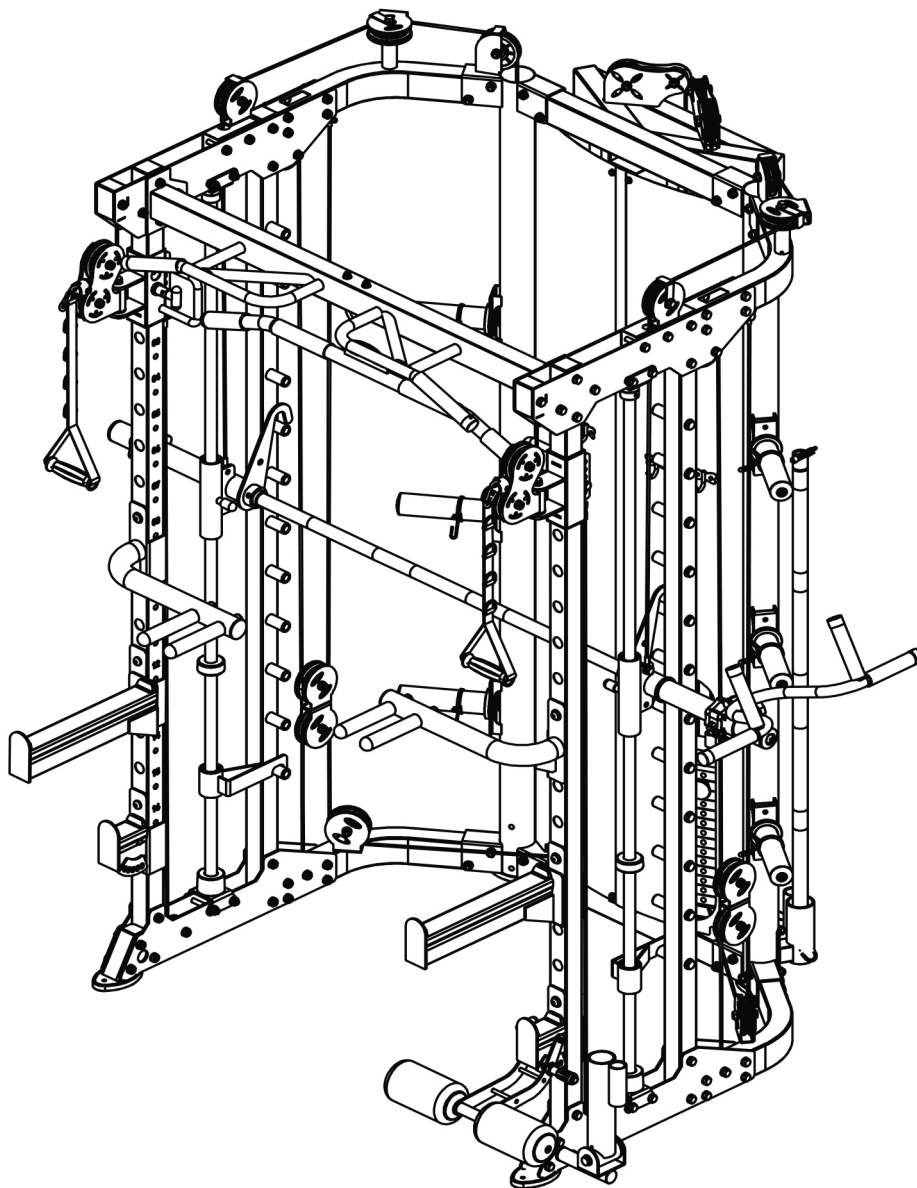

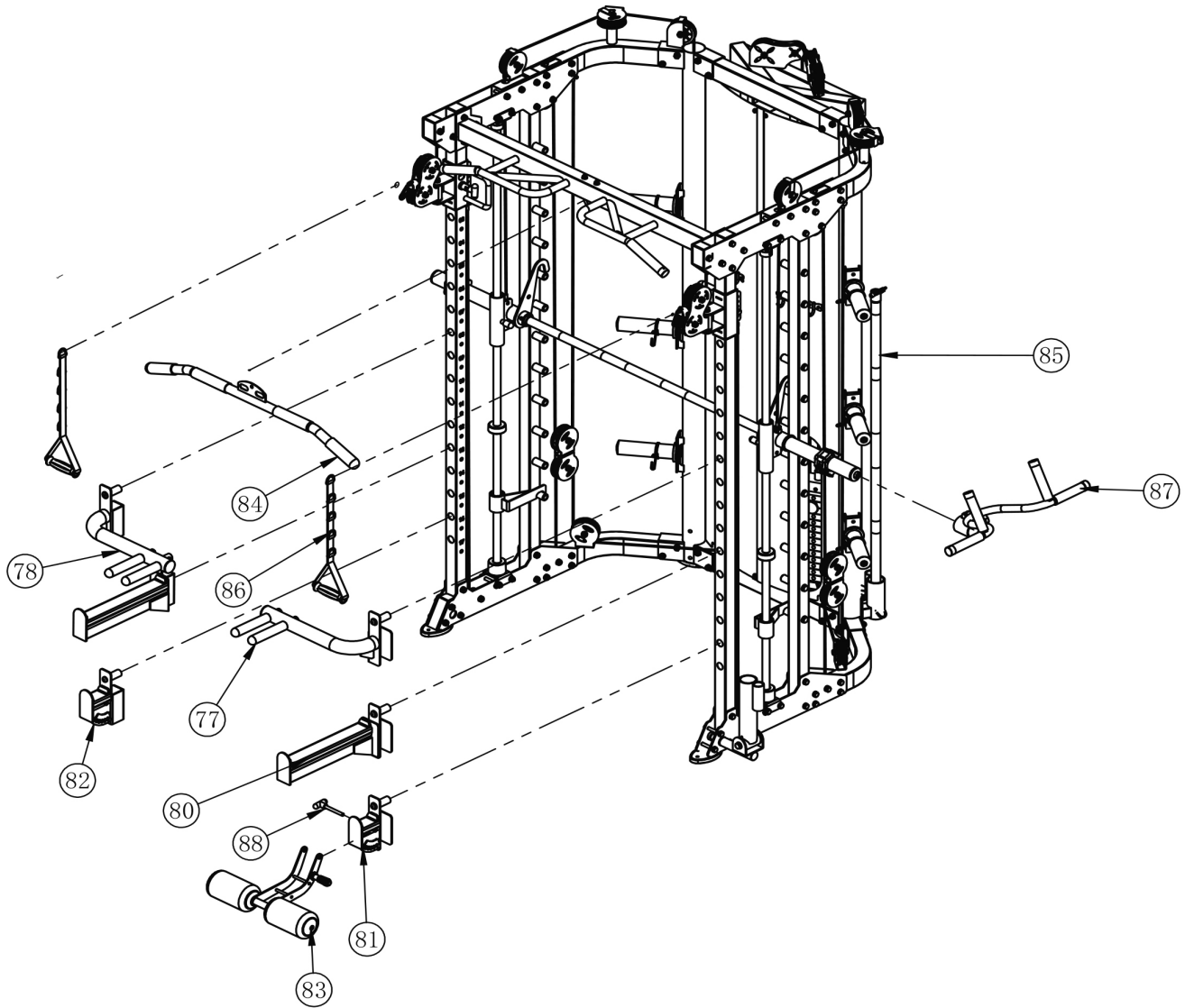

2.4 Optionales Zubehör

2.4.1 Lieferumfang - Beinpresse

Der Lieferumfang besteht aus den nachfolgend dargestellten Teilen. Prüfen Sie zu Beginn, ob alle zum Gerät gehörenden Teile und Werkzeuge im Lieferumfang enthalten sind und ob Schäden vorliegen. Bei Beanstandungen ist unmittelbar der Vertragspartner zu kontaktieren.



VORSICHT

Sollten Teile des Lieferumfangs fehlen oder beschädigt sein, darf der Aufbau nicht vorgenommen werden.

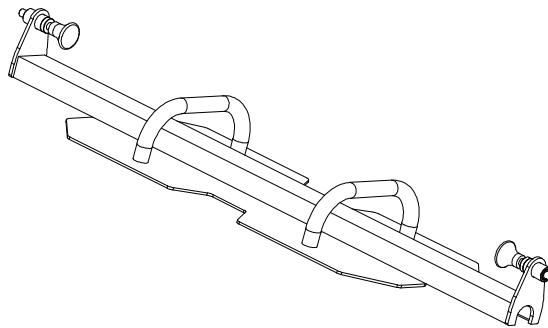

2.4.2 Aufbau - Beinpresse

Befestigen Sie die Beinpresse (1) mit den Pins an den Haken der Hantelstange (41), siehe Abbildung.

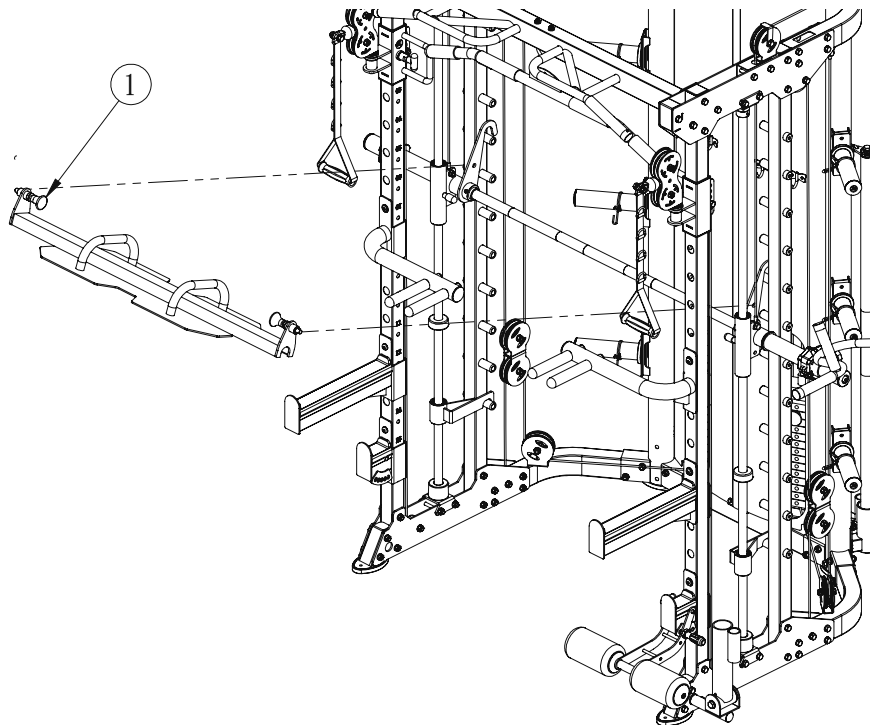

2.4.3 Lieferumfang - Jammer Arm



Der Lieferumfang besteht aus den nachfolgend dargestellten Teilen. Prüfen Sie zu Beginn, ob alle zum Gerät gehörenden Teile und Werkzeuge im Lieferumfang enthalten sind und ob Schäden vorliegen. Bei Beanstandungen ist unmittelbar der Vertragspartner zu kontaktieren.

⚠ VORSICHT

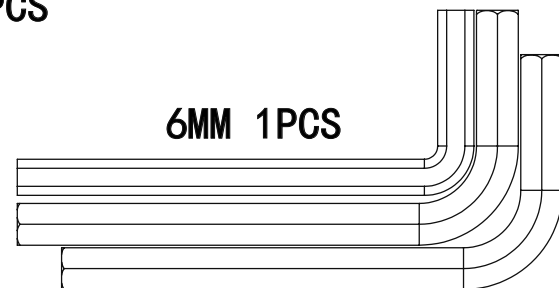
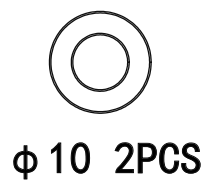
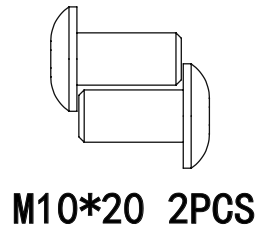
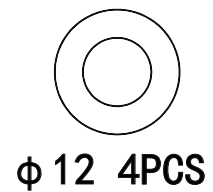
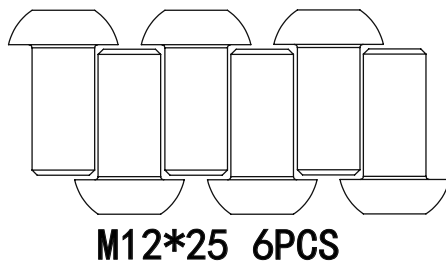
Sollten Teile des Lieferumfangs fehlen oder beschädigt sein, darf der Aufbau nicht vorgenommen werden.

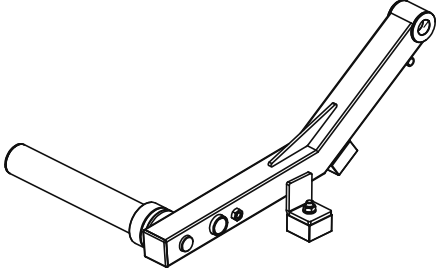
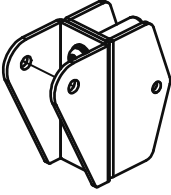
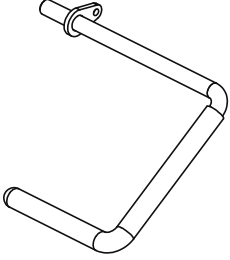
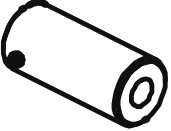
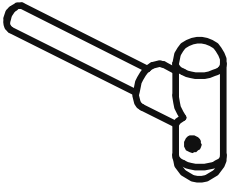

8MM 2PCS

Nr.	Name	Anz.	
1	Arm	1	
2	Rahmen		
3	Handgriff		
4	Hülse		
11	Pin		
12	Klemme		

2.4.4 Aufbau - Jammer Arm

Sehen Sie sich vor dem Aufbau die Montageschritte genau an und führen Sie die Montage gemäß der angegebenen Reihenfolge durch.

① HINWEIS

Verschrauben Sie zunächst alle Teile lose und kontrollieren Sie deren richtige Passform. Ziehen Sie die Schrauben mit Hilfe des Werkzeuges erst fest, wenn Sie dazu aufgefordert werden.

Schritt 1:

1. Montieren Sie den Handgriff (3) am Arm (1) mit einer Schraube (5), einem Dichtring (7), einer Unterlegscheibe (10) und einer Schraube (8), einem Dichtring (13) und einer Unterlegscheibe (9).
2. Montieren Sie den Rahmen (2) zusammen mit einer Hülse (4) am Arm (1) mit zwei Schrauben (5), zwei Dichtringen (7) und zwei Unterlegscheiben (6).
3. Ziehen Sie die Schrauben fest an.
4. Wiederholen Sie die Schritte für den anderen Arm.

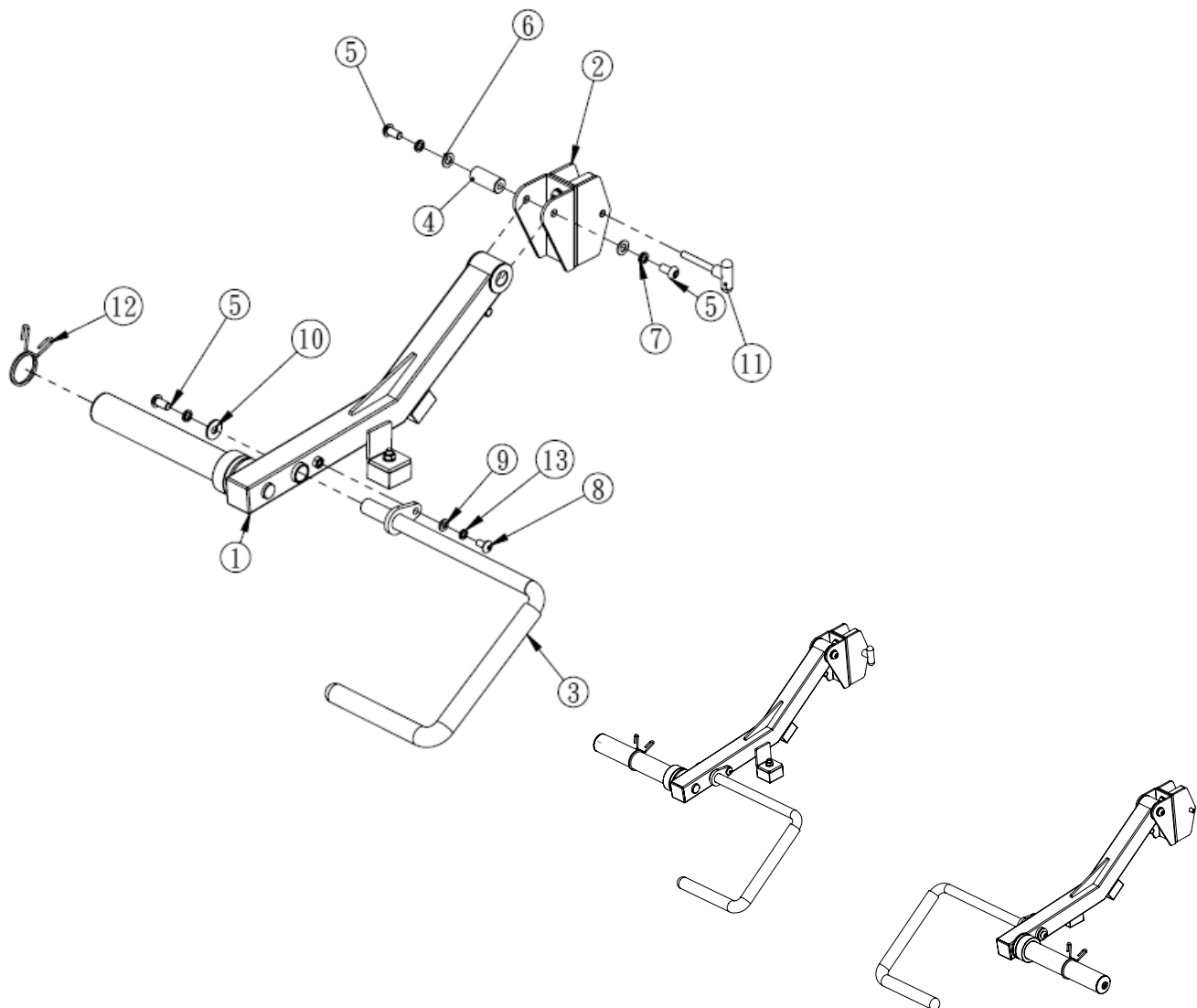

Schritt 2:

Befestigen Sie den Jammer Arm mit dem Pin (11) an den Stützrahmen der Kraftstation, siehe Abbildung.

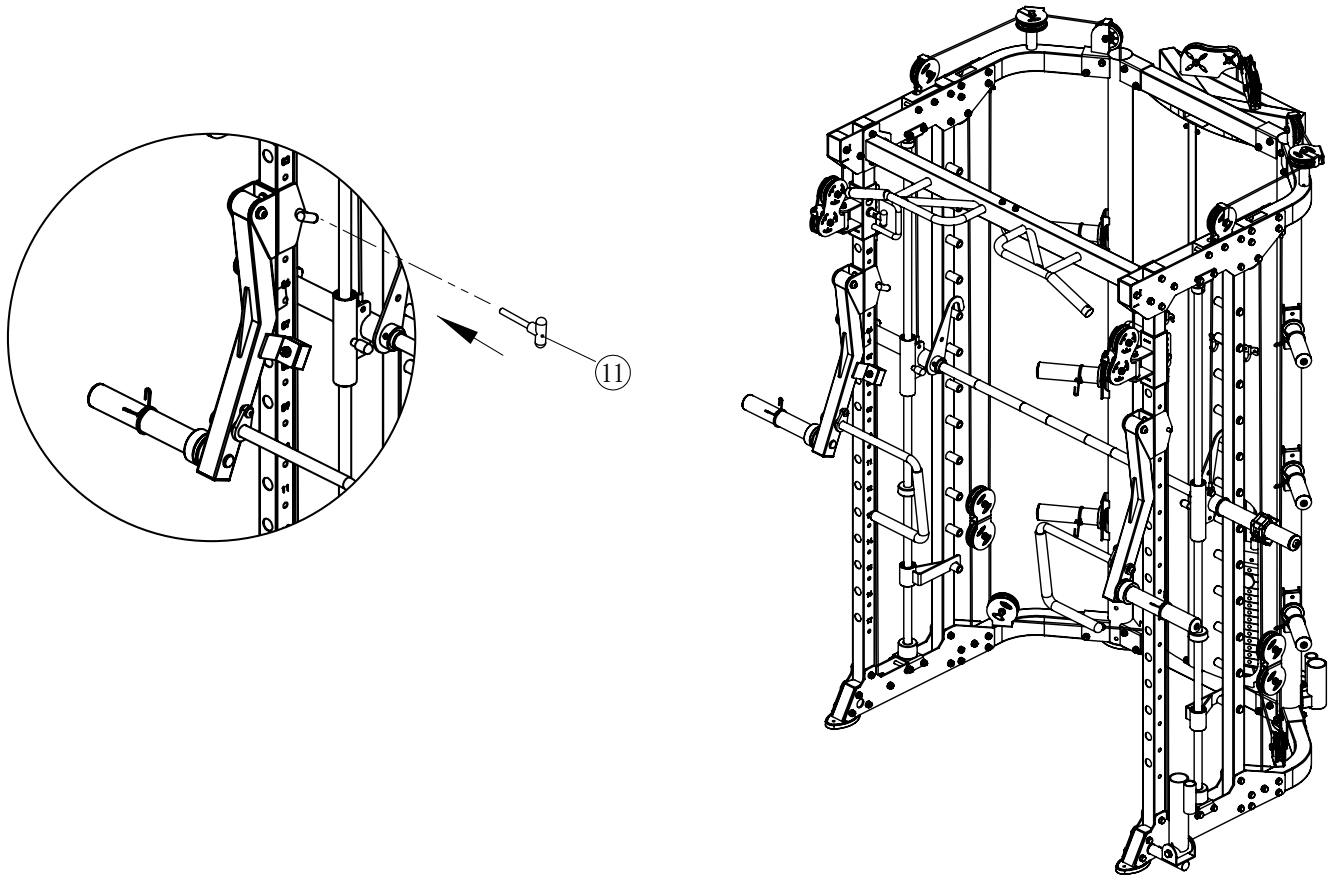

3.1 Allgemeine Hinweise

WARNUNG

- + Der Lagerort sollte so gewählt werden, dass ein Missbrauch durch Dritte oder Kinder ausgeschlossen werden kann.
- + Sollte Ihr Gerät über keine Transportrollen verfügen, ist das Gerät vor dem Transport zu demontieren.

ACHTUNG

- + Stellen Sie sicher, dass das Gerät im ausgewählten Lagerort vor Nässe, Staub und Schmutz geschützt ist. Der Lagerort sollte trocken und gut belüftet sein und eine konstante Umgebungstemperatur zwischen 10°C und 35°C aufweisen.

4.1 Allgemeine Hinweise

WARNUNG

- + Nehmen Sie keine unsachgemäßen Veränderungen am Gerät vor.

VORSICHT

- + Beschädigte oder abgenutzte Bauteile können Ihre Sicherheit und die Lebensdauer des Geräts beeinträchtigen. Tauschen Sie deshalb beschädigte oder verschlissene Bauteile sofort aus. Wenden Sie sich in einem solchen Fall an den Vertragspartner. Bis zur Instandsetzung darf das Gerät nicht weiter benutzt werden. Verwenden Sie im Bedarfsfall nur originale Ersatzteile.

ACHTUNG

- + Neben den hier aufgeführten Anweisungen und Empfehlungen zur Wartung und Pflege können zusätzliche Service- und/oder Reparaturleistungen nötig sein; diese sind nur von autorisierten Service-Technikern durchzuführen.

4.2 Störungen und Fehlerdiagnose

Das Gerät durchläuft in der Produktion regelmäßig Qualitätskontrollen. Dennoch können Störungen oder Fehlfunktionen am Gerät auftreten. Häufig sind Einzelteile für diese Störungen verantwortlich, ein Austausch ist meist ausreichend. Die häufigsten Fehler und deren Behebung entnehmen Sie bitte aus folgender Übersicht. Sollte das Gerät dennoch nicht ordnungsgemäß funktionieren, wenden Sie sich an Ihren Vertragspartner.

Fehler	Ursache	Behebung
Schleifgeräusche	Kabel oder Rollen laufen nicht sauber oder sind beschädigt	+ Sichtkontrolle des Kabelverlaufes oder der Rollenführung + Bei Beschädigung betroffenes Teil ersetzen
Gewicht hängt in der Luft	Kabel zu stramm gespannt	Kabelspannung nachjustieren
Kabel ohne Spannung	Kabel zu schlaff	+ Kabelverlauf kontrollieren + Kabelspannung nachjustieren
Quietsch- & Knackgeräusche	Lose oder zu feste Schraubenverbindung	+ Schraubenverbindung prüfen oder schmieren* + Kabelverlauf kontrollieren
Gerät wackelt	+ Schiefer Untergrund + Lose Schraubenverbindung	+ Gerät ausrichten + Schrauben nachziehen
Zug schwergängig	+ Gewichtsaufnahmen/ Führungsstangen trocken + Kabelführung Fehlerhaft	+ Führungsstangen schmieren* + Kabelverlauf kontrollieren

* Mit einem fettfreien Silikonöl oder Silikon spray.

4.3 Wartungs- und Inspektionskalender

Um Beschädigungen durch Körperschweiß zu vermeiden, muss das Gerät nach jeder Trainingseinheit mit einem feuchten Handtuch (keine Lösungsmittel!) gereinigt werden.

Folgende Routinearbeiten sind in den angegebenen Zeitabständen durchzuführen:

Teil	Wöchentlich	Monatlich	Vierteljährlich
Kabel	R	I	
Schraubenverbindungen		I	
Rollen und Seilführung		I	
Gleitschienen/Führungsstangen		I	
Gewichte			I
Polster	R	I	
Legende: R = Reinigen; I = Inspizieren			

5 ENTSORGUNG

Dieses Gerät darf am Ende seiner Lebensdauer nicht über den normalen Haushaltsmüll entsorgt werden, sondern muss an einem Sammelpunkt für das Recycling abgegeben werden. Nähere Informationen erhalten Sie bei der zuständigen Entsorgungsstelle Ihrer Gemeindeverwaltung.



Die Werkstoffe sind gemäß ihrer Kennzeichnung wiederverwertbar. Mit der Wiederverwendung, der stofflichen Verwertung oder anderen Formen der Verwertung von Altgeräten leisten Sie einen wichtigen Beitrag zum Schutze der Umwelt.

6 ZUBEHÖR-EMPFEHLUNG

Um Ihr Trainingserlebnis noch angenehmer, effektiver und schöner zu gestalten, empfehlen wir Ihnen, Ihr Fitnessgerät um passendes Zubehör zu ergänzen. Für Kraftgeräte, wie Kraftstationen, Hantelbänke oder Racks kann dies zum Beispiel eine **Bodenmatte** sein, die Ihr Fitnessgerät sicherer stehen lässt und auch den Boden vor Schweiß schützt, das können aber auch **zusätzliche Gewichte**, entsprechende **Zug-Griffe**, **Fußschlaufen** speziell für Beintraining oder auch **Trizepsseile** sein. Für einzelne Kraftstationen gibt es außerdem optionale Erweiterungen wie **Beinpressen**, die Ihr Training noch intensiver und umfangreicher gestalten.

Unser Sortiment an Zubehör bietet höchste Qualität und macht das Training noch besser. Wenn Sie sich über kompatibles Zubehör informieren möchten, gehen Sie am besten in unserem Webshop auf die Detailseite des Produktes (am einfachsten geben Sie dafür die Artikelnummer im Suchfeld oben ein) und fahren auf dieser Seite dann zum empfohlenen Zubehör. Alternativ können Sie den zur Verfügung gestellten QR-Code nutzen. Sie können sich natürlich auch an unseren Kundenservice wenden: telefonisch, per E-Mail, in einer unserer Filialen oder über unsere Social-Media-Kanäle. Wir beraten Sie gerne!



Bodenmatte



Brustgurt

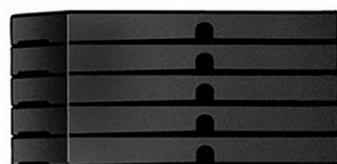

Gewichtsblockerweiterung



Trizepstau

7.1 Seriennummer und Modellbezeichnung

Um Ihnen den bestmöglichen Service bieten zu können, halten Sie bitte **Modellbezeichnung**, **Artikelnummer**, **Seriennummer**, **Explosionszeichnung** und **Teilleiste** bereit. Die entsprechenden Kontaktmöglichkeiten finden Sie in Kapitel 9 dieser Bedienungsanleitung.

ⓘ **HINWEIS**

Die Seriennummer Ihres Geräts ist einmalig. Sie befindet sich auf einem weißen Aufkleber. Die genaue Position dieses Aufklebers entnehmen Sie bitte der folgenden Abbildung.

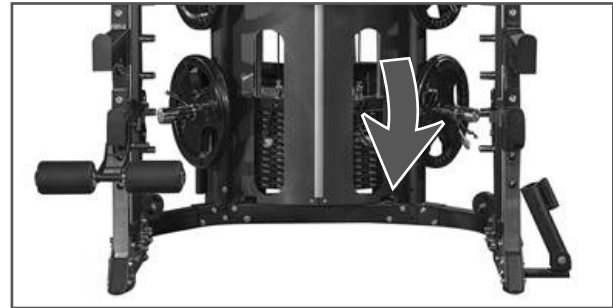

Tragen Sie die Seriennummer in das entsprechende Feld ein.

Seriennummer:

Marke / Kategorie:

Modellbezeichnung:

Artikelnummer:

7.2 Teileliste - Kraftstation

Nr.	Bezeichnung (ENG)	Spezifikation	Anz.
1	connection tube		1
2	upright frame left		1
3	upright frame right		1
4	bending tube left		1
5	bending tube right		1
6	upper connection tube		1
7	upper bending tube right		1
8	upper bending tube left		1
9	hexagon bolt	M10*75	54
10	lock nut	M10	100
11	washer	Φ10	210
12	chin up bar		1
13	upper plate		4
14	pulley frame tube right		1
15	pulley frame tube left		1
16	upright tube		2
17	tube with hole right		1
18	tube with hole left		1
19	lower plate		4
20	sliding tube right		1
21	sliding tube left		1
22	foot tube cover		2
23	end tube		2
24	hexagon bolt	M10*80	14
25	lower base		2
26	upper base		2
27	guide rod	Φ25*1850	2
28	lock sleeve		2
29	sliding sleeve		2
30	rubber pad with groove	Φ60*Φ26*45	2
31	safety hook right		1
32	safety hook left		1

33	hexagon bolt	M10*90	8
34	socket set screw	M8*10	2
35	end cap	Φ51*Φ 42.5*36.6L	2
36	check ring	Φ60*Φ48.5*27L	2
37	pipe	Φ50*310*T0.5	2
38	button head socket screw	M12*40	2
39	spring washer	M12	2
40	washer	Φ12	2
41	barbell rod		1
42	inner pipe	Φ48*298*2.5T	2
43	rubber pad	Φ60*Φ26*25	2
44	rubber pad	Φ60*Φ26*42	4
45	guide rod hollow	Φ25*1955	4
46	reinforcing plate		4
47	90KG weight stack	2 group	2
48	hexagon bolt	M10*20	8
49	wire	Φ5*2745mm	2
50	pulley	Φ95	20
51	pulley plate		6
52	hexagon bolt	M10*45	14
53	hexagon bolt	M10*50	4
54	hexagon bolt	M10*25	7
55	weight		2
56	wire	Φ5*4185mm	2
57	"-" shaped pulley frame		2
58	pulley spacer sleeve	Φ20*10.5*L20.5	16
59	pulley	Φ50	6
60	wire	Φ5*7195mm	2
61	barbell plate holder		6
62	connection strap		1
63	shield left		1
64	shield right		1
65	hexagon bolt	M6*16	10
66	washer	Φ6	10

67	hook		4
68	"+"slotted countersunk head bolt	M4*12	8
69	lock nut	M4	8
70	hexagon bolt	M8*20	12
71	washer	Φ8	12
72	core trainer		1
73	powder metallurgy sleeve	Φ33.2*Φ 29*Φ20*18	2
74	barbell rod cup		1
75	big washer	Φ25*Φ10*2.0	1
76	hexagon bolt	M10*95	2
77	dip bar left		1
78	dip bar right		1
79	barbell rod holder right		1
80	barbell rod holder left		1
81	barbell rod holder short left		1
82	barbell rod holder short right		1
83	leg curl tube		1
84	long bar		1
85	ship rod		1
86	hand belt		2
87	pull lift device		1
88	T shape pin	Φ10*100	1
89	barbell clamp collar		2
90	selector rod		2
91	weight pin		2
92	weight stack support tube		4

7.3 Explosionszeichnung - Kraftstation

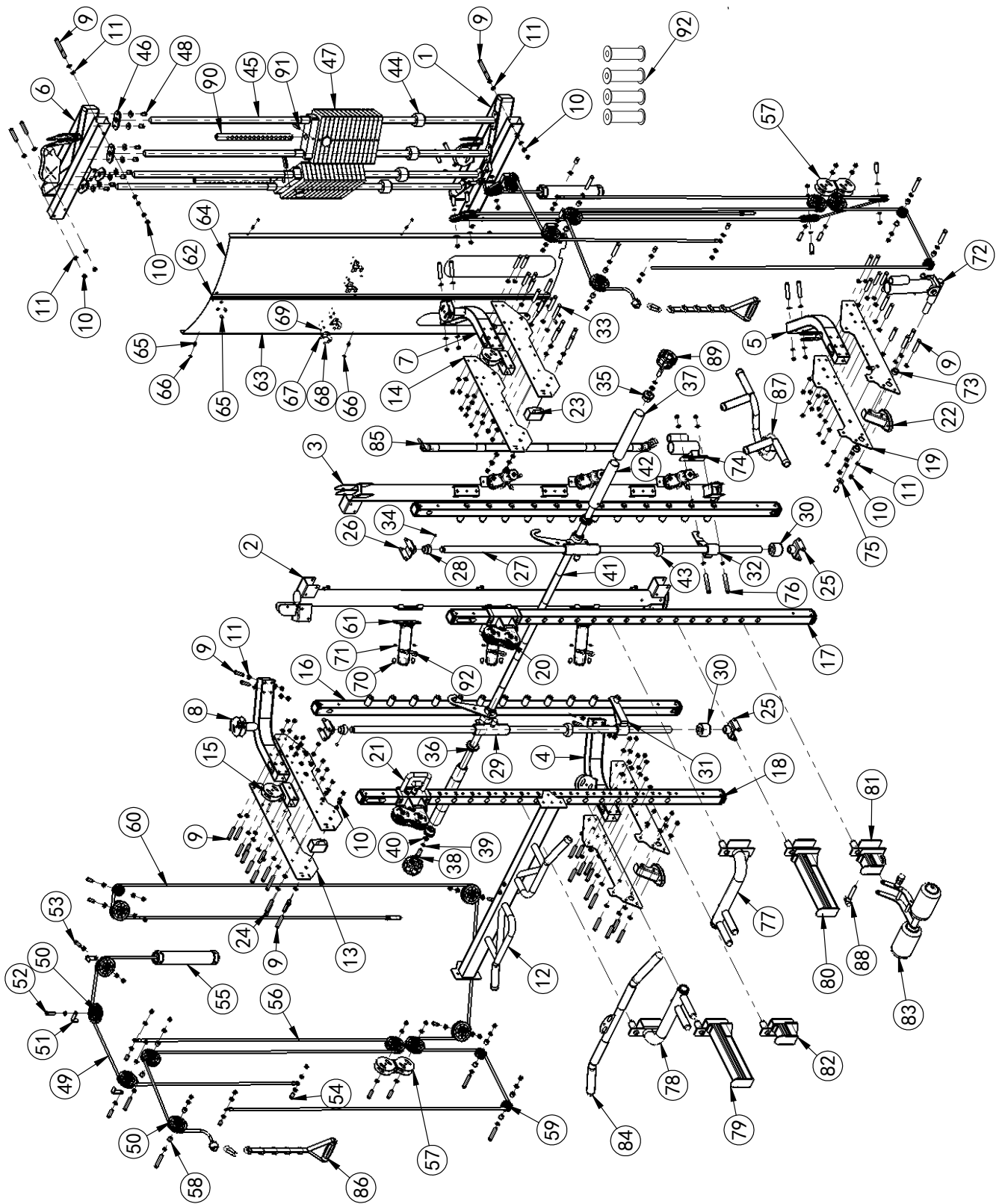

7.4 Teileliste - Jammer Arm

Nr.	Bezeichnung (ENG)	Spezifikation	Anz.
1	push arm		2
2	push arm fix frame		2
3	handle		2
4	push arm connection shaft	Φ25*56	2
5	hexagon socket bolt button head screws	M12*25	6
6	washer	Φ12	4
7	spring gasket	Φ12	6
8	hexagon socket button head screws	M10*20	2
9	washer	Φ10	2
10	washer		2
11	T shape pin -black	Φ10*75	2
12	butterfly clip		2
13	spring gasket	Φ10	2

7.5 Explosionszeichnung - Jammer Arm

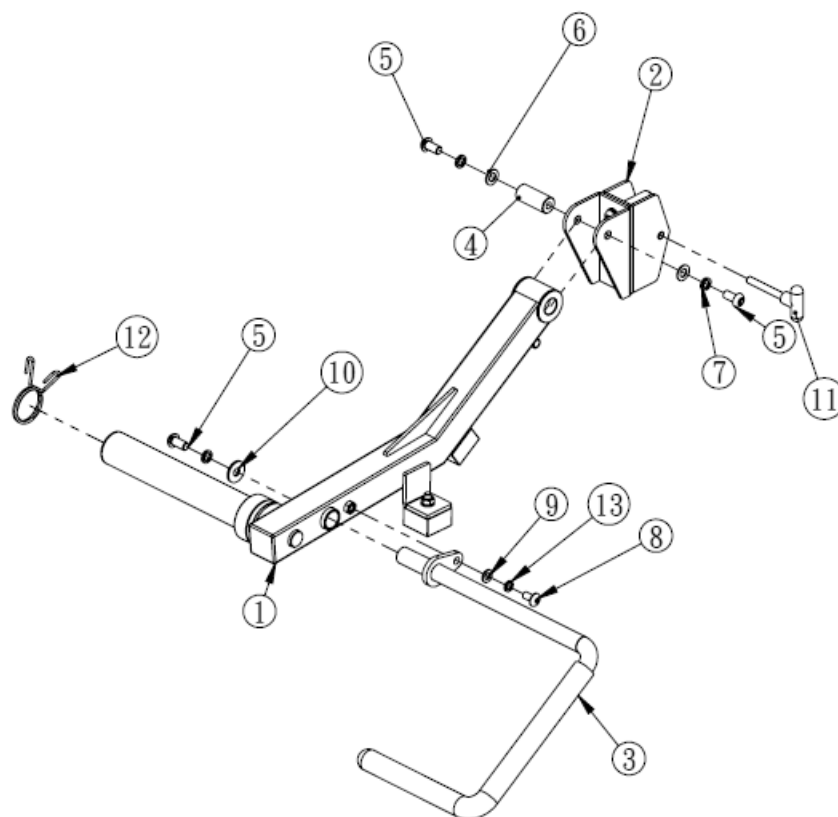

Produkte von TAURUS® unterliegen einer strengen Qualitätskontrolle. Sollte ein bei uns gekauftes Fitnessgerät dennoch nicht einwandfrei funktionieren, bedauern wir dies sehr und bitten Sie, sich an unseren aufgeführten Kundendienst zu wenden. Gerne stehen wir Ihnen telefonisch über die Technik-Hotline zur Verfügung.

Fehlerbeschreibungen

Ihr Trainingsgerät wurde so entwickelt, dass es dauerhaft ein hochwertiges Training ermöglicht. Sollte dennoch ein Problem auftreten, lesen Sie bitte zuerst die Bedienungsanleitung.

Zur weiteren Problemlösung, wenden Sie sich bitte an Ihren Vertragspartner oder rufen Sie unsere kostenlose Service-Hotline an. Zur schnellstmöglichen Problemlösung beschreiben Sie den Fehler bitte so genau wie möglich.

Zusätzlich zur gesetzlichen Gewährleistung gewähren wir Ihnen eine Garantie auf alle bei uns gekauften Fitnessgeräte nach Maßgabe der nachfolgenden Bestimmungen.

Ihre gesetzlichen Rechte werden hierdurch nicht eingeschränkt.

Garantieinhaber

Garantieinhaber ist der Erstkäufer bzw. jede Person, die ein neu gekauftes Produkt von einem Erstkäufer als Geschenk erhalten hat.

Garantiezeiten

Ab Übergabe des Trainingsgerätes übernehmen wir die in unserem Webshop hinterlegten Garantiezeiten. Die für Ihr Trainingsgerät entsprechenden Garantiezeiten finden Sie auf jeweiligen Produktseite.

Instandsetzungskosten

Nach unserer Wahl erfolgt entweder eine Reparatur, ein Austausch von beschädigten Einzelteilen oder ein Komplett-Austausch. Ersatzteile, welche beim Geräteaufbau selbst anzubringen sind, sind vom Garantiennehmer selbst zu tauschen und sind nicht Bestandteil der Instandsetzung. Nach Ablauf der Garantiezeit liegt die Verantwortung für Teile-, Instandsetzungs-, Reparatur-, Einbau- und Versandkosten beim Garantiennehmer.

Die Benutzungszeiten werden wie folgt deklariert:

- + Heimgebrauch: ausschließlich private Nutzung nur im Privathaushalt bis zu 3 Std. täglich
- + Semiprofessionelle Nutzung: bis zu 6 Std. täglich (z.B. Reha, Hotels, Vereine, Firmenfitness)
- + Professionelle Nutzung: mehr als 6 Std. täglich (z.B. Fitness-Studio)

Garantie-Service

Während der Garantiezeit werden Geräte, die aufgrund von Material- oder Fabrikationsfehlern Defekte aufweisen, nach unserer Wahl repariert oder ersetzt. Ausgetauschte Geräte oder Teile von Geräten gehen in unser Eigentum über. Die Garantieleistungen bewirken weder eine Verlängerung der Garantiezeit, noch setzen sie eine neue Garantie in Gang.

Garantiebedingungen

Zur Geltendmachung der Garantie sind folgende Schritte erforderlich:

Setzen Sie sich bitte per E-Mail oder Telefon mit dem Kundendienst in Verbindung. Falls das Produkt in der Garantie zwecks Reparatur eingeschickt werden muß, übernimmt der Verkäufer die Kosten. Nach Ablauf der Garantie trägt der Käufer die Transport- und Versicherungskosten. Wenn der Defekt im Rahmen unserer Garantieleistung liegt, erhalten Sie ein repariertes oder neues Gerät zurück.

Garantieansprüche sind ausgeschlossen bei Schäden durch:

- + missbräuchliche oder unsachgemäße Behandlung
- + Umwelteinflüsse (Feuchtigkeit, Hitze, Überspannung, Staub etc.)
- + Nichtbeachtung der für das Gerät geltenden Sicherheitsvorkehrungen
- + Nichtbeachtung der Bedienungsanleitung
- + Gewaltanwendung (z. B. Schlag, Stoß, Fall)
- + Eingriffe, die nicht von der von uns autorisierten Serviceadresse vorgenommen wurden
- + eigenmächtige Reparaturversuche

Kaufbeleg und Seriennummer

Bitte achten Sie darauf, die entsprechende Rechnung im Garantiefall vorlegen zu können. Damit wir Ihre Modellversion eindeutig identifizieren können sowie für unsere Qualitätskontrolle benötigen wir in jedem Service-Fall die Angabe der Geräte-Seriennummer. Bitte halten Sie die Seriennummer sowie Kundennummer möglichst schon bei Anruf unserer Service-Hotline bereit. Dies erleichtert eine zügige Bearbeitung.







































Falls Sie Probleme haben, die Seriennummer an Ihrem Trainingsgerät zu finden, stehen Ihnen unsere Service-Mitarbeiter mit weiteren Auskünften bereit.

Service außerhalb der Garantie

Auch in Fällen eines Mangels an Ihrem Trainingsgerät nach Ablauf der Garantie oder in Fällen, welche nicht in der Gewährleistung eingeschlossen sind, wie z.B. normale Abnutzung stehen wir Ihnen gerne für ein individuelles Angebot zur Verfügung. Wenden Sie sich bitte an unseren Kundendienst, um eine schnelle und kostengünstige Problemlösung zu finden. In diesem Fall gehen die Versandkosten zu Ihren Lasten.

Kommunikation

Viele Probleme können bereits durch ein Gespräch mit uns als Ihrem Fachhändler gelöst werden. Wir wissen, wie wichtig Ihnen als Nutzer des Trainingsgerätes die schnelle und unkomplizierte Problembehebung ist, damit Sie ohne große Unterbrechungen mit Freude trainieren können. Darum sind auch wir an einer schnellen und unbürokratischen Lösung Ihrer Anfrage interessiert. Halten Sie daher bitte Ihre Kundennummer sowie die Seriennummer des defekten Gerätes bereit.

DE	DK	UK
<p>TECHNIK</p> <p> +49 4621 4210-900</p> <p> +49 4621 4210-698</p> <p> technik@fitshop.de</p> <p> Öffnungszeiten entnehmen Sie unserer Homepage.</p> <p>SERVICE</p> <p> 0800 20 20277 (kostenlos)</p> <p> 04621 4210 - 0</p> <p> info@fitshop.de</p> <p> Öffnungszeiten entnehmen Sie unserer Homepage: https://stg.fit/statita</p>	<p>TEKNIK OG SERVICE</p> <p> 80 90 16 50</p> <p>+49 4621 4210-945</p> <p> info@fitshop.dk</p> <p> Åbningstider kan findes på hjemmesiden: https://stg.fit/statit7</p>	<p>CUSTOMER SUPPORT</p> <p> 00800 2020 2772</p> <p>+494621 4210 944</p> <p> info@fitshop.co.uk</p> <p> You can find the opening hours on our homepage: https://stg.fit/statitc</p>
	FR	BE
	<p>TECHNIQUE & SERVICE</p> <p> +33 (0) 189 530984</p> <p>+49 4621 42 10 933</p> <p> info@fitshop.fr</p> <p> Vous trouverez les heures d'ouverture sur notre site Internet: https://stg.fit/statit4</p>	<p>TECHNIQUE & SERVICE</p> <p> 02 732 46 77</p> <p>+49 4621 4210 933</p> <p> info@fitshop.be</p> <p> Vous trouverez les heures d'ouverture sur notre site Internet: https://stg.fit/statit8</p>
ES	NL	INT
<p>TECNOLOGÍA Y SERVICIOS</p> <p> 911 238 029</p> <p> info@fitshop.es</p> <p> Consulta nuestro horario de apertura en la página web: https://stg.fit/statit5</p>	<p>TECHNISCHE DIENST & SERVICE</p> <p> +31 172 619961</p> <p> service@fitshop.nl</p> <p> De openingstijden vindt u op onze homepage: https://stg.fit/statit3</p>	<p>TECHNICAL SUPPORT & SERVICE</p> <p> +49 4621 4210-944</p> <p> service-int@fitshop.de</p> <p> You can find the opening hours on our homepage: https://stg.fit/statita</p>
PL	AT	CH
<p>DZIAŁ TECHNICZNY I SERWIS</p> <p> 22 307 43 21</p> <p>+49 4621 42 10-948</p> <p> info@fitshop.pl</p> <p> Godziny otwarcia można znaleźć na stronie głównej: https://stg.fit/statit6</p>	<p>TECHNIK & SERVICE</p> <p> 0800 20 20277 (Freecall)</p> <p>+49 4621 42 10-0</p> <p> info@fitshop.at</p> <p> Öffnungszeiten entnehmen Sie unserer Homepage: https://stg.fit/statitb</p>	<p>TECHNIK & SERVICE</p> <p> 0800 202 027</p> <p>+49 4621 42 10-0</p> <p> info@fitshop.ch</p> <p> Öffnungszeiten entnehmen Sie unserer Homepage: https://stg.fit/statit9</p>

Auf dieser Webseite finden Sie eine detaillierte Übersicht inkl. Anschrift und Öffnungszeiten für alle Filialen der Fitshop Group im In- sowie im Ausland:

www.fitshop.de/filialen

WIR LEBEN FITNESS

WEBSHOP UND SOCIAL MEDIA

Fitshop ist mit über 70 Filialen Europas größter Fachmarkt für Heimfitnessgeräte und weltweit einer der renommiertesten Online-Versandhändler für Fitness-Equipment. Privatkunden bestellen über die 25 Webshops der jeweiligen Landessprache oder lassen sich ihre Wunschgeräte vor Ort zusammenstellen. Darüber hinaus beliefert das Unternehmen Fitnessstudios, Hotels, Sportvereine, Firmen und Physio-Praxen mit professionellen Geräten für Ausdauer- und Krafttraining.

Fitshop bietet eine breite Palette an Fitnessgeräten namhafter Hersteller, hochwertige Eigenentwicklungen und umfangreiche Serviceleistungen, z. B. einen Aufbauservice und eine sportwissenschaftliche Beratung vor und nach dem Kauf. Dafür beschäftigt das Unternehmen zahlreiche Sportwissenschaftler, Fitnesstrainer und Leistungssportler.

Besuchen Sie uns doch auch auf unseren Social Media Kanälen oder unserem Blog!

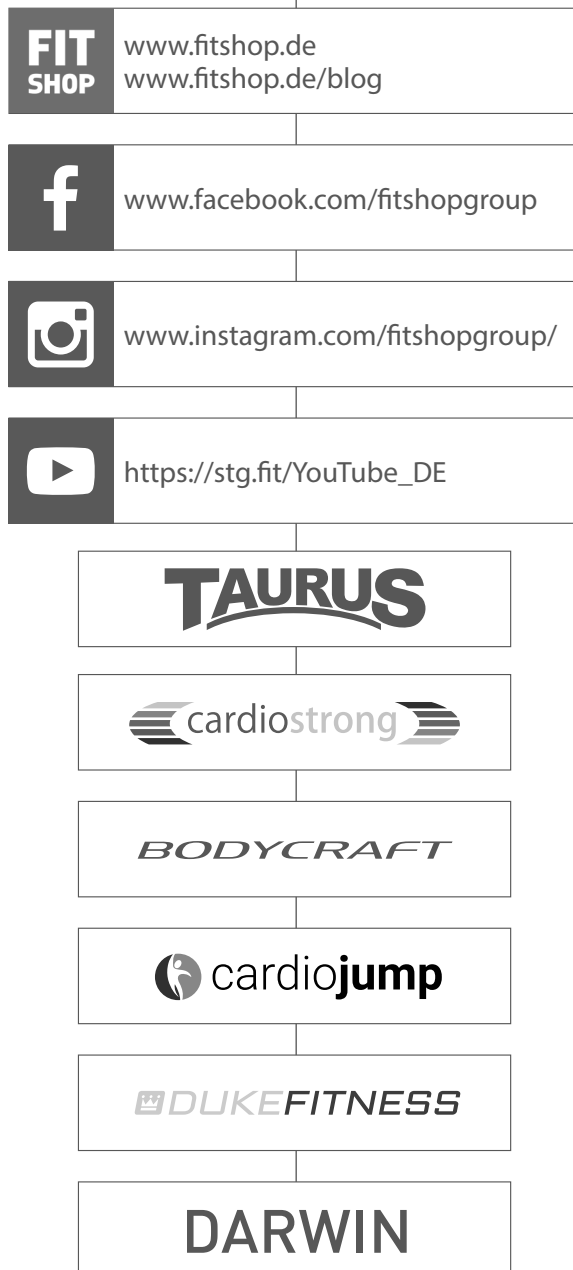

Notizen

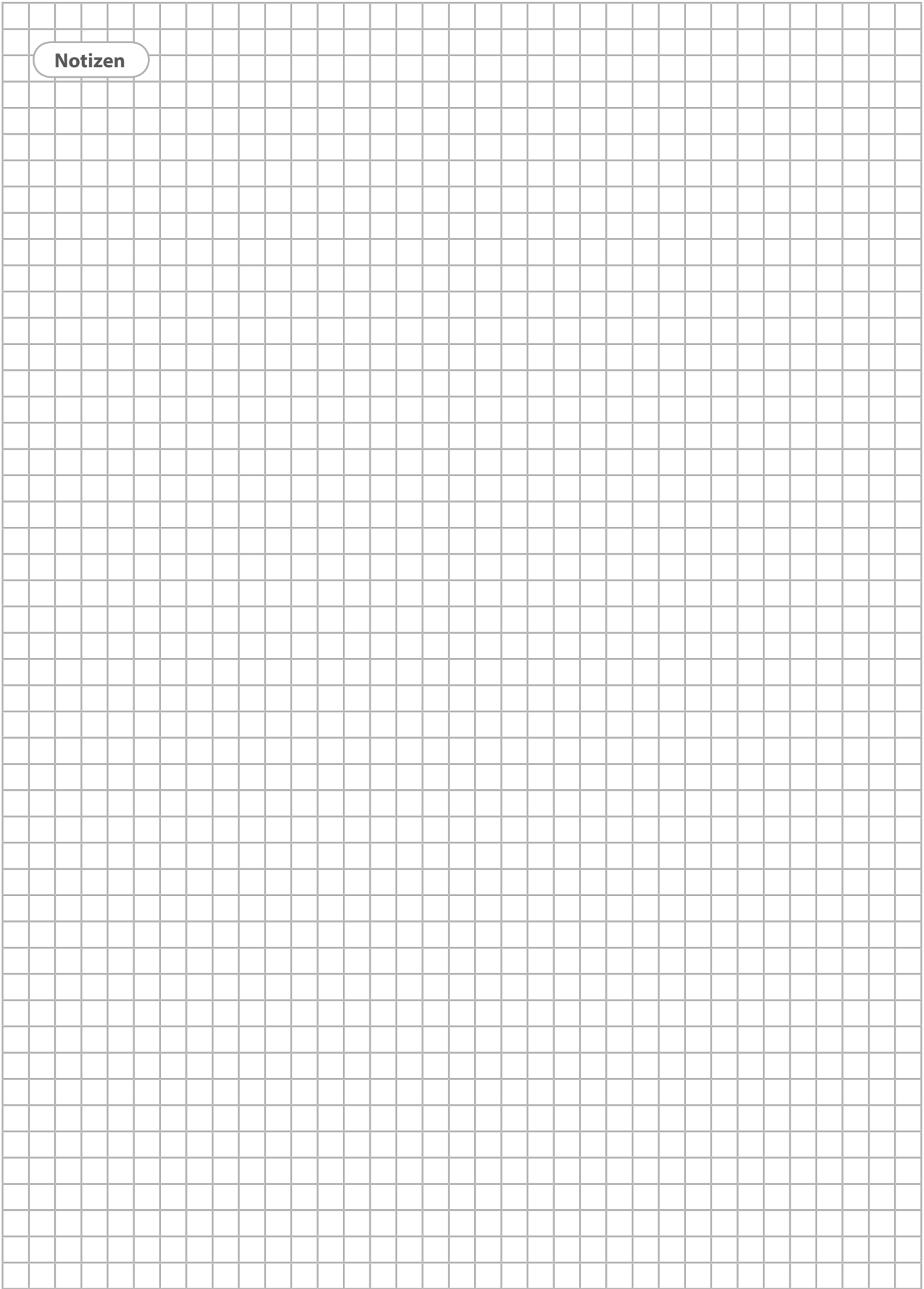

Notizen

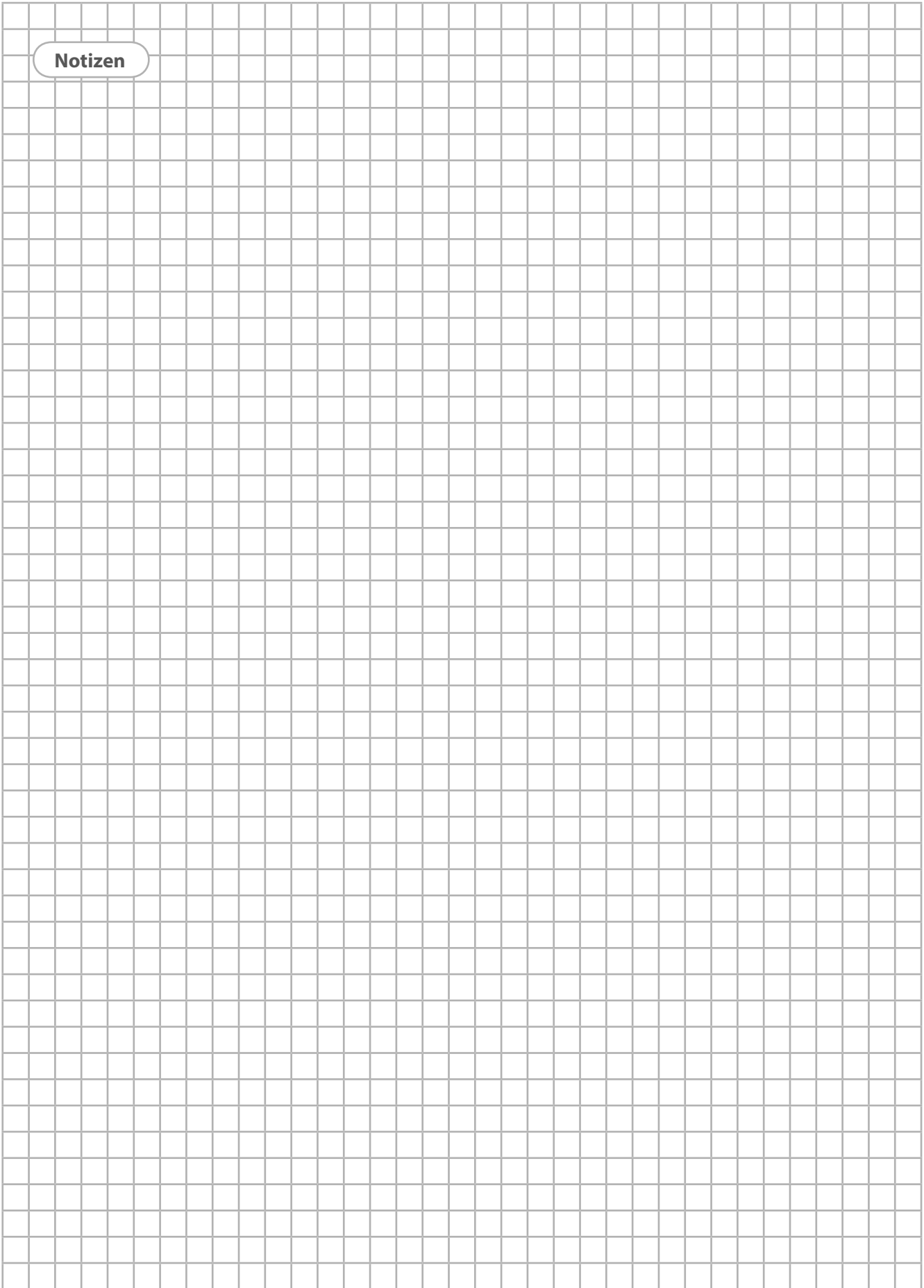

Notizen

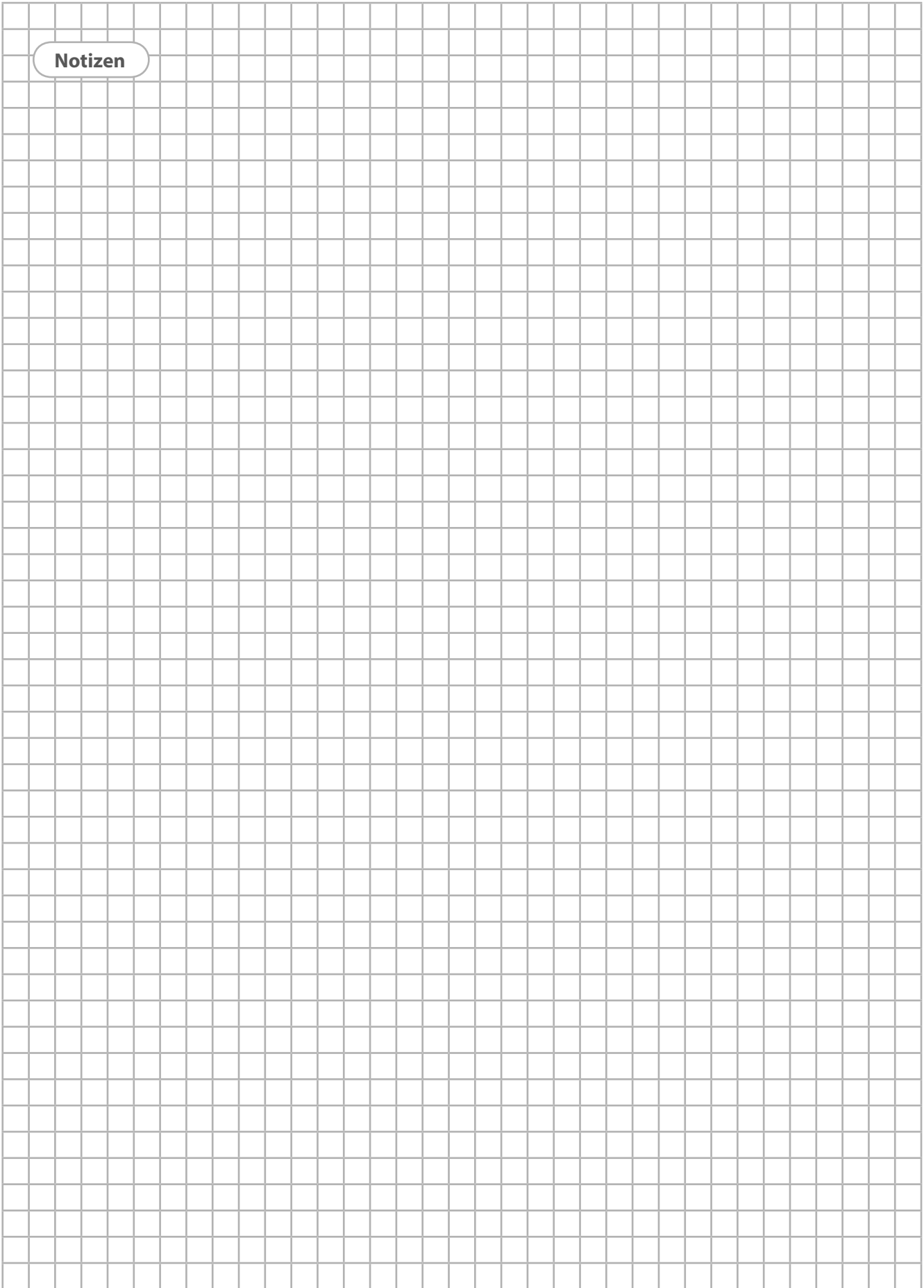

TAURUS®

Taurus MS35 Pro