

TAURUS®

Montage- en gebruiksaanwijzing

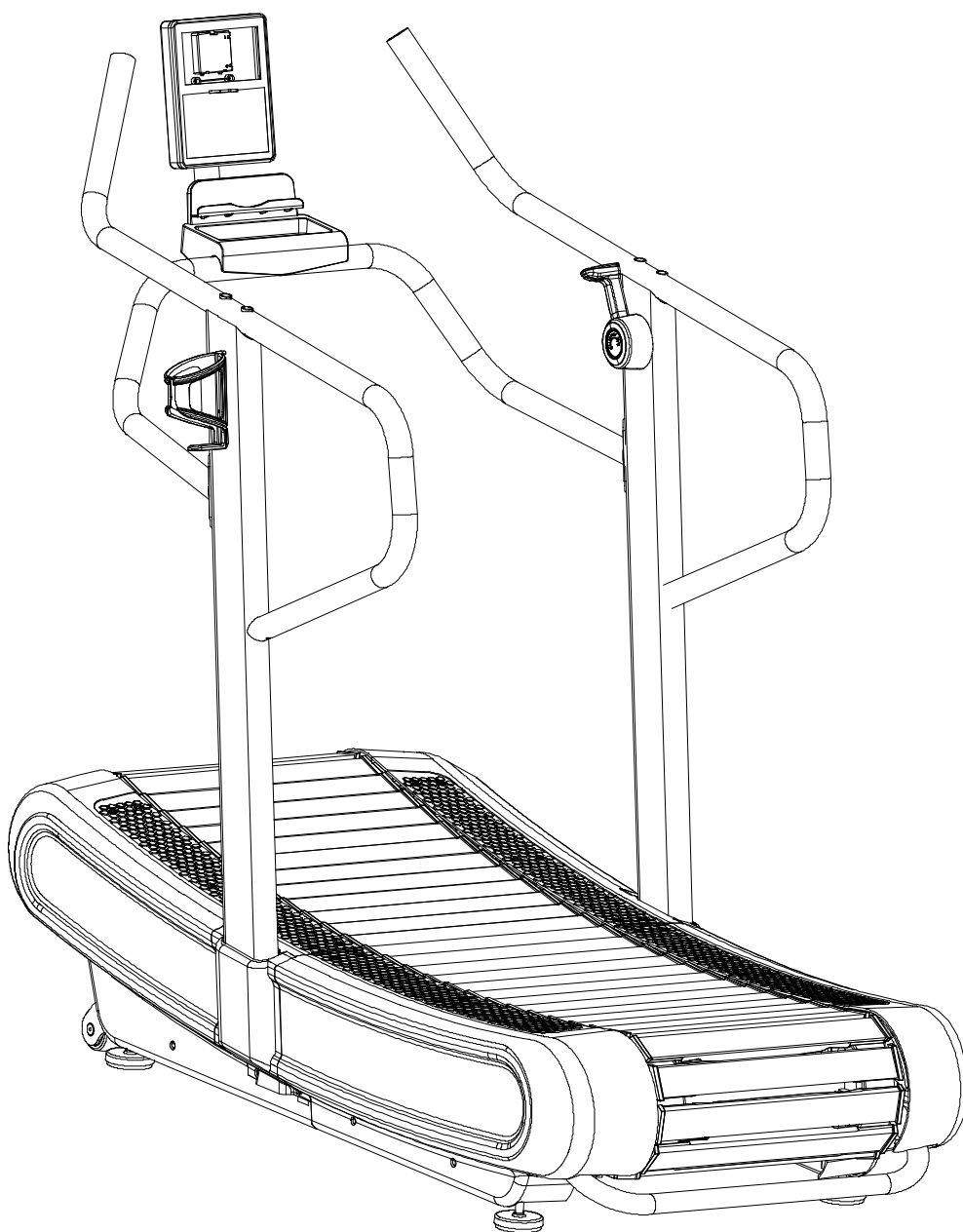

max. 150 kg



~ 30-60 Min.



129 kg

L 185 | B 81 | H 157

FSTFRUNX.03.02

Art. Nr. TF-RUN-X-3

Taurus RUN-X Loopband

Inhoudsopgave

1	ALGEMENE INFORMATIE	8
1.1	Technische gegevens	8
1.2	Persoonlijke veiligheid	9
1.3	Elektrische veiligheid	10
1.4	Plaats van opstelling	11
2	MONTAGE	12
2.1	Algemene informatie	12
2.2	Inbegrepen in de levering	13
2.3	Montage	15
3	GEBRUIKSAANWIJZING	19
3.1	Aanduidingen op de console	19
3.2	Functies van de toetsen	20
3.3	Eerste stappen	21
3.4	Programma pauzeren – Pauzmodus	22
3.5	Programma beëindigen – Stopmodus	22
3.6	Programma's	23
3.6.1	Quick-Start	23
3.6.2	Interval 10/20 en Interval 20/10	23
3.6.3	Interval Custom	24
3.6.4	Target Time, Target Distance en Target Calories	24
3.6.5	TARGET HR	25
3.7	Draadloze verbinding en fitnessapps	26
4	OPSLAG EN TRANSPORT	27
4.1	Algemene informatie	27
4.2	Transportwielen	27
5	PROBLEEMOPLOSSING, VERZORGING EN ONDERHOUD	28
5.1	Algemene informatie	28
5.2	Storingen en foutdiagnose	28
5.3	Onderhouds- en inspectietermijnen	29
6	AFVALVERWIJDERING	29
7	AANBEVOLEN ACCESSOIRES	30

8	BESTELLEN VAN VERVANGONDERDELEN	31
8.1	Serienummer en modelnaam	31
8.2	Onderdelenlijst	32
8.3	Detailtekening	36
9	GARANTIE	37
10	CONTACT	39

Beste klant,

Hartelijk dank voor uw aankoop van een hoogwaardig trainingsapparaat van het merk TAURUS®. Taurus biedt sport- en fitnessapparaten aan voor de hoogwaardige thuisport en voor de inrichting van fitness-studio's en bedrijfsfitnessruimtes. Bij Taurus fitnessapparaten ligt de nadruk op datgene, wat bij sport belangrijk is, namelijk maximale prestaties! Daarom worden de apparaten ontwikkeld in nauwe samenwerking met sporters en sportwetenschappers. Sporters weten immers als geen ander, aan welke eisen het perfecte fitnessapparaat hoort te voldoen.

Meer informatie vind je op www.fitshop.nl.

Beoogd gebruik

Het apparaat mag uitsluitend worden gebruikt voor het doel waarvoor het ontworpen is.

Dit fitnessapparaat is geschikt voor thuisgebruik, voor semiprofessioneel en professioneel gebruik. Het semiprofessionele domein omvat bijvoorbeeld institutionele inrichtingen, zoals ziekenhuizen, scholen, hotels en verenigingen. Het professioneel gebruik heeft betrekking op een commercieel gebruik, bijv. in fitness-studio's.

COLOFON

Fitshop GmbH

De nummer 1 van Europa op het gebied van thuisfitness.

Internationale hoofdzetel

Flensburger Straße 55

24837 Schleswig

Duitsland

Algemeen Directeurs:

Christian Grau

Sebastian Campmann

Dr. Bernhard Schenkel

Handelsregister HRB 1000 SL

Arrondissementsrechtbank Flensburg

Btw-nummer: DE813211547

DISCLAIMER

© TAURUS is een geregistreerd merk van de firma Fitshop GmbH. Alle rechten voorbehouden. Elk gebruik van dit merk zonder de voorafgaande uitdrukkelijke geschreven toestemming van Fitshop is verboden.

Het product en de handleiding kunnen worden gewijzigd. De technische gegevens kunnen zonder voorafgaande kennisgeving worden gewijzigd.

FITSHOP

Europe's No.1 for Home Fitness

OVER DEZE GEBRUIKSAANWIJZING

Lees aandachtig de volledige handleiding vóór de montage en het eerste gebruik van het apparaat. De handleiding helpt je bij de montage en legt uit hoe je het apparaat veilig en correct gebruikt. Zorg ervoor dat alle personen die op dit apparaat trainen (in het bijzonder kinderen en personen met lichamelijke, sensorische, geestelijke of motorische beperkingen) vóór de training kennis hebben genomen van deze gebruiksaanwijzing en haar inhoud. In geval van twijfel moet het apparaat onder toezicht van verantwoordelijke personen worden gebruikt.

Omdat er voortdurende veranderingen en softwareupdates zijn, is het mogelijk dat de instructies moeten worden aangepast. Merk je tijdens de montage of het gebruik afwijkingen op, lees dan de instructies die op de webshop staan. Daar zijn de instructies altijd up-to date.



Het apparaat werd volgens de meest recente stand van de wetenschap op het gebied van veiligheidstechnologie gebouwd. Mogelijke bronnen van gevaar die verwondingen kunnen veroorzaken, werden zo goed mogelijk uitgesloten. Zorg ervoor dat je de montage-instructies correct opvolgt en dat alle onderdelen van het apparaat stevig bevestigd zijn. Indien nodig moet je de handleiding opnieuw doornemen, om eventuele fouten op te lossen/te elimineren.

Trainingsapparatuur moet worden geclassificeerd op basis van nauwkeurigheid en gebruik. Nauwkeurigheidsklassen zijn alleen van toepassing op apparaten die trainingsgegevens weergeven..

Gebruiksklassen

Klasse A: hoge nauwkeurigheid.

Klasse B: gemiddelde nauwkeurigheid.

Klasse C: lage nauwkeurigheid.

De gebruiksklassen verklaren het beoogde gebruik van het apparaat.

Gebruiksklassen

Klasse S (Studio): Professioneel en/of commercieel gebruik.

Deze trainingsapparaten zijn bedoeld voor gebruik in trainingsruimten van instellingen zoals sportclubs, schoolfaciliteiten, hotels, clubs en studio's, waarvan de toegang en het toezicht specifiek worden geregeld door de eigenaar (persoon die de wettelijke verantwoordelijkheid draagt).

Klasse H (Thuis): Gebruik in huis.

Deze stationaire trainingsapparaten zijn bedoeld voor gebruik in particuliere woningen waar de toegang tot het trainingsapparaat wordt bepaald door de eigenaar (persoon die wettelijk verantwoordelijk is).

Leef altijd strikt de opgegeven veiligheids- en onderhoudsinstructies na. Ieder hiervan afwijkend gebruik kan tot gezondheidsschade, ongevallen of beschadiging van het apparaat leiden, waarvoor de fabrikant en de verkoper geen aansprakelijkheid kunnen aanvaarden.

De volgende veiligheidsinstructies kunnen in deze gebruiksaanwijzing worden gebruikt:

► **OPGELET**

Deze aanwijzing duidt op mogelijke schadelijke situaties die in geval van niet-naleving van de aanwijzing tot materiële schade kunnen leiden.

⚠ **VOORZICHTIG**

Deze aanwijzing duidt op mogelijke schadelijke situaties die in geval van niet-naleving van de aanwijzing tot lichte of kleine verwondingen kunnen leiden!

⚠ **WAARSCHUWING**

Deze aanwijzing duidt op mogelijke schadelijke situaties die in geval van niet-naleving van de aanwijzing tot zeer ernstige verwondingen of zelfs de dood kunnen leiden!

⚠ **GEVAAR**

Deze aanwijzing duidt op mogelijke schadelijke situaties die in geval van niet-naleving van de aanwijzing tot zeer ernstige verwondingen of zelfs de dood kunnen leiden!

ⓘ **OPMERKING**

Deze aanwijzing bevat aanvullende nuttige informatie.

Bewaar deze handleiding zorgvuldig voor informatiedoeleinden, voor onderhoudswerkzaamheden of voor het bestellen van vervangonderdelen.

1.1 Technische gegevens

LCD-weergave van:

- + Trainingsduur
- + Snelheid
- + Trainingsafstand
- + Calorieën
- + Hartslag (bij gebruik van een borstband)
- + Watt
- + Pace

Totaal aantal trainingsprogramma's:	7
Quick-Start:	1
Intervalprogramma's	3 (waarvan 1 gebruikersprogramma)
Doelprogramma's:	3
Hartslaggestuurde programma's:	1

Gewicht en afmetingen:

Artikelgewicht (bruto, incl. verpakking):	152 kg
Artikelgewicht (netto, zonder verpakking):	129 kg
Afmetingen verpakking (L x B x H) ca.:	214 cm x 87 cm x 45,5 cm
Opstelmaten (L x B x H) ca.:	184,5 cm x 81cm x 157,5 cm
Maximaal gebruikersgewicht::	150 kg
Gebruiksklasse:	S

1.2 Persoonlijke veiligheid

GEVAAR

- + Voordat je met het apparaat begint te trainen, moet je je huisarts raadplegen om te bepalen of de training vanuit gezondheidsperspectief geschikt is voor je. Dit heeft voornamelijk betrekking op alle personen die een erfelijke aanleg hebben voor hartaandoeningen of hoge bloeddruk, ouder zijn dan 45 jaar, roken, hoge cholesterolwaarden hebben, overgewicht hebben en/of het laatste jaar niet regelmatig aan sport hebben gedaan. Als je een behandeling volgt met medicijnen die je hartslag beïnvloeden, is medisch advies absoluut en onvoorwaardelijk noodzakelijk.
- + Denk eraan dat excessief trainen je gezondheid ernstig kan schaden. Wij informeren je hierbij ook dat de hartslagmeting onnauwkeurig kan zijn. Zodra je tekenen opmerkt van zwakte, duizeligheid, misselijkheid, pijn, ademnood of andere abnormale symptomen, moet je de training onmiddellijk stoppen en in geval van nood je huisarts raadplegen.
- + De eigenaar moet alle waarschuwingen en instructies aan alle gebruikers verstrekken.

WAARSCHUWING

- + Dit apparaat mag niet door kinderen jonger dan 14 jaar worden gebruikt.
- + Kinderen mogen niet zonder toezicht in de buurt van het apparaat komen.
- + Personen met een beperking moeten een medische goedkeuring voorleggen en onder strikt toezicht staan wanneer zij trainingsapparaten gebruiken.
- + Het apparaat mag in principe niet door meerdere personen tegelijk worden gebruikt.
- + Als je apparaat over een safety key of veiligheidssleutel beschikt, moet je de clip van de safety key voor de start van de training aan je kleding vastmaken. Op die manier kan een noodstop van het apparaat worden geactiveerd indien je valt.
- + Als er zich een noodsituatie voordoet en de training abrupt moet worden beëindigd, drukt u op de veiligheidsknop, houdt u de leuning met beide handen vast, springt u met beide benen op de zijtreden en wacht u tot de loopband tot stilstand is gekomen.
- + Houd je handen, voeten en andere lichaamsdelen zoals haren, kleding, juwelen en andere voorwerpen buiten het bereik van de bewegende onderdelen, omdat zij in dit apparaat geklemd kunnen raken.
- + Draag tijdens het gebruik van het apparaat geen losse of ruimvallende kleding, maar geschikte sportkledij. Let erop dat je sportschoenen geschikte zolen hebben, bij voorkeur in rubber of een ander slipvrij materiaal. Zijn niet geschikt: schoenen met hakken, lederen zolen, dwarsriemen of spikes. Train nooit blootvoets.

VOORZICHTIG

- + Als je apparaat met een netsnoer op het verdeelnet moet worden aangesloten, moet je ervoor zorgen dat de kabel geen struikelgevaar vormt.
- + Zorg ervoor dat niemand zich tijdens de training in het bewegingsbereik van het apparaat bevindt, om jou en andere personen niet in gevaar te brengen.
- + Houd er rekening mee dat als verstelpinnen uitsteken, deze de beweging van de gebruiker kunnen belemmeren.

► OPGELET

- + Er mogen geen voorwerpen van welke aard dan ook in de openingen van het apparaat worden gestoken.
- + Om het apparaat te beschermen tegen gebruik door onbevoegde derden, is het raadzaam om altijd het netsnoer (indien beschikbaar) uit het stopcontact (indien beschikbaar) te halen wanneer u het apparaat niet gebruikt en het op een veilige plaats op te bergen, wat niet toegankelijk is voor onbevoegde (denk bijvoorbeeld aan kinderen).

1.3 Elektrische veiligheid

⚠ GEVAAR

- + Om het risico op elektrische schokken te verkleinen, moet je aan het einde van de training, vóór de montage of demontage van het apparaat en vóór het onderhoud of de reiniging de stekker van het apparaat uit het stopcontact trekken. Trek daarvoor nooit aan de kabel.

⚠ WAARSCHUWING

- + Laat het apparaat nooit onbewaakt achter, wanneer de stekker in het stopcontact steekt. Tijdens je afwezigheid moet het netsnoer uit het stopcontact worden verwijderd, om misbruik door derden of kinderen uit te sluiten.
- + Als het netsnoer of de netstekker beschadigd of defect zijn, moet je je wenden tot de verkoper van het apparaat. Tot de reparatie mag het apparaat niet worden gebruikt.

► OPGELET

- + Het apparaat vereist een netaansluiting van 220-230V met 50 Hertz netspanning.
- + Het apparaat mag uitsluitend met het meegeleverde netsnoer direct op een geaard stopcontact worden aangesloten. Verlengkabels moeten beantwoorden aan de VDE-richtlijnen. Wikkel het netsnoer altijd volledig af.
- + Het stopcontact moet beveiligd zijn met een zekering die minstens van het type "16 ampère, traag" is.
- + Verander niets aan de het netsnoer noch aan de netstekker.
- + Houd het netsnoer uit de buurt van hitte, olie en scherpe randen. Laat het netsnoer niet onder het apparaat of onder een tapijt doorlopen en plaats geen voorwerpen op het netsnoer.
- + Indien u een apparaat met een TFT-console heeft gekocht, moet u de software regelmatig bijwerken. Volg de aanwijzingen op het scherm om de update uit te voeren.
- + De systemen en de software van apparaten met TFT-consoles zijn afgestemd op de voorgeïnstalleerde apps. Installeer geen andere apps op de console.

ⓘ OPMERKING

- + De voorgeïnstalleerde apps van de TFT-consoles zijn apps van externe fabrikanten. Fitshop is niet verantwoordelijk voor de beschikbaarheid, de werking of inhoud van deze apps.

1.4 Plaats van opstelling

⚠ WAARSCHUWING

- + Stel het apparaat niet op in hoofddoorgangen of vluchtwegen.

⚠ VOORZICHTIG

- + Zorg ervoor dat u voor de veiligheid ruimte rond de loopband vrij houdt. Houdt 2 meter achter de loopband vrij en minstens de breedte die overeenkomt met de breedte van de loopband.
- + Zorg ervoor dat het trainingslokaal tijdens de training goed verlucht wordt en niet aan tocht wordt blootgesteld.
- + Kies de plaats van opstelling zodanig dat er zowel vóór, achter als naast het apparaat voldoende vrije ruimte/een voldoende grote veiligheidszone overblijft.
- + De vrije ruimte in de richting van de toegang tot het fitnessapparaat moet minimaal 0,6 m groter zijn dan de trainingsruimte.
- + Het opstel- en aanbouwoppervlak van het apparaat moet vlak, belastbaar en stevig zijn.

▶ OPGELET

- + Het apparaat mag uitsluitend worden gebruikt in een gebouw, in voldoende getemperde en droge ruimtes (omgevingstemperaturen tussen 10 °C en 35 °C). Het gebruik in open lucht of ruimtes met een hoge luchtvochtigheid (meer dan 70%) zoals zwembaden is niet toegestaan.
- + Om hoogwaardige vloerbekleding (parket, laminaat, kurk, tapijten) te beschermen tegen drukplaatsen en zweet en om lichte oneffenheden uit te lijnen, moet je een vloerbeschermmat gebruiken.
- + Voor gebruiksklasse S mag het apparaat alleen worden gebruikt in ruimtes waar toezicht, controle en de toegang specifiek door de eigenaar worden geregeld.

Aanbevolen vrije ruimte:

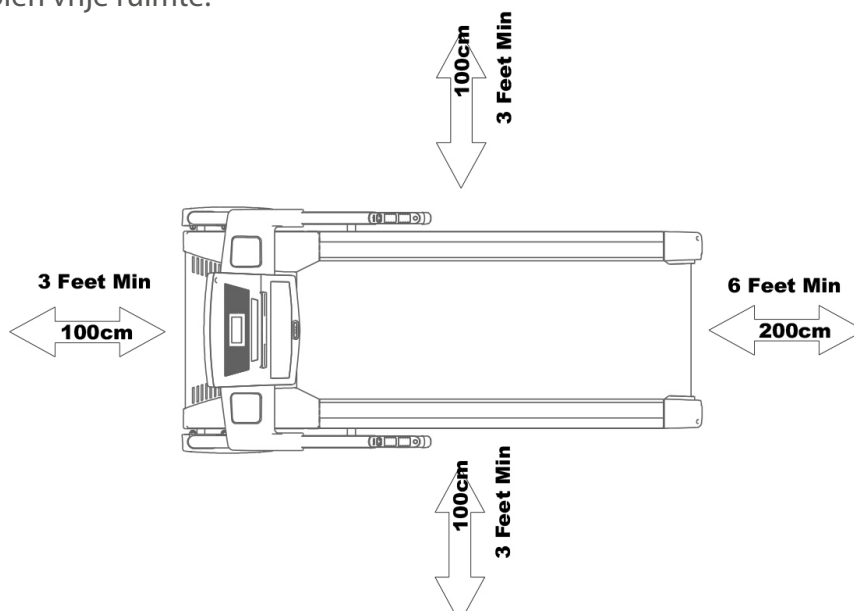

2.1 Algemene informatie



GEVAAR

- + Laat geen gereedschap en verpakkingsmateriaal zoals folie of kleine onderdelen rondslingeren, dit kan verstikkingsgevaar voor kinderen veroorzaken. Houd kinderen verwijderd van het apparaat tijdens de montage.



WAARSCHUWING

- + Neem de op het apparaat aangebrachte aanwijzingen in acht om het risico op verwondingen te verminderen.



VOORZICHTIG

- + Zorg ervoor dat je tijdens de montage in alle richtingen over voldoende bewegingsruimte beschikt.
- + De montage van het apparaat moet met minstens twee volwassenen worden uitgevoerd. In geval van twijfel vraag je hulp aan een derde, technisch begaafde persoon.



OPGELET

- + Om beschadigingen van het apparaat en de vloer te vermijden, moet je het apparaat op een onderlegmat of het verpakkingskarton monteren.



OPMERKING

- + Om de montage zo eenvoudig mogelijk te maken, kunnen een aantal te gebruiken schroeven en moeren al voorgemonteerd zijn.
- + Monteer het apparaat bij voorkeur op de toekomstige plaats van opstelling.

2.2 Inbegrepen in de levering

De inhoud van de verpakking bestaat uit de hieronder getoonde onderdelen. Controleer eerst of alle bij het apparaat behorende onderdelen en gereedschappen meegeleverd zijn en of er transportschade is. In geval van klachten moet je onmiddellijk de verkoper contacteren.

⚠ VOORZICHTIG

Als er onderdelen ontbreken of beschadigd zijn, mag je het apparaat niet monteren.

📄 OPMERKING

Batterijen zijn niet inbegrepen (twee AA 1,5V-batterijen).

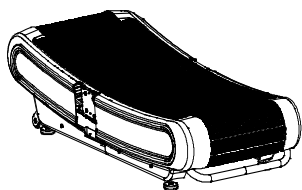

Hoofdframe (1)

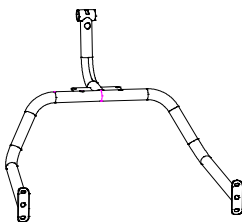

Console-unit (4)

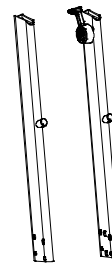

Consolebuizen
(2 & 3)

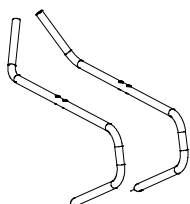

Handrails
(links & rechts)
(6 & 105)

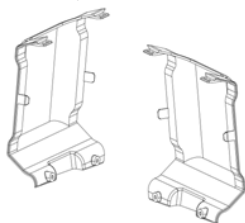

Consolebuisafdekkingen (7 & 8)

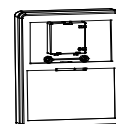

Console (55)

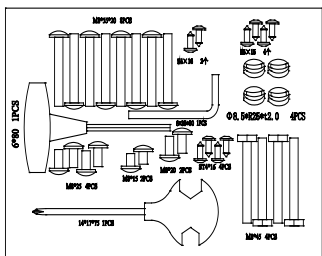

Montagekit

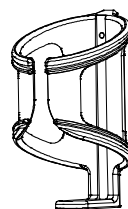

Flessenhouder

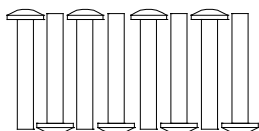

Inbusschroef met halve schroefdraad
M8x55x20

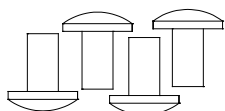

Inbusschroef met volledige schroefdraad
M8x25

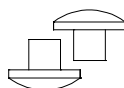

Inbusschroef met volledige schroefdraad
M8x15



Philips rondkopschroef
ST4x16

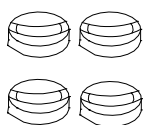

Geribbelde sluitring
Ø8.5xR25x2.0

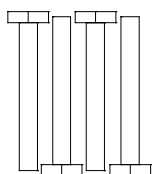

Zeskantschroef
M8*45

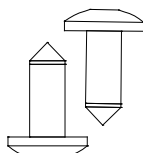

Philips vlakkopschroef
M4*16

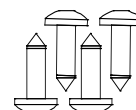

Philips vlakkopschroef
M5*15



Inbusschroef met volledige schroefdraad
M8x20

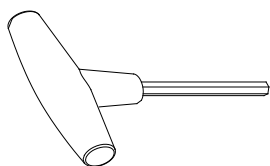

Inbussleutel met T-handgreep

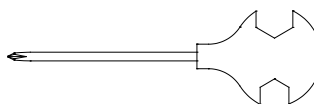

Multitool

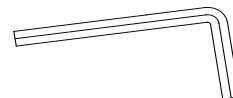

Inbussleutel

2.3 Montage

Lees eerst de montagebeschrijving stap voor stap zorgvuldig door en voer de montage in de beschreven volgorde uit.

OPMERKING

- + Schroef eerst alle onderdelen los en controleer hun juiste pasvorm. Schroef de schroeven pas met het gereedschap vast, wanneer dat in de handleiding vermeld wordt.
- + Indien u problemen heeft met het bekijken van de grafieken, raden wij u aan om de PDF-handleiding die u in de webwinkel vindt, op uw eindapparaat (bijv. smartphone, tablet of PC) te openen. Daar kunt u inzoomen op de grafieken. Denk eraan dat hiervoor het programma Adobe Acrobat Reader op uw eindapparaat moet geïnstalleerd zijn om het bestand te kunnen openen.

Stap 1: Montage van de console

1. Verbind de kabel van de de console (55) met het bijbehorende tegenstuk van de console-unit (110).

OPGELET

Zorg ervoor dat de kabels bij de volgende stap niet geklemd raken.

2. Bevestig de console (55) aan de console-unit (110) met vier M5*10 schroeven (83).

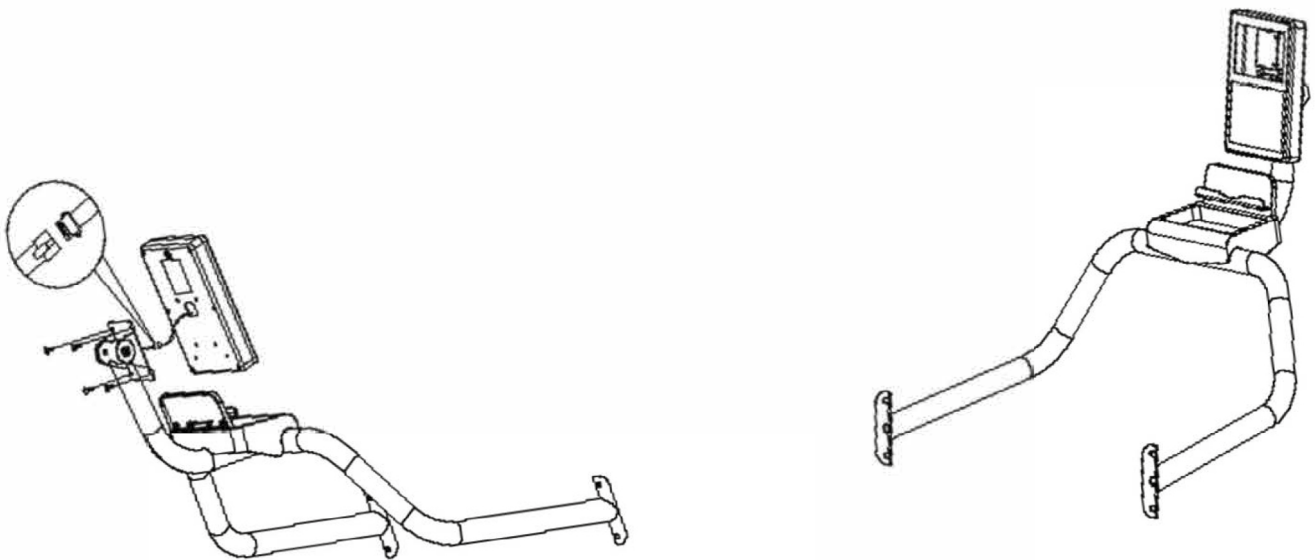

Stap 2: Montage van de console-buizen

1. Verbind de kabel van de rechter consolebuis (2) met de kabels van het hoofdframe (1).

► **OPGELET**

Zorg ervoor dat de kabels bij de volgende stap niet geklemd raken.

2. Bevestig de beide consolebuizen (2&3) aan het hoofdframe (1) met telkens vier M8*55*20 schroeven (78).

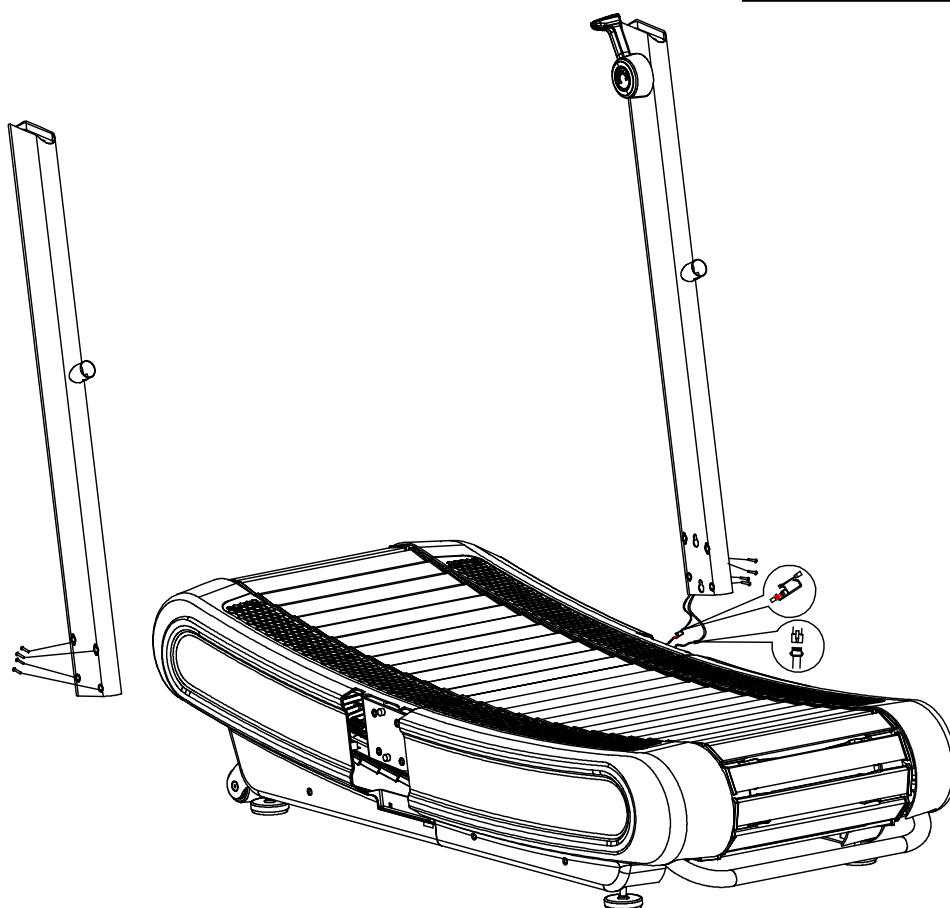
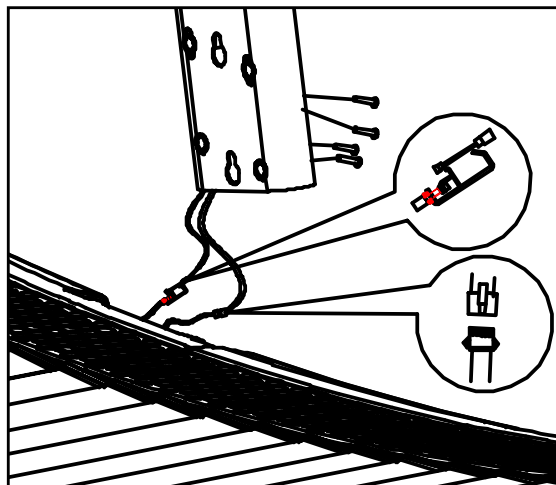

Stap 3: Montage van de handrails

Bevestig telkens een handrail (6 & 105) aan de beide consolebuizen (2 & 3) met telkens twee M8*45 schroeven (101) en een M8*15 schroef (66).

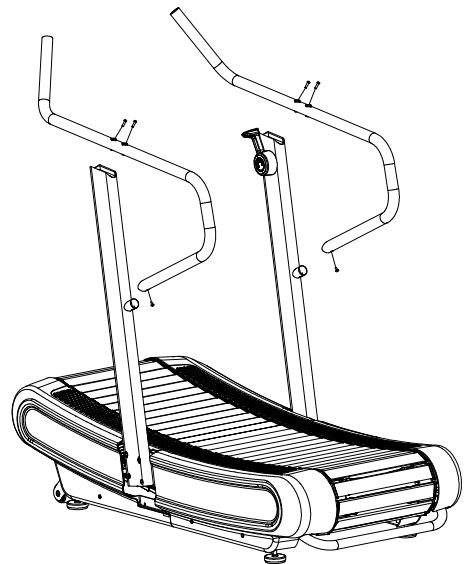

Stap 4: Montage van de console-unit

1. Verbind de beide kabels van de rechter consolebuis (2) met hun respectievelijk tegenstuk van de console-unit.

► **OPGELET**

Zorg ervoor dat de kabels bij de volgende stap niet geklemd raken.

2. Bevestig de console-unit (4) aan de beide consolebuizen (2 & 3) met telkens twee M8*25 schroeven (79) en twee Ø8.5xR25xt2.0 geribbelde sluitringen (80).

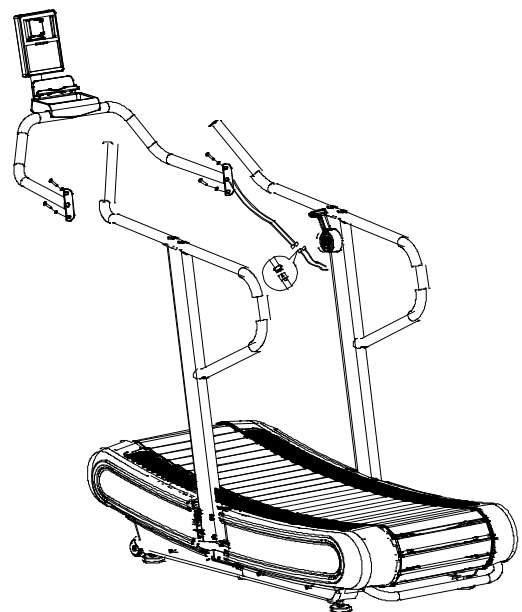

Stap 5: Montage van de afdekkingen

1. Bevestig de afdekkingen (7 & 8) aan het hoofdframe (1) met telkens twee ST4*16 schroeven (97).
2. Draai nu alle schroeven vast

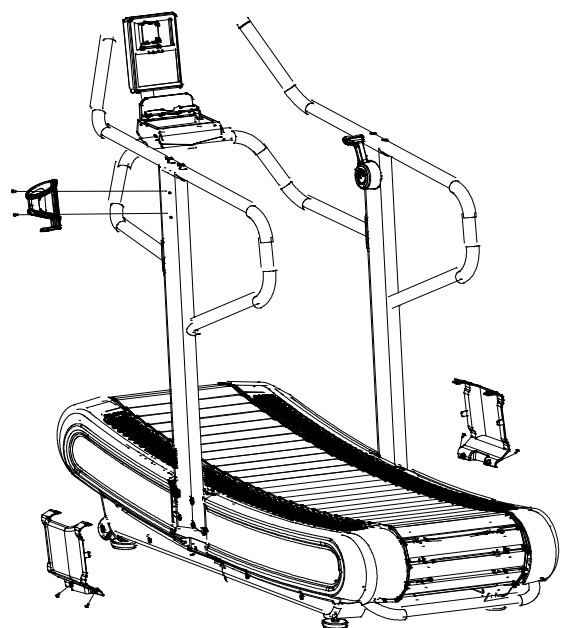

Stap 6: Montage van de flessenhouder

Bevestig de flessenhouder aan de linkse consolebuis (2) met twee M4*16 schroeven (111).

Stap 7: Horizontaal richten

Bij oneffenheden in de ondergrond kunt u de loopband stabiliseren door aan beide instelschroeven onder het hoofdframe te draaien.

1. Til de loopband aan de gewenste zijde op en draai aan de instelschroef onder het hoofdframe.
2. Draai de schroef met de klok mee om ze eruit te draaien en het loopvlak te verhogen.
3. Draai tegen de klok in om het loopvlak te verlagen.

Correct op- en afstappen

1. Om op te stappen, pakt u de leuning met beide handen vast en stapt u met één voet tegelijk op de loopband.
2. Om af te stappen, pakt u de leuning met beide handen vast en stapt u voet voor voet van de loopband.

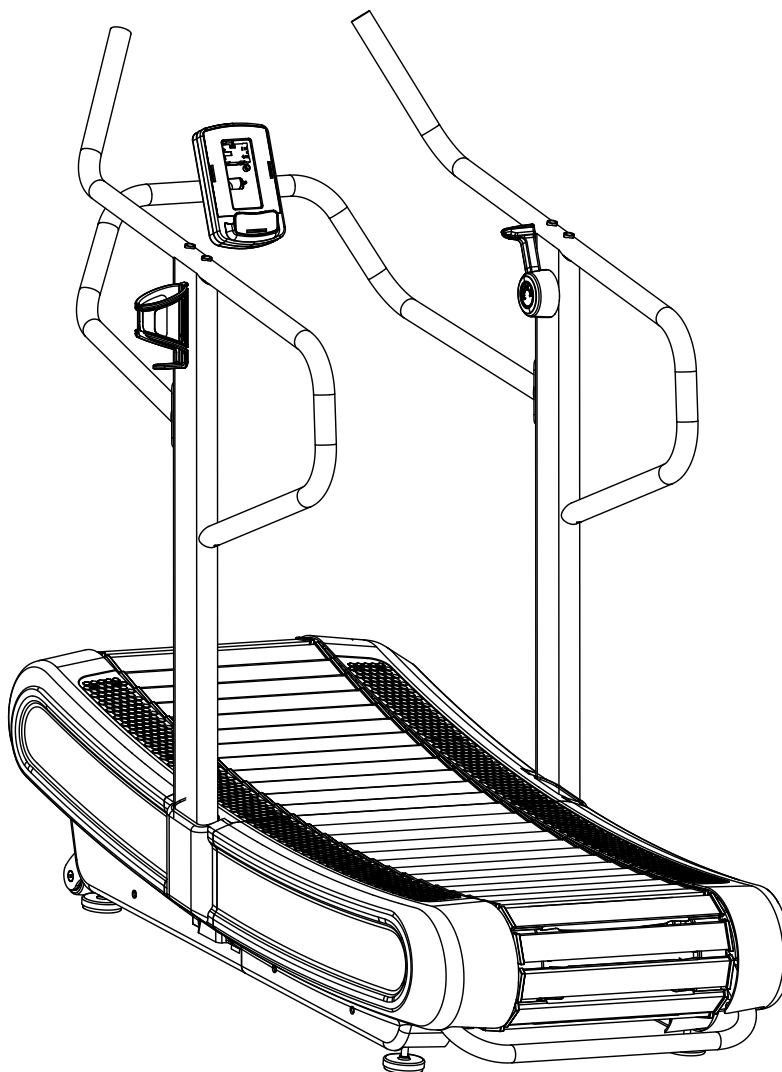

① OPMERKING

- + Maak je vóór het begin van de training vertrouwd met alle functies en instellingen van het apparaat. Vraag een vakman de nodige uitleg over het juiste gebruik van dit apparaat.
- + Begin uw training altijd met een lage belasting en verhoog deze gelijkmatig en voorzichtig. Beëindig uw training met een cooling-downperiode. Heeft u vragen of is er iets onduidelijk, neem dan contact op met uw huisarts.
- + De meeste nieuwe loopbanden maken een kloppend geluid dat wordt veroorzaakt doordat de loopband over rollen loopt. De tijd totdat het geluid verdwijnt, is afhankelijk van de intensiteit van het gebruik, de temperatuur en de luchtvochtigheid in de omgeving van de loopband.
- + Houd er rekening mee dat de geluidsemisatie onder belasting hoger is dan zonder belasting.

3.1 Aanduidingen op de console

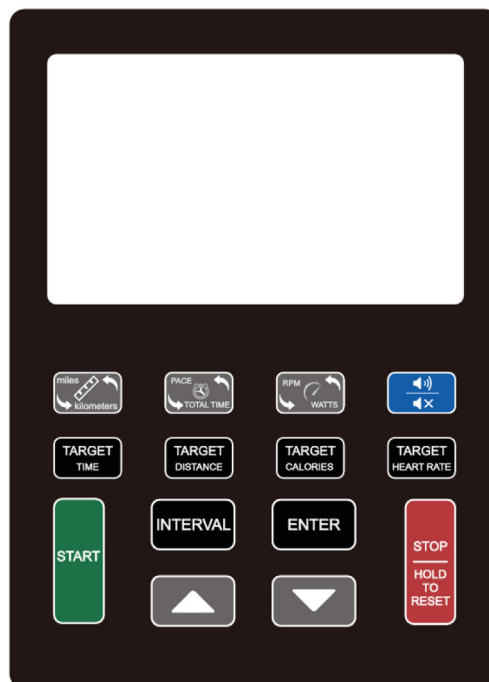

Aanduiding	Beschrijving
TIME	+ Weergave van de trainingsduur + Weergavebereik: 00:00–99:59 + Instelbereik: 01:00–99:59
DISTANCE	+ Weergave van de trainingsafstand + Weergavebereik: 0,5–99,9 + Instelbereik: 0,5–99,9
CALORIES	+ Weergave van de verbruikte calorieën + Weergavebereik: 0–999 + Instelbereik: 1–999
HEART RATE	+ Weergave van de hartslag (bij gebruik een borstband) + Weergavebereik: 0–220 + Instelbereik: 0–220
WATT	+ Wattaanduiding
SPEED	+ Weergave van de snelheid
PACE	+ Weergave van de PACE
LOAD	+ Weergave van het weerstandsniveau in de wattaanduiding

3.2 Functies van de toetsen

Toets	Beschrijving
START/PAUSE	+ De training starten of pauzeren + De training verderzetten
STOP	+ De training beëindigen + 2 sec ingedrukt houden om de console te herstarten
DOWN	+ Instelwaarde verlagen
UP	+ Instelwaarde verhogen
10/20 INTERVAL	+ Sneltoetsen voor de intervalprogramma's: + 10/20 + 20/10 + Custom (door de gebruiker gedefinieerd)
20/10 INTERVAL	
CUSTOM INTERVAL	
TARGET TIME	+ Sneltoetsen voor de doelprogramma's: + Time (tijd) + Distance (afstand) + CALORIE (calorieën) + Heart Rate (hartslag)
TARGET DISTANCE	
TARGET CALORIES	
TARGET HEART RATE	
ENTER	+ Instellingen bevestigen + Selectie bevestigen

3.3 Eerste stappen

Zodra de console is ingeschakeld, licht het volledige display op (Afb. 1) en weerklinkt een lang geluidssignaal. Vervolgens schakelt de console over naar stand-bymodus en worden achtereenvolgens de symbolen voor interval 10/20, interval 20/10, doelprogramma DISTANCE (afstand) en PULSE (hartslag) getoond (Afb. 2–4).

OPMERKING

Als de console binnen vier minuten geen invoer of signaal ontvangt, schakelt ze over naar slaapstand (Afb. 5).

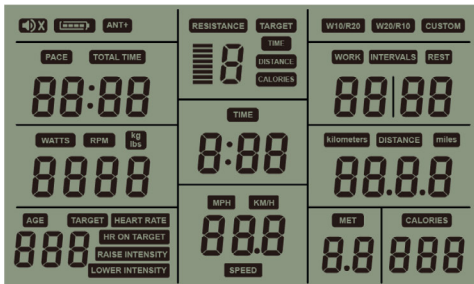

Afb. 1

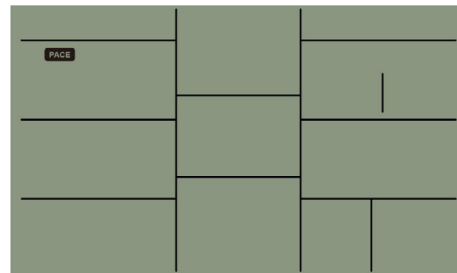

Afb. 2

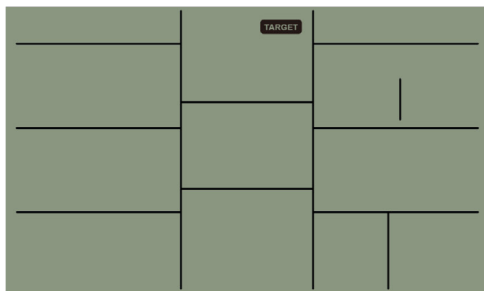

Afb. 3

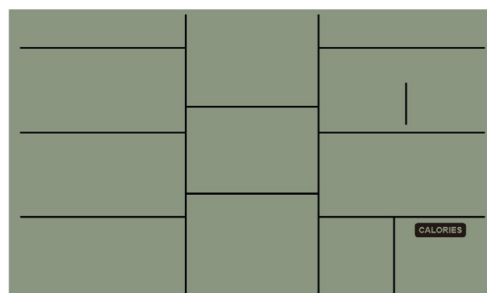

Afb. 4

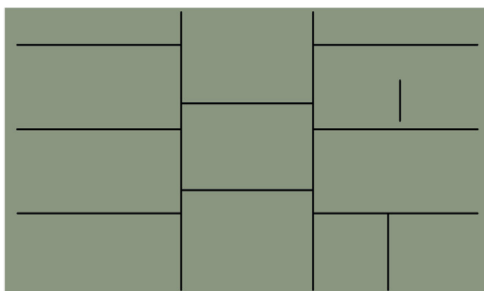

Afb. 5

3.4 Programma pauzeren – Pauzemode

1. Om het programma te pauzeren, drukt u tijdens de training een maal op de START/PAUSE-toets.

Tijdens de pauzemode worden de trainingsgegevens met een "P" weergegeven op het scherm en alle 30 seconden weerklinkt 0,5 seconden lang een signaal.

ⓘ OPMERKING

Als de console in pauzemode binnen 5 minuten geen invoer ontvangt, schakelt ze over naar stand-bymode

2. Om door te gaan met het programma, drukt u opnieuw op de START-/PAUSE-toets.

3.5 Programma beëindigen – Stopmode

Om het programma te beëindigen, drukt u op de STOP-toets. Tijdens het drukken weerklinkt 0,5 seconden lang een signaal en de console schakelt over naar stopmode.

- + Na 0,5 seconden worden eerst de waarde van de trainingssessie voor DISTANCE (afstand), TIME (tijd) en CALORIES (calorieën) op het scherm getoond.
- + Na 7 seconden weerklinkt een kort signaal en de maximumwaarde van de trainingssessie voor WATT (watt), SPEED (snelheid) en PULSE (hartslag) worden op het scherm getoond.
- + Na 7 seconden weerklinkt een kort signaal en de gemiddelde waarden van de trainingssessie voor WATT (watt), SPEED (snelheid) en PACE (pace) worden op het scherm getoond.

ⓘ OPMERKING

De waarden worden in totaal drie keer getoond, vervolgens schakelt de console over naar stand-bymode.

3.6 Programma's

U kunt kiezen uit maar liefst zeven programma's:

- + Quick-Start:
- + Intervalprogramma's 3
- + Doelprogramma's: 3
- + Hartslaggestuurd programma: 1

3.6.1 Quick-Start

De snelstartfunctie is ideaal als u snel en gemakkelijk met de training wilt beginnen.



WAARSCHUWING

Uw trainingsapparaat is geen medisch apparaat. De hartslagmeting van dit apparaat kan onnauwkeurig zijn. De meest uiteenlopende factoren kunnen de nauwkeurigheid van de hartslagweergave beïnvloeden. De hartslagweergave dient uitsluitend als trainingshulp.



OPMERKING

De hartslagmeting is alleen mogelijk met een compatibele borstband.

1. Begin in stand-bymodus te trainen en druk op de START/PAUSE-toets om de Quick-Startfunctie te starten.
2. Om de training te pauzeren, drukt u een maal op de START-/PAUSE-toets.
3. Om door te gaan met de training, drukt u opnieuw op de START-/PAUSE-toets.
4. Om de training te beëindigen, drukt u op de STOP-toets.

3.6.2 Interval 10/20 en Interval 20/10

Er zijn twee vooringestelde programma's beschikbaar. Deze programma's zijn in 8 cycli onderverdeeld. U kunt kiezen tussen 10/20 of 20/10 (WORK/REST).



WAARSCHUWING

Uw trainingsapparaat is geen medisch apparaat. De hartslagmeting van dit apparaat kan onnauwkeurig zijn. De meest uiteenlopende factoren kunnen de nauwkeurigheid van de hartslagweergave beïnvloeden. De hartslagweergave dient uitsluitend als trainingshulp.



OPMERKING

De hartslagmeting is alleen mogelijk met een compatibele borstband.

1. Om een vooringestelde intervaltraining te starten, drukt u op de bijbehorende toets en bevestig u met de ENTER-toets.

Een countdown telt af van 3 naar 0 en het eerste interval start.

De intervaltijd telt af, alle andere waarden tellen op.

Aan het einde van een interval (WORK/REST) wordt een cyclus bijgeteld op het scherm.

2. Om het programma te pauzeren, drukt u een maal op de START-/PAUSE-toets.
3. Om door te gaan met het programma, drukt u opnieuw op de START-/PAUSE-toets.
4. Om het programma te beëindigen, drukt u op de STOP-toets of beëindigt u de training.

3.6.3 Interval Custom

WAARSCHUWING

Uw trainingsapparaat is geen medisch apparaat. De hartslagmeting van dit apparaat kan onnauwkeurig zijn. De meest uiteenlopende factoren kunnen de nauwkeurigheid van de hartslagweergave beïnvloeden. De hartslagweergave dient uitsluitend als trainingshulp.

OPMERKING

De hartslagmeting is alleen mogelijk met een compatibele borstband.

1. Om gebruikersprogramma Intervalprogramma te kiezen, drukt u de bijbehorende toets.
2. Om het aantal cycli (1–20) in te stellen, drukt u op de UP- of DOWN-toetsen en bevestigt u met de ENTER-toets.
3. Om de tijd voor de WORK-sequentie (0:05–30:00) in te stellen, drukt u op de UP- of DOWN-toetsen en bevestigt u met de ENTER-toets.
4. Om de tijd voor de REST-sequentie (0:05–30:00) in te stellen, drukt u op de UP- of DOWN-toetsen en bevestigt u met de ENTER-toets.

Een countdown telt af van 3 naar 0 en het eerste interval start.

De intervaltijd telt af, alle andere waarden tellen op.

Aan het einde van een interval (WORK/REST) wordt een cyclus bijgeteld op het scherm.

5. Om het programma te pauzeren, drukt u een maal op de START-/PAUSE-toets.
6. Om door te gaan met het programma, drukt u opnieuw op de START-/PAUSE-toets.
7. Om het programma te beëindigen, drukt u op de STOP-toets of beëindigt u de training.

3.6.4 Target Time, Target Distance en Target Calories

1. Om een van de doelprogramma's te selecteren, drukt u op de bijbehorende toets.
2. Om een doelwaarde in te stellen, drukt u op de UP- of DOWN-toets en bevestigt u met de ENTER-toets.

Het doelprogramma start.

De ingestelde waarde telt af, alle andere waarden tellen omhoog.

3. Om het programma te pauzeren, drukt u een maal op de START-/PAUSE-toets.
4. Om door te gaan met het programma, drukt u opnieuw op de START-/PAUSE-toets.
5. Om het programma te beëindigen, drukt u op de STOP-toets of beëindigt u de training.

3.6.5 TARGET HR

WAARSCHUWING

Uw trainingsapparaat is geen medisch apparaat. De hartslagmeting van dit apparaat kan onnauwkeurig zijn. De meest uiteenlopende factoren kunnen de nauwkeurigheid van de hartslagweergave beïnvloeden. De hartslagweergave dient uitsluitend als trainingshulp.

OPMERKING

De hartslagmeting is alleen mogelijk met een compatibele borstband.

1. Om het hartslagprogramma te selecteren, drukt u de bijbehorende toets.
2. Om uw leeftijd (11–99) in te stellen, drukt u op de UP- of DOWN-toets en bevestigt u met de ENTER-toets.
3. Kies 65%, 85% of uw eigen doelhartslag met de UP- of DOWN-toetsen en bevestig met de ENTER-toets.
- 3.1. Als u uw eigen doelhartslag wilt vastleggen, stelt u deze in met de UP- of DOWN-toetsen en bevestigt u met de ENTER-toets.
4. Om het programma te pauzeren, drukt u een maal op de START-/PAUSE-toets.
5. Om door te gaan met het programma, drukt u opnieuw op de START-/PAUSE-toets.
6. Om het programma te beëindigen, drukt u op de STOP-toets of beëindigt u de training.

OPMERKING

- + Als uw hartslag meer dan 10% afwijkt van de ingestelde waarde, maant een pijltje op het scherm u aan om uw hartslag aan te passen.
- + Als uw hartslag overeenstemt met de ingestelde waarde of deze overschrijdt, hoort u drie signaalgeluiden met een tussenpauze van een seconde. Als na 10 herhalingen de hartslag niet gezakt is, weerklinkt een seconde lang een signaal en schakelt de console over naar stand-bymodus.
- + Als na 30 seconden geen hartslagsignaal wordt ontvangen, weerklinkt een seconde lang een signaal en schakelt de console over naar stand-bymodus.

4.1 Algemene informatie

⚠ WAARSCHUWING

- + De opslagplaats moet zodanig worden gekozen, dat misbruik door derden of kinderen kan worden uitgesloten.
- + Als je apparaat niet uitgerust is met transportwielen, moet je het apparaat demonteren alvorens het te verplaatsen.

▶ OPGELET

- + Zorg ervoor dat het apparaat op de gekozen opslagplaats beschermd is tegen vocht, stof en vuil. De opslagplaats moet droog en goed verlucht zijn en een constante omgevingstemperatuur tussen 10 °C en 35 °C hebben.

4.2 Transportwielen

▶ OPGELET

Als je het apparaat over uiterst gevoelige en zachte vloerbekleding, zoals parket, tegels of laminaat, wil verplaatsen, moet je de transportweg bedekken met bijvoorbeeld karton of iets gelijkaardigs, om eventuele schade aan de vloer te vermijden.

1. Ga achter het apparaat staan en til het op, tot het gewicht van het apparaat op de transportwielletjes steunt. Nu kun je het apparaat gemakkelijk verplaatsen. Als de transportweg langer is, moet het apparaat gedemonteerd en veilig verpakt worden.
2. Kies de nieuwe opstelplaats, rekening houdend met de aanwijzingen in paragraaf 1.4 van deze gebruiksaanwijzing.

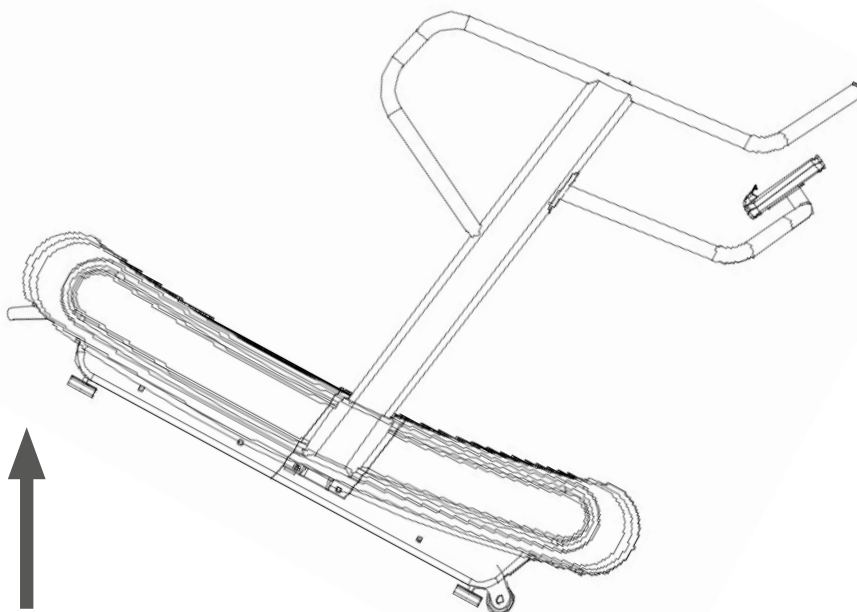

5.1 Algemene informatie



WAARSCHUWING

- + Voer geen ondeskundige veranderingen aan het apparaat uit.



VOORZICHTIG

- + Beschadigde of versleten onderdelen kunnen je veiligheid en de levensduur van het apparaat in gevaar brengen. Vervang dus onmiddellijk alle beschadigde of versleten onderdelen. Wend je in dit geval tot je verkoper. Het apparaat mag niet meer worden gebruikt, totdat het terug in orde is. Gebruik indien nodig uitsluitend originele vervangonderdelen.

▶ OPGELET

- + Naast de hier vermelde aanwijzingen en aanbevelingen voor het onderhoud en de verzorging kunnen bijkomende service- en/of reparatiewerkzaamheden noodzakelijk zijn; deze mogen uitsluitend door gemachtigde servicetechniekers worden uitgevoerd.

5.2 Storingen en foutdiagnose

Het apparaat wordt tijdens de productie regelmatig aan kwaliteitscontroles onderworpen. Ondanks deze controles kunnen er zich storingen of fouten voordoen. Vaak zijn individuele onderdelen verantwoordelijk voor deze storingen en meestal volstaat het om deze te vervangen. De meest frequente fouten en hun oplossing vind je in het volgende overzicht: Als het apparaat desondanks niet correct functioneert, moet je je verkoper contacteren.

Fout	Oorzaak	Oplossing
De console reageert niet	Veiligheidssleutel ontbreekt of past niet	Controleer of de veiligheidssleutel is geplaatst en gebruik deze indien nodig
Het display geeft niets weer/werkt niet	+ De stroomvoorziening is onderbroken + Losse kabelverbinding	+ Aan/uit schakelaar + Controleer of de veiligheidssleutel is geplaatst + Controleer de kabelverbindingen
Geen hartslagweergave	+ Storingsbronnen in de kamer + Ongeschikte borstband + Borstband verkeerd geplaatst + Borstband defect of batterij leeg + Hartslagweergave defect	+ Elimineer storingsbronnen (bijv. mobiele telefoons, WLAN, grasmaaiers, robotstofzuigers, enz...) + Gebruik een geschikte borstband (zie AANBEVOLEN ACCESSOIRES) + Verplaats de borstband en/of bevochtig de elektroden + Vervang de batterijen + Controleer of hartslagweergave mogelijk is met de handsensoren

5.3 Onderhouds- en inspectietermijnen

Om beschadigingen door lichaamszweet te vermijden, moet het apparaat na elke workout met een vochtige handdoek (geen oplosmiddelen gebruiken!) worden gereinigd.

De volgende routinewerkzaamheden moeten op de aangegeven tijdstippen worden uitgevoerd:

Onderdeel	Wekelijks	Maandelijks	Elke drie maanden
Display console	R	I	
Kunststofafdekkingen	R	I	
Schroeven en kabelverbindingen			I
Legende: R = Reinigen; I = Inspecteren			

6 AFVALVERWIJDERING

Aan het einde van zijn levensduur mag dit apparaat niet samen met het normale huishoudelijk afval worden afgevoerd. Het moet naar een inzamelpunt voor de recyclage van elektrische en elektronische apparaten worden gebracht. Meer informatie krijg je bij de bevoegde dienst voor afvalinzameling van je woonplaats.

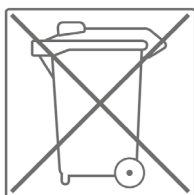

Volgens hun markering zijn de materialen recycleerbaar. Met de recyclage, de terugwinning van grondstoffen of andere vormen van recycling van oude en afgedankte apparaten lever je een belangrijke bijdrage aan de bescherming van het milieu.

7 AANBEVOLEN ACCESSOIRES

Om je trainingsbeleving nog aangenamer en efficiënter te maken, raden wij je aan om je fitnessapparaat aan te vullen met passende accessoires. Voor loopbanden kan dit bijvoorbeeld een **vloermat** zijn die ervoor zorgt dat je fitnessapparatuur steviger staat en de vloer beschermt tegen zweet, of **siliconenspray** om bewegende delen in goede conditie te houden en de loopmat te smeren. Voor sommige loopbanden zijn ook extra **leuningen** te verkrijgen.

Als je een cardiotrainingfitnessapparaat hebt gekocht en je op basis van je hartslag wil trainen, raden wij je aan om een compatibele **borstband** te gebruiken, omdat op die manier een optimale overdracht van de hartslag wordt gegarandeerd.

Ons assortiment accessoires is van de hoogste kwaliteit en maakt je training nog beter. Als je meer informatie wenst over compatibele accessoires, raadpleeg je in onze webwinkel de detailpagina van de producten (het gemakkelijkste is om het artikelnummer in het zoekveld bovenaan in te voeren), waar je de aanbevolen accessoires voor dat product terugvindt. Alternatief kun je de meegeleverde QR-code gebruiken. Je kunt natuurlijk ook onze klantendienst contacteren: telefonisch, per e-mail, in een van onze filialen of via onze socialemediakanalen. Wij staan voor je klaar!



Vloermat



Borstband



Borstband Contactgel



Handrail



Siliconenspray

8.1 Serienummer en modelnaam

Om ons in staat te stellen om jou de bestmogelijke service te bieden, moet je de **modelnaam**, het **artikelnummer**, het **serienummer**, de **detailtekening** en de **onderdelenlijst** bij de hand houden. De bijbehorende contactmogelijkheden vind je in hoofdstuk 10 van deze gebruiksaanwijzing.

ⓘ **OPMERKING**

Het serienummer van je apparaat is uniek. Het staat vermeld op een witte sticker. De precieze positie van deze sticker vind je op de volgende afbeelding.



Voer het serienummer in het bijbehorende veld in.

Serienummer:

Merk/categorie:

Modelnaam:

Artikelnummer

8.2 Onderdelenlijst

Nr.	Naam (ENG)	Aantal
1	Main frame	1
2	Upright - right side	1
3	Upright - left side	1
4	Console frame	1
5	Rear main frame lifting handle	1
6	Handrail - right side	1
7	Curve cover fixing support - right side	1
8	Curve cover fixing support - left side	1
9	Front foot- right side	1
10	Front foot- left side	1
11	Rear foot- right side	1
12	Rear foot- left side	1
13	Magnet bracket	1
14	Adjustable resistor fixing bracket	1
15	Rear roller adjustable bracket	2
17	Curve cover reinforcement plate - right side	1
18	Curve cover reinforcement plate - left side	1
19	Adjustable resistor fixing plate	2
20	Curve cover fixing bracket	2
21	Magnet covered plate	2
22	Pulley wheel axle weldment	1
23	Driving wheel axle weldment	1
24	Front roller	1
25	Rear roller	1
26	Motor belt - 380PJ6	1
27	Motor belt - 250PJ6	1
28	Moving wheels	2
29	Wheel and axle	2
30	Driving pulley wheel -front	1
31	Driving wheel axle	1
32	Driving wheel plate	1

33	Lateral belt	2
34	EVA mat - t2.0×50×3600	2
35	Front plastic side cover - right side	1
36	Front plastic side cover - left side	1
37	Rear plastic side cover - right side	1
38	Rear plastic side cover - left side	1
39	Upright side cover - right side	1
40	Upright side cover - left side	1
41	Foot pad	4
42	EVA mat - t5.0×70×3000	1
43	Top section resistance cable L - 1150mm	1
44	Top section resistance cable L - 450	1
45	Round magnet	4
46	Brake tension spring	1
47	Slat	60
48	Double hole Washer - t1.5x20x10	120
49	Resistance handlebar	1
50	Resistance adjustment assembly	1
51	Resistance handlebar cover	1
52	Resistance handlebar side cover	1
53	Resistance bushing	2
54	Ordinary cylindrical spring	1
55	Console	1
56	communication wire	1
57	VR communication wire	1
58	Communication wire 2P L-950mm	1
59	VR communication wire 3P L-950mm	1
60	Communication wire 3P L-200mm	1
61	Magnet sensor 2P L-900mm mm900mmL-	1
62	Resistor VR	1
63	Screw fixing buckle	4
64	Screw fixing plate	10
65	T shape siderail guider	6
66	Allen head C.K.S full thread bolt - M8x15	12

67	Allen head C.K.S full thread bolt - M8x20	26
68	Hexagon head half thread bolt - M8x65x20	98
69	Hexagon socket head full thread bolt - M8x65	12
70	Bearing 608ZZ	124
71	Sleeve $\varnothing 12 \times \varnothing 8.1 \times 18.4$	98
72	Sleeve $\varnothing 12 \times \varnothing 8.1 \times 14$	12
73	Guiding pulley wheel	12
74	Flat washer $\varnothing 8$	110
75	Internal Circlip $\varnothing 23$	12
76	Deep groove ball bearing 6201ZZ	4
77	One way bearing CSK12P	1
78	Allen head C.K.S half thread bolt M8x55x20	9
79	Allen head C.K.S full thread bolt M8x25	4
80	Curve washer $\varnothing 8.5 \times R25 \times t2.0$	4
81	Phillip countersunk head self-tapping screw ST4x35	24
82	Phillip countersunk head self-tapping screw ST4x15	20
83	Phillip head C.K.S full thread screw M5x10	4
85	Hexagon socket head full thread bolt M8x75	2
86	Allen head C.K.S half thread bolt M8x30x20	2
87	Hex head locknut M8	3
88	Flat washer $\varnothing 8$	3
89	Allen head C.K.S half thread bolt M10x25x15	4
90	Hex head locknut M10	4
91	Flat washer $\varnothing 10$	4
92	Allen countersunk head full thread screw M6x15	4
93	Hexagon head full thread bolt M8x30	2
94	Hexagon nut M8	2
95	Allen head C.K.S step bolt M6x50x36	1
96	Phillip pan head self-tapping screw ST3x10	2
97	Phillip head C.K.S self-tapping screw ST4x16	30
98	Phillip pan head full thread bolt M5x15	240
99	Phillip head C.K.S full thread screw M4x10	3
100	Hex head locknut M4	3
101	Hexagon socket head full thread bolt M8x45	4

102	Flat plug $\Phi 38 \times t 1.5$	2
103	Hexagon socket head full thread bolt M8 \times 15	4
104	Hex head locknut M8	110
105	Handrail - left side	1
106	End cover t1.2 \times ϕ 31	4
107	Hexagon lock nylon nut M6	1
108	Flat washer $\Phi 6$	1
109	Spring washer $\phi 6$	240
110	Console fixing plate	1
111	Bushing	2
112	Phone holder	1
113	Tray holder	1
114	Phone holder fixed plate	1
115	Console rotation axis	1

Producten van TAURUS® worden onderworpen aan strenge kwaliteitscontroles. Als een fitnessapparaat dat je bij ons gekocht hebt, niet perfect functioneert, betreuren wij dat en verzoeken wij je om onze klantendienst te contacteren. We staan telefonisch voor je klaar via de technische hotline.

Foutbeschrijvingen

Je trainingsapparaat is zo ontwikkeld, dat permanent een hoogwaardige training mogelijk is. Als er zich desondanks toch problemen voordoen, moet je eerst de gebruiksaanwijzing lezen. Voor het oplossen van andere problemen moet je Fitshop contacteren of naar onze gratis service hotline bellen. Om de fout zo snel mogelijk op te lossen, beschrijf je de fout zo nauwkeurig mogelijk.

Naast de wettelijke garantie geven wij je garantie op alle bij ons gekochte fitnessapparaten volgens de onderstaande bepalingen.

Jouw wettelijke rechten worden hierdoor niet beperkt.

Garantie-eigenaar

De garantie-eigenaar is de eerste koper of elke persoon die een nieuwgekocht product van de eerste koper als geschenk gekregen heeft.

Garantieperiodes

Vanaf de levering van de fitnessapparatuur gelden onze in de webshop aangegeven garantietermijnen. Wilt u dus de voor u relevante garantietermijn weten, dan vindt u dit terug op de productpagina.

Onderhoudskosten

Wij kunnen de volgende keuze maken: reparatie, vervanging van individuele onderdelen of complete vervanging. Vervangonderdelen die tijdens de montage van het apparaat zelf moeten worden aangebracht, moeten door de garantienemer zelf worden vervangen en vormen geen onderdeel van het onderhoud. Na het verstrijken van de garantieperiode is de garantiehouders zelf verantwoordelijk voor de onderdelen, het onderhoud, reparaties, installatie en verzendkosten.

De gebruikstijden worden als volgt aangegeven:

- + Thuisgebruik: uitsluitend privégebruik in een privéhuishouding tot 3 uren per dag
- + Semiprofessioneel gebruik: tot 6 uur per dag (bijv. revalidatie, hotels, verenigingen, bedrijfsfitness)
- + Professioneel gebruik: meer dan 6 uur per dag (bijv. fitness-studio)

Garantieservice

Tijdens de garantieperiode worden apparaten die omwille van materiaal- of fabricagefouten defecten vertonen, naar onze keuze gerepareerd of vervangen. Vervangen apparaten of onderdelen van apparaten worden onze eigendom. De garantieprestaties leiden noch tot een verlenging van de garantieperiode, noch zetten zij een nieuwe garantie in gang.

Garantievoorwaarden

Om de garantie te laten gelden, zijn de volgende stappen vereist:

Contacteer de klantendienst per e-mail of per telefoon. Als het product tijdens de garantieperiode moet teruggestuurd worden voor reparatie, betaalt de verkoper de kosten. Na het verstrijken van de garantie draagt de koper de transport- en verzekeringskosten. Als het defect tot de omvang van onze garantieprestatie behoort, krijg je een gerepareerd of een nieuw apparaat terug.

Garantieclaims zijn uitgesloten bij schade door:

- + misbruik of onjuiste behandeling
- + omgevingsinvloeden (vochtigheid, hitte, overspanning, stof, enz.)
- + niet-naleving van de voor het apparaat geldende veiligheidsregels
- + niet-naleving van de gebruiksaanwijzing
- + gebruik van geweld (bijv. slag, stoot, val)
- + ingrepen die niet door de door gemachtigde serviceafdeling werden uitgevoerd
- + eigenmachtige pogingen tot reparatie

Aankoopbewijs en serienummer

Let erop dat je de bijbehorende factuur moet kunnen voorleggen als je een beroep doet op de garantie. Opdat wij de versie van je model eenduidig zouden kunnen identificeren en met het oog op onze kwaliteitscontrole hebben wij het serienummer van het apparaat nodig voor ieder servicegeval. Houd het serienummer en je klantnummer bij de hand als je naar onze service hotline telefoneert. Dit vergemakkelijkt een snelle behandeling.







































Als je problemen hebt om het serienummer op je apparaat te vinden, kun je contact opnemen met onze servicemedewerkers voor meer informatie.

Service buiten de garantie

Ook indien je trainingsapparaat gebreken vertoont na het verstrijken van de garantie of in gevallen die uitgesloten zijn van de waarborg, zoals normale slijtage, staan we voor je klaar om je een individuele offerte te maken. Contacteer onze klantendienst om een snelle en prijsgunstige oplossing voor het probleem te vinden. In dit geval zijn de verzendkosten ten laste van jou.

Communicatie

Vele problemen kunnen al door een gesprek met ons als jouw vakhandelaar worden opgelost. We weten hoe belangrijk een snelle en ongecompliceerde probleemoplossing is voor jou als gebruiker van het trainingsapparaat, zodat je zonder grote en lange onderbrekingen met plezier kunt trainen. Daarom zijn wij ook voorstander van een snelle en onburocratische oplossing van jouw vraag. Houd daarom altijd je klantnummer en het serienummer van het defecte apparaat bij de hand.

DE	DK	UK
<p>TECHNIK</p> <p> +49 4621 4210-900</p> <p> +49 4621 4210-698</p> <p> technik@fitshop.de</p> <p> Öffnungszeiten entnehmen Sie unserer Homepage.</p> <p>SERVICE</p> <p> 0800 20 20277 (kostenlos)</p> <p> 04621 4210 - 0</p> <p> info@fitshop.de</p> <p> Öffnungszeiten entnehmen Sie unserer Homepage: https://stg.fit/statita</p>	<p>TEKNIK OG SERVICE</p> <p> 80 90 16 50</p> <p>+49 4621 4210-945</p> <p> info@fitshop.dk</p> <p> Åbningstider kan findes på hjemmesiden: https://stg.fit/statit7</p> <p>FR</p> <p>TECHNIQUE & SERVICE</p> <p> +33 (0) 189 530984</p> <p>+49 4621 42 10 933</p> <p> info@fitshop.fr</p> <p> Vous trouverez les heures d'ouverture sur notre site Internet: https://stg.fit/statit4</p>	<p>CUSTOMER SUPPORT</p> <p> 00800 2020 2772</p> <p>+494621 4210 944</p> <p> info@fitshop.co.uk</p> <p> You can find the opening hours on our homepage: https://stg.fit/statitc</p> <p>BE</p> <p>TECHNIQUE & SERVICE</p> <p> 02 732 46 77</p> <p>+49 4621 4210 933</p> <p> info@fitshop.be</p> <p> Vous trouverez les heures d'ouverture sur notre site Internet: https://stg.fit/statit8</p>
ES	NL	INT
<p>TECNOLOGÍA Y SERVICIOS</p> <p> 911 238 029</p> <p> info@fitshop.es</p> <p> Consulta nuestro horario de apertura en la página web: https://stg.fit/statit5</p>	<p>TECHNISCHE DIENST & SERVICE</p> <p> +31 172 619961</p> <p> service@fitshop.nl</p> <p> De openingstijden vindt u op onze homepage: https://stg.fit/statit3</p>	<p>TECHNICAL SUPPORT & SERVICE</p> <p> +49 4621 4210-944</p> <p> service-int@fitshop.de</p> <p> You can find the opening hours on our homepage: https://stg.fit/statita</p>
PL	AT	CH
<p>DZIAŁ TECHNICZNY I SERWIS</p> <p> 22 307 43 21</p> <p>+49 4621 42 10-948</p> <p> info@fitshop.pl</p> <p> Godziny otwarcia można znaleźć na stronie głównej: https://stg.fit/statit6</p>	<p>TECHNIK & SERVICE</p> <p> 0800 20 20277 (Freecall)</p> <p>+49 4621 42 10-0</p> <p> info@fitshop.at</p> <p> Öffnungszeiten entnehmen Sie unserer Homepage: https://stg.fit/statitb</p>	<p>TECHNIK & SERVICE</p> <p> 0800 202 027</p> <p>+49 4621 42 10-0</p> <p> info@fitshop.ch</p> <p> Öffnungszeiten entnehmen Sie unserer Homepage: https://stg.fit/statit9</p>

Op deze website vind je een gedetailleerd overzicht inclusief het adres en de openingsuren van alle filialen van de Fitshop groep in Duitsland en de overige landen:

www.fitshop.nl/filialenoverzicht

FITNESS IS ONS LEVEN

WEBSHOP EN SOCIALE MEDIA

Fitshop is met momenteel meer dan 70 filialen de grootste vakmarkt van Europa voor thuisfitnessapparaten en wereldwijd een van de meest gerenommeerde online-handelaars voor fitnessuitrusting. Privéklienten bestellen via de 25 webwinkels in hun eigen taal of laten hun gewenste apparaten ter plaatse samenstellen. Daarnaast levert het bedrijf professionele apparaten voor duur- en krachttraining aan fitness-studio's, hotels, sportverenigingen, bedrijven en fysiopraktijken.

Fitshop biedt een grote verscheidenheid aan fitnessapparaten van gerenommeerde fabrikanten, hoogwaardige eigen ontwikkelingen en een uitgebreide dienstverlening aan, bijv. montagediensten en sportwetenschappelijk advies voor en na de aankoop. Hiervoor doet het bedrijf een beroep op talrijke sportwetenschappers, fitnessstrainers en topsporters.

Bezoek ons op onze socialemediakanalen of onze blog!

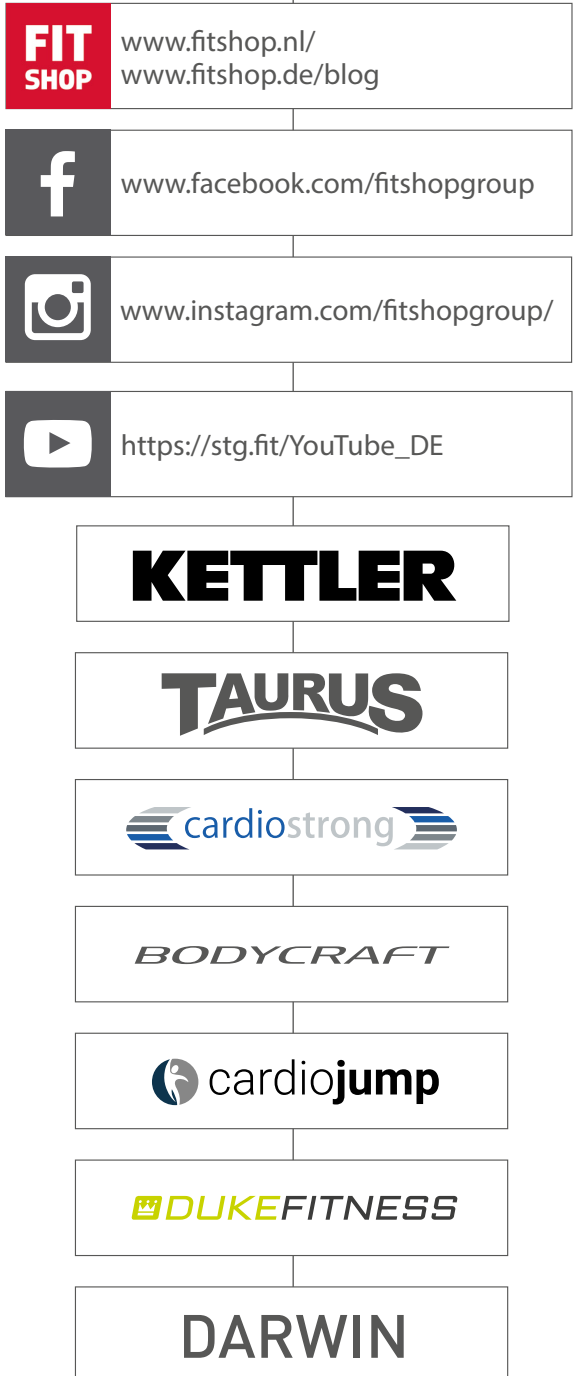

Nota's

Nota's

TAURUS®

Taurus RUN-X Loopband