

TAURUS®

Brugsvejledning

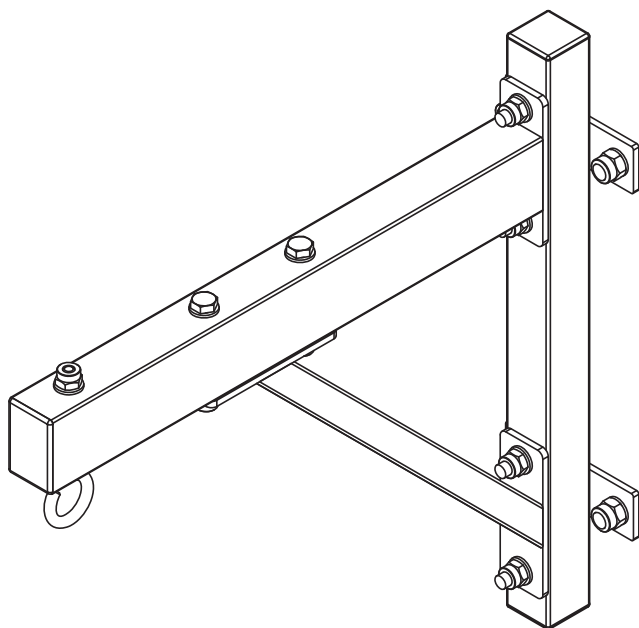

Vare-nr. TF-SR7606

FSTFSR7606.01.01

1 GENERELLE SIKKERHEDSANVISNINGER

1.1 Personlig sikkerhed

⚠ FARE

- + Inden du begynder at bruge udstyret, bør din egen læge vurdere, om træningen set ud fra et helbredsmæssigt syn passer til dig. Dette gælder især personer, der har arvelige anlæg for forhøjet blodtryk eller hjertelidelser, er over 45 år, ryger, har for højt kolesteroltal, er overvægtige og/eller inden for det seneste år ikke har dyrket motion regelmæssigt. Hvis du er i medicinsk behandling, som påvirker din puls, skal du aftale rådføre dig med din læge.
- + Vær opmærksom på, at overdreven træning kan udsætte dit helbred for alvorlig fare. Vær også opmærksom på, at systemer til overvågning af pulsen kan være unøjagtige. Så snart du mærker tegn på svaghed, kvalme, svimmelhed, smerter, åndenød eller andre unormale symptomer, skal du straks afbryde træningen og i nødstilfælde kontakte egen læge.

⚠ ADVARSEL

- + Dette redskab er ikke tilladt for børn under 14 år.
- + Børn må ikke komme i nærheden af redskabet uden opsyn.
- + Personer med handicap skal kunne påvise en medicinsk tilladelse og bør være under opsyn, når der trænes på samtlige træningsredskaber.
- + Redskabet må principielt ikke bruges af flere personer samtidigt.
- + Hænder, fødder og andre kropsdele samt hår, tøj, smykker og andre genstande må ikke komme i kontakt med bevægelige dele på redskabet, da de kan komme i klemme.

⚠ FORSIGTIG

- + Sørg for, at ingen personer opholder sig i udstyrets bevægelsesområde under træningen, så du selv og andre personer ikke kommer i fare.

▶ OBS

- + Der må ikke stikkes genstande af nogen art ind i udstyrets åbninger.
- + Du må ikke bære smykker som f.eks. ringe, når du bruger den stående boksebold.

1.2 Opstillingssted

⚠ ADVARSEL

- + Anbring ikke udstyret i hovedgennemgange eller på flugtveje.
- + For at undgå brand må du ikke placere apparatet i nærheden af eller i rum med høj varme (f.eks. i nærheden af en varmeovn).

⚠ FORSIGTIG

- + Vælg et opstillingssted, hvor der både foran og ved siden af udstyret altid vil være tilstrækkeligt med frirum/en sikkerhedszone.

▶ OBS

- + Udstyret må kun anvendes indendørs i tilstrækkeligt tempererede og tørre rum (omgivelsestemperatur mellem 10°C og 35°C). Brug i det fri eller i rum med høj luftfugtighed (over 70 %), som f.eks. svømmehaller, er ikke tilladt.
- + For at undgå, at betrækket falmer eller slides hurtigere, må du ikke placere enheden på steder, der er udsat for direkte sollys og/eller høj varme.

2 TEKNISKE DATA

Højde:	46,5 cm
Bredde:	12 cm
Maksimal vægafstand:	51 cm
Maks. vægt, boksæsæk:	60 kg
Varens vægt (inkl. emballage):	6 kg
Varens vægt (ekskl. emballage):	6 kg
Emballagens mål (L x B x H):	ca. 48 cm x 16 cm x 12 cm

Vægophæng til boksæsække

3 MONTERING

1. Fastgør to endekapper (4) på støtterammen (1).
2. Anbring to endekapper (5) på monteringsrammen (2).
3. Monter tværstiveren (3) på monteringsrammen (2) med en skrue (9), to spændeskiver (7) og en møtrik (8).
4. Monter monteringsrammen (2) på støtterammen (1) med en skrue (9), to spændeskiver (7) og en møtrik (8).
5. Monter tværstiveren (3) på støtterammen (1) med en skrue (9), to spændeskiver (7) og en møtrik (8).

► OBS!

Det medfølgende monteringsmateriale til vægmontering egner sig ikke til alle vægge. Undersøg din vægs beskaffenhed for at finde ud af, hvilket monteringsmateriale, der egner sig til din væg.

Forhandleren påtager sig intet ansvar for eventuelle skader på væggen.

Kontrollér, at der ingen kabler eller ledninger løber på det sted på væggen, hvor du vil anbringe træningsudstyret.

ⓘ BEMÆRK

Det medfølgende monteringsmateriale egner sig ikke til alle vægge, hvorfor du evt. må skaffe egnet monteringsmateriale, som passer til din væg.

6. Monter træningsudstyret på væggen med fire ankerskruer (6), fire spændeskiver (7) og fire møtrikker (8).

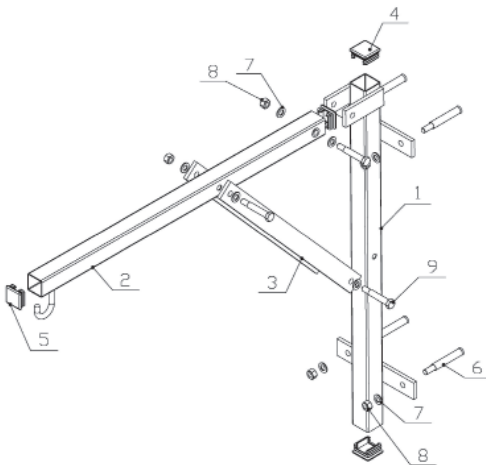

4 RESERVEDELSLISTE

Nr.	Betegnelse (ENG)	Antal
1	HEAVY BAG SUPPORT FRAME	1
2	MOUNTING FRAME	1
3	SLANTING BRACE	2
4	END CAP 33.4*33.4	2
5	END CAP 30*30	2
6	EXPANSION SET	4
7	WASHER (Φ8)	10
8	NUT M8	7
9	BOLT M8*55	3

5 PLEJE, VEDLIGEHOLDELSE OG OPBEVARING

⚠ ADVARSEL

Der skal vælges et opbevaringssted, hvor det er udelukket at tredjemand eller børn kan misbruge udstyret.

1. Rengør enheden med en tør, blød klud.
2. Opbevar enheden i den medfølgende kasse i et tørt miljø.

6 GARANTI

Træningsudstyr fra Taurus® underkastes en streng kvalitetskontrol. Hvis fitnessudstyr købt hos os mod forventning skulle vise sig ikke at fungere perfekt, beklager vi dette meget og beder dig kontakte den oplyste kundeservice. Vi hjælper dig altid gerne via vores tekniske hotline.

Garantiperioder

Fra du modtager dit træningsudstyr påtager vi os de(n) garantiperiode(r), der fremgår af vores onlineshop. Garantiperioden, der er gældende for dit specifikke træningsudstyr, finder du på den respektive produktside.

Du kan finde de nøjagtige garantibetingelser på webstedet for din Taurus®-enhed.

DE TECHNIK

+49 4621 4210-900

technik@fitshop.de

SERVICE

0800 20 20277 (kostenlos)

info@fitshop.de

UK CUSTOMER SUPPORT

00800 2020 2772

+494621 4210 944

info@fitshop.co.uk

FR TECHNIQUE & SERVICE

+33 (0) 189 530984

+49 4621 42 10 933

info@fitshop.fr

DK TEKNIK OG SERVICE

80 90 16 50

+49 4621 4210-945

info@fitshop.dk

ES TECNOLOGÍA Y SERVICIOS

911 238 029

info@fitshop.es

BE TECHNIQUE & SERVICE

02 732 46 77

+49 4621 4210 933

info@fitshop.be

NL TECHNISCHE DIENST & SERVICE

+31 172 619961

service@fitshop.nl

AT TECHNIK & SERVICE

0800 20 20277 (kostenlos)

+49 4621 42 10-0

info@fitshop.at

CH TECHNIK & SERVICE

0800 202 027

+49 4621 42 10-0

info@fitshop.ch

PL DZIAŁ TECHNICZNY I SERWIS

22 307 43 21

+49 4621 42 10-948

info@fitshop.pl

INT TECHNICAL SUPPORT & SERVICE

+49 4621 4210-944

service-int@fitshop.de