

TAURUS®

Instrukcja montażu i obsługi



max. 180 kg



~ 60 Min.



142 kg

dł 215 | szer 85 | wys 159

TFT95.02.04

Nr art. TF-T95-2

Bieżnia T9.5

Spis treści

1	INFORMACJE OGÓLNE	7
1.1	Dane techniczne	7
1.2	Bezpieczeństwo użytkownika	8
1.3	Bezpieczeństwo elektryczne	9
1.4	Miejsce rozstawienia	10
2	MONTAŻ	11
2.1	Wskazówki ogólne	11
2.2	Zakres dostawy	12
2.3	Montaż	13
3	INSTRUKCJA OBSŁUGI	18
3.1	Wyświetlacz konsoli	19
3.2	Funkcje przycisków	20
3.3	Fitnessprogramy	21
3.3.1	Quick Start	21
3.3.2	Program sterowany ręcznie	21
3.3.3	Gotowe programy	22
3.3.4	Programy zdefiniowane przez użytkownika	24
3.3.5	Programy sterowane tętnem	25
3.3.6	Program treningowy	26
3.4	Test na zawartość tkanki tłuszczowej	27
4	PRZECHOWYWANIE I TRANSPORT	28
4.1	Wskazówki ogólne	28
4.2	Kółka transportowe	28
5	USUWANIE BŁĘDU, PIELĘGNACJA I KONSERWACJA	29
5.1	Wskazówki ogólne	29
5.2	Usterki i diagnostyka błędów	29
5.3	Pielęgnacja i konserwacja	30
5.3.1	Regulacja taśmy bieżni	30
5.3.2	Regulacja naprężenia taśmy bieżni	31
5.3.3	Smarowanie taśmy bieżni	31
5.4	Harmonogram konserwacji i przeglądów	32
6	UTYLIZACJA	32

7	ZALECENIE DOTYCZĄCE AKCESORIÓW	33
8	ZAMAWIANIE CZĘŚCI ZAMIENNYCH	34
8.1	Numer seryjny i oznaczenie modelu	34
8.2	Lista części	35
8.3	Rysunek w rozbiciu na części	40
9	GWARANCJA	41
10	KONTAKT	43

Szanowny Kliencie!

Dziękujemy za zakup wysokiej jakości urządzenia treningowego marki Taurus. Marka Taurus oferuje sprzęt sportowy i sprzęt fitness do zaawansowanego użytkowania w domu oraz wyposażenie dla obiektów fitness i klientów biznesowych. Sprzęt fitness Taurus reprezentuje to, o co przede wszystkim chodzi w sporcie: maksymalną wydajność! Dlatego urządzenia są opracowywane w ścisłej współpracy ze sportowcami i naukowcami z dziedziny sportu. Ponieważ sportowcy wiedzą najlepiej, czym jest doskonały sprzęt fitness.

Więcej informacji można znaleźć na stronie www.sport-tiedje.com.

Użytkowanie zgodne z przeznaczeniem

Urządzenie może być używane wyłącznie w celu zgodnym z jego przeznaczeniem.

Urządzenie jest przeznaczone do użytku domowego i półprofesjonalnego (np. szpitale, kluby, hotele, szkoły, itp.). Urządzenie nie jest przeznaczone do użytku komercyjnego lub profesjonalnego (np. studio fitness).

OGRANICZENIE ODPOWIEDZIALNOŚCI



©2011 Taurus jest to zarejestrowana marka firmy Sport-Tiedje GmbH. Wszelkie prawa zastrzeżone. Wszelkie wykorzystanie marki bez pisemnej zgody firmy Sport-Tiedje jest zabronione.

Produkt i instrukcja mogą zostać zmienione. Dane techniczne mogą zostać zmienione bez wcześniejszego powiadomienia.

DOTYCZY NINIEJSZEJ INSTRUKCJI

Przed montażem i pierwszym użyciem urządzenia należy dokładnie zapoznać się z całą instrukcją. Instrukcja pomoże w szybkim montażu i objaśni zasady bezpiecznego korzystania z urządzenia. Wszystkie osoby trenujące na urządzeniu (zwłaszcza dzieci i osoby z niepełnosprawnością fizyczną, sensoryczną, psychiczną i motoryczną) muszą zostać najpierw poinformowane o niniejszej instrukcji i jej zawartości. W razie wątpliwości odpowiednie osoby muszą nadzorować używanie urządzenia.



W związku z ciągłymi zmianami i optymalizacją oprogramowania może zaistnieć konieczność dostosowania instrukcji. Jeśli podczas instalacji lub użytkowania zauważą Państwo jakiegokolwiek niezgodności, prosimy o zapoznanie się z instrukcjami zawartymi w sklepie internetowym. Znajdują się tam zawsze najbardziej aktualne instrukcje.

Urządzenie zostało skonstruowane zgodnie z najnowszym stanem wiedzy w zakresie bezpieczeństwa i techniki. Potencjalne źródła zagrożeń, które mogłyby spowodować uraz, zostały wyeliminowane, na ile było to możliwe. Montaż należy przeprowadzić prawidłowo, zgodnie z instrukcją montażu. Wszystkie elementy urządzenia muszą być prawidłowo zamocowane. W razie potrzeby instrukcję należy przeczytać jeszcze raz w celu usunięcia ewentualnych usterek.

Należy ściśle przestrzegać podanych zasad bezpieczeństwa i konserwacji. Każde użycie niezgodne z powyższymi zasadami może skutkować zagrożeniem dla zdrowia, wypadkami lub uszkodzeniami urządzenia, za które ani producent ani sprzedawca nie ponoszą odpowiedzialności.

Następujące wskazówki dotyczące bezpieczeństwa można znaleźć w niniejszej instrukcji obsługi:

► UWAGA

Ta wskazówka oznacza możliwe wystąpienie szkodliwych sytuacji, które w razie jej nieprzestrzegania mogą spowodować szkody materialne.

⚠ OSTROŻNIE

Wskazówka ta oznacza możliwe wystąpienie szkodliwych sytuacji, które w przypadku jej nieprzestrzegania mogą prowadzić do lekkich lub nieznaczących obrażeń!

⚠ OSTRZEŻENIE

Wskazówka ta oznacza możliwe wystąpienie szkodliwych sytuacji, które w przypadku jej naruszania mogą prowadzić do ciężkich obrażeń lub śmierci!

⚠ NIEBEZPIECZEŃSTWO

Wskazówka ta oznacza możliwe wystąpienie szkodliwych sytuacji, które w przypadku jej naruszenia prowadzą do ciężkich obrażeń lub śmierci!

📘 WSKAZÓWKA

Tego rodzaju wskazówka zawiera pozostałe, przydatne informacje.

Niniejszą instrukcję należy starannie przechowywać jako źródło informacji na temat prac konserwacyjnych i zamawiania części zamiennych!

1.1 Dane techniczne

Ekran LCD wyświetla następujące dane:

- + Prędkość w km/h
- + Czas treningu w min
- + Dystans treningu w km
- + Zużycie kalorii w kcal
- + Tętno (w przypadku korzystania z ręcznych czujników pulsu lub pasa na klatkę piersiową)
- + Nachylenie w %.

Moc silnika: 3,0 KM ciągła (silnik DC)

Zakres prędkości:	0,5 - 22 km/h
Przyciski bezpośredniego wyboru (prędkość):	5
Zakres nachylenia:	0 - 15 %
Przyciski bezpośredniego wyboru(nachylenie):	5

Całkowita liczba programów treningowych:	32
Gotowe programy:	20
Programy ręczne:	1
Programy definiowane przez użytkownika:	4
Programy sterowane tętnem	3

Wielkość powierzchni do biegania (dł. x szer.): 152 x 56 cm

Waga i wymiary:

Waga artykułu (brutto, wraz z opakowaniem):	160 kg
Waga artykułu (netto, bez opakowania):	142 kg
Wymiary opakowania (dł. x szer. x wys.):	ok. 226 cm x 90 cm x 41,5 cm
Wymiary urządzenia rozstawionego (dł. x szer. x wys.):	ok. 215 cm x 85 cm x 139 cm
Maksymalna waga użytkownika:	180 kg

1.2 Bezpieczeństwo użytkownika

NIEBEZPIECZEŃSTWO

- + Przed rozpoczęciem używania urządzenia należy zapytać lekarza rodzinnego, czy trening jest odpowiedni ze zdrowotnego punktu widzenia. Dotyczy to przede wszystkim osób, które mają dziedziczną skłonność do nadciśnienia lub schorzeń serca, osób powyżej 45. roku życia, palaczy, osób o podwyższonym poziomie cholesterolu, osób otyłych i/lub osób, które w ciągu ostatniego roku nie uprawiały regularnie żadnego sportu. Jeśli znajdujesz się pod farmakologiczną opieką medyczną mającą wpływ na tętno, wówczas absolutnie konieczne jest zasięgnięcie konsultacji lekarskiej.
- + Należy pamiętać, że zbyt intensywny trening może poważnie zagrażać zdrowiu. Należy również mieć na uwadze, że systemy kontroli pulsu mogą być niedokładne. W razie wystąpienia oznak osłabienia, nudności, zawrotów głowy, bólów, duszności lub innych nieprawidłowych symptomów należy natychmiast przerwać trening i w razie potrzeby skontaktować się z lekarzem rodzinnym.

OSTRZEŻENIE

- + Korzystanie z tego urządzenia przez dzieci poniżej 14 roku życia jest niedozwolone.
- + Dzieci nie powinny przebywać bez opieki w pobliżu urządzenia.
- + Osoby niepełnosprawne muszą posiadać zgodę lekarską i pozostawać pod ścisłym nadzorem zawsze, gdy korzystają z urządzenia treningowego.
- + Z urządzenia nie może korzystać kilka osób jednocześnie.
- + Jeśli urządzenie jest wyposażone w klucz bezpieczeństwa (Safety Key), klips klucza bezpieczeństwa musi być przymocowany do ubrania przed rozpoczęciem treningu. W razie upadku można wyzwolić wyłącznik awaryjny urządzenia.
- + Ręce, stopy i inne części ciała, włosy, odzież i osoby należy trzymać z dala od ruchomych elementów urządzenia, ponieważ mogą zacześć się w urządzeniu.
- + Podczas używania urządzenia nie nosić luźnej odzieży; używać odpowiedniej odzieży sportowej. Obuwie sportowe powinno mieć odpowiednie podeszwy, najlepiej z gumy lub innych antypoślizgowych materiałów. Nieodpowiednie są buty z obcasami, skózanymi podeszwami, korkiem lub kolcami. Nigdy nie trenować na bosą.

OSTROŻNIE

- + Jeśli urządzenie wymaga podłączenia do sieci za pomocą przewodu zasilającego, należy upewnić się, że nie stwarza on potencjalnego ryzyka porażenia.
- + Podczas trenowania w strefie ruchów urządzenia nie mogą przebywać żadne inne osoby, aby uniknąć zagrożenia względem użytkownika i osób postronnych.

UWAGA

- + Do otworów urządzenia nie wolno wkładać żadnych przedmiotów.

1.3 Bezpieczeństwo elektryczne

NIEBEZPIECZEŃSTWO

- + Aby zapobiec niebezpieczeństwu porażenia prądem elektrycznym, po zakończeniu treningu, przed zmontowaniem lub rozmontowaniem oraz przed konserwacją lub czyszczeniem urządzenia należy wyciągnąć jego wtyczkę z gniazdka. Podczas wyciągania wtyczki nie ciągnąć za przewód.

OSTRZEŻENIE

- + Dopóki wtyczka jest podłączona do gniazdka ściennego, nie wolno zostawiać urządzenia bez nadzoru. W czasie nieobecności przewód zasilający należy odłączyć w celu uniemożliwienia nieprawidłowego używania urządzenia przez osoby postronne lub dzieci.
- + W razie uszkodzenia lub usterki przewodu zasilającego lub wtyczki należy zwrócić się do autoryzowanego przedstawiciela. Do czasu naprawy nie użytkować urządzenia.

UWAGA

- + Urządzenie wymaga podłączenia do sieci 220-230 V z napięciem sieciowym 50 Hz.
- + Urządzenie można podłączać wyłącznie za pomocą dostarczonego z nim przewodu zasilającego bezpośrednio do uziemionego gniazdka. Przedłużacze muszą spełniać wymagania przepisów VDE. Przewód zasilający należy całkowicie rozwinąć.
- + Gniazdko musi być zabezpieczone bezpiecznikiem zwłocznym 16 A.
- + Nie wprowadzać żadnych zmian w przewodzie ani we wtyczce.
- + Przewód zasilający należy chronić przed wodą, wysoką temperaturą, olejem i ostrymi krawędziami. Nie umieszczać przewodu pod urządzeniem lub dywanem i nie stawiać na nim żadnych przedmiotów.
- + Jeśli zakupione urządzenie posiada konsolę TFT, należy regularnie przeprowadzać aktualizacje oprogramowania. Postępuj zgodnie z instrukcjami wyświetlanymi na ekranie, aby przeprowadzić aktualizację.
- + Systemy i oprogramowanie urządzeń z konsolami TFT są dostrojone do preinstalowanych aplikacji. Nie instaluj żadnych innych aplikacji na konsoli.

WSKAZÓWKA

- + Preinstalowane aplikacje w konsolach TFT są aplikacjami zewnętrznych producentów. Sport-Tiedje nie ponosi odpowiedzialności za dostępność, funkcjonalność i zawartość tych aplikacji.

1.4 Miejsce rozstawienia

⚠ OSTRZEŻENIE

+ Nie stawiać urządzenia w głównych przejściach ani drogach ewakuacyjnych.

⚠ OSTROŻNIE

- + Należy wybrać miejsce ustawienia urządzenia tak, aby przed wejściem na bieżnię zostawiona była odpowiednio duża wolna przestrzeń/strefa bezpieczeństwa o długości conajmniej 2 m i szerokości odpowiadającej szerokości bieżni.
- + Upewnić się, że sala treningowa jest dobrze wentylowana podczas ćwiczeń i że nie ma przeciągów.
- + Wybrać miejsce ustawienia urządzenia tak, aby zarówno przed urządzeniem, jak i obok niego zostawiona była odpowiednio duża wolna przestrzeń/strefa bezpieczeństwa.
- + Powierzchnia ustawienia i montażowa urządzenia powinna być równa, wytrzymała i solidna.

► UWAGA

- + Urządzenie może być używane wyłącznie w budynku, w odpowiednio ogrzewanych i suchych pomieszczeniach (temperatura otoczenia od 10°C do 35°C). Niedozwolone jest używanie pod gołym niebem oraz w pomieszczeniach o dużej wilgotności powietrza (powyżej 70%), takich jak baseny.
- + W celu ochrony cennych materiałów podłogowych (parkiet, laminat, korek, dywany) i wygładzenia drobnych nierówności, należy zastosować ochronną matę na podłogę.

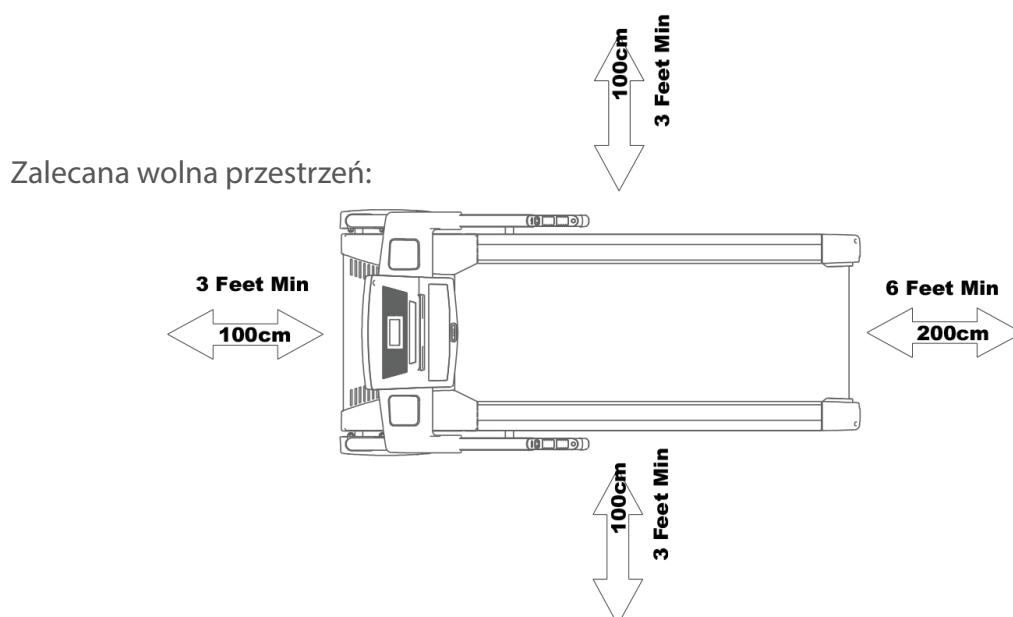

2.1 Wskazówki ogólne



NIEBEZPIECZEŃSTWO

+ Nie zostawiać narzędzi ani materiałów opakowaniowych, takich jak folie lub drobne części, ponieważ dzieci mogłyby się nimi udusić. Podczas montażu urządzenia dzieci nie mogą znajdować się w pobliżu.



OSTRZEŻENIE

+ Aby zmniejszyć ryzyko obrażeń, przestrzegać instrukcji dołączonych do urządzenia.



OSTROŻNIE

+ Podczas montażu należy zapewnić sobie wystarczającą przestrzeń na ruch w każdym kierunku.

+ Montaż urządzenia muszą przeprowadzić min. dwie osoby dorosłe. W razie wątpliwości należy skorzystać z pomocy trzecia osoby, która posiada wiedzę techniczną.



UWAGA

+ Aby zapobiec uszkodzeniu urządzenia i podłogi, wykonywać montaż na podkładce lub opakowaniu kartonowym.



WSKAZÓWKA

+ Aby przeprowadzenie montażu było tak łatwe, jak to tylko możliwe, niektóre śruby i nakrętki, które będą używane, mogą być już wstępnie zmontowane.

+ Montaż urządzenia najlepiej przeprowadzać w późniejszym, docelowym miejscu instalacji.

2.2 Zakres dostawy

Zakres dostawy składa się z poniżej przedstawionych elementów. Na początku należy sprawdzić, czy dostawa zawiera wszystkie elementy urządzenia i wszystkie narzędzia, oraz czy nie zostały one uszkodzone. W razie reklamacji należy skontaktować się bezpośrednio z autoryzowanym przedstawicielem.

⚠ OSTROŻNIE

Jeśli brakuje części z zakresu dostawy lub są one uszkodzone, nie należy przeprowadzać montażu.

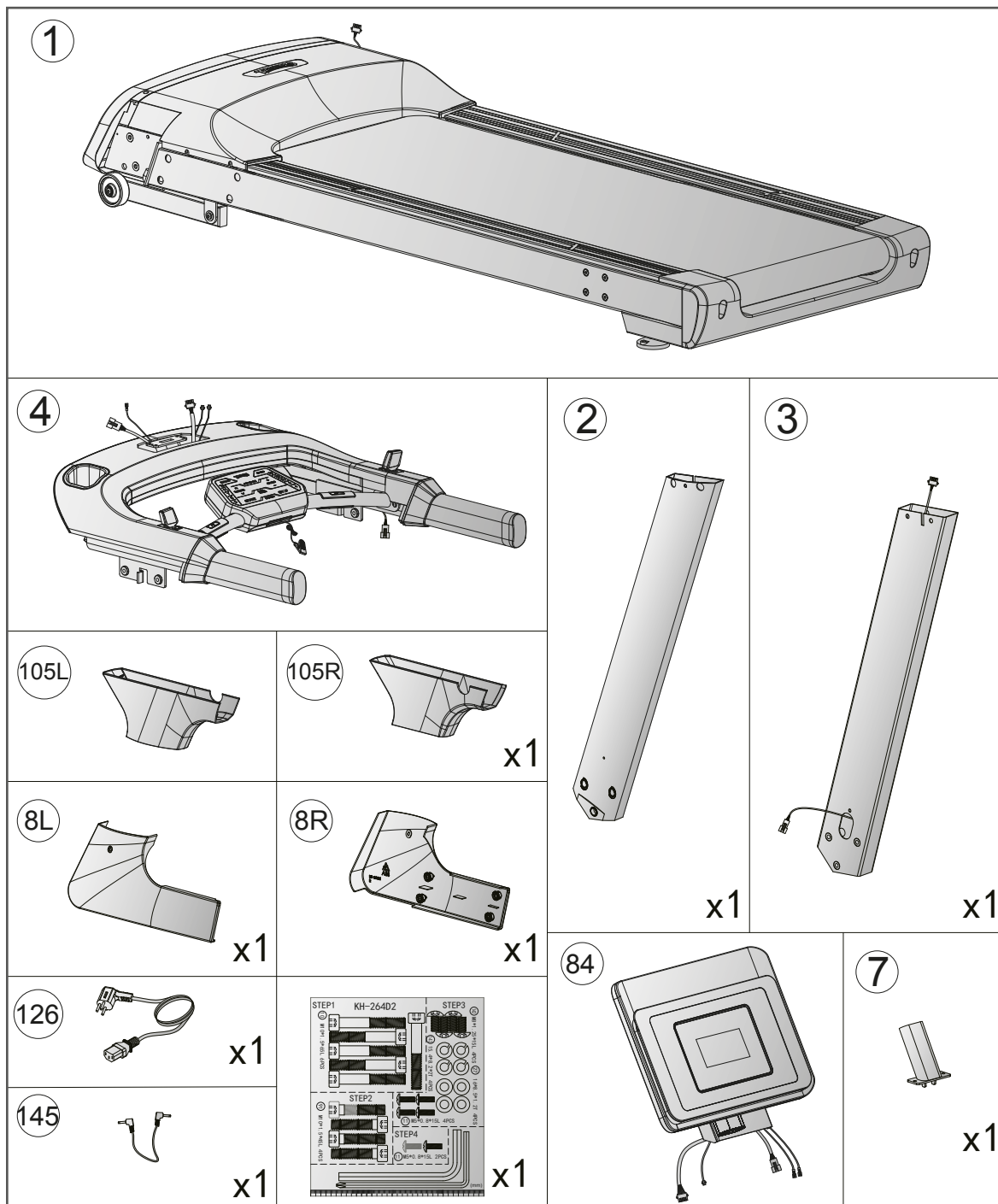

2.3 Montaż

Przed montażem dokładnie przejrzeć poszczególne etapy montażu, a następnie przeprowadzić montaż w podanej kolejności.

❗ WSKAZÓWKA

- + Najpierw przykręcić wszystkie dostarczone luzem elementy i sprawdzić ich dopasowanie. Następnie dokręcić śruby za pomocą narzędzia, gdy będzie to konieczne.
- + W przypadku trudności z rozpoznaniem grafiki zalecamy otwarcie instrukcji PDF zapisanej na stronie internetowej na urządzeniu końcowym (np. smartfonie, tablecie lub komputerze). Tam masz możliwość przybliżenia obrazu. Pamiętaj, że aby otworzyć plik, na Twoim urządzeniu końcowym musi być zainstalowany program Adobe Acrobat Reader.

Krok 1: Montaż masztów konsoli

1. Połącz ze sobą oba przewody (121 i 122).

► UWAGA

Uważaj, aby w następnym kroku nie przytrzasnąć przewodów.

2. Zamontuj maszty konsoli (2 i 3) do ramy głównej (1) za pomocą łącznie sześciu śrub (10).

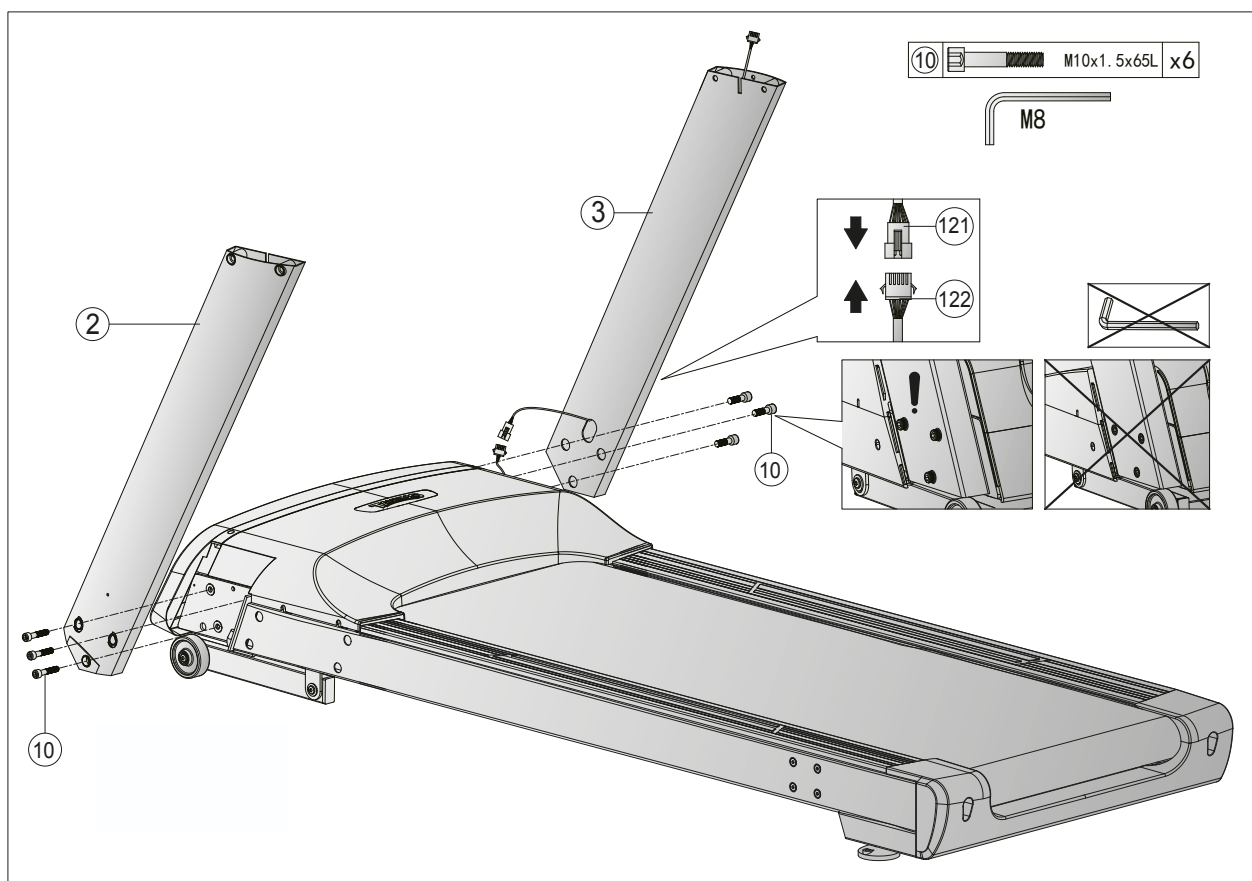

Krok 2: Montaż jednostki konsoli

1. Zsuń w dół osłony masztów konsoli (105L i 105R).
2. Połącz ze sobą przewody (120 i 121).

► **UWAGA**

Uważaj, aby w następnym kroku nie przytrzasnąć przewodów.

3. Zamontuj jednostkę konsoli (4) na masztach konsoli (2 i 3) za pomocą łącznie czterech śrub (91).

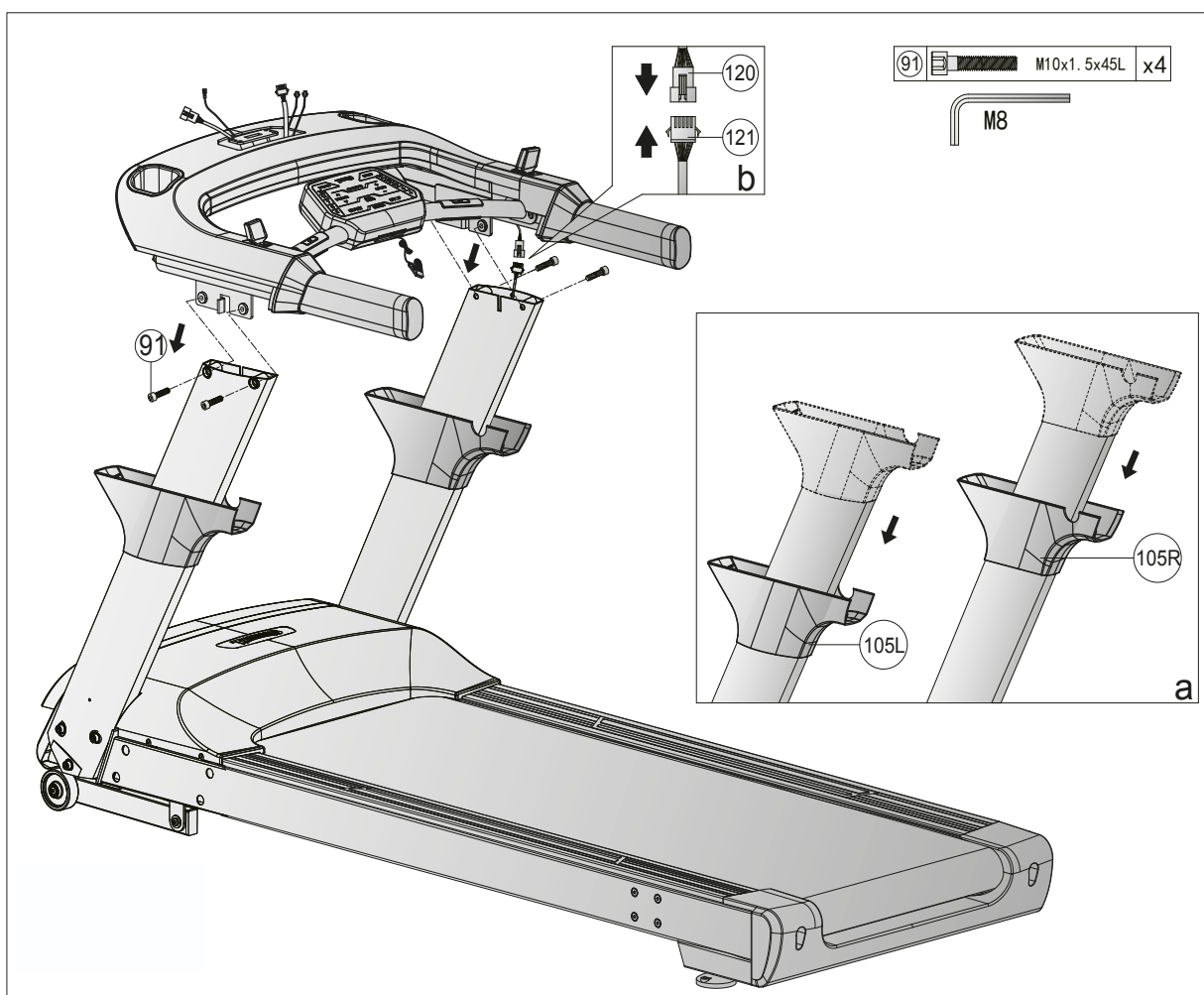

Krok 3: Montaż konsoli

1. Zamontuj wspornik konsoli (7) do konsoli (4) za pomocą dwóch śrub (142), dwóch podkładek sprężystych (143) i dwóch podkładek (27).
2. Podłącz przewody (93, 98, 118 i 120) do ich odpowiedników z konsoli (84).

► **UWAGA:**

Uważaj, aby w następnym kroku nie przytrzasnąć przewodów.

3. Zamontuj konsolę (84) na wsporniku konsoli (7) za pomocą łącznie dwóch śrub (142), dwóch podkładek sprężystych (143) i dwóch podkładek (27).
4. Przesuń górne osłony masztów konsoli (105L i 105R) z powrotem do góry i przymocuj je do zespołu konsoli (4) za pomocą łącznie czterech śrub (11).

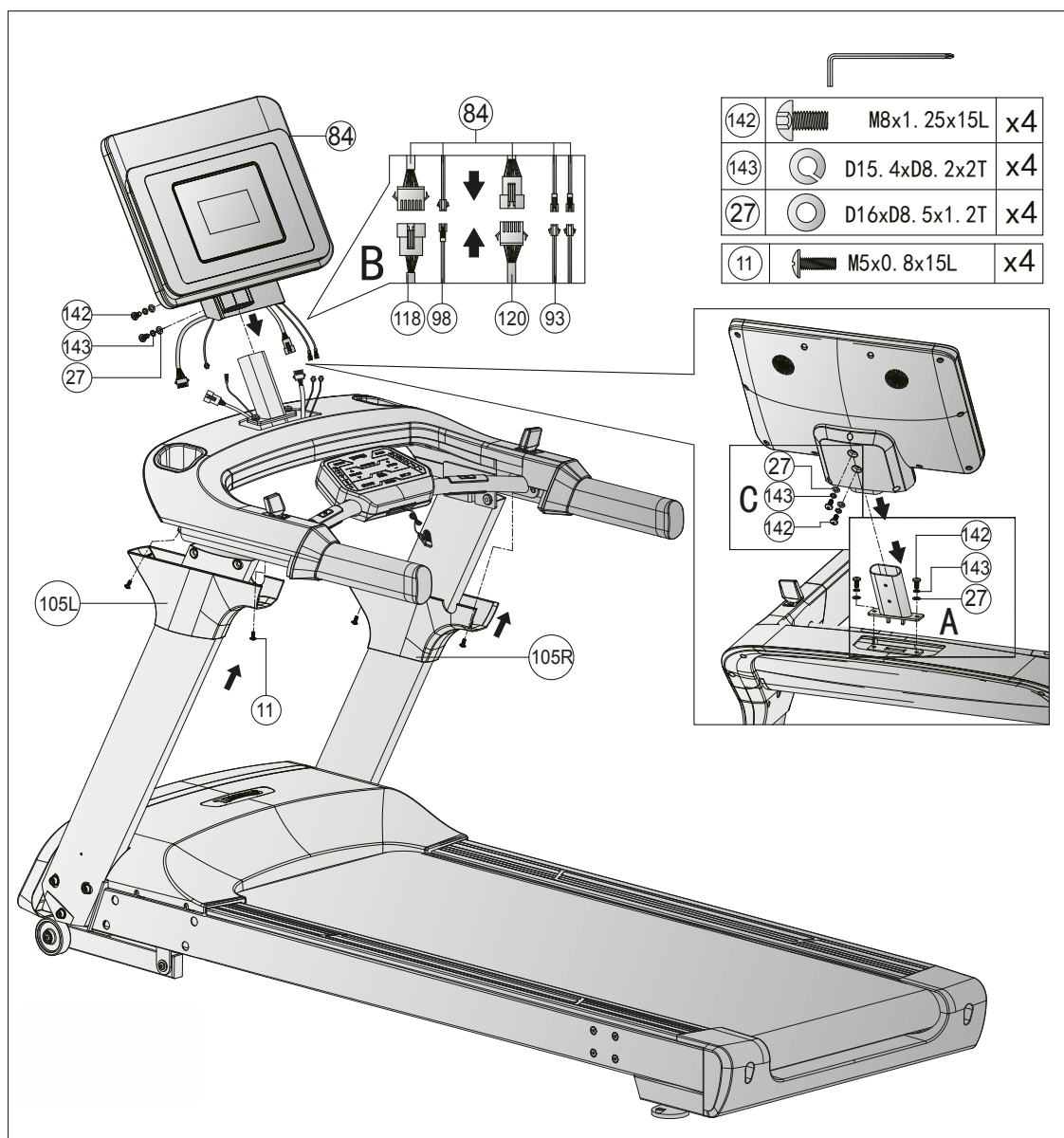

Krok 4: Zakończenie montażu

1. Dokręć teraz sześć śrub (10).
2. Przymocuj dolne osłony masztów konsoli (8L i 8R) do ramy głównej (1) wciskając wypusty znajdujące się wewnątrz osłon w odpowiednie otwory na ramie głównej. Upewnij się, że zaczepy zatrzasnęły się w słyszalny sposób.
3. Na koniec przymocuj dolne pokrywy masztów konsoli (8L i 8R) do masztów konsoli (2 i 3) za pomocą łącznie dwóch śrub (11).

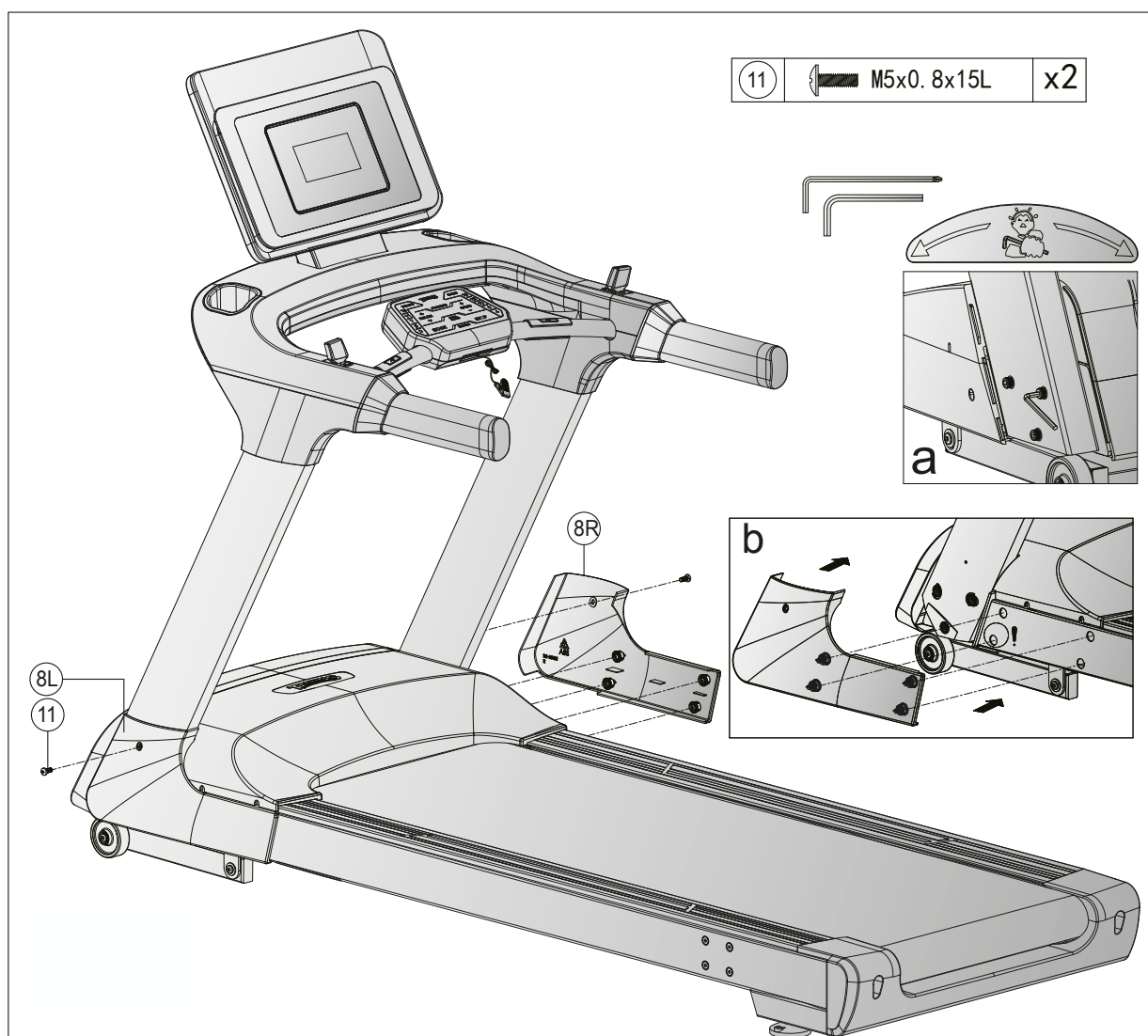

Krok 5: Wyrównanie ustawienia

Jeśli podłoga jest nierówna, można ustabilizować urządzenie, za pomocą dwóch śrub regulacyjnych znajdujących się pod ramą główną.

1. Podnieś bieżnię po wybranej stronie i przekręć śrubę regulacyjną pod ramą główną.
2. Przekręć śrubę zgodnie z ruchem wskazówek zegara, aby ją odkręcić i podnieść bieżnię.
3. Przekręć w kierunku przeciwnym do ruchu wskazówek zegara, aby obniżyć urządzenie.

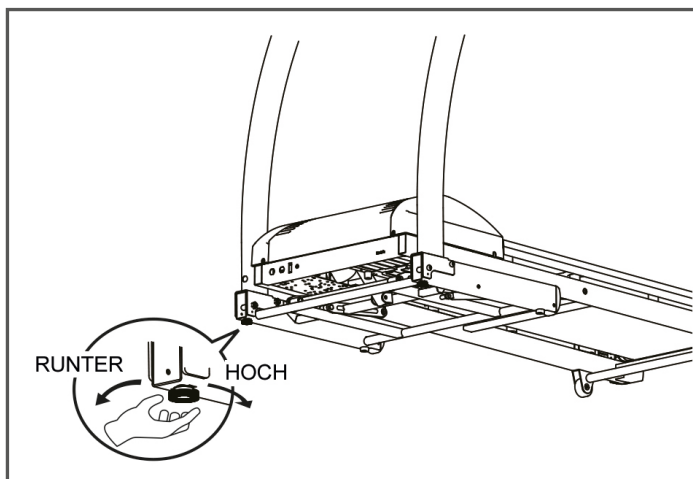

Krok 6: Podłączenie urządzenia do źródła zasilania

► UWAGA

Urządzenie nie może być podłączone do gniazda wielokrotnego, w przeciwnym razie nie można zagwarantować, że urządzenie będzie zasilane wystarczającą mocą. Może to skutkować wystąpieniem błędów technicznych.

Włóż wtyczkę do gniazdka, które jest zgodne ze specyfikacją zawartą w rozdziale dotyczącym bezpieczeństwa elektrycznego.

Krok 7: Używanie uchwytu na urządzenie mobilne

1. Umieść swoje urządzenie mobilne w plastikowym uchwycie (C) nad konsolą (84).
2. Podnieś mocowanie (A) znajdujące się za pokrywą konsoli i zaciśnij je nad urządzeniem mobilnym.

ⓘ WSKAZÓWKA

W skład dostawy wchodzi pasek buforowy. Można go opcjonalnie założyć, jeśli podczas treningu między urządzeniem a pokrywą konsoli występują odgłosy stukania. Pasek buforowy mocowany jest do górnej części pokrywy konsoli.

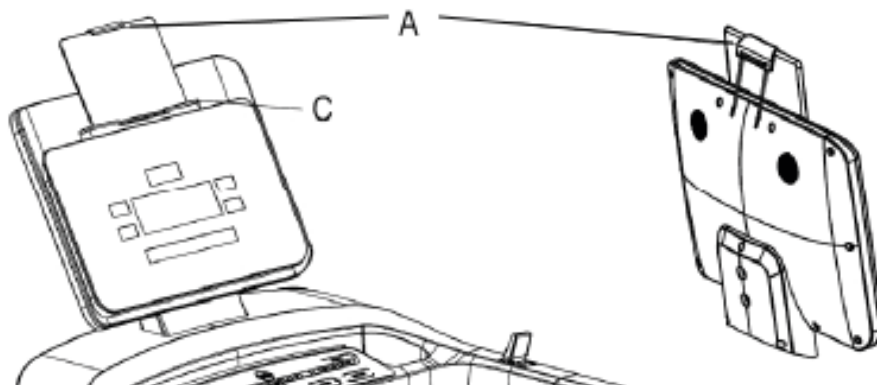

WSKAZÓWKA

Przed rozpoczęciem treningu należy zapoznać się ze wszystkimi funkcjami i możliwościami regulowania urządzenia. Należy zwrócić się do specjalisty o objaśnienie zasad prawidłowego używania produktu.

SAFETY KEY

OSTRZEŻENIE

- + W celu zapewnienia użytkownikowi bezpieczeństwa, urządzenie jest wyposażone w wyłącznik awaryjny. Używanie urządzenia jest możliwe tylko wtedy, gdy klucz bezpieczeństwa jest prawidłowo umieszczony w gnieździe kokpitu. Gdy klucz bezpieczeństwa nie znajduje się w gnieździe, następuje natychmiastowe automatyczne zatrzymanie urządzenia. Dlatego sznurek klucza bezpieczeństwa (Safety Key) z zaciskiem należy przypinać do ubrania przed rozpoczęciem każdego treningu. W razie nagłej potrzeby zatrzymania bieżni, utraty kontroli nad prędkością lub wystąpienia innej sytuacji awaryjnej, za pomocą sznurka wyciągnąć klucz bezpieczeństwa z panelu sterowania.
- + Aby w razie przewrócenia się użytkownika klucz bezpieczeństwa mógł odłączyć się od kokpitu, zacisk klucza należy przyczepić mocno do ubrania!
- + Upewnić się, że klucz bezpieczeństwa znajduje się poza zasięgiem dzieci.

3.1 Wyświetlacz konsoli

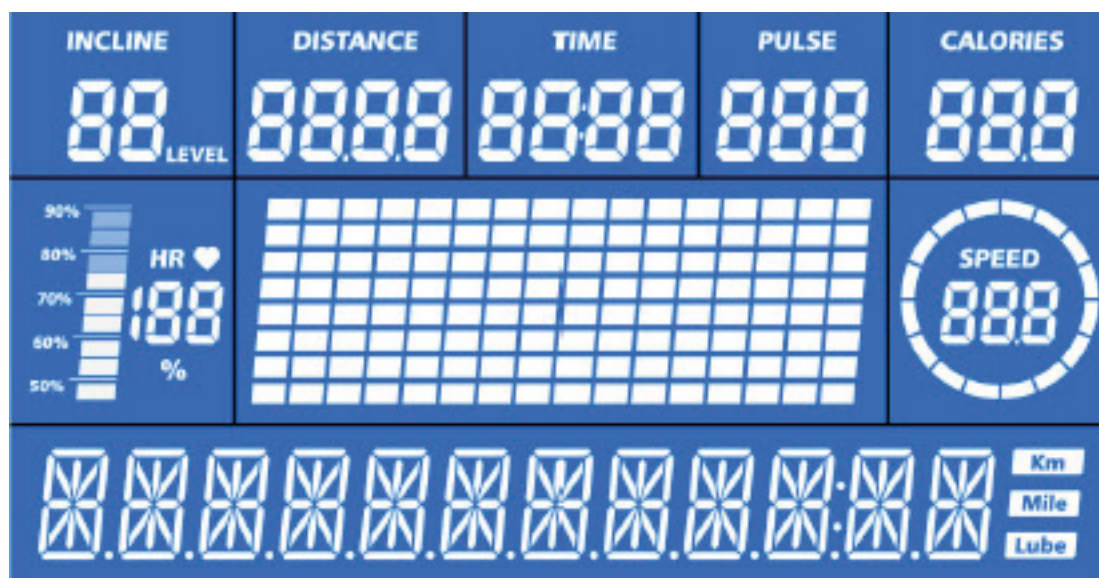

INCLINE/NACHYLENIE	Wyświetla aktualnie ustawione nachylenie w zakresie 1-15 w %.
DISTANCE/DYSTANS	Wyświetla przejechany dystans w zakresie 0,0 - 9999 km.
TIME/CZAS	Wyświetla czas treningu w zakresie 00:00 – 99:59 w minutach.
PULSE/TĘTNO	Wyświetla aktualne tętno w zakresie 40 - 220 w bpm.
CALORIES/KALORIE	Wyświetla spalone kalorie w zakresie 0 - 999 w kcal.
HR	Wyświetla procent ustawionego docelowego tętna.
SPEED/PRĘDKOŚĆ	Wyświetla prędkość w zakresie 0,5 - 22 w km/h.

3.2 Funkcje przycisków

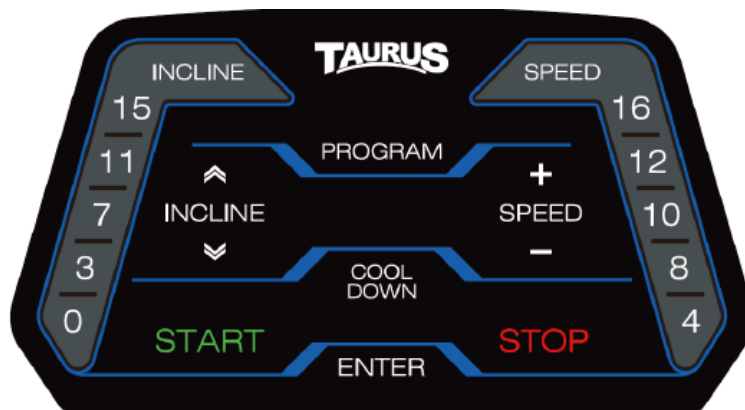

START	Za pomocą tego przycisku możesz rozpocząć program treningowy. Jeśli jesteś w menu głównym, możesz użyć tego przycisku, aby szybko rozpocząć trening bez wprowadzania innych parametrów. Jeśli jesteś w trybie pauzy, naciśnij ten przycisk, aby wznowić trening.
STOP	Za pomocą tego przycisku możesz wstrzymać lub zakończyć trening i powrócić do menu głównego.
SPEED (Prędkość)	Za pomocą tych przycisków możesz ustawić prędkość. Prędkość możesz ustawić na trzy różne sposoby: <ol style="list-style-type: none"> 1. Za pomocą pięć przycisków szybkiego wyboru na konsoli bieżni (16/12/10/8/4). Jeśli naciśniesz na przykład przycisk 12, bieżnia automatycznie przyspieszy dokładnie do 12 km/h. 2. Naciskając przyciski na konsoli (SPEED + i -). 3. Używając drążka sterującego na prawej poręczy. <p>i WSKAZÓWKA Przyciski SPEED (+ i -) oraz drążek sterujący na prawej poręczy służą również do poruszania się po menu głównym oraz do ustawiania wartości ogólnych.</p>
INCLINE (Nachylenie)	Za pomocą tych przycisków możesz regulować nachylenie. Nachylenie możesz ustawić na trzy różne sposoby: <ol style="list-style-type: none"> 1. Za pomocą pięć przycisków szybkiego wyboru na konsoli bieżni (15/11/7/3/0). Jeśli na przykład naciśniesz 11, nachylenie bieżni zostanie zwiększone dokładnie do 11 %. 2. Za pomocą przycisków strzałek na konsoli. 3. Korzystając z drążka na lewej poręczy. <p>i WSKAZÓWKA Przyciski INCLINE (strzałki) oraz drążek sterujący na lewej poręczy służą również do poruszania się po menu głównym oraz do ustawiania wartości ogólnych.</p>
COOL DOWN	Naciśnij ten przycisk, aby rozpocząć "fazę schładzania". Prędkość i nachylenie zostaną stopniowo zredukowane do zera.
ENTER	Naciśnij ten przycisk, aby potwierdzić wprowadzone dane
PROGRAM	W menu głównym przycisk ten przenosi do obszaru programów wstępnie skonfigurowanych

3.3 Fitnessprogramy

W menu głównym możesz wybierać pomiędzy różnymi programami. Obejmują one program ręczny, programy wstępnie skonfigurowane, programy sterowane tętnem, program treningowy i test tkanki tłuszczowej.

3.3.1 Quick Start

Naciśnij START w menu głównym, aby szybko rozpocząć trening. Alternatywnie możesz wybrać program Quick-Start-Szybki start ręcznie za pomocą przycisków SPEED, INCLINE lub drążków na poręczach i zatwierdzić go za pomocą przycisku ENTER.

3.3.2 Program sterowany ręcznie

1. Wybierz program ręczny (MANUAL) w menu głównym za pomocą przycisków SPEED lub INCLINE, lub drążków na poręczach. Zatwierdź wybór przyciskiem ENTER.
2. Ustaw żądany czas, dystans lub kalorie za pomocą przycisków SPEED lub INCLINE lub drążków na poręczach. Zatwierdź wybór przyciskiem ENTER.

Prędkość i nachylenie można regulować ręcznie podczas treningu.

3. Naciśnij START, aby rozpocząć program.
4. Naciśnij przycisk STOP, aby wstrzymać trening.

Prędkość będzie powoli obniżana, aż do całkowitego zatrzymania bieżni. Jeśli ustawiłeś nachylenie, bieżnia pozostanie w tej pozycji podczas pauzy.

- 4.1. Naciśnij ponownie przycisk STOP, aby zakończyć trening. Naciśnij ponownie przycisk STOP, aby powrócić do menu głównego.
- 4.2. Naciśnij przycisk START, aby kontynuować trening.

→ *Po zakończeniu programu konsola automatycznie uruchomi "fazę schładzania".*

3.3.3 Gotowe programy

1. Wybierz (PROGRAM) w menu głównym za pomocą przycisków SPEED lub INCLINE, lub drążków na poręczach. Zatwierdź wybór przyciskiem ENTER.
2. Ustaw żądany czas, dystans lub kalorie za pomocą przycisków SPEED lub INCLINE lub drążków na poręczach. Potwierdź wybór przyciskiem ENTER.
3. Wybierz jeden z programów za pomocą przycisków SPEED lub INCLINE, lub drążków na poręczach i potwierdź wybór przyciskiem ENTER.

Prędkość i nachylenie można regulować ręcznie podczas treningu. Odbywa się to jednak tylko dla tej sekcji, w której aktualnie się znajdujesz.

4. Naciśnij START, aby rozpocząć program.
5. Naciśnij przycisk STOP, aby wstrzymać trening.

Prędkość będzie powoli obniżana, aż do całkowitego zatrzymania bieżni. Jeśli zostało ustawione nachylenie, bieżnia pozostanie w tej pozycji podczas pauzy.

- 5.1. Naciśnij ponownie przycisk STOP, aby zakończyć trening. Naciśnij ponownie przycisk STOP, aby powrócić do menu głównego.
- 5.2. Naciśnij przycisk START, aby kontynuować trening.

→ *Po zakończeniu programu konsola automatycznie uruchomi "fazę schładzania".*

Program		Czas / 16 = Czas trwania poszczególnych odcinków															
		1	2	3	4	5	6	7	8	9	10	11	12	13	14	15	16
P1	SPD	2	2	4	4	3	3	4	3	5	4	2	2	5	5	3	3
	INC	1	1	2	2	3	3	3	1	2	2	3	3	2	2	2	2
P2	SPD	2	2	5	5	4	4	6	4	6	4	2	2	4	4	2	2
	INC	1	1	2	2	3	3	3	2	2	3	4	4	2	2	2	2
P3	SPD	2	2	5	5	4	4	5	4	5	4	2	2	3	3	2	2
	INC	1	1	2	2	2	2	3	1	2	2	2	2	2	2	1	1
P4	SPD	3	3	6	6	7	7	5	8	5	9	6	6	4	4	3	3
	INC	2	2	2	2	3	3	3	2	2	4	6	6	2	2	2	2
P5	SPD	3	3	6	6	7	7	5	8	6	7	6	6	4	4	3	3
	INC	1	1	2	2	4	4	3	2	2	4	5	5	2	2	1	1
P6	SPD	2	2	8	8	6	6	4	5	9	7	5	5	4	4	3	3
	INC	2	2	2	2	6	6	2	3	4	2	2	2	2	2	1	1

P7	SPD	2	2	6	6	7	7	4	4	7	4	2	2	4	4	2	2
	INC	4	4	5	5	6	6	6	9	9	10	12	12	6	6	3	3
P8	SPD	2	2	4	4	6	6	8	7	8	6	2	2	3	3	2	2
	INC	3	3	5	5	4	4	4	3	4	4	3	3	3	3	2	2
P9	SPD	2	2	4	4	5	5	5	6	5	6	3	3	3	3	2	2
	INC	3	3	5	5	3	3	4	2	3	4	2	2	3	3	2	2
P10	SPD	2	2	3	3	5	5	3	3	5	3	6	6	3	3	3	3
	INC	4	4	4	4	3	3	6	7	8	8	6	6	3	3	3	3
P11	SPD	3	3	5	5	8	8	8	9	5	7	6	6	3	3	2	2
	INC	4	4	5	5	6	6	6	9	9	10	12	12	6	6	3	3
P12	SPD	2	2	5	5	5	5	4	4	6	4	2	2	3	3	4	4
	INC	3	3	5	5	6	6	7	12	9	11	11	11	6	6	3	3
P13	SPD	4	4	2	2	6	6	8	6	3	2	6	6	2	2	2	2
	INC	3	3	4	4	6	6	2	3	7	9	5	5	2	2	2	2
P14	SPD	3	3	4	4	4	4	3	5	5	6	3	3	3	3	2	2
	INC	3	3	5	5	4	4	4	3	4	3	2	2	2	2	4	4
P15	SPD	4	4	2	2	4	4	6	8	7	8	6	6	2	2	3	3
	INC	4	4	3	3	4	4	4	3	4	2	3	3	2	2	5	5
P16	SPD	3	3	2	2	5	5	7	3	5	6	7	7	2	2	1	1
	INC	7	7	12	12	9	9	11	11	4	3	3	3	2	2	4	4
P17	SPD	5	5	10	10	8	8	10	8	12	10	5	5	12	12	8	8
	INC	1	1	4	4	6	6	6	1	4	4	6	6	4	4	4	4
P18	SPD	5	5	12	12	10	10	12	10	12	10	10	10	10	10	5	5
	INC	1	1	4	4	4	4	6	1	4	4	6	6	8	8	4	4
P19	SPD	3	3	7	7	5	5	7	6	10	7	3	3	10	10	5	5
	INC	1	1	2	2	4	4	5	1	2	2	4	4	3	3	3	3
P20	SPD	3	3	10	10	7	7	12	7	12	7	7	7	7	7	3	3
	INC	1	1	2	2	4	4	5	2	2	4	6	6	3	3	2	2

3.3.4 Programy zdefiniowane przez użytkownika

1. Wybierz (USER) w menu głównym za pomocą przycisków SPEED lub INCLINE, lub drążków na poręczach.
2. Wybierz profil użytkownika (U1-U4).
3. Wprowadź swoją płęć, wiek, wagę i docelowy czas treningu. Zatwierdź wybór przyciskiem ENTER.
4. Teraz ustaw prędkość dla wszystkich segmentów za pomocą przycisków SPEED lub drążka na prawej poręczy. Po ustawieniu prędkości dla danego segmentu i naciśnięciu klawisza ENTER, konsola automatycznie przechodzi do następnego segmentu. Kontynuuj, aż przypiszesz prędkość do wszystkich segmentów.
5. Teraz ustaw nachylenie dla wszystkich segmentów za pomocą przycisków INCLINE lub drążka na lewej poręczy. Po ustawieniu nachylenia dla danego segmentu i naciśnięciu klawisza ENTER, konsola automatycznie przechodzi do następnego segmentu. Kontynuuj, aż przypiszesz nachylenie do wszystkich segmentów.

Prędkość i nachylenie można regulować ręcznie podczas treningu. Odbywa się to jednak tylko dla tej sekcji, w której aktualnie się znajdujesz.

6. Teraz naciśnij przycisk START, aby rozpocząć trening.
7. Naciśnij przycisk STOP, aby wstrzymać trening.

Prędkość będzie powoli obniżana, aż do całkowitego zatrzymania bieżni. Jeśli ustawiłeś nachylenie, bieżnia pozostanie w tej pozycji podczas pauzy.

- 7.1. Naciśnij ponownie przycisk STOP, aby zakończyć trening. Naciśnij ponownie przycisk STOP, aby powrócić do menu głównego.
- 7.2. Naciśnij przycisk START, aby kontynuować trening.

→ Po zakończeniu programu konsola automatycznie uruchomi "fazę schładzania".

3.3.5 Programy sterowane tętnem

OSTRZEŻENIE

Twoje urządzenie do ćwiczeń nie jest sprzętem medycznym. Pomiar tętna z tego urządzenia może być niedokładny. Na dokładność wyświetlanego tętna mogą mieć wpływ różne czynniki. Wyświetlane tętno służy wyłącznie jako pomoc treningowa.

Do dyspozycji masz trzy programy sterowane tętnem. Wybierz jedno z dwóch wstępnie ustawionych docelowych wartości tętna (60% lub 80% tętna maksymalnego) lub wybierz opcję Target HR i ręcznie wprowadź inną docelową wartość tętna. Twoje maksymalne tętno jest określane przez konsolę na podstawie wprowadzonego wieku. Do tych programów zalecamy pas na klatkę piersiową.

1. Wybierz program (HRC) w menu głównym za pomocą przycisków SPEED lub INCLINE, lub drążków na poręczach.
2. Wprowadź swoją płęć, wiek, wagę i pożądaną czas ćwiczeń i naciśnij Next.
3. Wybierz 60%, 80% lub THR.

WSKAZÓWKA

Jeśli wybrałeś opcję THR, możesz ustawić własną wartość docelową w zakresie 72-168.

4. Naciśnij przycisk START i program się rozpocznie.
5. Umieść dłonie na czujnikach pulsu lub użyj dostępnego opcjonalnie paska na klatkę piersiową.

WSKAZÓWKA

Jeśli konsola nie wykryje tętna przez 15 sekund, na wyświetlaczu pojawi się komunikat „CHECK PULSE” i program zostanie zakończony.

6. Naciśnij przycisk STOP, aby wstrzymać trening.

Prędkość będzie powoli obniżana, aż do całkowitego zatrzymania bieżni. Jeśli zostało ustawione nachylenie, bieżnia pozostanie w tej pozycji podczas pauzy.

- 6.1. Naciśnij ponownie przycisk STOP, aby zakończyć trening. Naciśnij ponownie przycisk STOP, aby powrócić do menu głównego.
- 6.2. Naciśnij przycisk START, aby kontynuować trening.

→ *Po zakończeniu programu konsola automatycznie uruchomi "fazę schładzania".*

3.3.6 Program treningowy

W tym programie możesz ustawić dystans, który chcesz pokonać w określonym przez siebie czasie.

1. Wybierz program (TRAINING) w menu głównym za pomocą przycisków SPEED lub INCLINE lub drążków na poręczach. Zatwierdź wybór przyciskiem ENTER.
2. Ustaw żądany czas za pomocą przycisków SPEED, INCLINE lub drążków na poręczach. Potwierdź wprowadzenie przyciskiem ENTER.
3. Ustaw żadaną odległość za pomocą przycisków SPEED lub INCLINE lub drążków na poręczach. Zatwierdź wybór przyciskiem ENTER.

Prędkość i nachylenie można regulować ręcznie podczas treningu.

4. Naciśnij START, aby rozpocząć program.
5. Naciśnij przycisk STOP, aby wstrzymać trening.

Prędkość będzie powoli obniżana, aż do całkowitego zatrzymania bieżni. Jeśli zostało ustawione nachylenie, bieżnia pozostanie w tej pozycji podczas pauzy.

- 5.1. Naciśnij ponownie przycisk STOP, aby zakończyć trening. Naciśnij ponownie przycisk STOP, aby powrócić do menu głównego.
- 5.2. Naciśnij przycisk START, aby kontynuować trening.

Jeśli dystans został pokonany szybciej niż ustawiony wcześniej czas, pojawi się ten symbol:



Jeśli dystans został pokonany dokładnie w ustawionym wcześniej czasie, pojawi się ten symbol:



Jeśli dystans został pokonany wolniej niż ustawiony wcześniej czas, pojawi się ten symbol:



3.4 Test na zawartość tkanki tłuszczowej

1. W menu głównym wybierz test tkanki tłuszczowej (FAT) za pomocą przycisków SPEED, INCLINE lub drążków na poręczach i potwierdź wybór przyciskiem ENTER.
2. Chwyć ręczne czujniki pulsu.
3. W ciągu 10 sekund konsola oblicza procentową zawartość tkanki tłuszczowej w organizmie i przedstawia ją w formie oceny na wyświetlaczu.

Możliwe oceny możesz odczytać z poniższej tabeli:

SEX (Płeć)	Male (mężczyzna)	Female (kobieta)
Age (Wiek)	10-99	
HEIGHT (Wzrost)	100-200	
WEIGHT (Waga)	30-150 Kg , 40-400LB	
FAT (zawartość tkanki tłuszczowej w organizmie)	<19	UNDERWEIGHT (Niedowaga)
FAT (zawartość tkanki tłuszczowej w organizmie)	=(20-25)	NORMAL WEIGHT (Waga prawidłowa)
FAT (zawartość tkanki tłuszczowej w organizmie)	=(26-29)	OVER WEIGHT (Nadwaga)
FAT (zawartość tkanki tłuszczowej w organizmie)	>30	OBESITY (Otyłość)

4.1 Wskazówki ogólne



OSTRZEŻENIE

- + Miejsce przechowywania należy wybrać tak, aby można było wykluczyć nieuzasadnione użycie przez osoby trzecie lub dzieci.
- + Jeśli urządzenie nie jest wyposażone w kółka transportowe, to musi zostać zdemontowane przed transportem.

▶ UWAGA

- + Upewnić się, że w wybranym miejscu przechowywania urządzenie jest chronione przed wilgocią, kurzem i brudem. Miejsce przechowywania powinno być suche i dobrze wentylowane, ze stałą temperaturą otoczenia od 10°C do 35°C.

4.2 Kółka transportowe

▶ UWAGA

Jeśli urządzenie ma być przemieszczane po szczególnie delikatnych i miękkich podłogach, takich jak parkiet, deski podłogowe lub laminaty, należy obłożyć trasę transportu, na przykład kartonem lub podobnym materiałem, aby uniknąć ewentualnego uszkodzenia podłoża.

1. Stanąć za urządzeniem i podnosić je, aż ciężar przejdzie na kółka transportowe. Następnie można łatwo ustawić urządzenie do nowej pozycji. W przypadku dłuższych odcinków transportowych urządzenie należy zdemontować i bezpiecznie zapakować.
2. Wybrać nowe miejsce ustawienia, przestrzegając wskazówek w rozdziale zawartym w niniejszej instrukcji obsługi.

5.1 Wskazówki ogólne



OSTRZEŻENIE

+ Nie dokonywać niewłaściwych zmian w urządzeniu.



OSTROŻNIE

+ Uszkodzone lub zużyte elementy mogą negatywnie wpływać na bezpieczeństwo użytkownika i trwałość urządzenia. Dlatego uszkodzone i zużyte elementy należy natychmiast wymieniać. W takich przypadkach należy zwracać się do autoryzowanego przedstawiciela. Nie wolno używać urządzenia, dopóki nie zostanie ono naprawione. W razie potrzeby używać wyłącznie oryginalnych części zamiennych.

UWAGA

+ Oprócz wymienionych tutaj instrukcji i zaleceń dotyczących konserwacji i pielęgnacji, mogą być wymagane dodatkowe usługi serwisowe i/lub usługi naprawcze – uprawnienia do ich wykonywania mają wyłącznie autoryzowani technicy serwisowi.

5.2 Usterki i diagnostyka błędów

Podczas produkcji urządzenie jest poddawane regularnym kontrolom jakości. Mimo to mogą wystąpić usterki i nieprawidłowe działanie. Często przyczynami takich usterek są pojedyncze elementy i zwykle wystarczy je wymienić. Najczęstsze usterki i sposoby ich usuwania można znaleźć w poniższym przeglądzie. Jeśli pomimo wykonania tych czynności urządzenie nie działa prawidłowo, należy zwrócić się do swojego autoryzowanego przedstawiciela.

Błąd	Przyczyna	Usuwanie
Konsola nie reaguje	Brak klucza zabezpieczającego lub klucz zabezpieczający nieprawidłowo włożony	Sprawdzić, czy klucz zabezpieczający jest włożony i ew. włożyć go
Krzywo ułożona mata	Niewycentrowana mata	Wycentrować matę zgodnie z instrukcją
Odgłosy tarcia		
Poślizg maty / mata zatrzymuje się	Nieprawidłowe naprężenie pasa / smarowanie	Sprawdzić naprężenie pasa / smarowanie zgodnie z instrukcją
Wyświetlacz nic nie pokazuje / nie działa	+ Przerwany dopływ prądu + Poluzowane połączenie kablowe	+ Włącznik sieciowy do pozycji wł./on + Sprawdzić, czy jest włożony klucz zabezpieczający + Sprawdzić połączenia kablowe
Brak wyświetlania tętna	+ Źródła zakłóceń w pomieszczeniu + Nieodpowiedni pasek na klatce piersiowej + Nieprawidłowa pozycja paska na klatce piersiowej + Uszkodzony pasek na klatce piersiowej lub wyczerpana bateria + Uszkodzony wskaźnik tętna	+ Usunąć źródła zakłóceń (np. telefon komórkowy, WLAN, kosiarka robotyczna lub odkurzacz robotyczny itp.) + Użyć odpowiedniego paska na klatce piersiowej (patrz ZALECENIE DOTYCZĄCE AKCESORIÓW) + Poprawić ułożenie paska na klatce piersiowej i/lub zwilżyć elektrody + Wymienić baterie + Sprawdzić, czy możliwe jest wyświetlanie tętna w oparciu o tętno ręki

5.3 Pielęgnacja i konserwacja

Najważniejszą czynnością konserwacyjną jest pielęgnacja taśmy bieżni. Pielęgnacja obejmuje regulację, naprężanie oraz smarowanie taśmy. Gwarancja nie obejmuje uszkodzeń wynikających z nieodpowiedniej konserwacji lub jej braku. Dlatego należy wykonywać regularnie przeglądy konserwacyjne. Podczas regulacji i naprężania taśmy należy postępować bardzo ostrożnie, ponieważ za duże lub za małe naprężenie może uszkodzić urządzenie. Taśma została nastawiona fabrycznie przed wysyłką urządzenia. Jednak może się przestawić podczas transportu.

Jeśli nie możesz zeskanować kodów QR, możesz uzyskać dostęp do wszystkich filmów Sport-Tiedje na YouTube, otwierając YouTube i wpisując "Sport-Tiedje" w polu wyszukiwania.

Po zeskanowaniu kodu QR za pomocą funkcji aparatu fotograficznego lub aplikacji do skanowania kodów QR w smartfonie, w serwisie YouTube otworzy się film na temat ogólnej konserwacji bieżni. Film służy do zilustrowania punktów konserwacji opisanych w niniejszej instrukcji. Pamiętaj, że film może nie być dostępny w Twoim języku lub z odpowiednimi napisami.



5.3.1 Regulacja taśmy bieżni

Podczas trenowania taśma bieżniowa powinna znajdować się na środku urządzenia i przesuwać się prosto. W zależności od obciążenia ustawienie taśmy może się zmienić. Kolejną przyczyną może być umieszczenie urządzenia na nierównym podłożu.

OSTROŻNIE

W trakcie przeprowadzania niniejszej konserwacji nikt nie może znajdować się na bieżni!

1. Urządzenie powinno pracować z prędkością ok. 5 km/h.
2. Jeśli taśma zbacza w lewo, obrócić lewą śrubę regulacyjną na tylnym końcu urządzenia o maks. $\frac{1}{4}$ obrotu w prawo, a prawą śrubę regulacyjną o maks. $\frac{1}{4}$ w lewo.
3. Jeśli taśma zbacza w prawo, obrócić prawą śrubę regulacyjną na tylnym końcu urządzenia o maks. $\frac{1}{4}$ obrotu w prawo, a lewą śrubę regulacyjną o maks. $\frac{1}{4}$ w lewo.
4. Następnie obserwować ruch taśmy przez około 30 sekund, ponieważ zmiana nie od razu jest widoczna.
5. Powtarzać te czynności, aż taśma będzie się poruszać prosto. Jeśli nie można wyregulować taśmy, należy skontaktować się z autoryzowanym przedstawicielem.

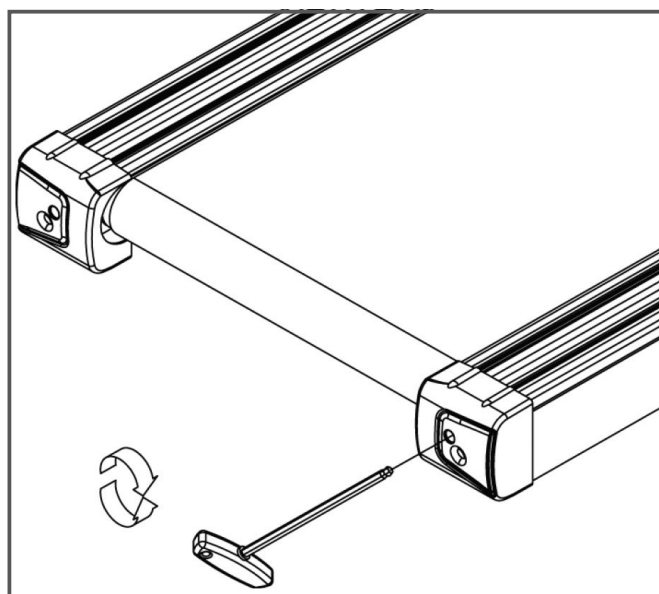

5.3.2 Regulacja naprężenia taśmy bieżni

Jeśli taśma bieżni ślizga się podczas pracy po rolkach (wyczuwalne jest wtedy szarpanie podczas biegania), należy naprężyć taśmę.

W większości przypadków przyczyną ślizgania się jest rozciągnięcie się taśmy w trakcie użytkowania. Jest to zupełnie normalne zjawisko.

❶ WSKAZÓWKA

Do naprężania należy używać tych samych śrub regulacyjnych, co do regulacji.

1. Urządzenie powinno pracować z prędkością 5 km/h.
2. Obrócić po kolei lewą i prawą śrubę regulacyjną o maks. ¼ obrotu w prawo.
3. Następnie sprawdzić, czy taśma nadal się ślizga. Jeśli tak, należy ponownie przeprowadzić wyżej opisaną operację.

5.3.3 Smarowanie taśmy bieżni

Jeśli taśma nie jest wystarczająco nasmarowana, tarcie znacznie się zwiększa i prowadzi do szybkiego zużycia się taśmy, płyty bieżowej, silnika i blachy. Wyczuwalne zwiększenie tarcia taśmy jest oznaką konieczności nasmarowania taśmy. Smarowanie w ramach konserwacji należy wykonywać przynajmniej raz na 3 miesiące lub co 50 godzin pracy. W zależności od tego, który przypadek wystąpi jako pierwszy.

❶ WSKAZÓWKA

Jeśli bieżnia jest wyposażona w mechanizm składania, smarowanie można wykonać nawet po złożeniu.

1. Lekko unieść taśmę bieżni.
2. Nałożyć trochę oleju smarującego lub sprayu silikonowego na cały pas bieżowy i równomiernie go rozprowadzić.
3. Kontynuować ręczne obracanie taśmy w taki sposób, aby cała powierzchnia między taśmą i płytą bieżową była nasmarowana.
4. Zetrzeć nadmiar oleju smarującego lub sprayu silikonowego.

❶ WSKAZÓWKA

Konserwację należy przeprowadzić również po dłuższej przerwie w eksploatacji urządzenia.

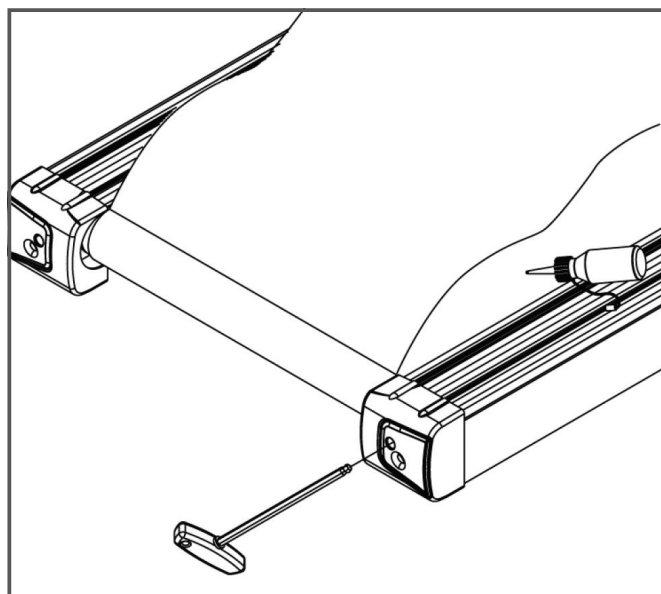

5.4 Harmonogram konserwacji i przeglądów

Aby uniknąć uszkodzeń spowodowanych działaniem potu, urządzenie należy czyścić po każdym treningu za pomocą wilgotnego ręcznika (bez rozpuszczalników!).

W podanych odstępach czasu należy wykonywać następujące rutynowe czynności:

Element	Co tydzień	Co miesiąc	Co kwartał
Wyświetlacz konsoli	C	P	
Napężanie taśmy			P
Smarowanie taśmy			P
Plastikowe osłony	C	P	
Śruby i połączenia przewodów			P
Objaśnienie: C = czyszczenie; P = przegląd			

6 UTYLIZACJA

Po zakończeniu okresu użytkowania urządzenia nie wolno go wyrzucać razem z odpadami gospodarczymi, tylko należy je oddać do recyklingu za pośrednictwem punktu zbierania zużytych urządzeń elektrycznych i elektronicznych. Bliższe informacje na ten temat można uzyskać od właściwej instytucji gminnej zajmującej się usuwaniem odpadów.

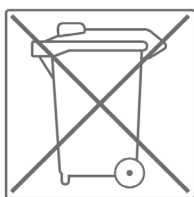

Materiały mogą być powtórnie wykorzystywane zgodnie z ich oznaczeniem. Ponowne wykorzystanie jako surowce wtórne lub inne formy ponownego wykorzystania zużytych urządzeń jest ważnym wkładem w ochronę środowiska.

7 ZALECENIE DOTYCZĄCE AKCESORIÓW

Aby Twój trening był jeszcze przyjemniejszy, wydajniejszy i piękniejszy, do urządzenia fitness zalecamy dodanie odpowiednich akcesoriów. W przypadku bieżni może to być na przykład **mata podłogowa**, która sprawia, że sprzęt fitness stoi stabilniej i chroni podłogę przed potem, lub **silikon w sprayu**, który utrzymuje ruchome części w dobrym stanie i służy do smarowania pasa biegowego. W przypadku niektórych bieżni dostępne są również dodatkowe **poręcze**.

Jeżeli zakupiłeś urządzenie fitness do treningu bazującym na pulsie i chcesz trenować w zgodzie z częstotliwością uderzeń serca, to konieczne polecamy używanie **pasa piersiowego**, zapewniającego optymalne przenoszenie częstotliwości uderzeń serca.

Nasza oferta akcesoriów zapewnia najwyższą jakość i sprawia, że trening jest jeszcze lepszy. Jeśli chcesz dowiedzieć się więcej o kompatybilnych akcesoriach, najlepiej przejść do strony szczegółów produktu w naszym sklepie internetowym (najprostszym sposobem jest wprowadzenie numeru artykułu w polu wyszukiwania powyżej), a następnie do zalecanych akcesoriów na tej stronie. Ewentualnie można użyć dostarczonego kodu QR. Oczywiście można również skontaktować się z naszym działem obsługi klienta: telefonicznie, przez e-maila, w jednym z naszych oddziałów lub za pośrednictwem naszych kanałów w mediach społecznościowych. Chętnie doradzimy!



Mata podłogowa



Pas piersiowy



Poręcze



Spray silikonowy



Żel kontaktowy

8.1 Numer seryjny i oznaczenie modelu

W celu zagwarantowania możliwie jak najlepszej obsługi, należy przygotować **nazwę modelu**, **numer artykułu**, **numer seryjny**, **rysunek złożeniowy** oraz **zestawienie części**. Odpowiednie możliwości kontaktu można znaleźć w rozdziale niniejszej instrukcji obsługi.

❗ WSKAZÓWKA

Numer seryjny urządzenia jest unikalny. Znajduje się on na białej naklejce. Dokładne położenie tej naklejki pokazano na poniższym rysunku.



Wprowadzić numer seryjny w odpowiednim polu.

Numer seryjny:

Marka/kategoria:

Oznaczenie modelu:

Numer artykułu:

8.2 Lista części

Nr	Oznaczenie (ENG)	Numer producenta	Specyfikacja	Liczba
1	Main frame	264D3-3-1000-Aa0		1
2	Left handlebar post	264A1-3-1300-Aa0_x000D_		1
3	Right handlebar post	264A1-3-1400-Aa0_x000D_		1
4	Handlebar set	264D3-3-1500-Aa0		1
5L	Left handpulse handlebar	264D3-3-1550-Aa0		1
5R	Right handpulse handlebar	264D3-3-1560-Aa0		1
6	Stabilizer	26200-3-1600-Aa1		1
7	Computer supporting tube	264A1-3-2000-Aa0		1
8L	Lower cover for handlebar post(-left)	264A1-6-1371-Aa0	520.7*225.6*52.3	1
8R	Lower cover for handlebar post(right)	264A1-6-1471-Aa0	520.7*225.6*52.3	1
9	Open plug	264A1-6-2420-B0	D22.5*13.5	8
10	Allen bolt	54010-8-0065-CU7	M10*1.5*65L	6
11	Cross bolt	52605-2-0015-N0	M5*0.8*15L	7
12	CSK inner hexagon screw	51608-5-0035-F0	M8*1.25*35L_x000D_	8
13	Wooden board	264D3-6-1073-B0	1395*695*25T	1
14	Buffer bar	264D3-6-1084-B0	25*2T*1385L	2
15	CSK inner hexagon screw	51608-5-0025-CU0	M8*1.25*25L_x000D_	8
16	Flat washer	55104-1-1210-NA	D12*D4.3*1.0T	4
17	Running belt	264D3-6-1072-B0	560*3.1T*3270L	1
18	Pedaling plate (2)	264D3-6-1097-B0	68.8*4.5*332L	2
19	Pedaling plate (3)	264D3-6-1098-B0	68.8*4.5*332L	2
20	Pedaling plate	264D3-6-1076-B0	105*21.4*1385L	2
21	Decorative strip for pedaling plate	26200-6-1092-00	800*68.8*4.5T	2
22	Cushion pad	26200-6-1061-B0	779.3*46.2*5.7	2
23	Cross self-tapping screw	52842-2-0015-F0	ST4.2*15L	62
24	Metal clip	26000-6-1086-FC0	D27*D4.3*2T	8
25	Buffer(4)	26100-6-1088-F0	D30*37L*M8_x000D_	2
26	Buffer(3)	26100-6-1083-B0	D30*37L*M8_x000D_	2
27	Flat washer	55108-1-1612-FA	D16*D8.5*1.2T	12
28	Nylon nut	55208-1-2008-FA	M8*1.25*8T	6

29	Allen bolt	50308-5-0020-UF0	M8*1.25*20L	4
30	Rear roller set	26200-3-1200-01	D25*D75*686L	1
31	Inner hex head screw	54010-8-0080-F0	M10*1.5*80L_x000D_	3
32	Rear cover	264A1-6-2406-B0	789.6*164.7*164.6	1
33	Buffer(1)	26100-6-1081-R0	D30*37L*M8,45degree_x000D_	2
34	Nylon universal adjusting feet	26200-6-1094-B0	D80*81L	2
35	Front roller set	26200-3-1100-01	D25*D75*694L	1
36	Inner hex head screw	54010-5-0045-F4	M10*1.5*45L	1
37	Multi-groove belt	58004-6-1100-00	250/PJ10	1
38	Motor	261D1-6-1085-02	DC-3.0HP_x000D_	1
39	Nylon nut	55210-1-2010-CA	M10*1.5*10T	6
40	Flat washer	55110-1-2020-CA	D20*D11*2T	4
41	Inner hex head screw	54010-5-0030-C0	M10*1.5*30L_x000D_	4
42	Flat washer	55110-1-3030-CA	D30*D10*3.0T	4
43	Flat washer	55110-1-2520-CA	D25*D10*2.0T	4
44	Motor buffer	78000-6-1081-B2	20*56*2.0T	4
45	fixing plate	26200-6-1071-N0	30*20*4T	3
46	Spring washer	55110-2-1730-CA	D17.8*D10.2*3T	4
47	Fixing bracket for motor cover	26100-6-1090-00	32*18*18	4
48	cable tie base	26100-6-1089-00	15*10	1
49	Cross screw	50904-2-0015-N0	ST4*1.41*15L	1
50	Hex bolt	50108-5-0110-F5	M8*1.25*110L_x000D_	1
51	Upper motor cover	264A1-6-2401-B0	800*486*129.5	1
52	Al plate with logo on motor cover	264A1-6-2404-B0		1
53	Socket	26100-6-2413-00		1
54	Cross screw	53329-2-0009-D0	ST2.9x9.5L	23
55	Power supplier board	26100-6-2414-B0	130*45*6T	1
56	Switching mode power supplier	261D8-6-2411-00		1
57	Buffer	55308-4-0020-G9	D10.5*20L	2
58	overcurrent protector	261D1-6-2412-00	15A	1
59	Flat washer	55105-1-1208-DA	D12*D5.2*0.8T	2
60	Nylon nut	55205-1-2005-DA	M5*0.8*5T	2
61	Lower motor cover	264A1-6-2402-B0	812.5*237.2*180.6	1
62	Allen bolt	54010-8-0050-C4	M10*1.5*50L_x000D_	1

63	Plastic flat washer	55110-1-2404-BF	D10*D24*0.4T	4
64	Incline	264D2-6-1975-02	JS19-B	1
65	Allen bolt	54010-8-0065-C4	M10*1.5*65L_x000D_	1
66	Wheel	26200-6-1087-B0	D82*35L	2
67	Allen bolt	50308-5-0020-UF0	M8*1.25*20L_x000D_	6
68	Flat washer	55108-1-2115-FA	D21*D8.5*1.5T	2
69	End cap	55310-2-2550-B8	25*50*14_x000D_	4
70	Axle	26200-6-1673-N0	D18.7*41L	2
71	Nylon washer	55121-1-3730-0F	D21*D37*3T	4
72	Flat washer	55108-1-2520-FA	D25xD8.5x2T	4
73	Buffer	55308-2-0010-B3	D26*10*M8*1.25	2
74	Upper fixing plate for handle pulse	737L6-6-2491-B0	40*15.2_x000D_	2
77	Handle pulse sensor	737L6-6-2478-00	100.3*29.5*0.4T	4
78	Lower fixing plate for handle pulse	737L6-6-2492-B0	40*15.2	2
79	Screw	50904-2-0015-F0	ST4x1.41x15L	2
80	Handle grip	264D3-6-1584-B0		2
81	Bolt	52605-2-0010-N0	M5*0.8*10L_x000D_	8
82	Lower computer cover	264A1-6-1703-B0	793*299*25.3	1
83	Middle computer cover	264A1-6-1711-B0	517.8*395*35	1
84	Computer	264D3-6-1701-B0	AA01172	1
85L	Left trigger	26200-6-1598-B0	53.3*46.9*14.7	1
85R	Right trigger	26200-6-1599-B0	53.3*46.9*14.7	1
86L	Sticker under left trigger	26200-6-1583-00	66.9*25.4	1
86R	Sticker under right trigger	26200-6-1593-00	66.9*25.4	1
87	Screw	52804-2-0012-F0	ST4*1.41*12L	18
88	Trigger base	26200-6-1579-01		2
89	Upper computer cover	264D2-6-1702-B0	491*295.9*19	1
90	Lower cable of trigger	264D2-6-1582-01	900L	2
91	Allen screw	54010-5-0045-F4	M10*1.5*45L	4
92	Allen bolt	50306-5-0015-UF0	M6*1*15L_x000D_	4
93	Handpulse cable	261D8-6-1785-00	1000L	2
94	Buffer (2)	26100-6-1082-K0	D30*37L*M8,75degree	2
95	Emergency stop pin	26100-6-1731-C1	21*18*1.5T	1
96	Safety key	26200-6-1732-R0	78.6*35*18.2	1
97	Safety clip	26200-6-1793-R0	830L	1

98	Cable for emergency stop function	261D8-6-1736-00	450L	1
99	Protecting plate	26200-6-1031-N1	70*67*4T	2
100	Inner case of safety key	26100-6-1734-B0	39*15*13.3	2
101	Computer fixing plate	264A1-3-1530-J1		1
102	Safety key board	26200-6-1733-B0	74*45*7	1
103	Upper cover for handling tube	264D3-6-1576-B0	836*582.6*139.2	1
104	Lower cover for handling tube	264D3-6-1577-B0	836*402.4*139.2	1
105L	Side cover for handling tube(left)	264D3-6-1594-B0	417*153.1*70.1	1
105R	Side cover for handling tube(right)	264D3-6-1595-B0	417*153.1*70.1	1
106A	Computer back cover	264A1-6-1748-B0	207.3*188*65.5	1
106B	Computer decorative cover	264A1-6-1749-B0	188*49.2*20.5	1
107	Handlebar grips	58015-6-1381-B0	D60*290L*3T,with hole	2
108	Hollow plug	264A1-6-2010-B0	40x80x119	1
110	Grounding cable 1_x000D_	26100-6-1787-03	325L	2
111	Grounding cable 2_x000D_	264D2-6-1788-00	300L	1
112	live wire 1	261A2-6-1789-00	450L	1
113	live wire 2	26100-6-1790-01	60L	2
114	neutral wire 100L	26100-6-1791-00	100L	1
115	neutral wire 190L	26100-6-1792-00	190L	1
116	Magnetic loop	26100-6-1079-00	D31*16	1
117	Motor decorative cover	264A1-6-2403-Aa0	727.1*40.8*50.1	1
118	Upper cable of trigger	264D3-6-1589-00	1300L	1
119	Sensor cable	26100-6-1795-00	GS003-P2.5F-1200mm-26AWG	1
120	Upper computer cable	264D3-6-1771-00	800	1
121	Middle computer cable	26100-6-1772-00	1100	1
122	Lower computer cable	264D3-6-1773-00	400	1
123A	Upper cover of button	264D3-6-2092-B0	265*180*47	1
123B	Lower cover of button	264D3-6-2093-B0	265*180*29.5	1
124	Filter	261D1-6-1067-00	15A	1
125	Inductance	261A2-6-1066-00	15A	1
126	Electric cable	26100-6-1775-02	1700L	1
127	Overlay	264D2-6-1706-B0	399*248*16	1
129	Allen cross spanner	58030-6-1051-N0	M6*130L	1
130	Allen spanner	58030-6-1052-N0	M8*120L	1

131	Speaker cover	264A1-6-1762-B0		2
132	USB module	264D3-6-1723-00	PA-AB00321-K1	1
133	CSK cross self-tapping screw	51004-2-0010-N0	ST4*1.41*10L	4
134	Cross round-head self-tapping screw	54723-2-0008-C0	ST2.3*8L	10
135	Button PCB board	264D3-6-1759-00	PA-AA01172-K7	1
137	Lower controller	264D3-6-1779-00	DC3.0,PA-AE00117EH	1
138	neutral wire 450L	261A2-6-1791-00	450L	1
139	Pad of tablet support	264A1-6-1777-B0	409*15*2T	1
140	Cross tube of computer supporting tube	261D8-6-2001-Aa0	10*20*1.5T*320L	1
141	Cross bolt	52606-2-0015-F0	M6*1*15L	4
142	Allen bolt	50308-5-0015-F0	M8*1.25*15L	8
143	Spring washer	55108-2-1520-FA	D15.4xD8.2x2T	7
144L	Left speaker	261D8-6-1722-01	B00202050,4Ω 3W,cable 300._x000D_	1
144R	Right speaker	261D8-6-1761-00	B00202050,4Ω 3W.cable100._x000D_	1
145	Audio cable	81000-6-2555-B0	250L	1
146	Oval plug	264D3-6-1588-B0	86*46*40,w/o hole	2
147L	Left pad of bottle	264D3 -6-1754-B0	94.8*75.9*3T	1
147R	Right pad of bottle	264D3 -6-1755-B0	94.8*75.9*3T	1
163	Trigger cover welding set	264D3-3-1540-Aa0		1
164	Allen bolt	50308-5-0040-C3	M8*1.25*40	2
165L	Left handlebar decorative cover	264D3-6-2090-B0	125.9*123.9*70	1
166R	Right handlebar decorative cover	264D3-6-2091-B0	125.9*123.9*70	1
167	Cross bolt	52605-2-0015-F0	M5*0.8*15L	4
168	Elastic rope	264A1-6-2098-B1	D2.5*500L	1
171	Pad holder support	26500-6-1766-B0	271.9*29.8*20.1	1
172	Screw	53335-2-0013-N0	ST3.5*13L	3
A	Fixing hook	26502-6-2097-B0	37.8*100*20.6	1
B	Buffer strap	264A1-6-1084-B0	255*10*2T	1
C	Pad holder	26500-6-1713-B0	271.8*25*20	1

8.3 Rysunek w rozbiciu na części

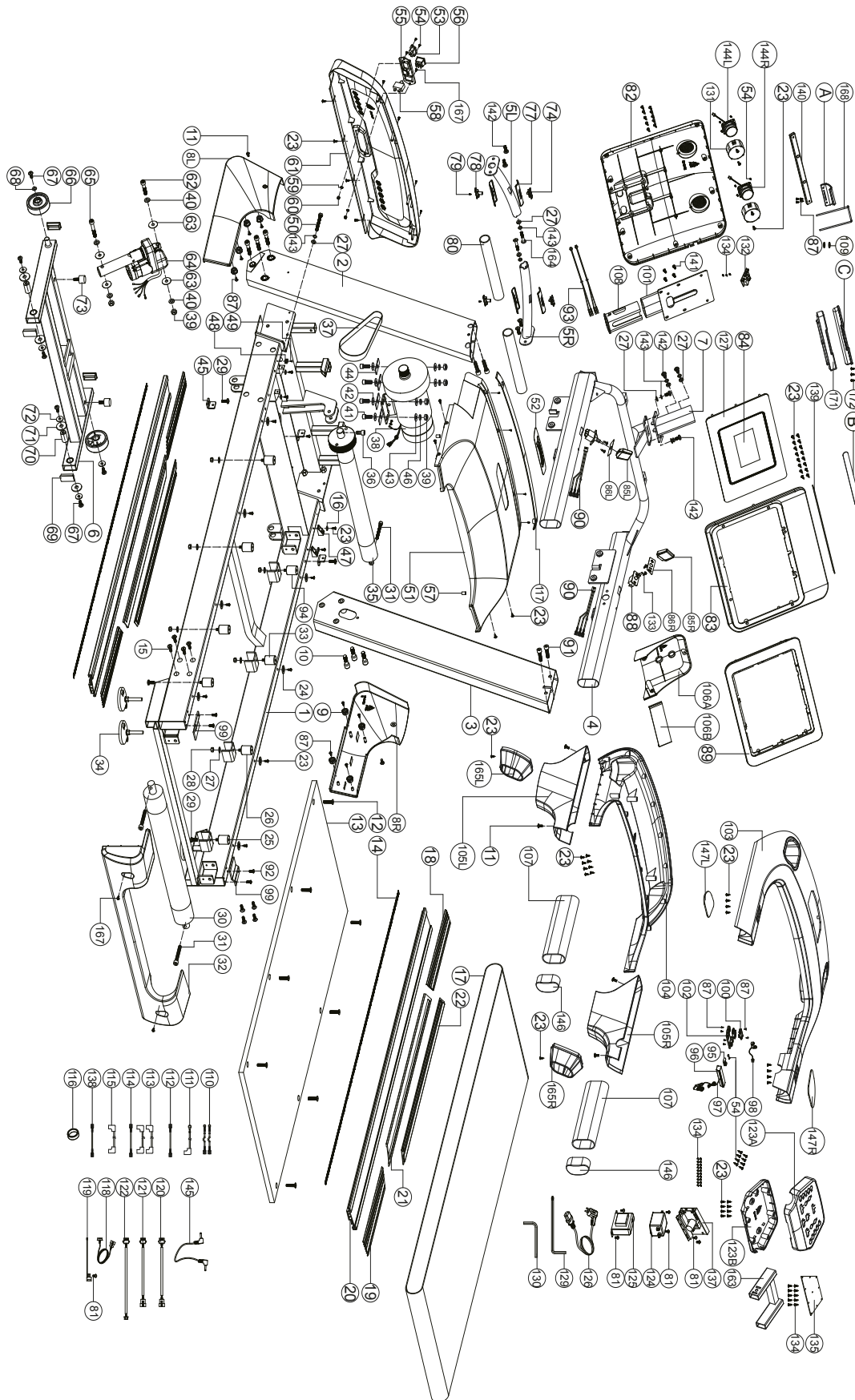

Urządzenia treningowe Taurus® są poddawane surowej kontroli jakości. Jeśli jednak zakupione u nas urządzenie treningowe nie działa prawidłowo, prosimy wtedy o kontakt z naszymi podanymi punktami serwisowymi. Chętnie pomożemy również telefonicznie za pośrednictwem infolinii technicznej.

Opis usterek

Urządzenie treningowe może stale zapewniać trening wysokiej jakości. Jeśli jednak wystąpią problemy, należy najpierw zapoznać się z instrukcją obsługi. W sprawie dalszego rozwiązywania problemów należy zwracać się do firmy Sport-Tiedje lub zadzwonić na naszą bezpłatną infolinię serwisową. W celu jak najszybszego rozwiązania problemu należy jak dokładnie opisać usterkę.

Dodatkowo, oprócz gwarancji ustawowej, udzielamy gwarancji na wszystkie zakupione u nas urządzenia treningowe zgodnie z poniższymi warunkami.

Jednocześnie Twoje ustawowe uprawnienia nie zostają naruszone.

Właściciel gwarancji

Właścicielem gwarancji jest pierwsza osoba kupująca lub każda osoba, która otrzymała nowo zakupiony produkt od pierwszej osoby kupującej.

Okresy gwarancji

Z dniem dostawy towaru rozpoczyna się okres gwarancji. Okres gwarancji poszczególnych produktów znajduj Państwo na naszej stronie online.

Koszty naprawy

Wedle naszego uznania przeprowadzimy naprawę, wymianę uszkodzonych elementów lub kompletną wymianę. Części zamienne, które są montowane podczas montażu urządzenia przez klienta, zostaną wymienione przez właściciela gwarancji i nie są elementem naprawy. Po wygaśnięciu okresu gwarancyjnego posiadacz gwarancji ponosi koszty części, konserwacji, naprawy, instalacji i wysyłki.

Okresy użytkowania są zgodne z poniższą deklaracją:

- + Używanie w domu: wyłącznie używanie prywatne, tylko w prywatnych gospodarstwach domowych do 3 godzin dziennie
- + Użytkowanie półprofesjonalne: do 6 godzin dziennie (np. rehabilitacja, hotele, kluby, firmowe siłownie)
- + Używanie profesjonalne: więcej niż 6 godzin dziennie (np. studio fitness)

Serwis gwarancyjny

W okresie gwarancji urządzenia mające wady materiału lub wykonania zostaną przez nas naprawione lub wymienione. Wymienione urządzenia i ich części stają się naszą własnością. Świadczenia gwarancyjne nie powodują wydłużenia okresu gwarancji ani nie rozpoczynają nowej gwarancji.

Warunki gwarancyjne

W celu dochodzenia roszczeń gwarancyjnych należy koniecznie podjąć następujące działania:

Skontaktować się poprzez e-mail lub telefonicznie z serwisem. Jeśli produkt na gwarancji wymaga przesłania do naprawy, koszty pokrywa sprzedający. Po upływie okresu gwarancji kupujący ponosi koszty transportu i ubezpieczenia. Jeśli usterka podlega gwarancji, otrzymają Państwo naprawione lub nowe urządzenie.

Gwarancja nie obejmuje uszkodzeń wskutek:

- + nieodpowiedniego, nieprawidłowego obchodzenia się z produktem,
- + czynników atmosferycznych (wilgoć, wysoka temperatura, przepięcie, pył, itp.),
- + nieprzestrzegania zasad bezpieczeństwa, którym podlega produkt,
- + nieprzestrzegania zaleceń instrukcji obsługi,
- + użycia nadmiernej siły (np. uderzenia, spadnięcia),
- + ingerencji, które nie zostały wykonane przez autoryzowanego technika serwisowego
- + prób naprawy na własną rękę.

Dowód zakupu i numer seryjny

W razie usterki na gwarancji wymagane jest przedstawienie odpowiedniej faktury. W celu umożliwienia jednoznacznej identyfikacji wersji modelu oraz na potrzeby naszej kontroli jakości, przy każdym zgłoszeniu serwisowym potrzebny jest nam numer seryjny urządzenia. Numer seryjny i numer klienta należy mieć już przy kontaktowaniu się z naszą infolinią serwisową. Ułatwi to nam dalsze załatwianie sprawy.







































W razie problemów ze znalezieniem numeru seryjnego urządzenia treningowego dalszych informacji udzielić może personel naszego serwisu.

Serwis pogwarancyjny

Indywidualną ofertę możemy złożyć również w przypadku usterek urządzenia treningowego po upływie okresu gwarancji lub w przypadkach nieobjętych gwarancją, np. normalne zużycie. W celu szybkiego i taniego rozwiązania problemu należy skontaktować się z naszym serwisem. W takich przypadkach klient ponosi koszty przesyłki.

Komunikacja

Wiele problemów można rozwiązać już na etapie rozmowy z nami jako specjalistą. Wiemy, jak ważne dla użytkowników sprzętu treningowego jest szybkie i proste rozwiązywanie problemów, aby mogli oni bez przerw kontynuować swoje treningi. Dlatego również my jesteśmy zainteresowani szybkim rozwiązaniem problemów – bez zbędnej biurokracji. W związku z tym należy przed rozmową przygotować swój numer klienta oraz numer seryjny niesprawnego urządzenia.

DE	DK	FR
<p>TECHNIK</p> <p> +49 4621 4210-900</p> <p> +49 4621 4210-698</p> <p> technik@sport-tiedje.de</p> <p> Öffnungszeiten entnehmen Sie unserer Homepage.</p> <p>SERVICE</p> <p> 0800 20 20277 (kostenlos)</p> <p> 04621 4210 - 0</p> <p> info@sport-tiedje.de</p> <p> Öffnungszeiten entnehmen Sie unserer Homepage.</p>	<p>TEKNIK OG SERVICE</p> <p> 80 90 16 50</p> <p>+49 4621 4210-945</p> <p> info@fitshop.dk</p> <p> Åbningstider kan findes på hjemmesiden.</p>	<p>TECHNIQUE & SERVICE</p> <p> +33 (0) 189 530984</p> <p>+49 4621 42 10 933</p> <p> info@fitshop.fr</p> <p> Vous trouverez les heures d'ouverture sur notre site Internet.</p>
	PL	BE
	<p>DZIAŁ TECHNICZNY I SERWIS</p> <p> 22 307 43 21</p> <p>+49 4621 42 10-948</p> <p> info@fitshop.pl</p> <p> Godziny otwarcia można znaleźć na stronie głównej.</p>	<p>TECHNIQUE & SERVICE</p> <p> 02 732 46 77</p> <p>+49 4621 4210 933</p> <p> info@fitshop.be</p> <p> Vous trouverez les heures d'ouverture sur notre site Internet.</p>
UK	NL	INT
<p>CUSTOMER SUPPORT</p> <p> 00800 2020 2772</p> <p>+494621 4210 944</p> <p> info@sport-tiedje.co.uk</p> <p> You can find the opening hours on our homepage.</p>	<p>TECHNISCHE DIENST & SERVICE</p> <p> +31 172 619961</p> <p> info@fitshop.nl</p> <p> De openingstijden vindt u op onze homepage.</p>	<p>TECHNICAL SUPPORT & SERVICE</p> <p> +49 4621 4210-944</p> <p> service-int@sport-tiedje.de</p> <p> You can find the opening hours on our homepage.</p>
ES	AT	CH
<p>TECNOLOGÍA Y SERVICIOS</p> <p> 911 238 029</p> <p> info@fitshop.es</p> <p> Consulta nuestro horario de apertura en la página web.</p>	<p>TECHNIK & SERVICE</p> <p> 0800 20 20277 (Freecall)</p> <p>+49 4621 42 10-0</p> <p> info@sport-tiedje.at</p> <p> Öffnungszeiten entnehmen Sie unserer Homepage.</p>	<p>TECHNIK & SERVICE</p> <p> 0800 202 027</p> <p>+49 4621 42 10-0</p> <p> info@sport-tiedje.ch</p> <p> Öffnungszeiten entnehmen Sie unserer Homepage.</p>

Na tej stronie internetowej można znaleźć szczegółowy przegląd włącznie z adresem i godzinami otwarcia wszystkich oddziałów grupy Sport-Tiedje zarówno w kraju, jak i za granicą:

www.fitshop.pl/nasze-filie

ŻYJEMY DLA FITNESSU

SKLEP INTERNETOWY I MEDIA SPOŁECZNOŚCIOWE

Obecnie firma Sport-Tiedje, z ponad 70 oddziałami, jest największym w Europie sprzedawcą domowych urządzeń fitness i jednym z najbardziej renomowanych sprzedawców internetowych sprzętu fitness na świecie. Klienci prywatni zamawiają produkty za pośrednictwem 25 sklepów internetowych w swoim języku narodowym lub wybierają opcję złożenia na miejscu. Ponadto firma zaopatruje obiekty fitness, hotele, kluby sportowe, firmy i placówki fizjoterapeutyczne w profesjonalny sprzęt do treningu wytrzymałościowego i siłowego.

Firma Sport-Tiedje oferuje szeroki wybór sprzętu fitness znanych producentów, wysokiej jakości rozwiązania własne i kompleksowe usługi, np. usługi montażowe oraz doradztwo w zakresie nauk o sporcie przed i po zakupie. Ponadto przedsiębiorstwo zatrudnia wielu sportowców, trenerów fitness i sportowców wyczynowych.

Odwiedź nas na naszych kanałach mediów społecznościowych lub na naszym blogu!

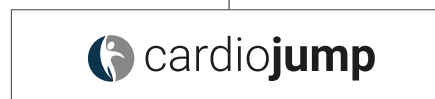
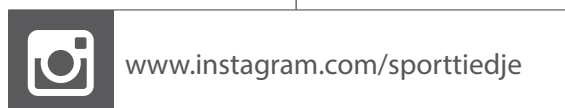
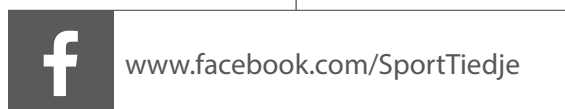

Notatki

Notatki

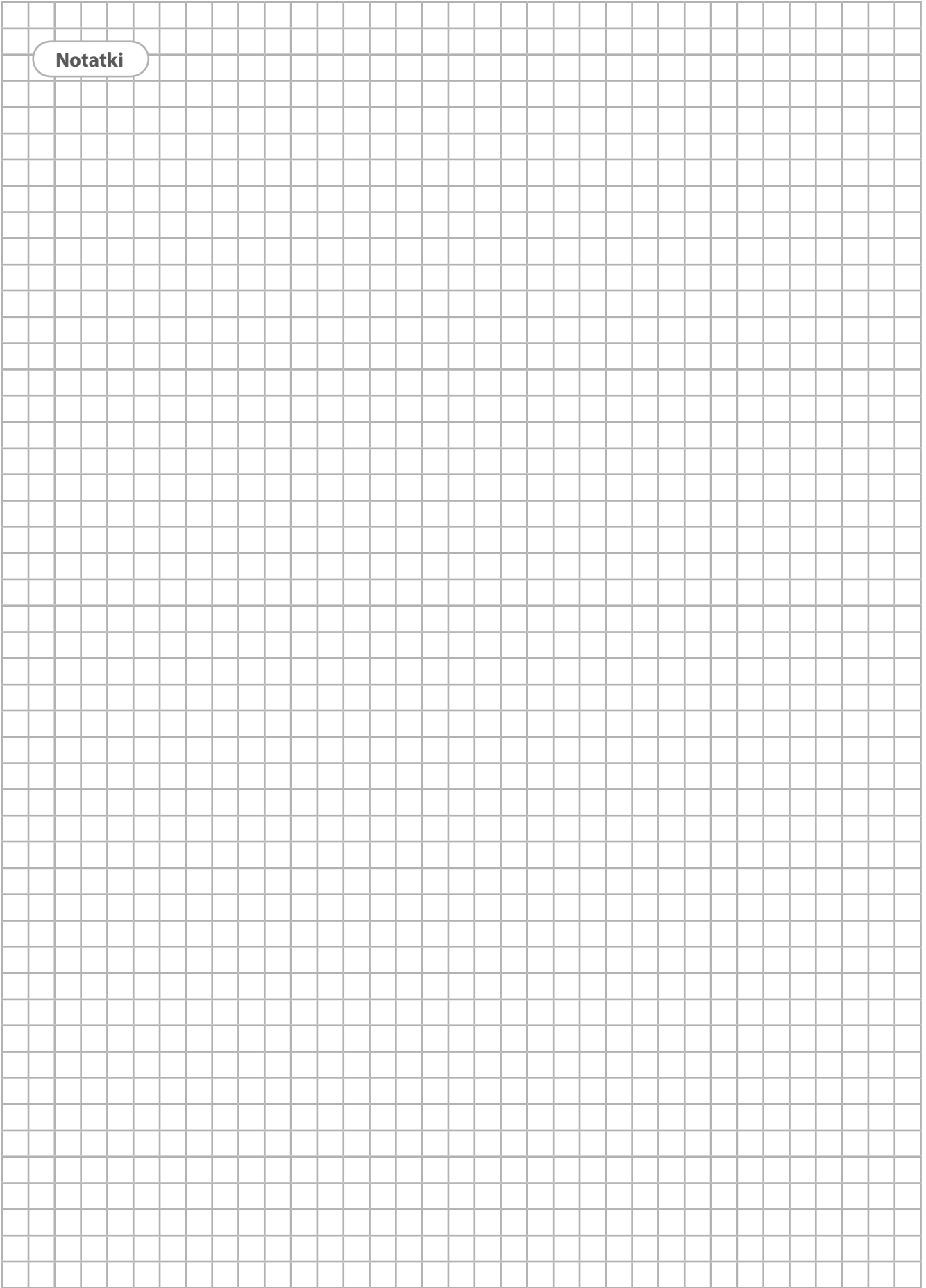

TAURUS®

Bieżnia T9.5