

TAURUS®

Montage- und Bedienungsanleitung

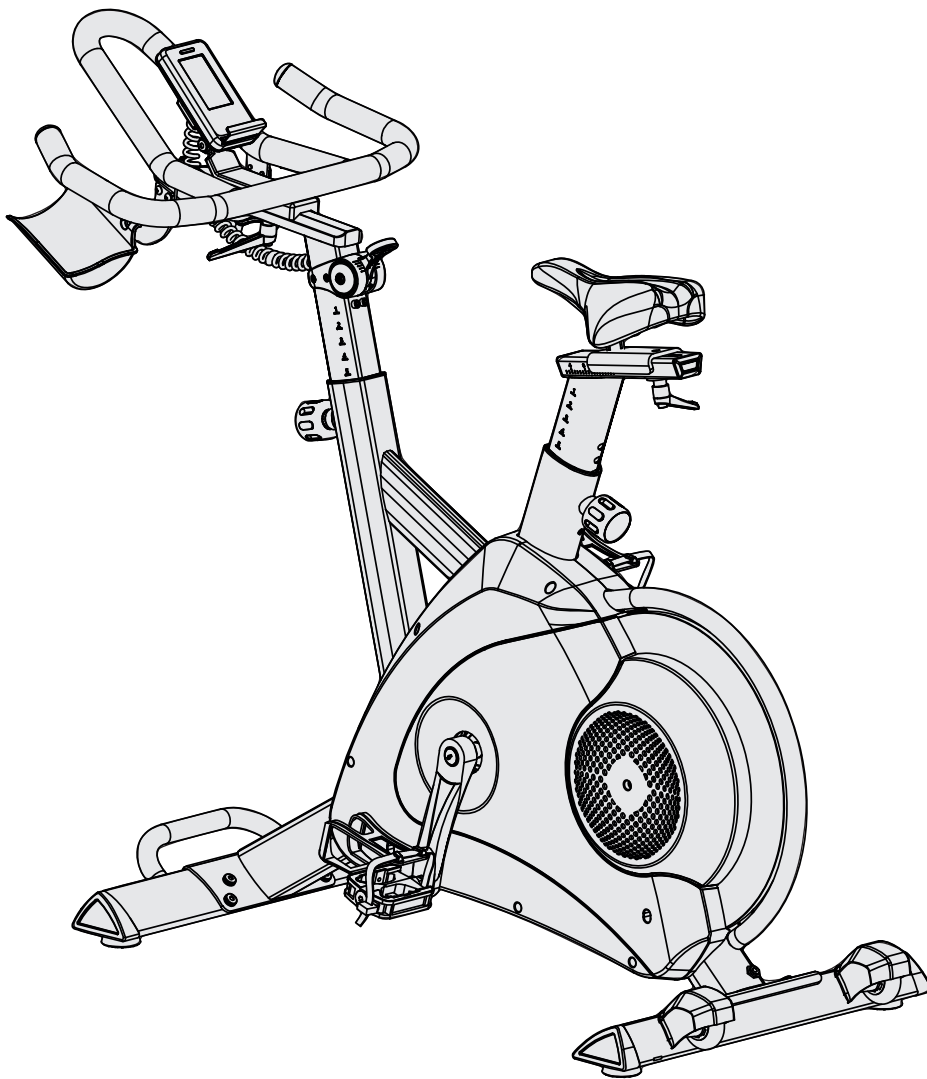

max. 150 kg



~ 60 Min.



56 kg

L 140 | B 57 | H 128

FSTFZ9.02.01

Art.-Nr. TF-Z9-2

Indoor Bike Z9

Inhaltsverzeichnis

1	ALLGEMEINE INFORMATIONEN	8
1.1	Technische Daten	8
1.2	Persönliche Sicherheit	9
1.3	Elektrische Sicherheit	10
1.4	Aufstellort	11
2	MONTAGEANLEITUNG	12
2.1	Allgemeine Hinweise	12
2.2	Lieferumfang	13
2.3	Aufbau	14
2.4	Geräteeinstellungen	20
2.4.1	Einstellen des Sattels	20
2.4.2	Einstellen des Lenkers	20
2.5	Korrektes Auf- und Absteigen	20
3	BEDIENUNGSANLEITUNG	22
3.1	Konsolenanzeige	22
3.2	Tastenfunktionen	23
3.3	Einschalten und Einstellung des Gerätes	24
3.4	Programme	24
3.4.1	Quick-Start Programm	24
3.4.2	Zielprogramm (Manual)	25
3.4.3	Voreingestelltes Programm - Beginner	26
3.4.4	Voreingestelltes Programm - Advance	27
3.4.5	Voreingestelltes Programm - Sporty	28
3.4.6	Herzfrequenzgesteuerte Programme	29
3.4.7	Wattgesteuertes Programm	30
3.4.8	Recovery-Programm	31
3.5	Bluetooth und Fitness-Apps	32
4	LAGERUNG UND TRANSPORT	33
4.1	Allgemeine Hinweise	33
4.2	Transportrollen	33
5	FEHLERBEHEBUNG, PFLEGE UND WARTUNG	34
5.1	Allgemeine Hinweise	34
5.2	Störungen und Fehlerdiagnose	34
5.3	Wartungs- und Inspektionskalender	35
6	ENTSORGUNG	35

7	ZUBEHÖR-EMPFEHLUNG	36
8	ERSATZTEILBESTELLUNG	37
8.1	Seriennummer und Modellbezeichnung	37
8.2	Teileliste	38
8.3	Explosionszeichnung	42
9	GARANTIE	43
10	KONTAKT	45

Sehr geehrte Kundin, sehr geehrter Kunde,

vielen Dank, dass Sie sich für ein Qualitäts-Trainingsgerät der Marke TAURUS® entschieden haben. Taurus bietet Sport- und Fitnessgeräte für den gehobenen Heimsport und die Ausstattung von Fitness-Studios und Geschäftskunden. Der Fokus liegt bei Taurus Fitnessgeräten auf dem, worauf es beim Sport ankommt: maximale Performance! Daher werden die Geräte in enger Absprache mit Sportlern und Sportwissenschaftlern entwickelt. Denn Sportler wissen am besten, was perfekte Fitnessgeräte ausmacht.

Weitere Informationen finden Sie unter www.fitshop.de.

Bestimmungsgemäßer Gebrauch

Das Gerät darf nur für seinen bestimmungsgemäßen Zweck verwendet werden.

Das Gerät ist ausschließlich für den Heimgebrauch geeignet. Das Gerät ist nicht für den semiprofessionellen (z. B. Krankenhäuser, Vereine, Hotels, Schulen usw.) und gewerblichen bzw. professionellen Einsatz (z. B. Fitness-Studio) geeignet.

IMPRESSUM

Fitshop GmbH
Europas Nr. 1 für Heimfitness

International Headquarters
Flensburger Straße 55
24837 Schleswig
Deutschland

Geschäftsführer:
Christian Grau
Sebastian Campmann
Dr. Bernhard Schenkel
Handelsregister HRB 1000 SL
Amtsgericht Flensburg
Umsatzsteuer-IdNr.: DE813211547

HAFTUNGSAUSSCHLUSS

© TAURUS ist eine eingetragene Marke der Firma Fitshop GmbH. Alle Rechte vorbehalten. Jegliche Verwendung dieser Marke ohne die ausdrückliche schriftliche Genehmigung von Fitshop ist untersagt.

Produkt und Handbuch können geändert werden. Die technischen Daten können ohne Vorankündigung geändert werden.

FITSHOP

Europas Nr.1 für Heimfitness

ZU DIESER ANLEITUNG

Bitte lesen Sie die gesamte Anleitung vor der Montage und der ersten Benutzung aufmerksam durch. Die Anleitung hilft Ihnen beim schnellen Aufbau und erläutert die sichere Handhabung. Tragen Sie dafür Sorge, dass alle mit dem Gerät trainierenden Personen (besonders Kinder und Personen mit körperlicher, sensorischer, geistiger oder motorischer Behinderung) unbedingt vorab über diese Anleitung und ihren Inhalt informiert werden. Im Zweifelsfall müssen verantwortliche Personen die Nutzung des Gerätes beaufsichtigen.

Durch laufende Änderungen und Softwareoptimierungen kann es vorkommen, dass die Anleitung angepasst werden muss. Sollten Sie während des Aufbaus oder der Nutzung eventuelle Abweichungen feststellen, dann rufen Sie im Zweifel die im Webshop hinterlegte Anleitung auf. Dort ist immer die aktuellste Anleitung hinterlegt.



Das Gerät wurde sicherheitstechnisch nach neuesten Erkenntnissen konstruiert. Mögliche Gefahrenquellen, die Verletzungen verursachen könnten, wurden bestmöglich ausgeschlossen. Stellen Sie sicher, dass die Aufbauanweisung korrekt befolgt wurde und dass alle Teile des Gerätes festsitzen. Im Bedarfsfall muss die Anleitung erneut durchgegangen werden, um eventuelle Fehler zu beheben.

Trainingsgeräte müssen nach Genauigkeit und Verwendung klassifiziert werden. Genauigkeitsklassen sind nur bei Geräten anwendbar, die Trainingsdaten anzeigen.

Genauigkeitsklassen

Klasse A: hohe Genauigkeit.

Klasse B: mittlere Genauigkeit.

Klasse C: geringe Genauigkeit.

Die Verwendungsklassen erläutern die vorgesehene Nutzung des Gerätes.

Verwendungsklassen

Klasse S (Studio): berufliche und/oder gewerbliche Verwendung.

Diese Trainingsgeräte sind für die Verwendung in Trainingsräumen von Einrichtungen wie Sportvereinen, Schuleinrichtungen, Hotels, Clubs und Studios, deren Zugang und Aufsicht vom Eigentümer (Person, die die gesetzliche Verantwortung trägt) speziell geregelt ist, vorgesehen.

Klasse H (Heimbereich): Verwendung im Heimbereich.

Diese stationären Trainingsgeräte sind für die Verwendung in privaten Heimstätten vorgesehen, in denen der Zugang zum Trainingsgerät durch den Eigentümer geregelt ist (Person, die die gesetzliche Verantwortung trägt).

Bitte halten Sie sich exakt an die angegebenen Sicherheits- und Wartungsanweisungen. Jegliche davon abweichende Nutzung kann Gesundheitsschäden, Unfälle oder Beschädigungen des Gerätes zur Folge haben, für die seitens des Herstellers und Vertreibers keine Haftung übernommen werden kann.

Die folgenden Sicherheitshinweise können in dieser Bedienungsanleitung vorkommen:

► **ACHTUNG**

Dieser Hinweis steht für mögliche schädliche Situationen, die bei Zuwiderhandlung zu Sachschäden führen können.



VORSICHT

Dieser Hinweis steht für mögliche schädliche Situationen, die bei Zuwiderhandlung zu leichten bzw. geringfügigen Verletzungen führen können!



WARNUNG

Dieser Hinweis steht für mögliche schädliche Situationen, die bei Zuwiderhandlung zu schwersten Verletzungen oder zum Tode führen können!



GEFAHR

Dieser Hinweis steht für mögliche schädliche Situationen, die bei Zuwiderhandlung zu schwersten Verletzungen oder zum Tode führen!



HINWEIS

Dieser Hinweis steht für weitere nützliche Informationen.

Bewahren Sie diese Anleitung zur Information, für Wartungsarbeiten oder Ersatzteilbestellungen sorgfältig auf!

1.1 Technische Daten

LCD - Anzeige von

- + Geschwindigkeit in km/h
- + Trainingszeit in min
- + Trainingsstrecke in km
- + Trittfrequenz (Umdrehungen pro Minute)
- + Kalorienverbrauch
- + Herzfrequenz (bei Verwendung eines Brustgurtes)
- + Watt

Trainingsprogramme insgesamt:	20
Quick-Start Programme:	1
Zielprogramme:	1
Voreingestellte Programme:	12
Herzfrequenzgesteuerte Programme:	4
Wattgesteuerte Programme:	1
Recovery-Programm:	1

Bremssystem:	elektronisch verstellbare Magnetbremse
Widerstandsstufen:	32
Schwungmasse:	12 kg
Q-Faktor:	20,4 cm

Watt:

Min. und max Watt bei 60 RPM:	20 W - 500 W
Min. und max. Watt bei 100 RPM:	40 W - 1124 W

Gewicht und Maße

Artikelgewicht (brutto, inkl. Verpackung):	62 kg
Artikelgewicht (netto, ohne Verpackung):	56 kg

Aufstellmaße (L x B x H):	ca. 140cm x 56,5cm x 128cm
Verpackungsmaß (L x B x H):	ca. 115 cm x 24,5 cm x 94 cm

Maximales Benutzergewicht:	150 kg
Verwendungsklasse:	H

1.2 Persönliche Sicherheit

GEFAHR

- + Bevor Sie mit der Nutzung des Gerätes beginnen, sollten Sie durch Ihren Hausarzt klären, ob das Training für Sie aus gesundheitlicher Sicht geeignet ist. Betroffen hiervon sind vor allem Personen, die eine vererbungsbedingte Anlage zu Bluthochdruck oder Herzleiden haben, über 45 Jahre alt sind, rauchen, überhöhte Cholesterinwerte aufweisen, übergewichtig sind und/oder im letzten Jahr nicht regelmäßig Sport getrieben haben. Wenn Sie unter medikamentöser Behandlung stehen, die Ihre Herzfrequenz beeinträchtigt, so ist ärztlicher Rat absolut unabdinglich.
- + Beachten Sie, dass exzessives Training Ihre Gesundheit ernsthaft gefährden kann. Bitte nehmen Sie gleichermaßen zur Kenntnis, dass Systeme der Herzfrequenzüberwachung ungenau sein können. Sobald Sie Anzeichen von Schwäche, Übelkeit, Schwindelgefühle, Schmerzen, Atemnot oder andere abnormale Symptome erkennen, brechen Sie Ihr Training sofort ab und konsultieren Sie im Notfall Ihren Hausarzt.
- + Der Besitzer muss allen Nutzern sämtliche Warnhinweise und Anweisungen übermitteln.

WARNUNG

- + Die Benutzung dieses Gerätes ist für Kinder unter 14 Jahren nicht zulässig.
- + Kinder sollten nicht unbeaufsichtigt in die Nähe des Gerätes gelangen.
- + Personen mit Behinderungen müssen eine medizinische Genehmigung vorweisen und unter strenger Beobachtung stehen, wenn Sie jegliche Trainingsgeräte benutzen.
- + Das Gerät darf grundsätzlich nicht gleichzeitig von mehreren Personen genutzt werden.
- + Wenn Ihr Gerät über einen Safety Key verfügt, ist der Clip des Safety Keys vor Trainingsbeginn an Ihrer Kleidung anzubringen. Im Falle eines Sturzes kann somit der NOT-STOPP des Gerätes ausgelöst werden.
- + Durch sich drehende Pedale und/oder eine freiliegende Schwungscheibe beim Fehlen eines Freilaufs besteht Verletzungsgefahr. Steigen Sie niemals auf das Gerät oder vom Gerät ab, wenn die Pedale oder die Schwungscheibe sich bewegen. Achten Sie stets darauf, dass die Pedale bzw. die Schwungscheibe vollkommen zum Stillstand gekommen sind.
- + Stützen Sie sich beim Auf- und Absteigen mit mindestens einer Hand an dem Lenker ab. Steigen Sie erst vom Gerät ab, wenn die Pedale vollständig zum Stillstand gekommen sind.
- + Halten Sie Hände, Füße und andere Körperteile, Haar, Kleidung, Schmuck und andere Gegenstände von den beweglichen Teilen fern, da sich diese in dem Gerät verfangen können.
- + Tragen Sie bei der Benutzung keine lose bzw. weite Kleidung, sondern geeignete Sportbekleidung. Achten Sie bei den Sportschuhen auf geeignete Sohlen, vorzugsweise sollten diese aus Gummi oder anderen rutschfesten Materialien sein. Ungeeignet sind Schuhe mit Absätzen, Ledersohlen, Stollen oder Spikes. Trainieren Sie niemals barfuß.

VORSICHT

- + Muss Ihr Gerät mit einem Netzkabel ans Stromnetz angeschlossen werden, stellen Sie sicher, dass das Kabel keine potentielle Stolpergefahr darstellt.
- + Achten Sie darauf, dass sich niemand während des Trainings im Bewegungsbereich des Gerätes befindet, um Sie und andere Personen nicht zu gefährden.
- + Ziehen Sie stets den Pedalriemen fest, bevor Sie mit dem Training beginnen, um das Abrutschen der Füße zu verhindern.

VORSICHT

- + Achten Sie darauf, dass falls Verstellvorrichtungen vorstehen gelassen werden, diese die Bewegung des Benutzers behindern können.

ACHTUNG

- + Es dürfen keine Gegenstände jedweder Art in die Öffnungen des Gerätes gesteckt werden.
- + Um das Gerät vor der Benutzung durch unbefugte Dritte zu schützen, entfernen Sie bei Nichtgebrauch immer das Netzkabel (falls vorhanden) und verstauen Sie dieses an einem sicheren und für Unbefugte (z. B. Kinder) unzugänglichen Ort.
- + Kurbel-Trainingsgeräte der Klasse B und C sind nicht für Zwecke mit hoher Genauigkeit geeignet.

1.3 Elektrische Sicherheit

GEFAHR

- + Um die Gefahr eines Stromschlags zu verringern, ziehen Sie nach Beendigung des Trainings, vor Aufbau oder Abbau des Gerätes sowie vor der Wartung bzw. Reinigung den Stecker des Gerätes aus der Steckdose. Ziehen Sie dabei nicht am Kabel.

WARNUNG

- + Lassen Sie das Gerät nicht unbeaufsichtigt, solange der Netzstecker in der Wandsteckdose eingesteckt ist. Während Ihrer Abwesenheit ist der Netzstecker aus der Steckdose zu entfernen, damit ein unsachgemäßer Gebrauch durch Dritte oder Kinder ausgeschlossen werden kann.
- + Falls das Netzkabel oder der Netzstecker beschädigt oder defekt ist, wenden Sie sich an Ihren Vertragspartner. Bis zur Instandsetzung darf das Gerät nicht genutzt werden.

ACHTUNG

- + Das Gerät benötigt einen Netzanschluss von 220-230 V mit 50 Hz Netzspannung.
- + Das Gerät darf nur mittels des mitgelieferten Netzkabels direkt an eine geerdete Steckdose angeschlossen werden. Verlängerungskabel müssen den VDE-Richtlinien entsprechen. Wickeln Sie das Netzkabel immer vollständig ab.
- + Die Steckdose muss mit einer Sicherung mit einem Mindestsicherungswert „16 A, träge“ gesichert sein.
- + Verändern Sie weder etwas am Netzkabel noch am Netzstecker.
- + Das Netzkabel ist von Wasser, Hitze, Öl und scharfen Kanten fernzuhalten. Lassen Sie das Netzkabel nicht unter dem Gerät oder unter einem Teppich entlanglaufen und stellen Sie keine Gegenstände darauf.
- + Falls Ihr erworbenes Gerät über eine TFT Konsole verfügt, müssen regelmäßig Softwareupdates durchgeführt werden. Folgen Sie den Anweisungen auf dem Bildschirm, um das Update durchzuführen.
- + Die Systeme und Software von Geräten mit TFT Konsolen sind auf die vorinstallierten Apps abgestimmt. Installieren Sie keine weiteren Apps auf der Konsole.

HINWEIS

- + Bei den vorinstallierten Apps der TFT Konsolen handelt es sich um Apps externer Hersteller. Fitshop übernimmt keinerlei Verantwortung für die Verfügbarkeit, Funktionalität oder Inhalte dieser Apps.

1.4 Aufstellort

WARNUNG

- + Stellen Sie das Gerät nicht in Hauptdurchgängen oder Fluchtwegen auf.

VORSICHT

- + Wählen Sie den Aufstellort so, dass Sie zu allen Seiten genügend Platz zum Trainieren haben.
- + Stellen Sie sicher, dass der Trainingsraum während des Trainings gut durchlüftet und keiner Zugluft ausgesetzt ist.
- + Wählen Sie den Aufstellort so, dass sowohl vor als auch neben dem Gerät ausreichend Freiraum/Sicherheitszone bestehen bleibt.
- + Der Freibereich in der Richtung, aus der der Zugang zum Trainingsgerät erfolgt, muss mindestens 0,6 m größer als der Übungsbereich sein.
- + Die Aufstell- und Anbaufläche des Gerätes sollten eben, belastbar und fest sein.

ACHTUNG

- + Das Gerät darf nur in einem Gebäude, in ausreichend temperierten und trockenen Räumen (Umgebungstemperaturen zwischen 10°C und 35°C), genutzt werden. Die Nutzung im Freien oder Räumen mit hoher Luftfeuchtigkeit (über 70%) wie Schwimmbädern ist nicht zulässig.
- + Um hochwertige Bodenbeläge (Parkett, Laminat, Kork, Teppiche) vor Druckstellen und Schweiß zu schützen und leichte Unebenheiten auszugleichen, benutzen Sie eine Bodenschutzmatte.
- + Für die Verwendungsklasse S darf das Gerät nur in Bereichen benutzt werden, in denen Zugang, Beaufsichtigung und Kontrolle speziell vom Besitzer geregelt ist.

2.1 Allgemeine Hinweise



GEFAHR

- + Lassen Sie kein Werkzeug und/oder Verpackungsmaterial, wie Folien oder Kleinteile, herumliegen, da ansonsten für Kinder Erstickungsgefahr besteht. Halten Sie Kinder während der Montage vom Gerät fern.



WARNUNG

- + Beachten Sie die am Gerät angebrachten Hinweise, um Verletzungsgefahren zu reduzieren.



VORSICHT

- + Achten Sie darauf, dass Sie während des Aufbaus in jede Richtung genügend Bewegungsfreiraum haben.
- + Der Aufbau des Gerätes muss von min. zwei Erwachsenen durchgeführt werden. Nehmen Sie im Zweifelsfall die Hilfe einer dritten, technisch begabten Person in Anspruch.



ACHTUNG

- + Um Beschädigungen am Gerät und dem Boden zu vermeiden, nehmen Sie den Aufbau auf einer Unterlegmatte oder dem Verpackungskarton vor.



HINWEIS

- + Um den Aufbau so einfach wie möglich zu gestalten, können bereits einige zu verwendende Schrauben und Muttern vormontiert sein.
- + Führen Sie die Montage des Gerätes idealerweise an dem späteren Aufstellort durch.

2.2 Lieferumfang

Der Lieferumfang besteht aus den nachfolgend dargestellten Teilen. Prüfen Sie zu Beginn, ob alle zum Gerät gehörenden Teile und Werkzeuge im Lieferumfang enthalten sind und ob Schäden vorliegen. Bei Beanstandungen ist unmittelbar der Vertragspartner zu kontaktieren.

⚠ VORSICHT

Sollten Teile des Lieferumfangs fehlen oder beschädigt sein, darf der Aufbau nicht vorgenommen werden.

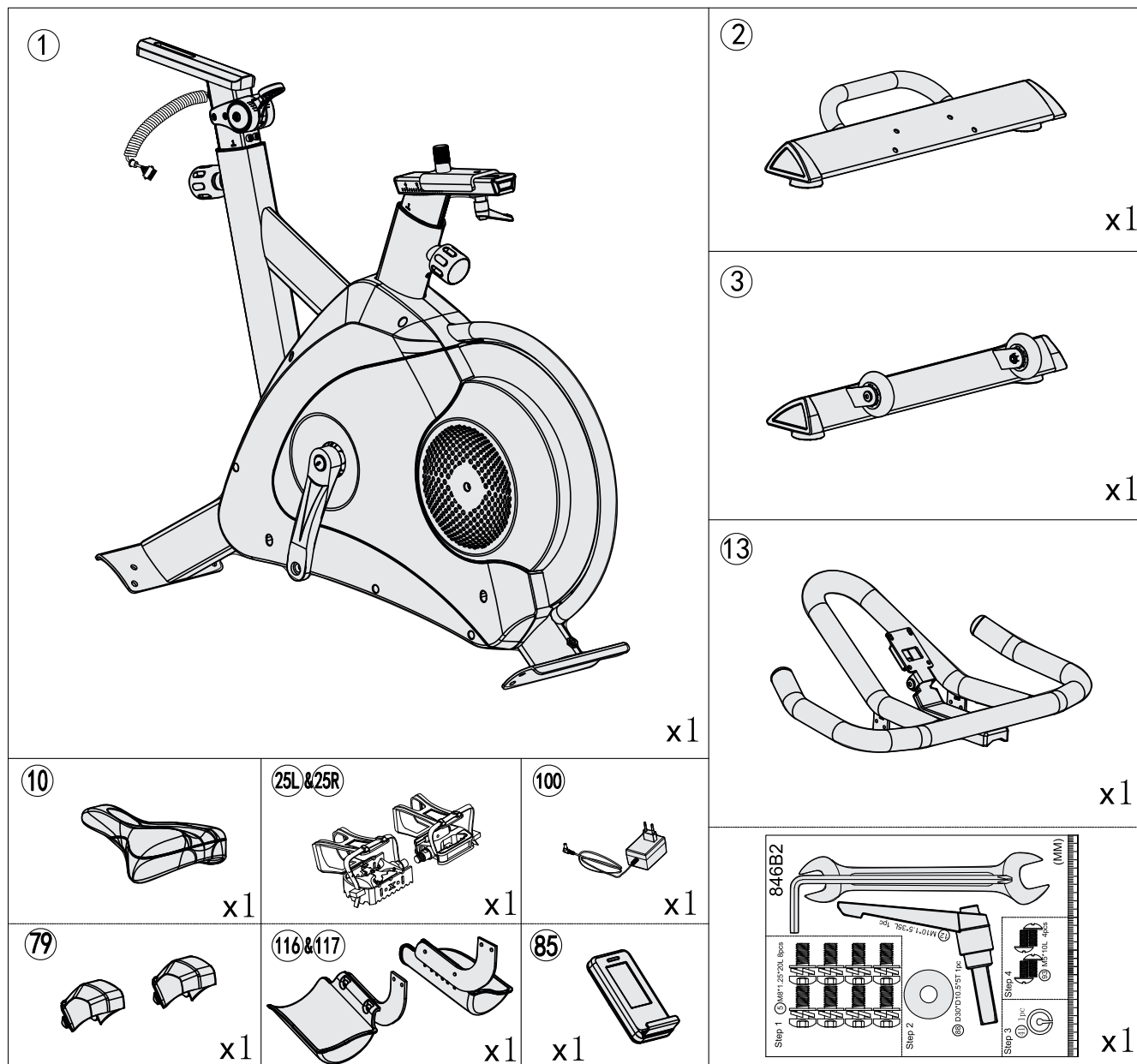

2.3 Aufbau

Sehen Sie sich vor dem Aufbau die Montageschritte genau an und führen Sie die Montage gemäß der angegebenen Reihenfolge durch.

① HINWEIS

- + Verschrauben Sie zunächst alle Teile lose und kontrollieren Sie deren richtige Passform. Ziehen Sie die Schrauben mit Hilfe des Werkzeuges erst fest, wenn Sie dazu aufgefordert werden.
- + Falls Sie Schwierigkeiten haben, die Grafiken zu erkennen, empfehlen wir Ihnen, die im Webshop hinterlegte PDF-Anleitung auf Ihrem Endgerät (z.B. Smartphone, Tablet oder PC) zu öffnen. Dort haben Sie die Möglichkeit, näher heranzuzoomen. Bitte beachten Sie dabei, dass das Programm Adobe Acrobat Reader auf Ihrem Endgerät installiert sein muss, um die Datei öffnen zu können.

Schritt 1: Montage der Standfüße und Abdeckungen

1. Montieren Sie den vorderen Standfuß (2) und den hinteren Standfuß (3) am Hauptrahmen (1) mit acht Schrauben (5).
2. Befestigen Sie die Abdeckungen (79).

Schritt 2: Ausrichtung der Standfüße

Bei Unebenheiten des Bodens können Sie das Gerät durch Drehen der beiden Stellschrauben (59) unter dem Hauptrahmen stabilisieren.

1. Heben Sie das Gerät an der gewünschten Seite an und drehen Sie an der Stellschraube unter dem Hauptrahmen.
2. Drehen Sie die Schraube im Uhrzeigersinn, um sie herauszudrehen und das Gerät anzuheben.
3. Drehen Sie gegen den Uhrzeigersinn, um das Gerät abzusenken.



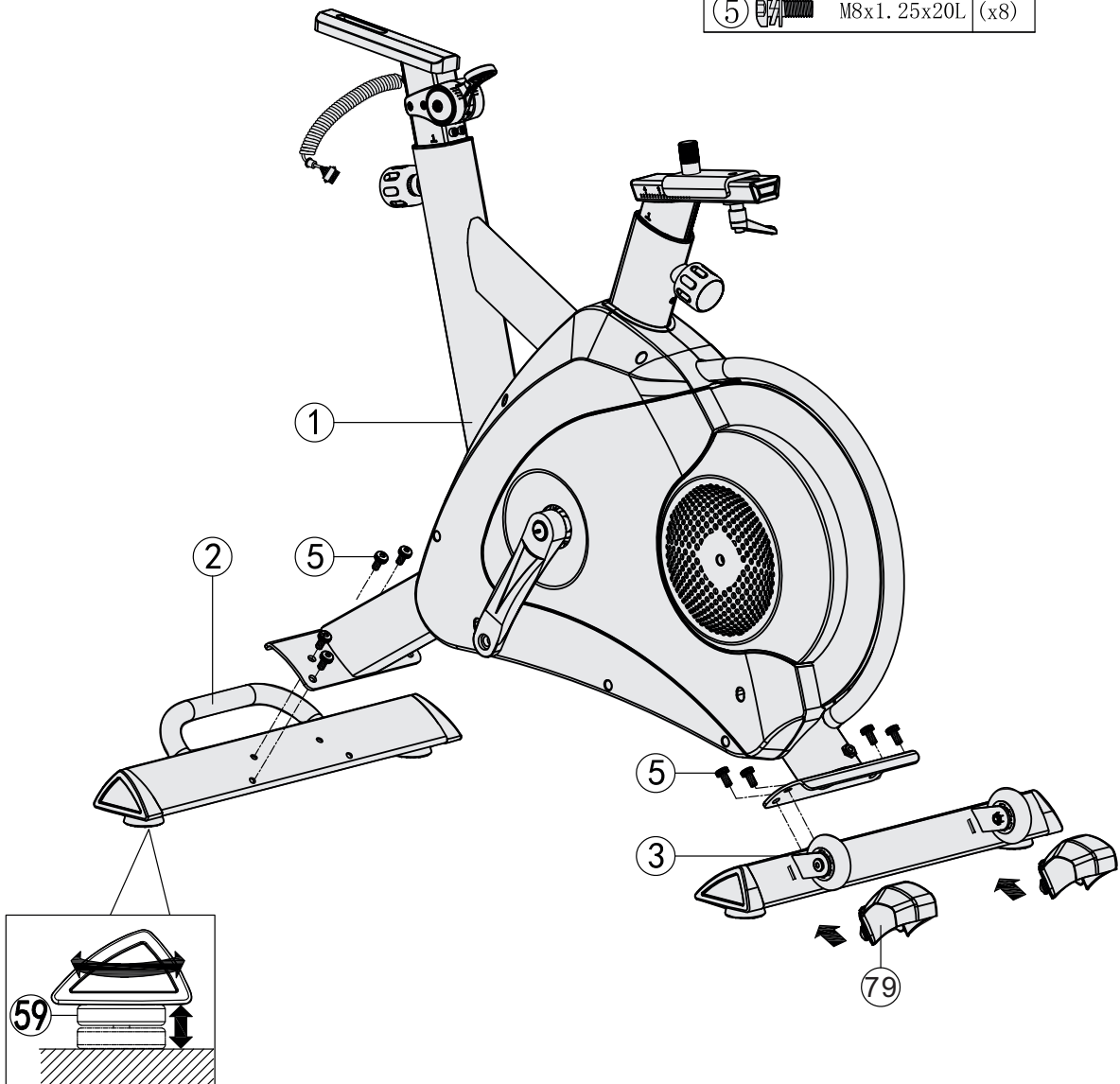

⑤  M8x1.25x20L (x8)

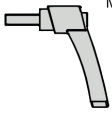

Schritt 3: Montage des Lenkers und Sattels

1. Montieren Sie den Lenker (13) mit dem L-Hebel (12) und einer Unterlegscheibe (88) an der Aufnahme der Lenkerstütze (8).
2. Befestigen Sie den Sattel (10) an der Sattelstütze (9) mit einem Schraubenschlüssel.

(12)	 M10*1.5*35L	X1
(88)	 D30*D10.5*5T	X1

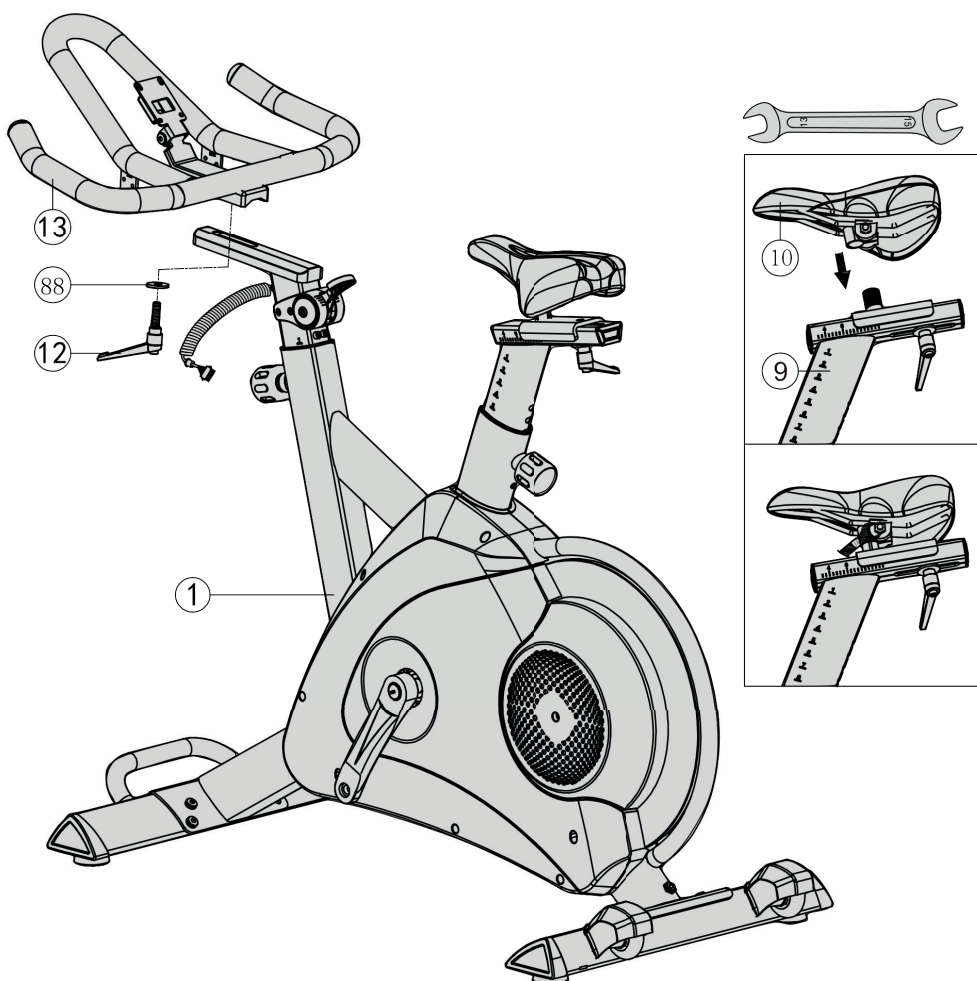

Schritt 4: Montage der Konsole

1. Befestigen Sie eine Kabeldurchführung (41) am Kabel (105) und schieben Sie diese in die Konsolenbefestigung (14).
2. Verbinden Sie das Kabel (105) mit dem Kabel der Konsole (85).

► **ACHTUNG**

Achten Sie bei den folgenden Schritten darauf, die Kabel nicht einzuklemmen.

3. Montieren Sie die Konsole (85) an dem Lenker (13) mit vier Schrauben (93).

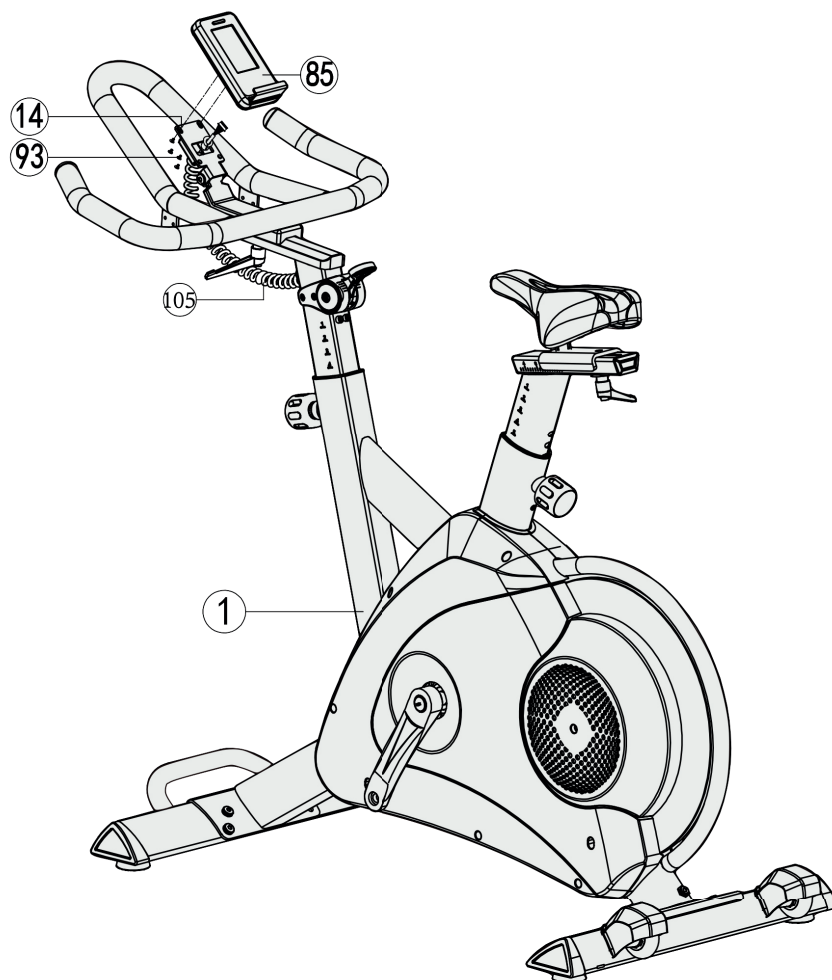
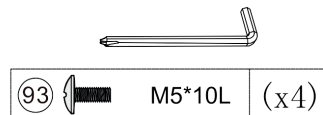
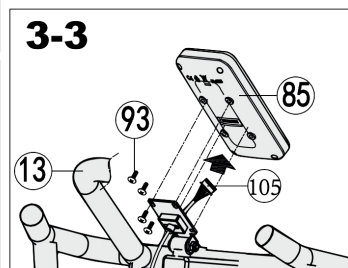
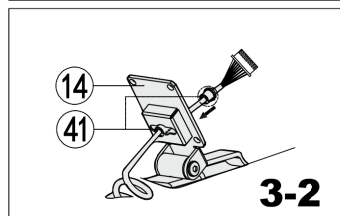
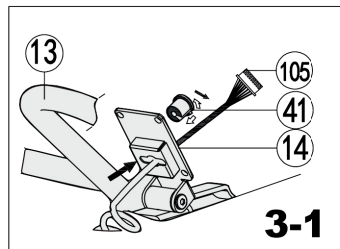

Schritt 5: Montage der Flaschenhalter und Pedale

1. Montieren Sie den linken und rechten Flaschenhalter (116 & 117) am Lenker (13) mit vier Schrauben (93).



VORSICHT

Achten Sie darauf, die Pedale komplett einzuschrauben.

2. Montieren Sie das rechte Pedal (25R) an dem rechten Kurbelarm, indem Sie im Uhrzeigersinn drehen.
3. Montieren Sie das linke Pedal (25L) an dem linken Kurbelarm, indem Sie gegen den Uhrzeigersinn drehen.
4. Ziehen Sie alle Schraubverbindungen fest.

Schritt 6: Anschließen des Gerätes an das Stromnetz

► **ACHTUNG**

Das Gerät darf nicht an eine Mehrfachsteckdose angeschlossen werden, da ansonsten nicht gewährleistet werden kann, dass das Gerät mit ausreichend Strom versorgt wird. Technische Fehler können die Folge sein.

Stecken Sie den Netzstecker (100) in eine Steckdose, die den Vorgaben in dem Kapitel zur elektrischen Sicherheit entsprechen.

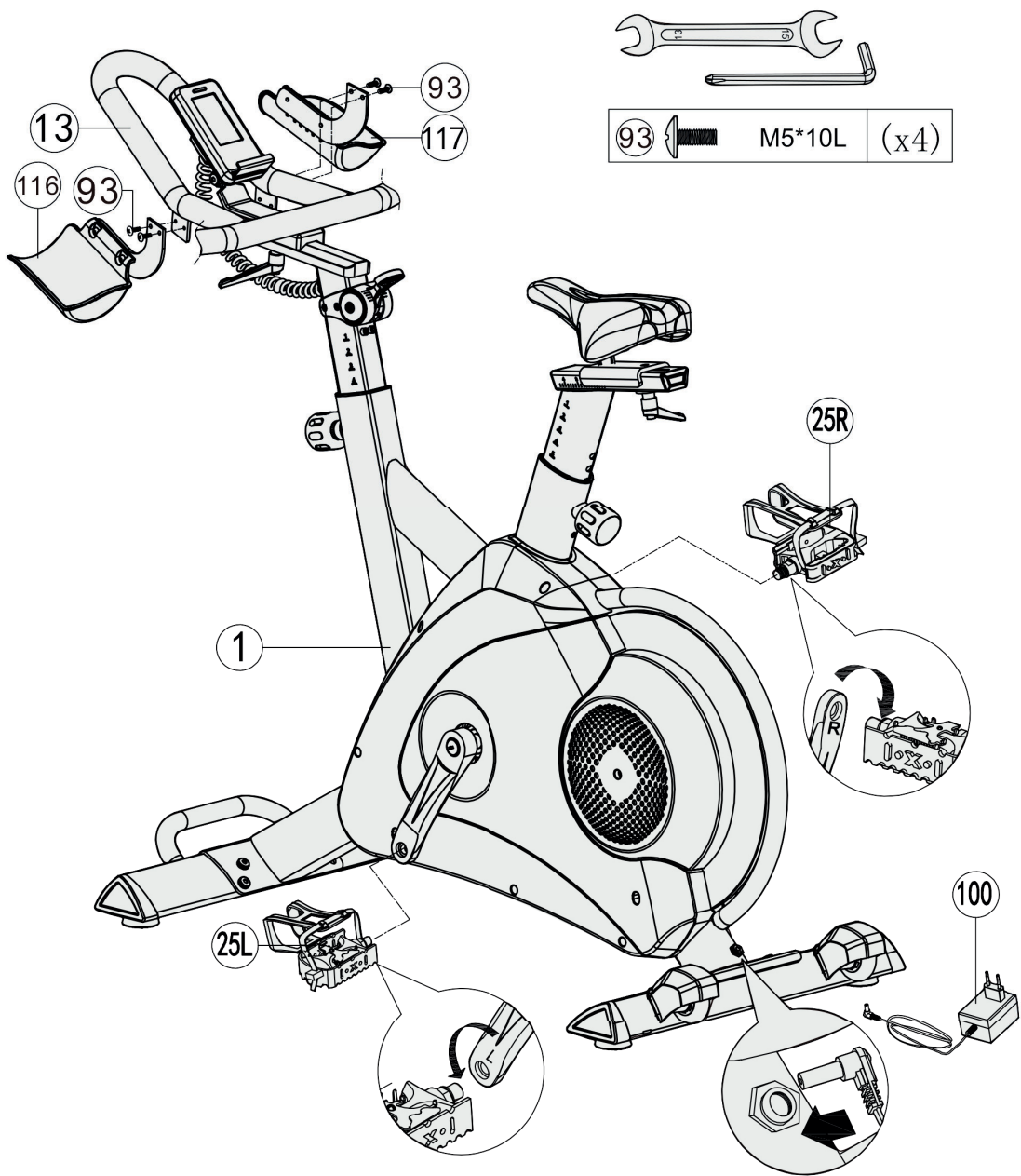

2.4 Geräteeinstellungen

Sowohl der Lenker als auch der Sattel können horizontal und vertikal eingestellt werden.

2.4.1 Einstellen des Sattels

Vertikale Einstellung



VORSICHT

Achten Sie beim Einstellen darauf, die Mindesteinstecktiefe nicht zu überschreiten.

1. Lösen Sie den Drehknopf, um die Sattelstütze in der Höhe zu verstellen.
2. Ziehen Sie den Drehknopf wieder fest.

Horizontale Einstellung

1. Drehen Sie den L-förmigen Hebel unter dem Sattel etwas heraus, bis Sie den Sattel vor- und zurück schieben können.
2. Schieben Sie den Sattel in die gewünschte Position.
3. Drehen Sie den L-förmigen Hebel wieder fest.

2.4.2 Einstellen des Lenkers

Vertikale Einstellung



VORSICHT

Achten Sie beim Einstellen darauf, die Mindesteinstecktiefe nicht zu überschreiten.

1. Lösen Sie den Drehknopf, um die Lenkerstütze in der Höhe zu verstellen.
2. Ziehen Sie den Drehknopf wieder fest.

Horizontale Einstellung

1. Drehen Sie den L-förmigen Hebel etwas heraus, bis Sie den Lenker vor- und zurück schieben können.
2. Schieben Sie den Lenker in die gewünschte Position.
3. Drehen Sie den L-förmigen Hebel wieder fest.

2.5 Korrektes Auf- und Absteigen

1. Zum Aufsteigen umgreifen Sie mit beiden Händen die Haltegriffe und steigen Sie zuerst mit dem linken Fuß auf das linke Pedal oder mit dem rechten Fuß auf das rechte Pedal und dann mit dem anderen Fuß auf.
2. Zum Absteigen umgreifen Sie mit beiden Händen die Haltegriffe und setzen Sie einen Fuß neben das Gerät und dann den anderen.

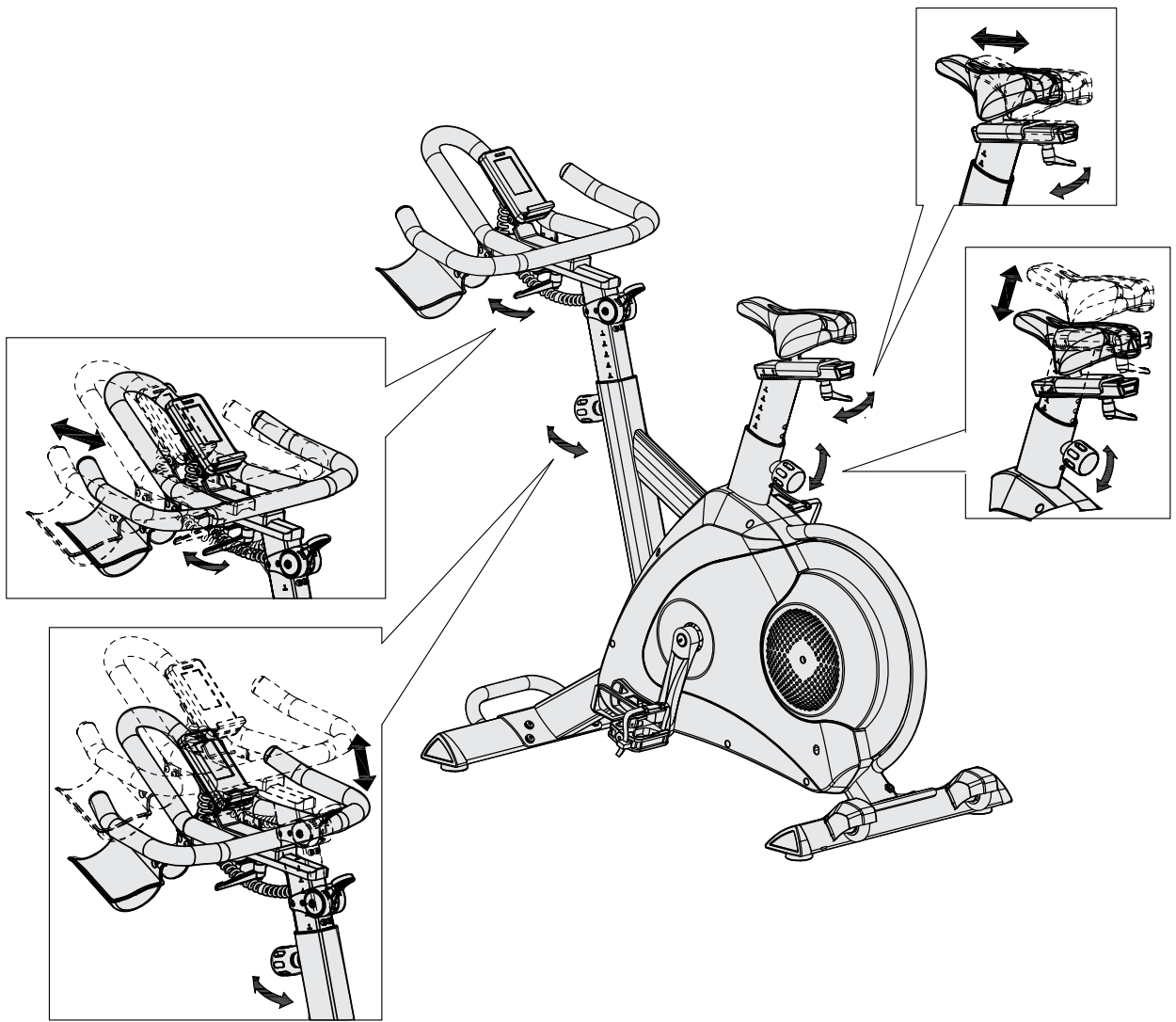



① HINWEIS

- + Machen Sie sich vor Trainingsbeginn mit allen Funktionen und Einstellmöglichkeiten des Gerätes vertraut. Lassen Sie sich die ordnungsgemäße Verwendung dieses Produktes von einem Fachmann erläutern.
- + Beginnen Sie Ihr Training stets mit einer niedrigen Belastung und steigern Sie diese gleichmäßig und schonend. Beenden Sie Ihr Training mit einer Cool-Down-Phase. Bei Fragen oder Unklarheiten kontaktieren Sie Ihren Hausarzt.

3.1 Konsolenanzeige



TIME (Zeit)	+ Anzeige der Trainingszeit + Einstellbereich: 0:00-99:00 + Anzeigebereich: 0:00-99:59
SPEED (Geschwindigkeit)	+ Anzeige der Geschwindigkeit in km/h + Anzeigebereich: 0,0-99,9
DISTANCE (Strecke)	+ Anzeige der Strecke in km + Einstellbereich: 0,00-99,90 + Anzeigebereich: 0,00-99,99
CALORIES (Kalorien)	+ Anzeige der Kalorien in kcal + Einstellbereich: 0-9990 + Anzeigebereich: 0-9999
PULSE (Herzfrequenz)	<p> WARNUNG Ihr Trainingsgerät ist kein medizinisches Gerät. Die Herzfrequenzmessung dieses Geräts kann ungenau sein. Verschiedenste Faktoren können die Genauigkeit der Herzfrequenzanzeige beeinflussen. Die Herzfrequenzanzeige dient lediglich als Trainingshilfe.</p> <p> HINWEIS Die Herzfrequenzmessung ist nur mit einem optionalen Brustgurt möglich.</p> <p>+ Anzeige der Herzfrequenz + Einstellbereich: 30-230 + Anzeigebereich: 0-230</p>
RPM (Umdrehungen pro Minute)	+ Anzeige der Umdrehungen pro Minute + Anzeigebereich: 0-999
WATT	+ Einstellbereich: 0-350

3.2 Tastenfunktionen

RECOVERY	Test zur Ermittlung der Erholungsherzfrequenz.
RESET	+ Taste für 2 Sekunden gedrückt halten, um die Konsole neu zu starten. + Während Einstellungen zum Hauptmenu zurückkehren.
DOWN	Auswahl von Programmen und Werteeinstellungen.
UP	Auswahl von Programmen und Werteeinstellungen.
START/STOP	Starten und stoppen Sie Ihr Training.
MODE	Bestätigung von Eingaben.

3.3 Einschalten und Einstellung des Gerätes

Nach Einschalten des Gerätes oder Drücken der RESET-Taste für 2 Sekunden ertönt ein Signalton für 1 Sekunde und auf dem Display erscheint die volle LCD-Anzeige (siehe Abb. 1). Danach zeigt das Display die Einstellungen zum Raddurchmesser und der Geschwindigkeitseinheit (siehe Abb. 2) und wechselt zum Hauptmenü (siehe Abb. 3).



Abb. 1



Abb. 2

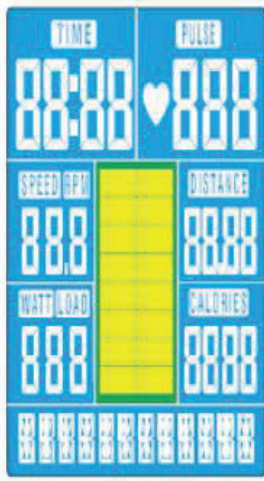

Abb. 3

3.4 Programme

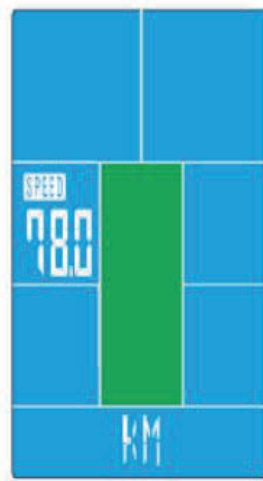
Insgesamt stehen Ihnen 19 Programme zur Verfügung:

- + Quick-Start Programme: 1
- + Zielprogramme: 1
- + Voreingestellte Programme: 12
- + Herzfrequenzgesteuerte Programme: 4
- + Wattgesteuerte Programme: 1

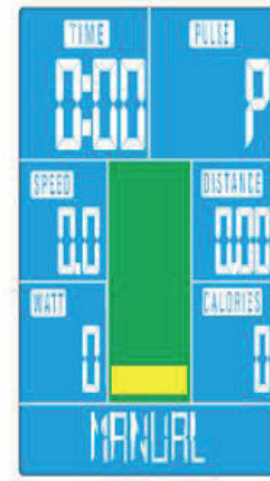
Um eines der Programme auszuwählen, drücken Sie im Hauptmenü die UP/DOWN-Tasten um zwischen Manual → Beginner → Advance → Sporty → Cardio → Watt zu wechseln und bestätigen Sie die Auswahl mit der MODE-Taste.

3.4.1 Quick-Start Programm

1. Um das Quick-Start Programm zu starten, drücken Sie im Hauptmenü die START/STOP-Taste.

Sämtliche Werte werden hochgezählt.

2. Um das Programm zu pausieren, drücken Sie erneut die START/STOP-Taste.
3. Um das Programm zu beenden, drücken Sie die RESET-Taste.

Die Anzeige wechselt zum Hauptmenü.

3.4.2 Zielprogramm (Manual)

WARNUNG

Ihr Trainingsgerät ist kein medizinisches Gerät. Die Herzfrequenzmessung dieses Geräts kann ungenau sein. Verschiedenste Faktoren können die Genauigkeit der Herzfrequenzanzeige beeinflussen. Die Herzfrequenzanzeige dient lediglich als Trainingshilfe.

Für die Zielprogramme kann der Wert für die Zeit, Strecke, Kalorien und/oder Herzfrequenz eingestellt werden.

HINWEIS

Die Herzfrequenzmessung ist nur mit einem optionalen Brustgurt möglich.

1. Wählen Sie das Zielprogramm (Manual) und bestätigen Sie die Auswahl mit der MODE-Taste.
2. Wählen Sie den einzustellenden Wert mit den UP/DOWN-Tasten und bestätigen Sie die Auswahl mit der MODE-Taste.
3. Um den Wert zu erhöhen oder zu verringern, verwenden Sie die UP/DOWN-Tasten und bestätigen Sie die Eingabe mit der MODE-Taste.
4. Um das Programm zu starten, drücken Sie die START/STOP-Taste.

Die eingestellten Werte werden runtergezählt und die übrigen Werte werden hochgezählt.

5. Um das Programm zu pausieren, drücken Sie erneut die START/STOP-Taste.
6. Um das Programm zu beenden, drücken Sie die RESET-Taste.

Die Anzeige wechselt zum Hauptmenü.

3.4.3 Voreingestelltes Programm - Beginner

1. Wählen Sie das Programm (Beginner) und bestätigen Sie die Auswahl mit der MODE-Taste (siehe Abb. 4).

Sie können zwischen Beginner 1-4 auswählen (siehe Abb. 5 und Abb. 6).



Abb. 4



Abb. 5

BEGINNER 1

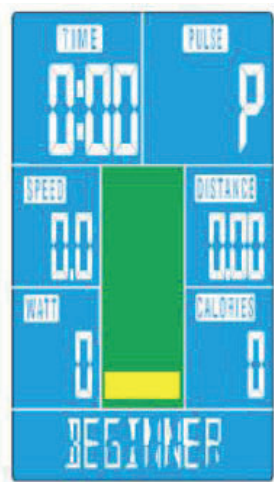

BEGINNER 2

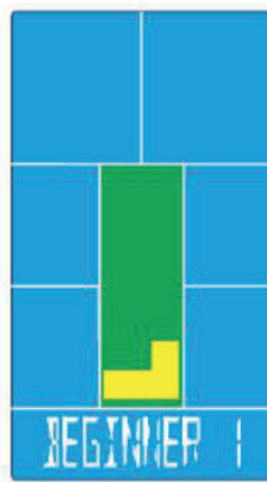

BEGINNER 3



BEGINNER 4



Abb. 6

2. Wählen Sie zwischen Beginner 1-4 aus und bestätigen Sie die Auswahl mit der MODE-Taste.
 3. Stellen Sie die Zeit mit den UP/DOWN-Tasten ein und bestätigen Sie mit der MODE-Taste.
 4. Um das Programm zu starten, drücken Sie die START/STOP-Taste.
- ① **HINWEIS**
Während des Trainings können Sie den Widerstand mit den UP/DOWN-Tasten anpassen.
5. Um das Programm zu pausieren, drücken Sie erneut die START/STOP-Taste.
 6. Um das Programm zu beenden, drücken Sie die RESET-Taste.

Die Anzeige wechselt zum Hauptmenü.

3.4.4 Voreingestelltes Programm - Advance

1. Wählen Sie das Programm (Advance) und bestätigen Sie die Auswahl mit der MODE-Taste (siehe Abb. 7).

Sie können zwischen Advance 1-4 auswählen (siehe Abb. 8 und Abb. 9).



Abb. 7



Abb. 8

ADVANCE 1

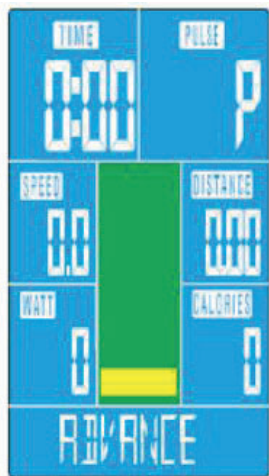

ADVANCE 2

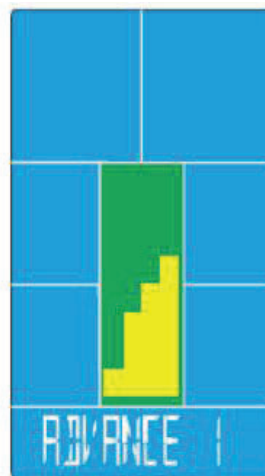

ADVANCE 3



ADVANCE 4



Abb. 9

2. Wählen Sie zwischen Advance 1-4 aus und bestätigen Sie die Auswahl mit der MODE-Taste.
3. Stellen Sie die Zeit mit den UP/DOWN-Tasten ein und bestätigen Sie mit der MODE-Taste.
4. Um das Programm zu starten, drücken Sie die START/STOP-Taste.

① HINWEIS

Während des Trainings können Sie den Widerstand mit den UP/DOWN-Tasten anpassen.

5. Um das Programm zu pausieren, drücken Sie erneut die START/STOP-Taste.
6. Um das Programm zu beenden, drücken Sie die RESET-Taste.

Die Anzeige wechselt zum Hauptmenü.

3.4.5 Voreingestelltes Programm - Sporty

1. Wählen Sie das Programm (Sporty) und bestätigen Sie die Auswahl mit der MODE-Taste (siehe Abb. 10).

Sie können zwischen Sporty 1-4 auswählen (siehe Abb. 11 und Abb. 12).



Abb. 10



Abb. 11

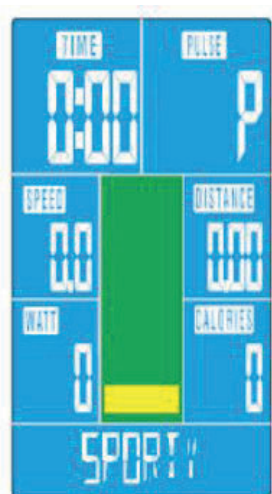

Abb. 12

2. Wählen Sie zwischen Sporty 1-4 aus und bestätigen Sie die Auswahl mit der MODE-Taste.
 3. Stellen Sie die Zeit mit den UP/DOWN-Tasten ein und bestätigen Sie mit der MODE-Taste.
 4. Um das Programm zu starten, drücken Sie die START/STOP-Taste.
- ① **HINWEIS**
Während des Trainings können Sie den Widerstand mit den UP/DOWN-Tasten anpassen.
5. Um das Programm zu pausieren, drücken Sie erneut die START/STOP-Taste.
 6. Um das Programm zu beenden, drücken Sie die RESET-Taste.

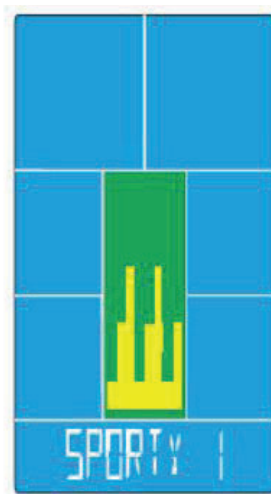
Die Anzeige wechselt zum Hauptmenü.

3.4.6 Herzfrequenzgesteuerte Programme

⚠️ WARNUNG

Ihr Trainingsgerät ist kein medizinisches Gerät. Die Herzfrequenzmessung dieses Geräts kann ungenau sein. Verschiedenste Faktoren können die Genauigkeit der Herzfrequenzanzeige beeinflussen. Die Herzfrequenzanzeige dient lediglich als Trainingshilfe.

📌 HINWEIS

Die Herzfrequenzmessung ist nur mit einem optionalen Brustgurt möglich.

Ihnen stehen vier Herzfrequenzprogramme zur Verfügung. Entweder wählen Sie eine der drei vorgeschichteten Zielherzfrequenzen (55%, 75% oder 90% Ihrer maximalen Herzfrequenz) aus oder Sie wählen TAG (Zielherzfrequenz) und geben manuell eine andere Zielherzfrequenz ein. Ihre maximale Herzfrequenz wird von der Konsole in Abhängigkeit von Ihrem eingegebenen Alter bestimmt.

1. Wählen Sie das Programm (Cardio) und bestätigen Sie die Auswahl mit der MODE-Taste (siehe Abb. 13).



Abb. 13



Abb. 14

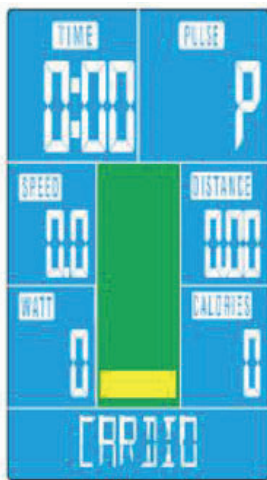

Abb. 15

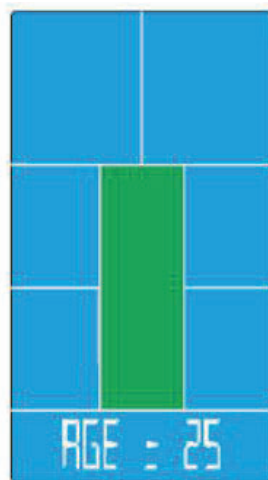

Abb. 16

2. Stellen Sie Ihr Alter mit den UP/DOWN-Tasten ein und bestätigen Sie mit der MODE-Taste (siehe Abb. 14)
3. Wählen Sie das gewünschte Herzfrequenzprogramm (55%, 75%, 90% oder TAG) mit den UP/DOWN-Tasten und bestätigen Sie mit der MODE-Taste (siehe Abb. 15).
- 3.1. Falls Sie sich für die Zielherzfrequenz (TAG) entschieden haben, stellen Sie die gewünschte Herzfrequenz mit den UP/DOWN-Tasten ein und bestätigen Sie mit der MODE-Taste.
4. Stellen Sie die Zeit mit den UP/DOWN-Tasten ein und bestätigen Sie mit der MODE-Taste.
5. Um das Programm zu starten, drücken Sie die START/STOP-Taste.

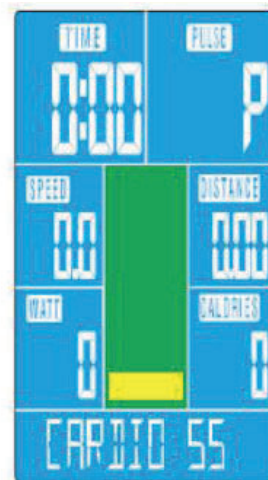
📌 HINWEIS

- + Sollte keine Herzfrequenz für 6 Sekunden empfangen werden können, zeigt das Display "PULSE INPUT" (siehe Abb. 16).
 - + Während des Trainings können Sie den Widerstand mit den UP/DOWN-Tasten anpassen.
6. Um das Programm zu pausieren, drücken Sie erneut die START/STOP-Taste.
 7. Um das Programm zu beenden, drücken Sie die RESET-Taste.

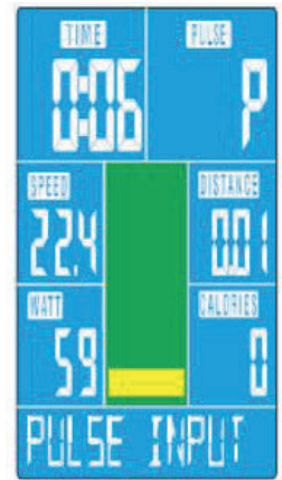
Die Anzeige wechselt zum Hauptmenü.

3.4.7 Wattgesteuertes Programm

1. Wählen Sie das Programm (Watt) und bestätigen Sie die Auswahl mit der MODE-Taste (siehe Abb. 17)



Abb. 17



Abb. 18

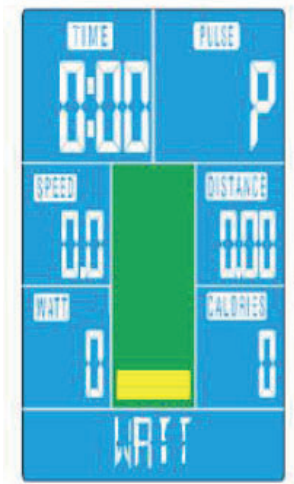

Abb. 19

2. Stellen Sie den Watt-Wert (10-350) mit den UP/DOWN-Tasten ein und bestätigen Sie mit der MODE-Taste (siehe Abb. 18).
3. Stellen Sie die Zeit mit den UP/DOWN-Tasten ein und bestätigen Sie mit der MODE-Taste.
4. Um das Programm zu starten, drücken Sie die START/STOP-Taste.

① HINWEIS

Die Konsole stellt den Widerstand gemäß des Watt-Wertes automatisch ein.

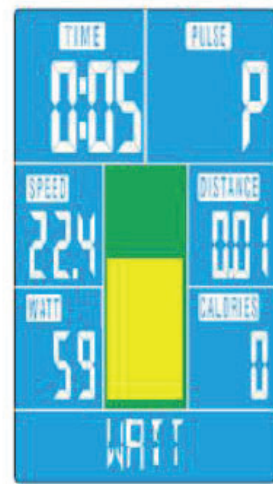
5. Um das Programm zu pausieren, drücken Sie erneut die START/STOP-Taste.
6. Um das Programm zu beenden, drücken Sie die RESET-Taste.

Die Anzeige wechselt zum Hauptmenü.

3.4.8 Recovery-Programm

Mithilfe des Recovery-Programms wird Ihre Erholungsherzfrequenz nach einer Trainingseinheit gemessen.

① **HINWEIS**

Die Herzfrequenzmessung ist nur mit einem optionalen Brustgurt möglich.

1. Drücken Sie nach der Trainingseinheit auf die RECOVERY-Taste und stellen Sie sicher, dass Ihr Brustgurt verbunden ist.

Auf dem Display zählt ein Countdown von 00:60-00:00 herunter (siehe Abb. 20).

Sobald die Messung abgeschlossen ist, erscheint auf dem Display ein Wert zwischen F1 (sehr gut) bis F6 (sehr schlecht) (siehe Abb. 21).

2. Um das Programm zu beenden, drücken Sie erneut die RECOVERY-Taste.



Abb. 20



Abb. 21

3.5 Bluetooth und Fitness-Apps

Die Konsole dieses Fitnessgeräts ist mit einer Bluetooth-Schnittstelle ausgestattet. Bitte beachten Sie, dass Ihr Mobilgerät mit der Bluetooth-Schnittstelle des Fitnessgeräts kompatibel sein muss.

Um Trainingsapps zu nutzen, schalten Sie Bluetooth an Ihrem Mobilgerät (Tablet oder Smartphone) ein und öffnen Sie die Fitness-App. Wählen Sie Ihr Fitnessgerät. Folgen Sie hierzu den Anweisungen in der App. Den Namen Ihres Gerätes finden Sie auf einem kleinen Aufkleber auf der Rückseite der Konsole.

Trainingsapps finden Sie in den App Stores von google oder Apple. Dort finden Sie zum Beispiel die Apps „Kinomap“ oder „Zwift“. Bitte beachten Sie hierbei, dass es sich um Apps externer Hersteller handelt. Fitshop übernimmt keine Verantwortung für die Verfügbarkeit, Funktionalität oder die Inhalte dieser Programme.

WICHTIGER HINWEIS

Die vorinstallierten Apps werden von externen Herstellern produziert und zur Verfügung gestellt. Änderungen und Verfügbarkeiten dieser Apps können vorkommen bzw. abweichen. Fitshop übernimmt keinerlei Verantwortung für die Verfügbarkeit, Funktionalität oder Inhalte dieser Apps. Um die Funktionalität der vorinstallierten Apps gewährleisten zu können, müssen diese regelmäßig aktualisiert werden. Die jeweilige App wird Ihnen dazu einen Hinweis geben. Um die Updates durchzuführen, brauchen Sie einen google-Account. Eine google E-Mail-Adresse reicht dafür. Um das jeweilige Update durchzuführen, folgen Sie dafür einfach den Anweisungen auf dem Display. Bitte beachten Sie, dass das System auf die vorinstallierten Apps abgestimmt ist. Installieren Sie keine weiteren Apps auf der Konsole. Bei diesen kann keine Funktionstüchtigkeit garantiert werden. Das Installieren weiterer Apps kann zu technischen Problemen führen.

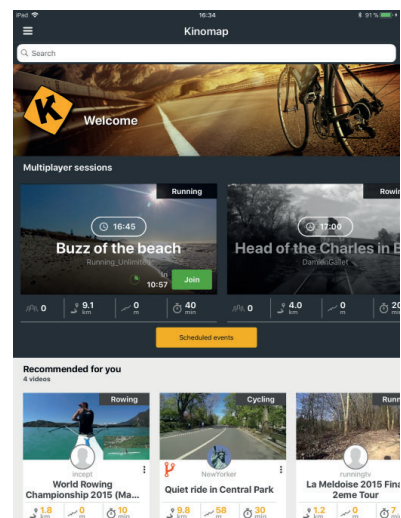
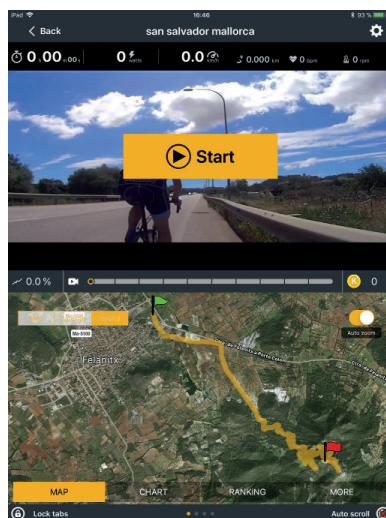
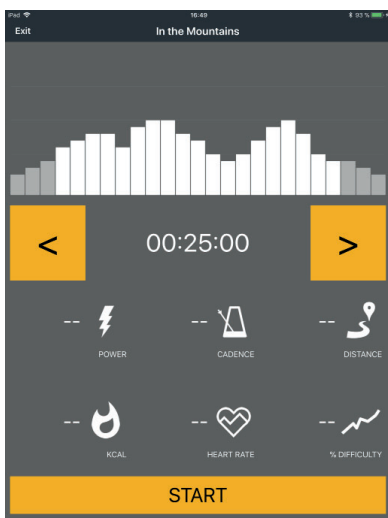
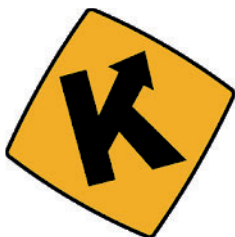

Beispiel: Kinomap

4.1 Allgemeine Hinweise

WARNUNG

- + Der Lagerort sollte so gewählt werden, dass ein Missbrauch durch Dritte oder Kinder ausgeschlossen werden kann.
- + Sollte Ihr Gerät über keine Transportrollen verfügen, ist das Gerät vor dem Transport zu demontieren.

ACHTUNG

- + Stellen Sie sicher, dass das Gerät im ausgewählten Lagerort vor Nässe, Staub und Schmutz geschützt ist. Der Lagerort sollte trocken und gut belüftet sein und eine konstante Umgebungstemperatur zwischen 10°C und 35°C aufweisen.

4.2 Transportrollen

ACHTUNG

Sollten Sie Ihr Gerät über besonders empfindlichen und weichen Bodenbelag, wie Parkett, Dielen oder Laminat transportieren wollen, legen Sie den Transportweg beispielsweise mit Karton oder Ähnlichem aus, um eventuelle Bodenschäden zu vermeiden.

1. Stellen Sie sich hinter das Gerät und heben Sie es an, bis das Gewicht auf die Transportrollen verlagert ist. Anschließend können Sie das Gerät leicht an eine neue Position schieben. Für weitere Transportstrecken sollte das Gerät abgebaut und sicher verpackt werden.
2. Wählen Sie den neuen Standort unter Beachtung der Anweisungen im Abschnitt 1.4 dieser Bedienungsanleitung.

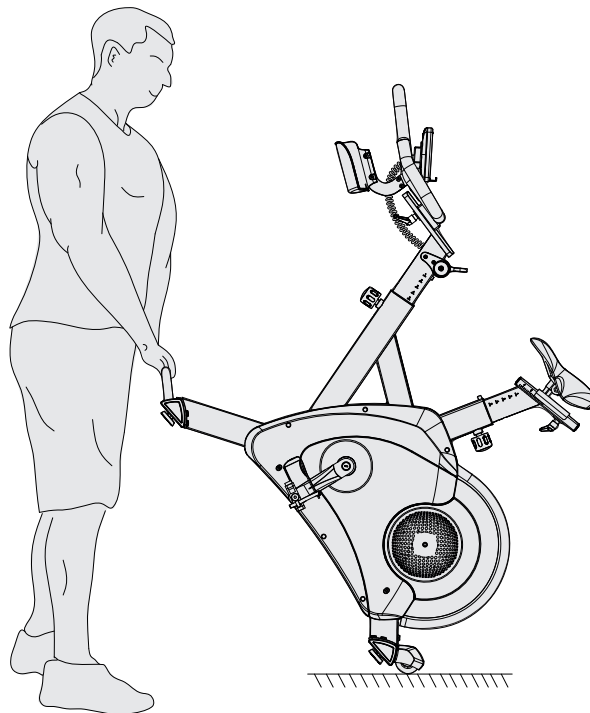

5.1 Allgemeine Hinweise

⚠️ WARNUNG

- + Nehmen Sie keine unsachgemäßen Veränderungen am Gerät vor.

⚠️ VORSICHT

- + Beschädigte oder abgenutzte Bauteile können Ihre Sicherheit und die Lebensdauer des Geräts beeinträchtigen. Tauschen Sie deshalb beschädigte oder verschlissene Bauteile sofort aus. Wenden Sie sich in einem solchen Fall an den Vertragspartner. Bis zur Instandsetzung darf das Gerät nicht weiter benutzt werden. Verwenden Sie im Bedarfsfall nur originale Ersatzteile.

▶ ACHTUNG

- + Neben den hier aufgeführten Anweisungen und Empfehlungen zur Wartung und Pflege können zusätzliche Service- und/oder Reparaturleistungen nötig sein; diese sind nur von autorisierten Service-Technikern durchzuführen.

5.2 Störungen und Fehlerdiagnose

Das Gerät durchläuft in der Produktion regelmäßig Qualitätskontrollen. Dennoch können Störungen oder Fehlfunktionen am Gerät auftreten. Häufig sind Einzelteile für diese Störungen verantwortlich, ein Austausch ist meist ausreichend. Die häufigsten Fehler und deren Behebung entnehmen Sie bitte aus folgender Übersicht. Sollte das Gerät dennoch nicht ordnungsgemäß funktionieren, wenden Sie sich an Ihren Vertragspartner.

Fehler	Ursache	Behebung
Knacken im Pedalbereich	Pedale lose	Pedale nachziehen
Gerät wackelt	Gerät steht nicht gerade	Standfüße ausrichten
Lenker/Sattel wackelt	lose Schrauben	Schrauben fest anziehen
Display zeigt nichts an/funktioniert nicht	Batterie leer oder Kabelverbindung lose	Batterien wechseln oder Kabelverbindungen prüfen
Keine Pulsanzeige	<ul style="list-style-type: none"> + Störquellen im Raum + ungeeigneter Brustgurt + Position des Brustgurtes falsch + Brustgurt defekt oder Batterie leer + Pulsanzeige defekt 	<ul style="list-style-type: none"> + Störquellen beseitigen (z.B. Handy, WLAN, Rasenmäher- und Staubsaugerroboter, etc. ...) + Geeigneten Brustgurt verwenden (siehe ZUBEHÖR-EMPFEHLUNG) + Brustgurt neu positionieren und/oder Elektroden befeuchten + Batterien wechseln + Prüfen ob Pulsanzeige per Handpuls möglich

5.3 Wartungs- und Inspektionskalender

Um Beschädigungen durch Körperschweiß zu vermeiden, muss das Gerät nach jeder Trainingseinheit mit einem feuchten Handtuch (keine Lösungsmittel!) gereinigt werden.

Folgende Routinearbeiten sind in den angegebenen Zeitabständen durchzuführen:

Teil	Wöchentlich	Monatlich
Display Konsole	R	I
Kunststoffabdeckungen	R	I
Schrauben & Kabelverbindungen		I
Pedale auf Festigkeit prüfen		I
Legende: R = Reinigen; I = Inspizieren		

6 ENTSORGUNG

Dieses Gerät darf am Ende seiner Lebensdauer nicht über den normalen Haushaltsmüll entsorgt werden, sondern muss an einem Sammelpunkt für das Recycling von elektrischen und elektronischen Geräten abgegeben werden. Nähere Informationen erhalten Sie bei der zuständigen Entsorgungsstelle Ihrer Gemeindeverwaltung.



Die Werkstoffe sind gemäß ihrer Kennzeichnung wiederverwertbar. Mit der Wiederverwendung, der stofflichen Verwertung oder anderen Formen der Verwertung von Altgeräten leisten Sie einen wichtigen Beitrag zum Schutze der Umwelt.

7 ZUBEHÖR-EMPFEHLUNG

Um Ihr Trainingserlebnis noch angenehmer, effektiver und schöner zu gestalten, empfehlen wir Ihnen, Ihr Fitnessgerät um passendes Zubehör zu ergänzen. Für Indoor Bikes kann das zum Beispiel eine **Bodenmatte** sein, die Ihr Fitnessgerät sicherer stehen lässt und den Boden vor Schweiß schützt oder auch ein **Silikonspray**, um bewegliche Teile gut in Schuss zu halten. Bei vielen Indoor Bikes lassen sich auch **Sattel** oder **Pedale** austauschen, da es sich hier meistens um die gleichen Aufnahmen wie beim Fahrrad handelt.

Wenn Sie ein Fitnessgerät mit Pulstraining erworben haben und Sie herzfrequenzorientiert trainieren wollen, empfehlen wir Ihnen unbedingt die Nutzung eines kompatiblen **Brustgurt**, da so eine optimale Übertragung der Herzfrequenz gegeben ist.

Unser Sortiment an Zubehör bietet höchste Qualität und macht das Training noch besser. Wenn Sie sich über kompatibles Zubehör informieren möchten, gehen Sie am besten in unserem Webshop auf die Detailseite des Produktes (am einfachsten geben Sie dafür die Artikelnummer im Suchfeld oben ein) und fahren auf dieser Seite dann zum empfohlenen Zubehör. Sie können sich natürlich auch an unseren Kundenservice wenden: telefonisch, per E-Mail, in einer unserer Filialen oder über unsere Social-Media-Kanäle. Wir beraten Sie gerne!



Bodenmatte



Brustgurt



Kontaktgel



Pedale



Sitzpolster



Silikonspray

8.1 Seriennummer und Modellbezeichnung

Um Ihnen den bestmöglichen Service bieten zu können, halten Sie bitte **Modellbezeichnung**, **Artikelnummer**, **Seriennummer**, **Explosionszeichnung** und **Teileliste** bereit. Die entsprechenden Kontaktmöglichkeiten finden Sie in Kapitel 10 dieser Bedienungsanleitung.

HINWEIS

Die Seriennummer Ihres Geräts ist einmalig. Sie befindet sich auf einem weißen Aufkleber.

Tragen Sie die Seriennummer in das entsprechende Feld ein.

Seriennummer:

Marke / Kategorie:

Modellbezeichnung:

Artikelnummer:

8.2 Teileliste

Nr.	Bezeichnung (ENG)	Hrst. Teilenummer	Spezifikation	Anz.
1	Main frame			1
2	Front stabilizer			1
3	Rear stabilizer			1
4L	Left triangle cap	95.7*57.2*51.3		2
4R	Right triangle cap	95.7*57.2*51.3		2
5	Inner hexagon screw	M8x1.25x20L		8
6	Flywheel fixing plate	120*60*4T		1
7	Flat washer	D16xD8.5x1.2T		2
8	Front post			1
9	Seat post			1
10	Seat	AZ-810BF-A1		1
11	Seat adjustable tube			1
12	L knob	M10*35L		2
13	Handlebar			1
14	Computer fixing plate			1
15	End cap	50.2*27*16		2
16	Insert pipe	80*55*147		2
17	Flat washer	D30*D10.5*5T		1
18	Curved plate of flywheel			1
22	Round knob	D50*M16*1.5*22		2
23L	Left chain cover	729.2*531.9*81.5		1
23R	Rght chain cover	729.2*531.9*77		1
24L	Left crank	170*9/16"-20BC		1
24R	Right crank	170*9/16"-20BC		1
25L&25R	Pedal	JD-005,9/16"		1
26	Bolt	M8x1.0x16,10.9		2
27	Bolt cover	D23x6.5		2
28	Screw M10*1.5*20L	M10*1.5*20L		5
29	Nut M10*1.5*8T	M10*1.5*8T		5
30	Cross screw M5x0.8x10L	M5x0.8x10L		1
30a	Cross screw M5x0.8x25L	M5x0.8x25L		1

31	Pin	D6*26.5*7.7	1
32	Cross screw	ST4.2*1.4*20L	9
33L	Left cover of brake	95.4*53*33.4	1
33R	Right cover of brake	95.4*53*31.2	1
34	Brake lever	101.1*48.2*37	1
35	Belt	495 PJ8	1
36	Puelly	D300*25.5*2.8T	1
37	BB sets	127.5L	1
38	bolt M8*1.25*95L	M8*1.25*95L,8.8	1
39	Inner flywheel	D420*9T	1
40	Outer flywheel	D290*47L*10KG	1
41	Cable plug	D4*D12*13	2
42	Screw M5*0.8*8L	M5*0.8*8L	5
43	Nut	M4*0.7*3.2T	1
44	Screw M6*1.0*10L	M6*1.0*10L	6
45	Stop nut	3/8"-26UNFx6.5T	1
46	Lower tension cable	1100L	1
47	Magnet fixing bracket		1
48	Magnet	D25*7T	4
50	Screw M6*1.0*45L	M6*1.0*45L	1
52	Flat washer	D8*D4.3*0.5T	2
53	Screw M4x0.7x15L	M4x0.7x15L	1
54	Buffer	D9*D5.8*13	6
55	Nylon nut	M6*1.0*6T	2
56	Magnet cover	62*33*12	2
57	Screw M5*0.8*10L	M5*0.8*10L	2
59	Adjustment wheel	D50*M10*1.5	4
60	Bolt M8*1.25*40L	M8*1.25*40L	2
61	Round wheel	D70.5*23	2
62	Bushing	D22.2*D8.2*7T	4
63	Nylon nut	M8*1.25*8T	7
64	Cross screw ST4*1.41*12L	ST4*1.41*12L	4
65	Idle wheel fixing plate		1
66	Squire-neck bolt	M8*1.25*20L	3

67	Washer adjustment		1
68	Screw M6*1*5T	M6*1*5T	2
69	Bearing 6203-2RS	6203-2RS	2
70	U washer	30*9*8	1
71	Flat washerD18*D8.5*1.2T	D18*D8.5*1.2T	2
72	C clip	S-17(1T)	1
73	Waved washer	D17*D22*0.3T	1
75	Screw M8*1.25*12L	M8*1.25*12L	5
76	Spring	D1.4*55L	1
77	Fixing plate of brake strap	125.2*62*3.0T	1
78	Bolt	M8*52L15MM	1
79	Cover of moving wheel	93.2*64.7*62	2
80	Brake plate	54.5*37*13	1
81	Leather piece	52*31*4T	1
82	Bolt M8x1.25x45L	M8x1.25x45L	1
83	Screw ST4.2*20L	ST4.2*20L	1
84	Bolt M5*0.8*10L	M5*0.8*10L	2
85	Computer	SM-5034-85	1
87	Screw M6*1.0*50L	M6*1.0*50L	1
88	Flat washer	D30*D10.5*5T	1
89	Fixing plate for tension	25*24*3T	1
90	Screw ST4.2*1.4*15L	ST4.2*1.4*15L	4
91	Chain cover gasket(1)	96*71*20	1
92	Chain cover gasket(2)	86*61*10	1
93	Bolt M5*0.8*10L	M5*0.8*10L	12
95	Bolt	M8*1.25*15L	1
96	Round magnet	M02	1
97	Plastic flat washer	D50*D10*1.0T	1
98	Chain cover gasket(3)	96*71*10	1
99	Sensor cable	150L	1
100	Adaptor	OUT:9V,2A	1
101	Electric cable	450L	1
102	Flat washer	D14*D6.5*0.8T	2
103	Round cross screw M6*8L	M6*8L	2

104	Motor	2-M6, D4	1
105	Upper computer cable	100L	1
106	Lower computer cable	250L	1
108	Screw M6*1*12L	M6*1*12L	1
110	nylon nut	M10*1.5*10T	1
115	Fixing plate	154.1*90.1*4T	2
116	Bottle holder(left)	148*119.8*83.5*5T	1
117	Bottle holder(right)	148*119.8*83.5*5T	1
118	Screw ST4*1.41*13L,D10	ST4*1.41*13L,D10	1
124	Motor fixing tube	25*25*2.0T*88	1
	Inner-Hex Spanner	M6,8.8	1
	open-wrench	153*6.5T	1
	inner hex wrench	M5	1

8.3 Explosionszeichnung

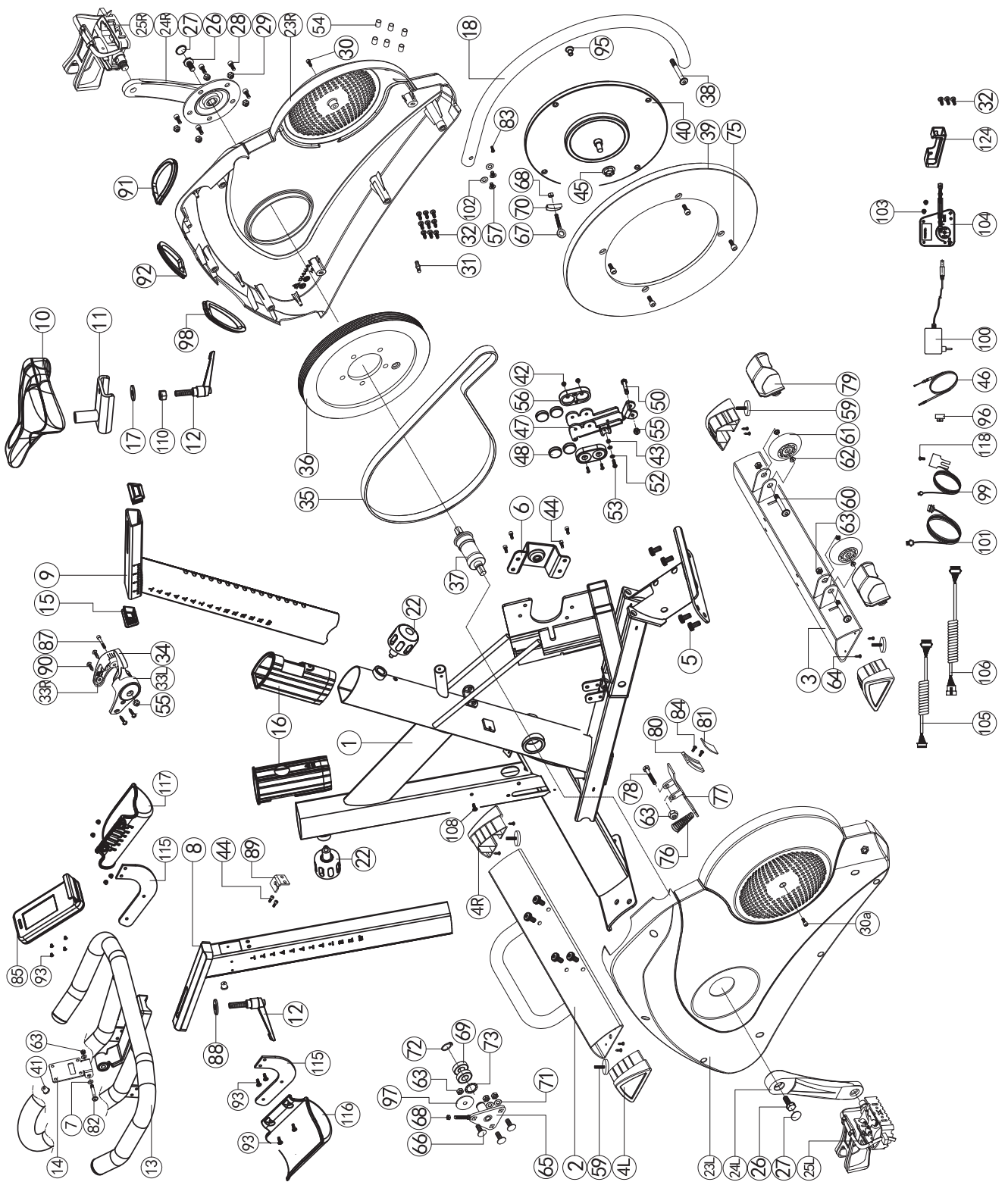

Produkte von TAURUS® unterliegen einer strengen Qualitätskontrolle. Sollte ein bei uns gekauftes Fitnessgerät dennoch nicht einwandfrei funktionieren, bedauern wir dies sehr und bitten Sie, sich an unseren aufgeführten Kundendienst zu wenden. Gerne stehen wir Ihnen telefonisch über die Technik-Hotline zur Verfügung.

Fehlerbeschreibungen

Ihr Trainingsgerät wurde so entwickelt, dass es dauerhaft ein hochwertiges Training ermöglicht. Sollte dennoch ein Problem auftreten, lesen Sie bitte zuerst die Bedienungsanleitung.

Zur weiteren Problemlösung, wenden Sie sich bitte an Ihren Vertragspartner oder rufen Sie unsere kostenlose Service-Hotline an. Zur schnellstmöglichen Problemlösung beschreiben Sie den Fehler bitte so genau wie möglich.

Zusätzlich zur gesetzlichen Gewährleistung gewähren wir Ihnen eine Garantie auf alle bei uns gekauften Fitnessgeräte nach Maßgabe der nachfolgenden Bestimmungen.

Ihre gesetzlichen Rechte werden hierdurch nicht eingeschränkt.

Garantieinhaber

Garantieinhaber ist der Erstkäufer bzw. jede Person, die ein neu gekauftes Produkt von einem Erstkäufer als Geschenk erhalten hat.

Garantiezeiten

Ab Übergabe des Trainingsgerätes übernehmen wir die in unserem Webshop hinterlegten Garantiezeiten. Die für Ihr Trainingsgerät entsprechenden Garantiezeiten finden Sie auf jeweiligen Produktseite.

Instandsetzungskosten

Nach unserer Wahl erfolgt entweder eine Reparatur, ein Austausch von beschädigten Einzelteilen oder ein Komplett-Austausch. Ersatzteile, welche beim Geräteaufbau selbst anzubringen sind, sind vom Garantiennehmer selbst zu tauschen und sind nicht Bestandteil der Instandsetzung. Nach Ablauf der Garantiezeit liegt die Verantwortung für Teile-, Instandsetzungs-, Reparatur-, Einbau- und Versandkosten beim Garantiennehmer.

Die Benutzungszeiten werden wie folgt deklariert:

- + Heimgebrauch: ausschließlich private Nutzung nur im Privathaushalt bis zu 3 Std. täglich
- + Semiprofessionelle Nutzung: bis zu 6 Std. täglich (z.B. Reha, Hotels, Vereine, Firmenfitness)
- + Professionelle Nutzung: mehr als 6 Std. täglich (z.B. Fitness-Studio)

Garantie-Service

Während der Garantiezeit werden Geräte, die aufgrund von Material- oder Fabrikationsfehlern Defekte aufweisen, nach unserer Wahl repariert oder ersetzt. Ausgetauschte Geräte oder Teile von Geräten gehen in unser Eigentum über. Die Garantieleistungen bewirken weder eine Verlängerung der Garantiezeit, noch setzen sie eine neue Garantie in Gang.

Garantiebedingungen

Zur Geltendmachung der Garantie sind folgende Schritte erforderlich:

Setzen Sie sich bitte per E-Mail oder Telefon mit dem Kundendienst in Verbindung. Falls das Produkt in der Garantie zwecks Reparatur eingeschickt werden muss, übernimmt der Verkäufer die Kosten. Nach Ablauf der Garantie trägt der Käufer die Transport- und Versicherungskosten. Wenn der Defekt im Rahmen unserer Garantieleistung liegt, erhalten Sie ein repariertes oder neues Gerät zurück.

Garantieansprüche sind ausgeschlossen bei Schäden durch:

- + missbräuchliche oder unsachgemäße Behandlung
- + Umwelteinflüsse (Feuchtigkeit, Hitze, Überspannung, Staub etc.)
- + Nichtbeachtung der für das Gerät geltenden Sicherheitsvorkehrungen
- + Nichtbeachtung der Bedienungsanleitung
- + Gewaltanwendung (z. B. Schlag, Stoß, Fall)
- + Eingriffe, die nicht von der von uns autorisierten Serviceadresse vorgenommen wurden
- + eigenmächtige Reparaturversuche

Kaufbeleg und Seriennummer

Bitte achten Sie darauf, die entsprechende Rechnung im Garantiefall vorlegen zu können. Damit wir Ihre Modellversion eindeutig identifizieren können sowie für unsere Qualitätskontrolle benötigen wir in jedem Service-Fall die Angabe der Geräte-Seriennummer. Bitte halten Sie die Seriennummer sowie Kundennummer möglichst schon bei Anruf unserer Service-Hotline bereit. Dies erleichtert eine zügige Bearbeitung.

Falls Sie Probleme haben, die Seriennummer an Ihrem Trainingsgerät zu finden, stehen Ihnen unsere Service-Mitarbeiter mit weiteren Auskünften bereit.

Service außerhalb der Garantie

Auch in Fällen eines Mangels an Ihrem Trainingsgerät nach Ablauf der Garantie oder in Fällen, welche nicht in der Gewährleistung eingeschlossen sind, wie z.B. normale Abnutzung stehen wir Ihnen gerne für ein individuelles Angebot zur Verfügung. Wenden Sie sich bitte an unseren Kundendienst, um eine schnelle und kostengünstige Problemlösung zu finden. In diesem Fall gehen die Versandkosten zu Ihren Lasten.

Kommunikation

Viele Probleme können bereits durch ein Gespräch mit uns als Ihrem Fachhändler gelöst werden. Wir wissen, wie wichtig Ihnen als Nutzer des Trainingsgerätes die schnelle und unkomplizierte Problembehebung ist, damit Sie ohne große Unterbrechungen mit Freude trainieren können. Darum sind auch wir an einer schnellen und unbürokratischen Lösung Ihrer Anfrage interessiert. Halten Sie daher bitte Ihre Kundennummer sowie die Seriennummer des defekten Gerätes bereit.

10 KONTAKT

DE	DK	UK
<p>TECHNIK</p> <p>☎ +49 4621 4210-900 ☎ +49 4621 4210-698 ✉ technik@fitshop.de 🕒 Öffnungszeiten entnehmen Sie unserer Homepage.</p> <p>SERVICE</p> <p>☎ 0800 20 20277 (kostenlos) ☎ 04621 4210 - 0 ✉ info@fitshop.de 🕒 Öffnungszeiten entnehmen Sie unserer Homepage: https://stg.fit/statit6</p>	<p>TEKNIK OG SERVICE</p> <p>☎ 80 90 16 50 +49 4621 4210-945 ✉ info@fitshop.dk 🕒 Åbningstider kan findes på hjemmesiden: https://stg.fit/statit7</p>	<p>CUSTOMER SUPPORT</p> <p>☎ 00800 2020 2772 +494621 4210 944 ✉ info@fitshop.co.uk 🕒 You can find the opening hours on our homepage: https://stg.fit/statitc</p>
	FR	BE
	<p>TECHNIQUE & SERVICE</p> <p>☎ +33 (0) 189 530984 +49 4621 42 10 933 ✉ info@fitshop.fr 🕒 Vous trouverez les heures d'ouverture sur notre site Internet: https://stg.fit/statit4</p>	<p>TECHNIQUE & SERVICE</p> <p>☎ 02 732 46 77 +49 4621 4210 933 ✉ info@fitshop.be 🕒 Vous trouverez les heures d'ouverture sur notre site Internet: https://stg.fit/statit8</p>
ES	NL	INT
<p>TECNOLOGÍA Y SERVICIOS</p> <p>☎ 911 238 029 ✉ info@fitshop.es 🕒 Consulta nuestro horario de apertura en la página web: https://stg.fit/statit5</p>	<p>TECHNISCHE DIENST & SERVICE</p> <p>☎ +31 172 619961 ✉ service@fitshop.nl 🕒 De openingstijden vindt u op onze homepage: https://stg.fit/statit3</p>	<p>TECHNICAL SUPPORT & SERVICE</p> <p>☎ +49 4621 4210-944 ✉ service-int@fitshop.de 🕒 You can find the opening hours on our homepage: https://stg.fit/statita</p>
PL	AT	CH
<p>DZIAŁ TECHNICZNY I SERWIS</p> <p>☎ 22 307 43 21 +49 4621 42 10-948 ✉ info@fitshop.pl 🕒 Godziny otwarcia można znaleźć na stronie głównej: https://stg.fit/statit6</p>	<p>TECHNIK & SERVICE</p> <p>☎ 0800 20 20277 (Freecall) +49 4621 42 10-0 ✉ info@fitshop.at 🕒 Öffnungszeiten entnehmen Sie unserer Homepage: https://stg.fit/statitb</p>	<p>TECHNIK & SERVICE</p> <p>☎ 0800 202 027 +49 4621 42 10-0 ✉ info@fitshop.ch 🕒 Öffnungszeiten entnehmen Sie unserer Homepage: https://stg.fit/statit9</p>

Auf dieser Webseite finden Sie eine detaillierte Übersicht inkl. Anschrift und Öffnungszeiten für alle Filialen der Fitshop Group im In- sowie im Ausland:

www.fitshop.de/filialen

WIR LEBEN FITNESS

WEBSHOP UND SOCIAL MEDIA

Fitshop ist mit über 70 Filialen Europas größter Fachmarkt für Heimfitnessgeräte und weltweit einer der renommiertesten Online-Versandhändler für Fitness-Equipment. Privatkunden bestellen über die 25 Webshops der jeweiligen Landessprache oder lassen sich ihre Wunschgeräte vor Ort zusammenstellen. Darüber hinaus beliefert das Unternehmen Fitnessstudios, Hotels, Sportvereine, Firmen und Physio-Praxen mit professionellen Geräten für Ausdauer- und Krafttraining.

Fitshop bietet eine breite Palette an Fitnessgeräten namhafter Hersteller, hochwertige Eigenentwicklungen und umfangreiche Serviceleistungen, z. B. einen Aufbauservice und eine sportwissenschaftliche Beratung vor und nach dem Kauf. Dafür beschäftigt das Unternehmen zahlreiche Sportwissenschaftler, Fitnesstrainer und Leistungssportler.

Besuchen Sie uns doch auch auf unseren Social Media Kanälen oder unserem Blog!

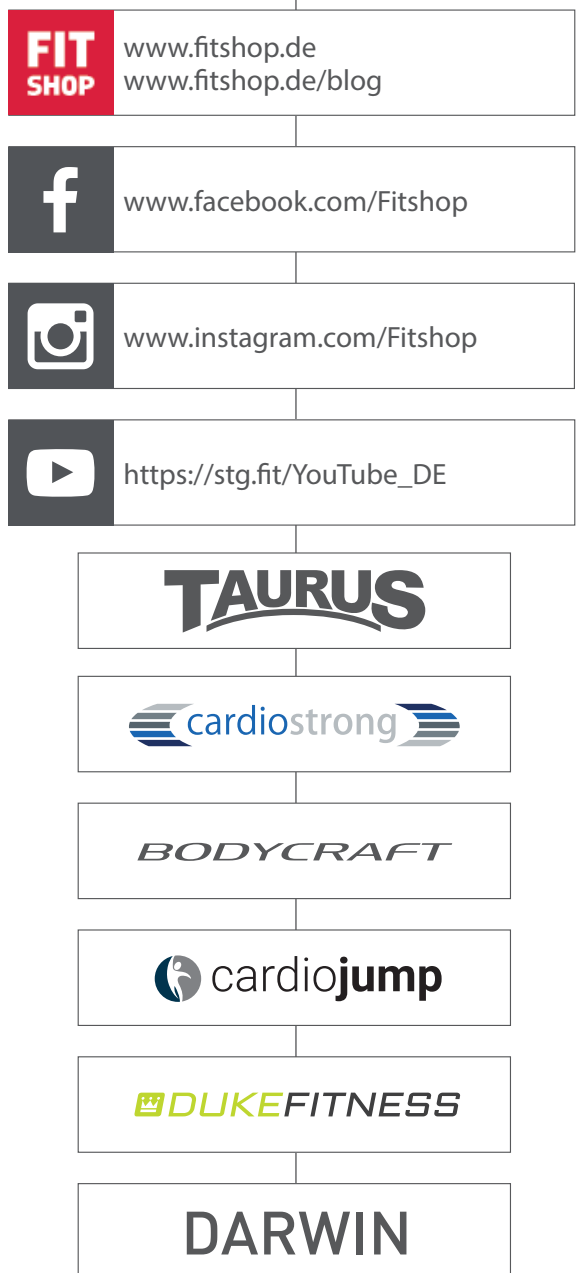

TAURUS®

Indoor Bike Z9