

TAURUS®

Montage- en gebruiksaanwijzing

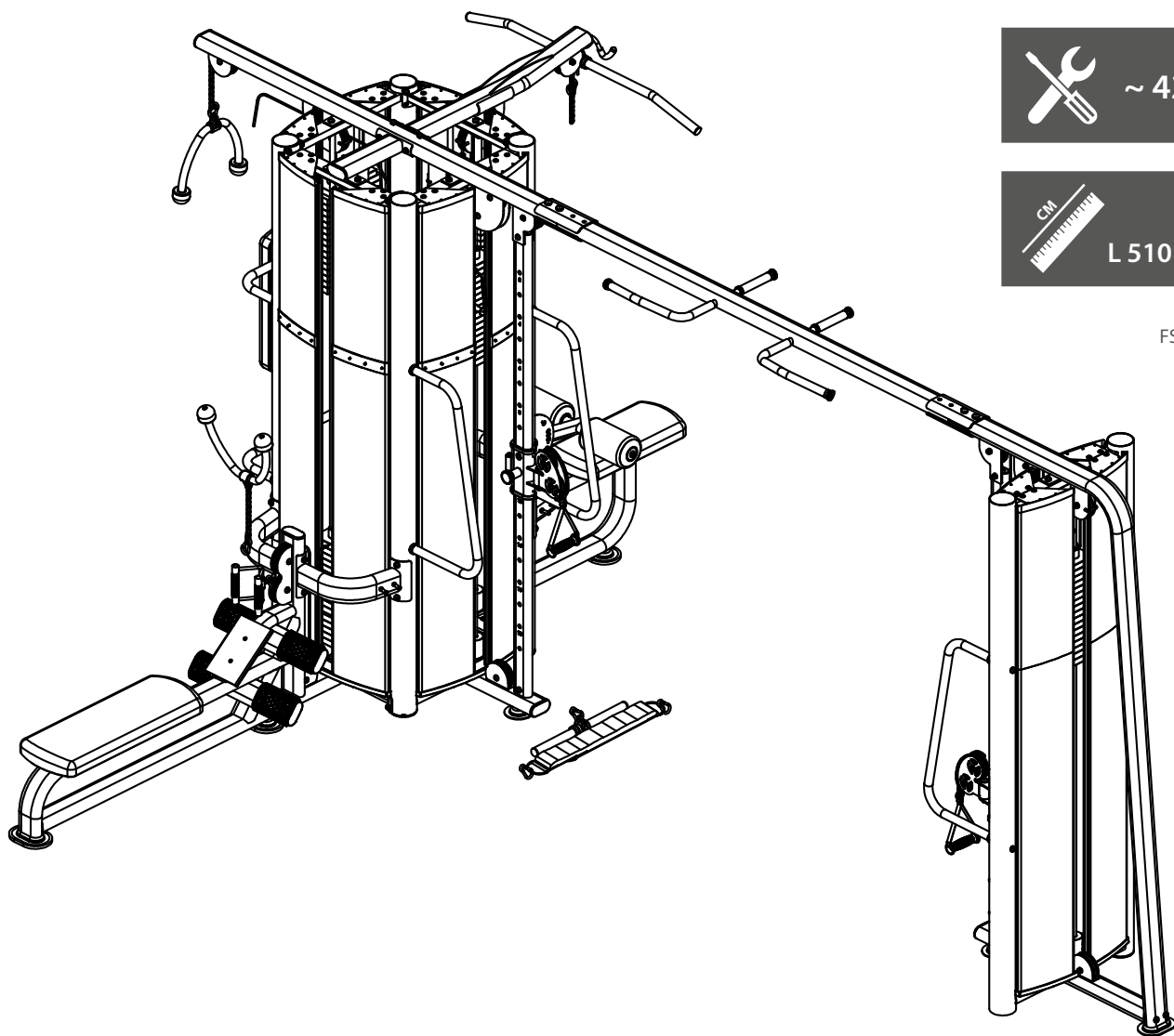

max. 180 kg



~ 420 Min.



1020 kg

L 510 | B 345 | H 230

FSTFEG5S.01.01

Art. Nr. TF-EG-5S

Taurus 5-Station Elite Gym

Inhoudsopgave

1	ALGEMENE INFORMATIE	8
1.1	Technische gegevens	8
1.2	Persoonlijke veiligheid	9
1.3	Plaats van opstelling	10
2	MONTAGE	11
2.1	Algemene informatie	11
2.2	Inbegrepen in de levering	12
2.3	Montage	19
2.4	Montage	36
2.5	Montage	42
3	TRAININGSADVIES	43
3.1	Algemene informatie	43
3.1.1	Trainingskleding	43
3.1.2	Opwarmen en strekken	43
3.1.3	Medicatie	44
3.1.4	De gebruikte spiergroepen	44
3.1.5	Frequentie	44
3.2	Trainingsdagboek	46
4	OPSLAG EN TRANSPORT	47
4.1	Algemene informatie	47
5	PROBLEEMOPLOSSING, VERZORGING EN ONDERHOUD	47
5.1	Algemene informatie	47
5.2	Storingen en foutdiagnose	48
5.3	Onderhouds- en inspectietermijnen	49
6	AFVALVERWIJDERING	49
7	AANBEVOLEN ACCESSOIRES	50
8	BESTELLEN VAN VERVANGONDERDELEN	51
8.1	Serienummer en modelnaam	51
8.2	Onderdelenlijst PC1001A	52
8.3	Onderdelenlijst PC1001B	54
8.4	Onderdelenlijst PC1001C	55
8.5	Detailtekening PC1001A	56

8.6	Detailtekening PC1001B	57
8.7	Detailtekening PC1001C	58
9	GARANTIE	59
10	CONTACT	61

Beste klant,

Hartelijk dank voor uw aankoop van een hoogwaardig trainingsapparaat van het merk TAURUS®. Taurus biedt sport- en fitnessapparaten aan voor de hoogwaardige thuisport en voor de inrichting van fitness-studio's en bedrijfsfitnessruimtes. Bij Taurus fitnessapparaten ligt de nadruk op datgene, wat bij sport belangrijk is, namelijk maximale prestaties! Daarom worden de apparaten ontwikkeld in nauwe samenwerking met sporters en sportwetenschappers. Sporters weten immers als geen ander, aan welke eisen het perfecte fitnessapparaat hoort te voldoen.

Meer informatie vind je op www.fitshop.com/taurus.

Beoogd gebruik

Het apparaat mag uitsluitend worden gebruikt voor het doel waarvoor het ontworpen is.

Dit fitnessapparaat is geschikt voor thuisgebruik, voor semiprofessioneel en professioneel gebruik. Het semiprofessionele domein omvat bijvoorbeeld institutionele inrichtingen, zoals ziekenhuizen, scholen, hotels en verenigingen. Het professioneel gebruik heeft betrekking op een commercieel gebruik, bijv. in fitness-studio's.

COLOFON

Fitshop GmbH
De nummer 1 van Europa op het gebied van
thuisfitness.

Internationale hoofdzetel
Flensburger Straße 55
24837 Schleswig
Duitsland

Algemeen Directeurs:
Christian Grau
Sebastian Campmann
Dr. Bernhard Schenkel
Handelsregister HRB 1000 SL
Arrondissementsrechtbank Flensburg
Btw-nummer: DE813211547

DISCLAIMER

© TAURUS is een geregistreerd merk van de firma Fitshop GmbH. Alle rechten voorbehouden. Elk gebruik van dit merk zonder de voorafgaande uitdrukkelijke geschreven toestemming van Fitshop is verboden.

Het product en de handleiding kunnen worden gewijzigd. De technische gegevens kunnen zonder voorafgaande kennisgeving worden gewijzigd.

FITSHOP

Europe's No.1 for Home Fitness

OVER DEZE GEBRUIKSAANWIJZING

Lees aandachtig de volledige handleiding vóór de montage en het eerste gebruik van het apparaat. De handleiding helpt je bij de montage en legt uit hoe je het apparaat veilig en correct gebruikt. Zorg ervoor dat alle personen die op dit apparaat trainen (in het bijzonder kinderen en personen met lichamelijke, sensorische, geestelijke of motorische beperkingen) vóór de training kennis hebben genomen van deze gebruiksaanwijzing en haar inhoud. In geval van twijfel moet het apparaat onder toezicht van verantwoordelijke personen worden gebruikt.

Omdat er voortdurende veranderingen en softwareupdates zijn, is het mogelijk dat de instructies moeten worden aangepast. Merk je tijdens de montage of het gebruik afwijkingen op, lees dan de instructies die op de webshop staan. Daar zijn de instructies altijd up-to date.



Het apparaat werd volgens de meest recente stand van de wetenschap op het gebied van veiligheidstechnologie gebouwd. Mogelijke bronnen van gevaar die verwondingen kunnen veroorzaken, werden zo goed mogelijk uitgesloten. Zorg ervoor dat je de montage-instructies correct opvolgt en dat alle onderdelen van het apparaat stevig bevestigd zijn. Indien nodig moet je de handleiding opnieuw doornemen, om eventuele fouten op te lossen/te elimineren.

Trainingsapparatuur moet worden geclassificeerd op basis van nauwkeurigheid en gebruik. Nauwkeurigheidsklassen zijn alleen van toepassing op apparaten die trainingsgegevens weergeven..

Gebruiksklassen

Klasse A: hoge nauwkeurigheid.

Klasse B: gemiddelde nauwkeurigheid.

Klasse C: lage nauwkeurigheid.

De gebruiksklassen verklaren het beoogde gebruik van het apparaat.

Gebruiksklassen

Klasse S (Studio): Professioneel en/of commercieel gebruik.

Deze trainingsapparaten zijn bedoeld voor gebruik in trainingsruimten van instellingen zoals sportclubs, schoolfaciliteiten, hotels, clubs en studio's, waarvan de toegang en het toezicht specifiek worden geregeld door de eigenaar (persoon die de wettelijke verantwoordelijkheid draagt).

Klasse H (Thuis): Gebruik in huis.

Deze stationaire trainingsapparaten zijn bedoeld voor gebruik in particuliere woningen waar de toegang tot het trainingsapparaat wordt bepaald door de eigenaar (persoon die wettelijk verantwoordelijk is).

Leef altijd strikt de opgegeven veiligheids- en onderhoudsinstructies na. Ieder hiervan afwijkend gebruik kan tot gezondheidsschade, ongevallen of beschadiging van het apparaat leiden, waarvoor de fabrikant en de verkoper geen aansprakelijkheid kunnen aanvaarden.

De volgende veiligheidsinstructies kunnen in deze gebruiksaanwijzing worden gebruikt:

► **OPGELET**

Deze aanwijzing duidt op mogelijke schadelijke situaties die in geval van niet-naleving van de aanwijzing tot materiële schade kunnen leiden.



VOORZICHTIG

Deze aanwijzing duidt op mogelijke schadelijke situaties die in geval van niet-naleving van de aanwijzing tot lichte of kleine verwondingen kunnen leiden!



WAARSCHUWING

Deze aanwijzing duidt op mogelijke schadelijke situaties die in geval van niet-naleving van de aanwijzing tot zeer ernstige verwondingen of zelfs de dood kunnen leiden!



GEVAAR

Deze aanwijzing duidt op mogelijke schadelijke situaties die in geval van niet-naleving van de aanwijzing tot zeer ernstige verwondingen of zelfs de dood kunnen leiden!



OPMERKING

Deze aanwijzing bevat aanvullende nuttige informatie.

Bewaar deze handleiding zorgvuldig voor informatiedoeleinden, voor onderhoudswerkzaamheden of voor het bestellen van vervangonderdelen.

1.1 Technische gegevens

Afmetingen en gewicht

Afmetingen verpakking (L x B x H) en gewicht (bruto, incl. verpakking) ca.:

Box 1 ca.:	228 cm x 112 cm x 83 cm	423kg
Box 2 ca.:	50 cm x 47 cm x 41,5 cm	364 kg
Box 3 ca.:	233,5 cm x 52 cm x 102 cm	225,5 kg
Box 4 ca.:	50 cm x 47 cm x 41,5 cm	78 kg
Box 5 ca.:	233 cm x 57 cm x 10 cm	29 kg

Totaalgewicht (netto, zonder verpakking):	1019,5 kg
Opstelmaten (L x B x H) ca:	510 cm x 345 cm x 230 cm

Maximaal gebruikersgewicht:	180 kg
-----------------------------	--------

Kabellengte en kabelwielen:

Kabel 1:	220 cm
Kabel 2:	807 cm
Kabel 3:	230 cm
Kabel 4:	470 cm
Kabel 5:	870 cm
Kabelmateriaal:	Staal
Ommanteling:	Nylon
Radius kabelwielen:	4,8 cm

Overbrengingsverhouding:

PC1001A:	1:1
PC1001B:	1:2

Gewichtsplaten:

70x 4,5 kg gewichtsplaten:	315 kg
4x 4,5 kg gewichtsplaten (bovenste):	18 kg
10x 9 kg gewichtsplaten:	90 kg
1x 9 kg gewichtsplaten (bovenste):	9 kg

Gebruikersklasse:	S
-------------------	---

1.2 Persoonlijke veiligheid

GEVAAR

- + Voordat je met het apparaat begint te trainen, moet je je huisarts raadplegen om te bepalen of de training vanuit gezondheidsperspectief geschikt is voor je. Dit heeft voornamelijk betrekking op alle personen die een erfelijke aanleg hebben voor hartaandoeningen of hoge bloeddruk, ouder zijn dan 45 jaar, roken, hoge cholesterolwaarden hebben, overgewicht hebben en/of het laatste jaar niet regelmatig aan sport hebben gedaan. Als je een behandeling volgt met medicijnen die je hartslag beïnvloeden, is medisch advies absoluut en onvoorwaardelijk noodzakelijk.
- + Denk eraan dat excessief trainen je gezondheid ernstig kan schaden. Wij informeren je hierbij ook dat de hartslagmeting onnauwkeurig kan zijn. Zodra je tekenen opmerkt van zwakte, duizeligheid, misselijkheid, pijn, ademnood of andere abnormale symptomen, moet je de training onmiddellijk stoppen en in geval van nood je huisarts raadplegen.
- + De eigenaar moet alle waarschuwingen en instructies aan alle gebruikers verstrekken.

WAARSCHUWING

- + Dit apparaat mag niet door kinderen jonger dan 14 jaar worden gebruikt.
- + Kinderen mogen niet zonder toezicht in de buurt van het apparaat komen.
- + Personen met een beperking moeten een medische goedkeuring voorleggen en onder strikt toezicht staan wanneer zij trainingsapparaten gebruiken.
- + Het apparaat mag in principe niet door meerdere personen tegelijk worden gebruikt.
- + Houd je handen, voeten en andere lichaamsdelen zoals haren, kleding, juwelen en andere voorwerpen buiten het bereik van de bewegende onderdelen, omdat zij in dit apparaat geklemd kunnen raken.
- + Draag tijdens het gebruik van het apparaat geen losse of ruimvallende kleding, maar geschikte sportkledij. Let erop dat je sportschoenen geschikte zolen hebben, bij voorkeur in rubber of een ander slipvrij materiaal. Zijn niet geschikt: schoenen met hakken, lederen zolen, dwarsriemen of spikes. Train nooit blootvoets.
- + Begin elke training met een warming-up en eindig met een cooling-down.
- + Het gebruik van het apparaat als ondersteuning tijdens rek- en strekoefeningen of het bevestigen van weerstandsbanden, touwen of andere apparaten kan leiden tot letsel.

VOORZICHTIG

- + Als je apparaat met een netsnoer op het verdeelnet moet worden aangesloten, moet je ervoor zorgen dat de kabel geen struikelgevaar vormt.
- + Zorg ervoor dat niemand zich tijdens de training in het bewegingsbereik van het apparaat bevindt, om jou en andere personen niet in gevaar te brengen.
- + Houd er rekening mee dat als verstelpinnen uitsteken, deze de beweging van de gebruiker kunnen belemmeren.
- + De verstelbare gewichten moeten gedurende de hele oefening in het zicht van de gebruiker blijven om gevaar voor derden te voorkomen.
- + Het veiligheidsniveau van het apparaat kan alleen worden gewaarborgd als het regelmatig wordt gecontroleerd op beschadigingen en slijtage.

OPGELET

- + Er mogen geen voorwerpen van welke aard dan ook in de openingen van het apparaat worden gestoken.

1.3 Plaats van opstelling

WAARSCHUWING

- + Stel het apparaat niet op in hoofddoorgangen of vluchtwegen.

VOORZICHTIG

- + Kies de opstellocatie van het fitnessapparaat zorgvuldig, zodat u rondom genoeg plaats heeft om te trainen.
- + Zorg ervoor dat het trainingslokaal tijdens de training goed verlucht wordt en niet aan tocht wordt blootgesteld.
- + Kies de plaats van opstelling zodanig dat er zowel vóór, achter als naast het apparaat voldoende vrije ruimte/een voldoende grote veiligheidszone overblijft.
- + De vrije ruimte in de richting van de toegang tot het fitnessapparaat moet minimaal 0,6 m groter zijn dan de trainingsruimte.
- + Het opstel- en aanbouwoppervlak van het apparaat moet vlak, belastbaar en stevig zijn.
- + Als u het apparaat aan de muur/het plafond monteert, zorg dan dat u het juiste bevestigingsmateriaal gebruikt om zo schade/persoonlijk letsel te voorkomen. De contractpartner aanvaardt hiervoor geen aansprakelijk.

OPGELET

- + Het apparaat mag uitsluitend worden gebruikt in een gebouw, in voldoende getemperde en droge ruimtes (omgevingstemperaturen tussen 10 °C en 35 °C). Het gebruik in open lucht of ruimtes met een hoge luchtvochtigheid (meer dan 70%) zoals zwembaden is niet toegestaan.
- + Om hoogwaardige vloerbekleding (parket, laminaat, kurk, tapijten) te beschermen tegen drukplaatsen en zweet en om lichte oneffenheden uit te lijnen, moet je een vloerbeschermmat gebruiken.
- + Voor gebruiksklasse S mag het apparaat alleen worden gebruikt in ruimtes waar toezicht, controle en de toegang specifiek door de eigenaar worden geregeld.

2.1 Algemene informatie



GEVAAR

- + Laat geen gereedschap en verpakkingsmateriaal zoals folie of kleine onderdelen rondslingeren, dit kan verstikkingsgevaar voor kinderen veroorzaken. Houd kinderen verwijderd van het apparaat tijdens de montage.



WAARSCHUWING

- + Neem de op het apparaat aangebrachte aanwijzingen in acht om het risico op verwondingen te verminderen.



VOORZICHTIG

- + Zorg ervoor dat je tijdens de montage in alle richtingen over voldoende bewegingsruimte beschikt.
- + De montage van het apparaat moet met minstens twee volwassenen worden uitgevoerd. In geval van twijfel vraag je hulp aan een derde, technisch begaafde persoon.



OPGELET

- + Om beschadigingen van het apparaat en de vloer te vermijden, moet je het apparaat op een onderlegmat of het verpakkingskarton monteren.



OPMERKING

- + Om de montage zo eenvoudig mogelijk te maken, kunnen een aantal te gebruiken schroeven en moeren al voorgemonteerd zijn.
- + Monteer het apparaat bij voorkeur op de toekomstige plaats van opstelling.

2.2 Inbegrepen in de levering

De inhoud van de verpakking bestaat uit de hieronder getoonde onderdelen. Controleer eerst of alle bij het apparaat behorende onderdelen en gereedschappen meegeleverd zijn en of er transportschade is. In geval van klachten moet je onmiddellijk de verkoper contacteren.













⚠ VOORZICHTIG

Als er onderdelen ontbreken of beschadigd zijn, mag je het apparaat niet monteren.

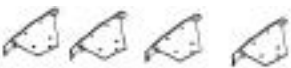







📌 OPMERKING

Benodigd gereedschap (niet inbegrepen): Steeksleutels (maat 16 en 18), inbussleutels (M6 en M8), kruiskopschroevendraaier, hamer



Box 1(PC1001A)

Onderdeelnr.	Naam	Afbeelding	Aantal
43	Bovenste gewichtsplaat		4
31	Linker gewichtsafdekking		4
32	Rechter gewichtsafdekking		4
33	Onderste gewichtsafdekking 1		2
34	Onderste gewichtsafdekking 2		2
10&9	Draagframe		4
4	Voetsteun		2
21	Bovenste gewichtsafdekking 1		4
22	Bovenste gewichtsafdekking 2		4
3	Hoofdframe		1
7	Onderste verbindingsframe		2
13	Kort frame		2
8	Bovenste verbindingsframe		2





5	Lat pulldown frame		1
6	Verbindingsframe		1
16	Kussenframe		2
19	Kussenframe		1
39	Hoogteversteller		1
14	Bovenste katrolframe		1
2	Onderste frame		1
18	Verstelframe		1
2	Onderste frame		1
23	Geleidestang		4
17	Katrolhouder		1
15	Handgreep		2
107	Begrensplaat		2
108	Begrensplaat		1

62	Dubbele greep		1
64	Afdekkap		8
75	Buffer		4
35	Kabel 1		1
36	Kabel 2		1
37	Kabel 3		1
38	Kabel 4		1
56	Triceps touw		1
1	Torenframe		2
	Montagekit		1

Box 2 (1001B)

Onderdeelnr.	Naam	Afbeelding	Aantal
36	Bovenste gewichtsplaat		1
39	Linker afdekking		2
40	Rechter afdekking		2
4	Verbindingsplaat		2
5&16	Onderste beschermafdekking		2
20	Hoogteversteller		1
2	Katrolframe 2		1
7	Greep		2
6	Katrolframe 1		1
9	In hoogte verstelbaar frame		1
1	Zijframe		1
24	Greeplus		1
13	Kabel		1
3	Hoofdframe		1

Box 3 (PC1001C)

Onderdeelnr.	Naam	Afbeelding	Aantal
1	Verbindingsframe		1
2	Verbindingsplaat		2
7	Zeskantbouten		12
9	Sluitring		12
10	Veerring		12

Box 4

Onderdeelnr.	Naam	Afbeelding	Aantal
42	4,5 kg gewichtsplaat		27
46	9 kg gewichtsplaat		5

Box 5

Onderdeelnr.	Naam	Afbeelding	Aantal
42	4,5 kg gewichtsplaat		27
46	9 kg gewichtsplaat		5

Box 6 (PC1001B)

Onderdeelnr.	Naam	Afbeelding	Aantal
	4,5 kg gewichtsplaat		15

Montagekit (PC1001A)



M10*125
Bouten (85) - 4



M10*120
Bouten (84) - 2

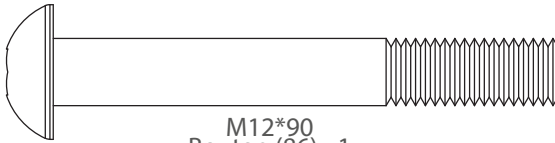

M12*90
Bouten (86) - 1

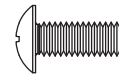

M6*15
Bouten (92) - 40

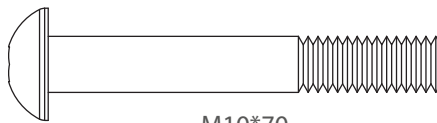

M10*70
Bouten (83) - 2

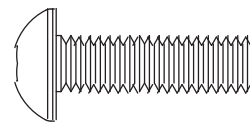

M10*35
Bouten (80) - 8

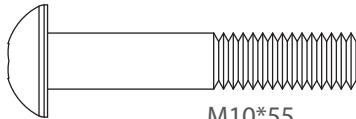

M10*55
Bouten (82) - 1

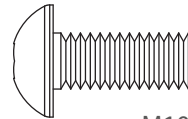

M10*25
Bouten (79) - 64

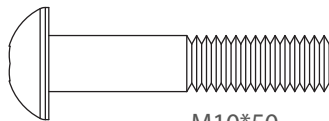

M10*50
Bouten (81) - 22

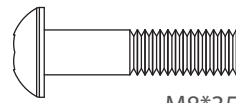

M8*35
Bouten (87) - 22

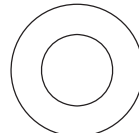

M12
Sluitring (97) - 2

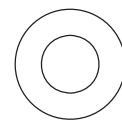

M10
Sluitring (94) - 134

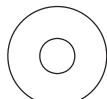

M6
Sluitring (102) - 40



M8
Sluitring (95) - 22



M10
Veerring (98) - 2



M12
Moer (101) - 1

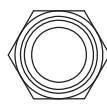

M10
Moer (100) - 30



M8
Veerring (99) - 22

2.3 Montage

Lees eerst de montagebeschrijving stap voor stap zorgvuldig door en voer de montage in de beschreven volgorde uit.

ⓘ **OPMERKING**

- + Schroef eerst alle onderdelen los en controleer hun juiste pasvorm. Schroef de schroeven pas met het gereedschap vast, wanneer dat in de handleiding vermeld wordt.
- + Indien u problemen heeft met het bekijken van de grafieken, raden wij u aan om de PDF-handleiding die u in de webwinkel vindt, op uw eindapparaat (bijv. smartphone, tablet of PC) te openen. Daar kunt u inzoomen op de grafieken. Denk eraan dat hiervoor het programma Adobe Acrobat Reader op uw eindapparaat moet geïnstalleerd zijn om het bestand te kunnen openen.
- + Sommige onderdelen zijn al voorgemonteerd en worden niet in de leveringsomvang vermeld.

Stap 1: Montage van het torenframe

1. Monteer de twee torenframes (1), de twee onderste verbindingsframes (7) en de twee bovenste verbindingsframes (8) met behulp van 14 bouten (79), 28 veerringen (98) en 28 sluitringen (94).

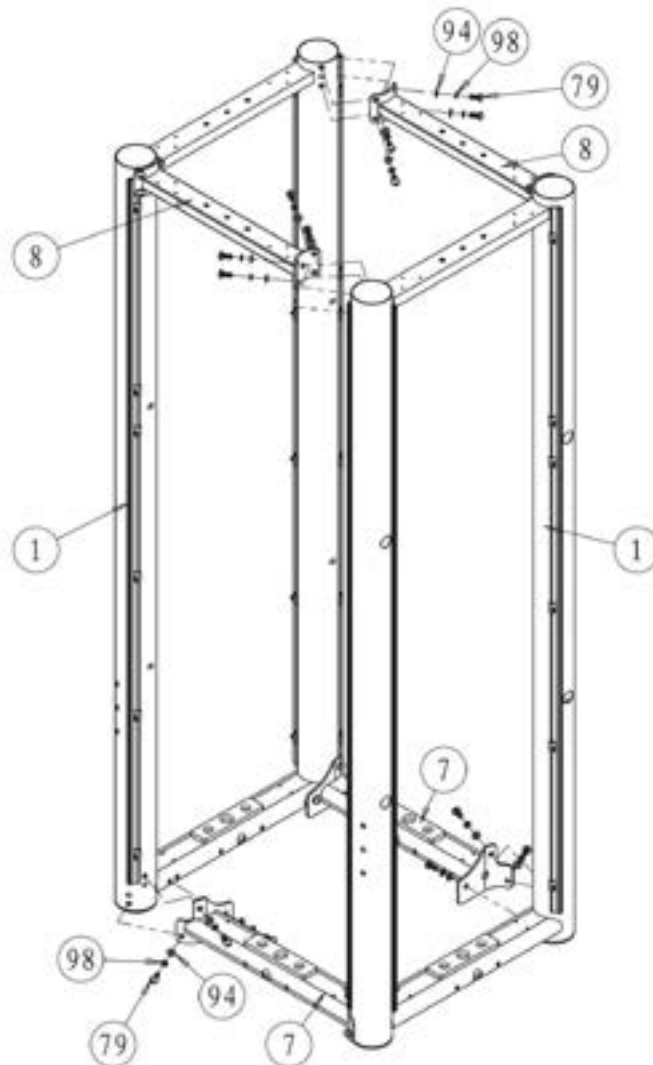

Stap 2: Montage van het frame

1. Bevestig de vijf rubberen beschermers (72) aan het hoofdframe (3), onderframe (2) en onderframe (12).
2. Monteer het hoofdframe (3) en een kort frame (13) aan een onder verbindingsframe (7) met twee bouten (85), vier sluitringen (94) en twee moeren (100).
3. Monteer een onderframe (2) aan een lager verbindingsframe (7) met behulp van twee bouten (84), vier sluitringen (94) en twee moeren (100).
4. Bevestig het onderste frame (12) en een kort frame (13) aan het onderste verbindingsframe (7) met behulp van twee bouten, vier sluitringen (94) en twee moeren (100).

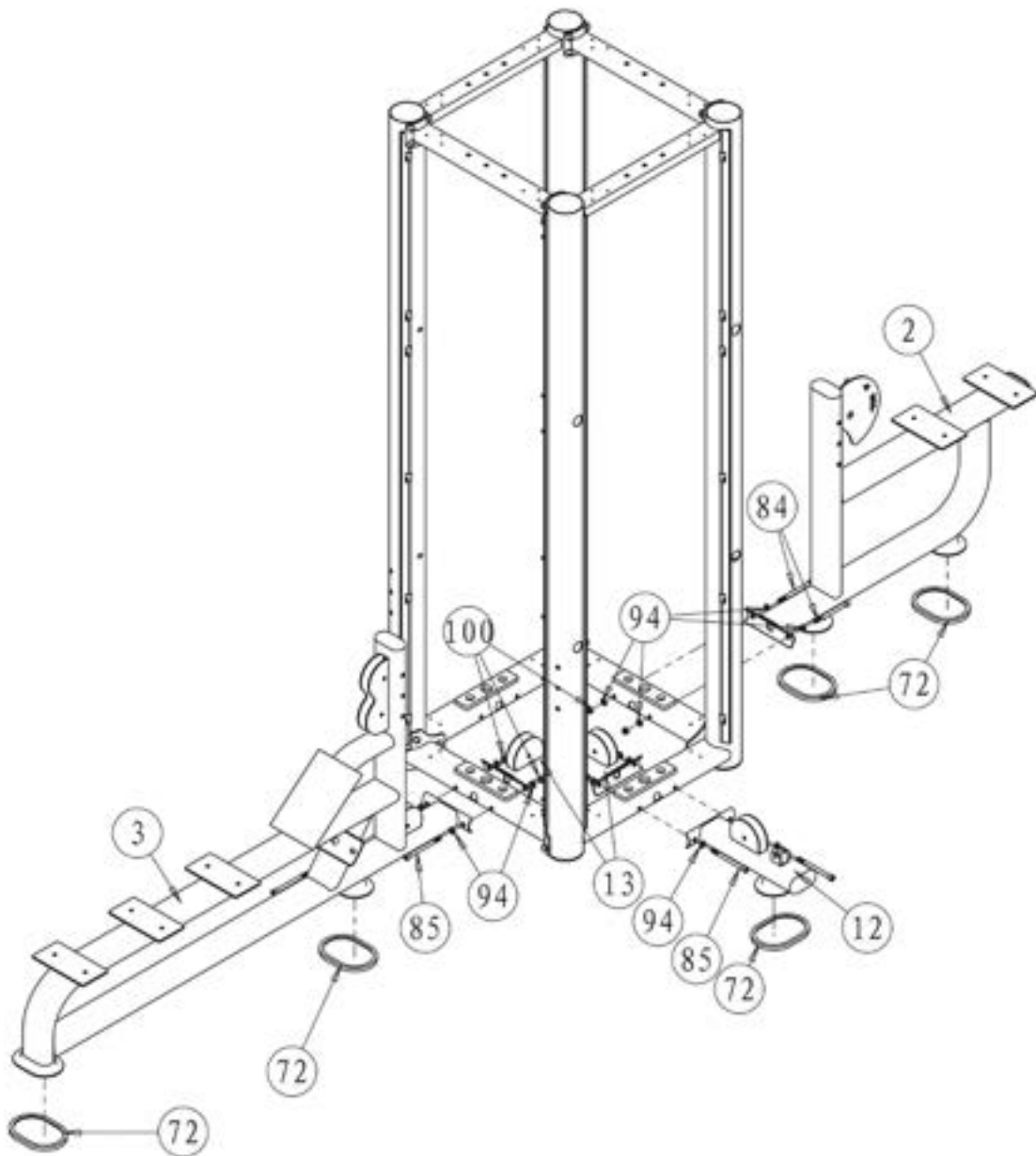

Stap 3: Montage van het verbindingsframe

1. Monteer het verbindingsframe (6) aan het torenframe (1) met vier bouten (79), vier veerringen (98) en vier sluitringen (94).

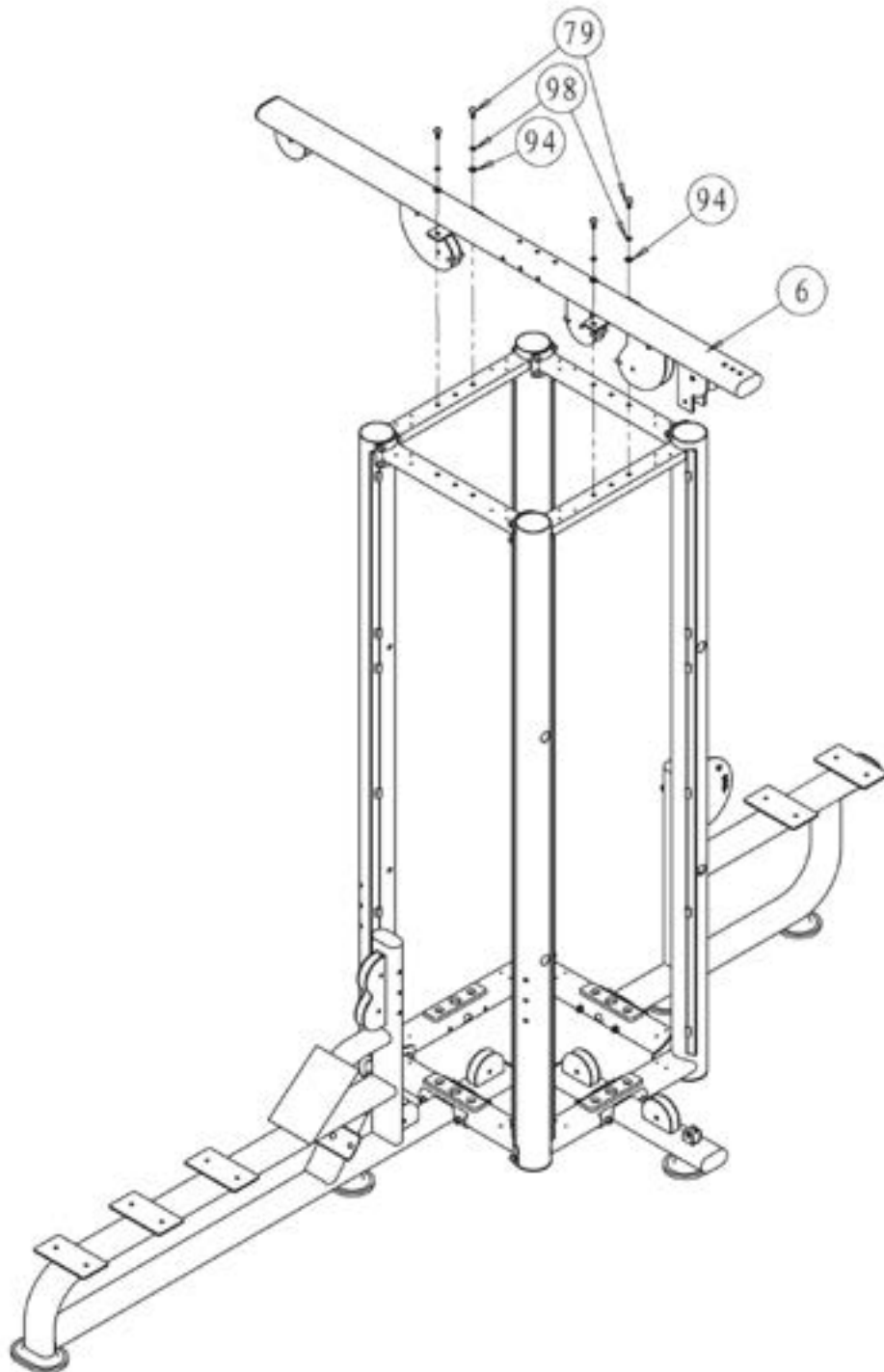

Stap 4: Montage van het optrekframe

1. Monteer het optrekframe (5) en het bovenste katrolframe (14) aan het torenframe (1) en het verbindingsframe (6) met behulp van tien bouten (79), zes veerringen (98) en tien sluitringen (94).

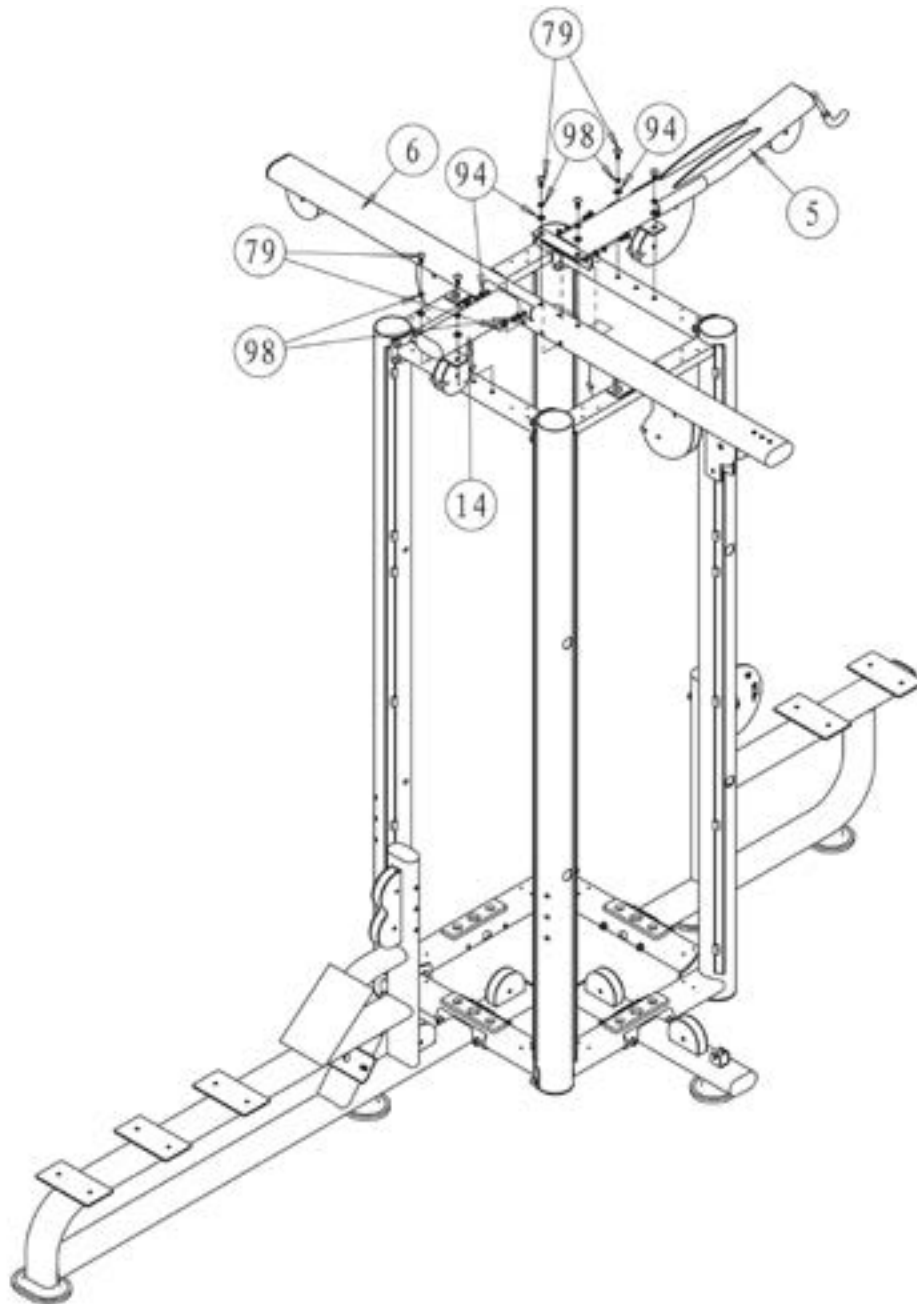

Stap 5: Montage van de voetsteun, het verstelframe en het draaiframe

1. Monteer de voetsteun (4) aan het hoofdframe (3) met twee bouten (79), twee veerringen (98) en twee sluitringen (94).
2. Monteer het verstelframe (18), de valbeveiliging (20) en de hoogteversteller (39) aan het onderste frame (12) en het verbindingsframe (6) met behulp van een bout (82), een bout (83), vier sluitringen (94) en twee moeren (100).
3. Monteer het draaiframe (11) aan het onderframe (2) met een as (26), twee bouten (79), twee veerringen (98), twee sluitringen (94), twee afdekkappen (52) en twee bussen (25).
4. Bevestig de knoppen (40) aan de hoogteversteller (39) en het draaiframe (11).

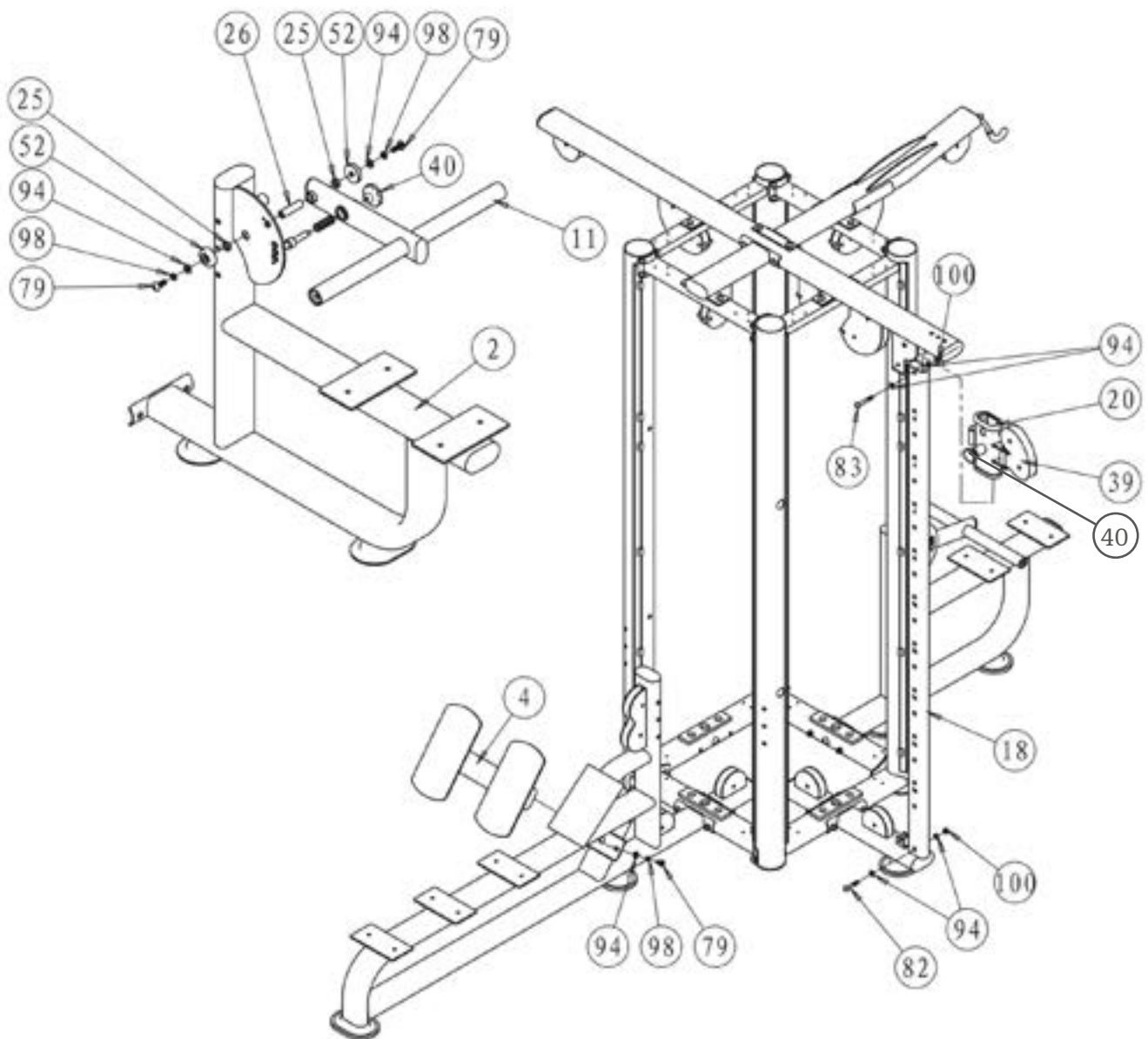

Stap 6: Montage van de steunframes

1. Monteer de steunframes (9 & 10) aan het torenframe (1) en het onderste frame (2) met vier bouten (79), vier veerringen (98) en vier sluitringen (94).
2. Herhaal deze stap aan de andere kant.

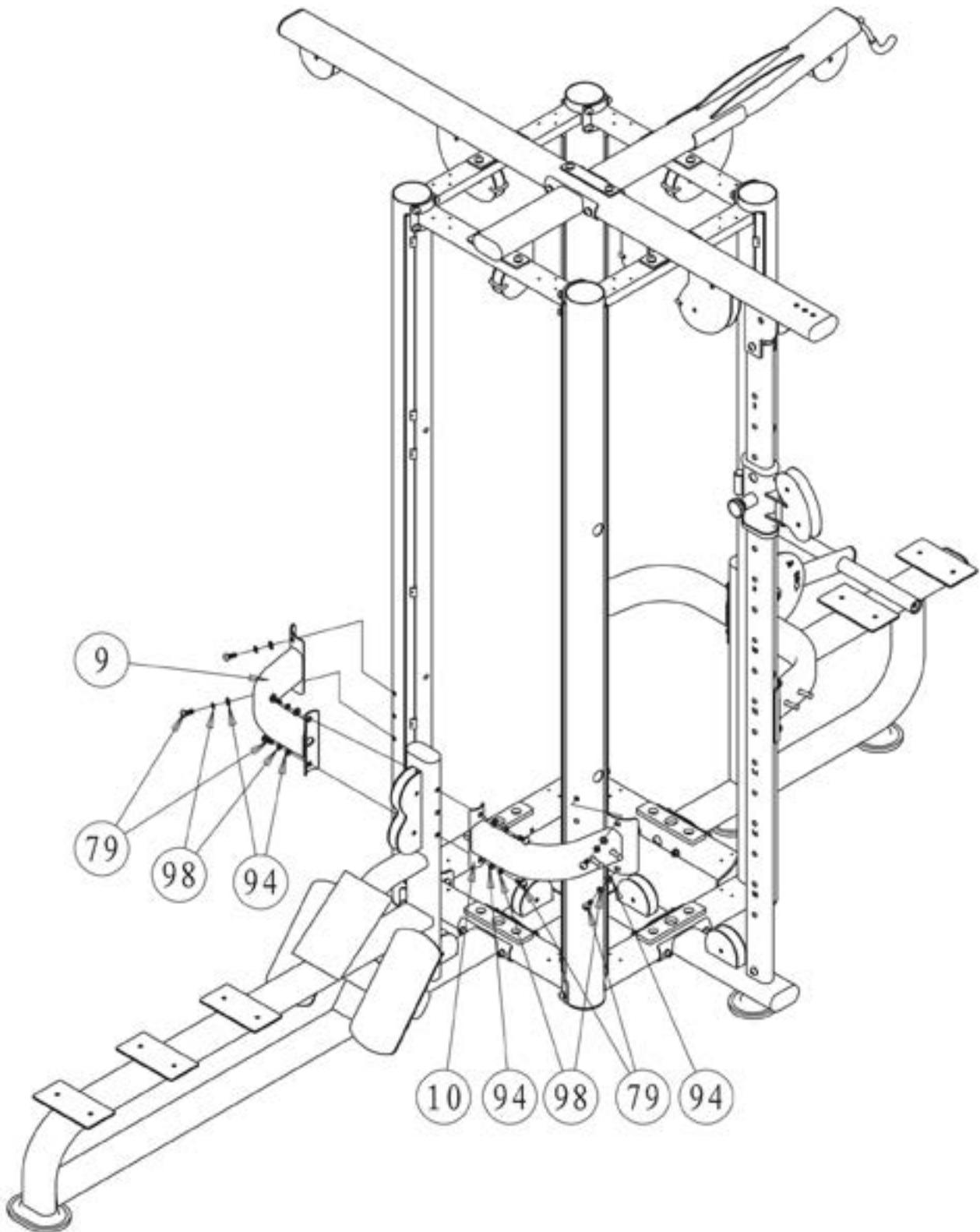

Stap 7: Montage van de gewichtsblokken

ⓘ OPMERKING

- + De geleidestangen op het frame zijn voormonteerd.
- + Monteer eerst de gewichtsschijven van 4,5 kg (42).

1. Demonteer de verbindingsplaat (53) van het bovenste verbindingsframe (8) door twee bouten (87), twee veerringen (99) en twee sluitringen (95) te verwijderen.
2. Verwijder de bovenste gewichtsplaat van 4,5 kg (43).
3. Plaats een afdekkap (64) in elk van de onderste uiteinden van de geleidestangen (23).
4. Bevestig een buffer (75) aan elk van de onderste uiteinden van de geleidestangen (23).
5. Monteer de vier geleidestangen (23) aan het onderste verbindingsframe (7).
6. Schuif de gewichtsplaten van 4,5 kg (42) één voor één op de geleidestangen (23).
7. Schuif de bovenste gewichtsplaat van 4,5 kg (43) op de geleidestangen (23).
8. Monteer de verbindingsplaat (53) op het bovenste verbindingsframe (8) met twee bouten (87), twee veerringen (99) en twee sluitringen (95).
9. Steek de stelpen (61) in een willekeurig gat in de gewichtsplaten (42).
10. Herhaal deze stappen voor de gewichtsplaten van 4,5 kg (42) en de gewichtsplaten van 9 kg (46).

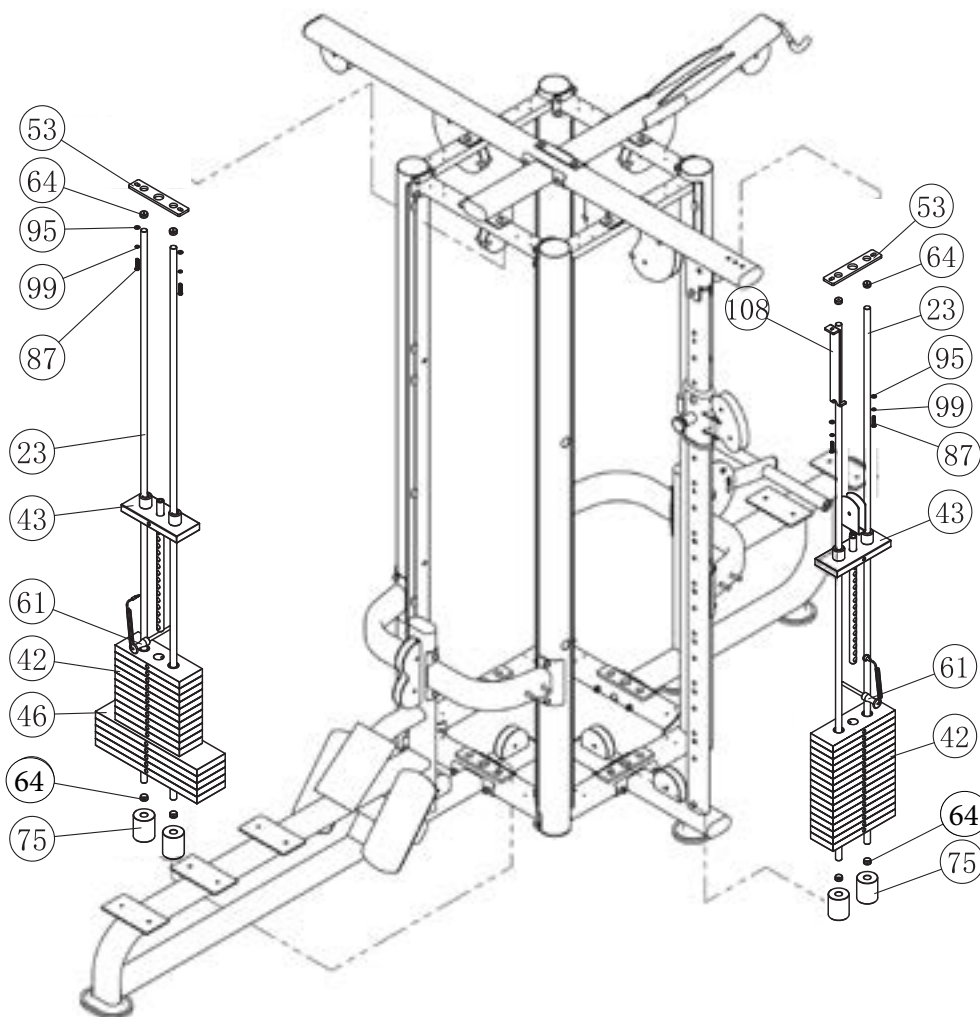

Stap 8: Kabelgeleiding - Kabel 35

1. Bevestig het uiteinde van de kabel (35) aan de bovenste gewichtsplaat van 4,5 kg (43).

OPMERKING

De katrollen zijn voormonteerd.

2. Leid de kabel (35) naar de katrol (69) op locatie A.
3. Leid de kabel (35) naar de katrol (69) op locatie B.
4. Leid de kabel (35) naar de katrol (69) op locatie C.
5. Leid de kabel (35) achtereenvolgens naar de katrollen (69) op locatie D.
6. Monteer het uiteinde van de kabel (35) met een bevestigingsbeugel (104), een afdekking (105) en een bout (106).

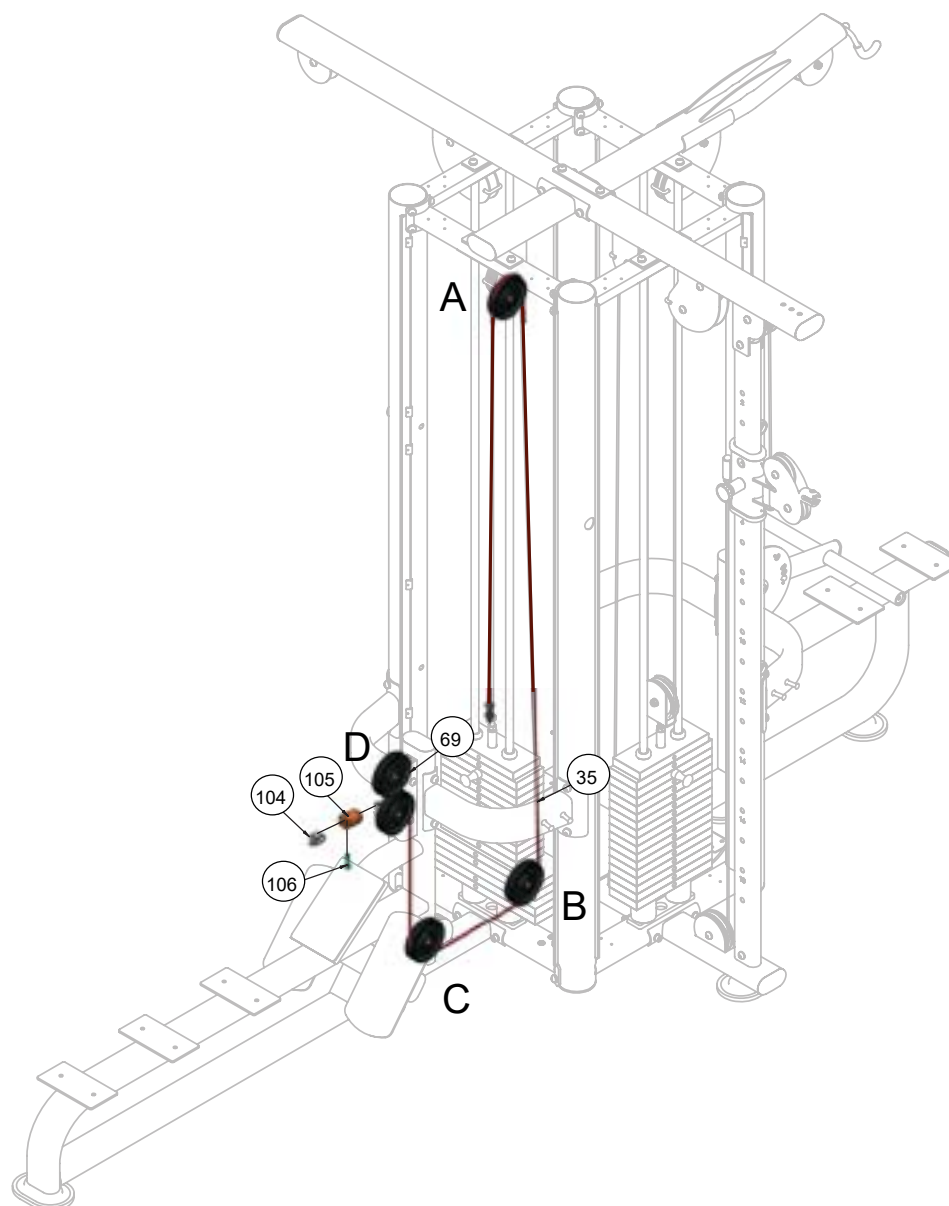

Stap 9: Kabelgeleiding - Kabel 36

1. Bevestig het einde van de kabel (36) aan de valbeveiliging (20).

ⓘ **OPMERKING**

De katrollen zijn voormonteerd.

2. Leid de kabel (36) naar de katrol (69) op locatie A.
3. Leid de kabel (36) naar de katrol (69) op locatie B.
4. Leid de kabel (36) naar de katrol (69) op locatie C.
5. Leid de kabel (36) naar de katrol (69) op locatie D.
6. Leid de kabel (36) achtereenvolgens naar de katrollen (69) op locatie E.
7. Leid de kabel (36) naar de katrol (69) op locatie F.
8. Leid de kabel (36) achtereenvolgens naar de katrollen (70) op locatie G.
9. Bevestig het uiteinde van de kabel (36) met een bevestigingsbeugel (104), een afdekking (105) en een bout (106).

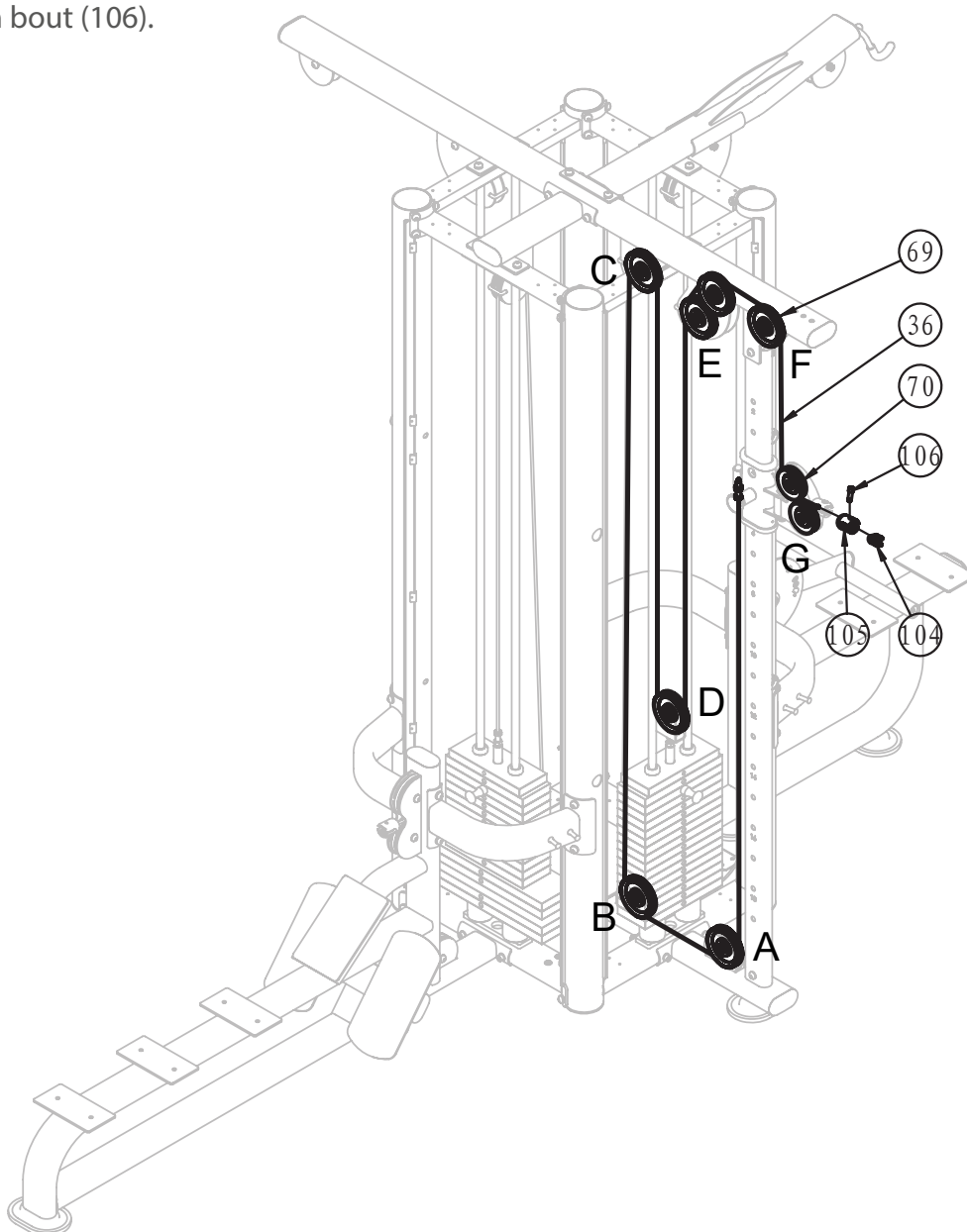

Stap 10: Montage van de gewichtsblokken

1. Voer vier afdekkappen (64) in de vier geleidestangen (23).
2. Monteer de vier geleidestangen (23) aan het onderste verbindingsframe (7).
3. Bevestig vier buffers (75) aan de geleidestangen (23).
4. Schuif de gewichtsplaten van 9 kg (46) op twee geleidestangen (23).
5. Schuif de gewichtsplaten van 4,5 kg (42) op de geleidestangen (23).
6. Schuif één bovenste gewichtsplaat van 4,5 kg (43) op elk van de geleidestangen (23).
7. Monteer de geleidestangen (23) en de eindkappen (64) aan de verbindingsplaten (53).
8. Monteer twee verbindingsplaten (53) aan het bovenste verbindingsframe (8) met vier bouten (87), vier veerringen (99) en vier sluitringen (95).
9. Plaats twee stelpennen (61) in elk gat in de gewichtsschijven (42).

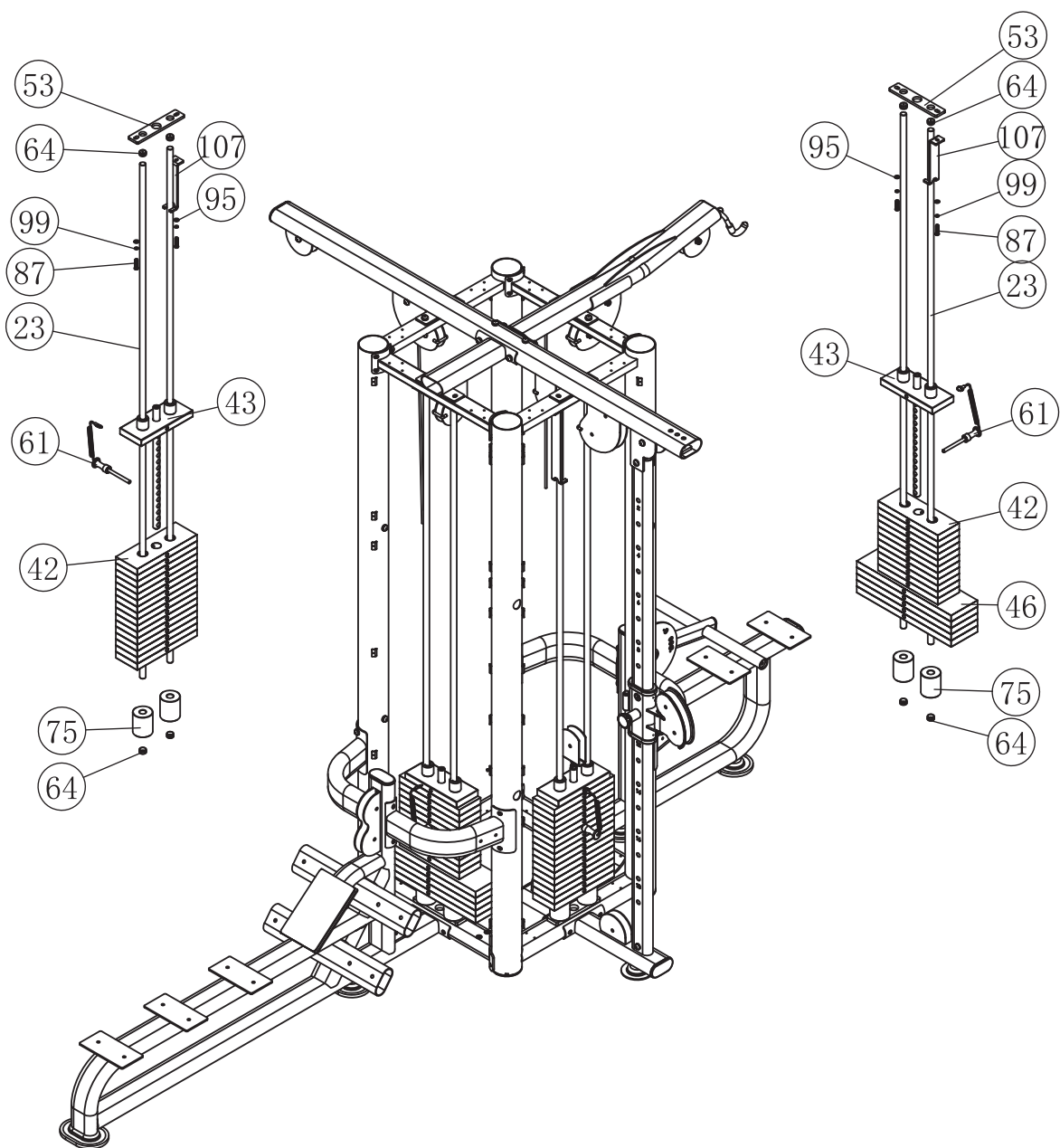

Stap 11: Kabelgeleiding - Kabel 37

1. Bevestig het uiteinde van de kabel (37) aan de bovenste gewichtsplaat van 4,5 kg (43).

OPMERKING

De katrollen zijn voorgemonteerd.

2. Leid de kabel (37) achtereenvolgens naar de katrollen (69) op locatie A.
3. Leid de kabel (37) naar de katrol (69) op locatie B.
4. Monteer het uiteinde van de kabel (37) met een bevestigingsbeugel (104), een afdekking (105) en een bout (106).

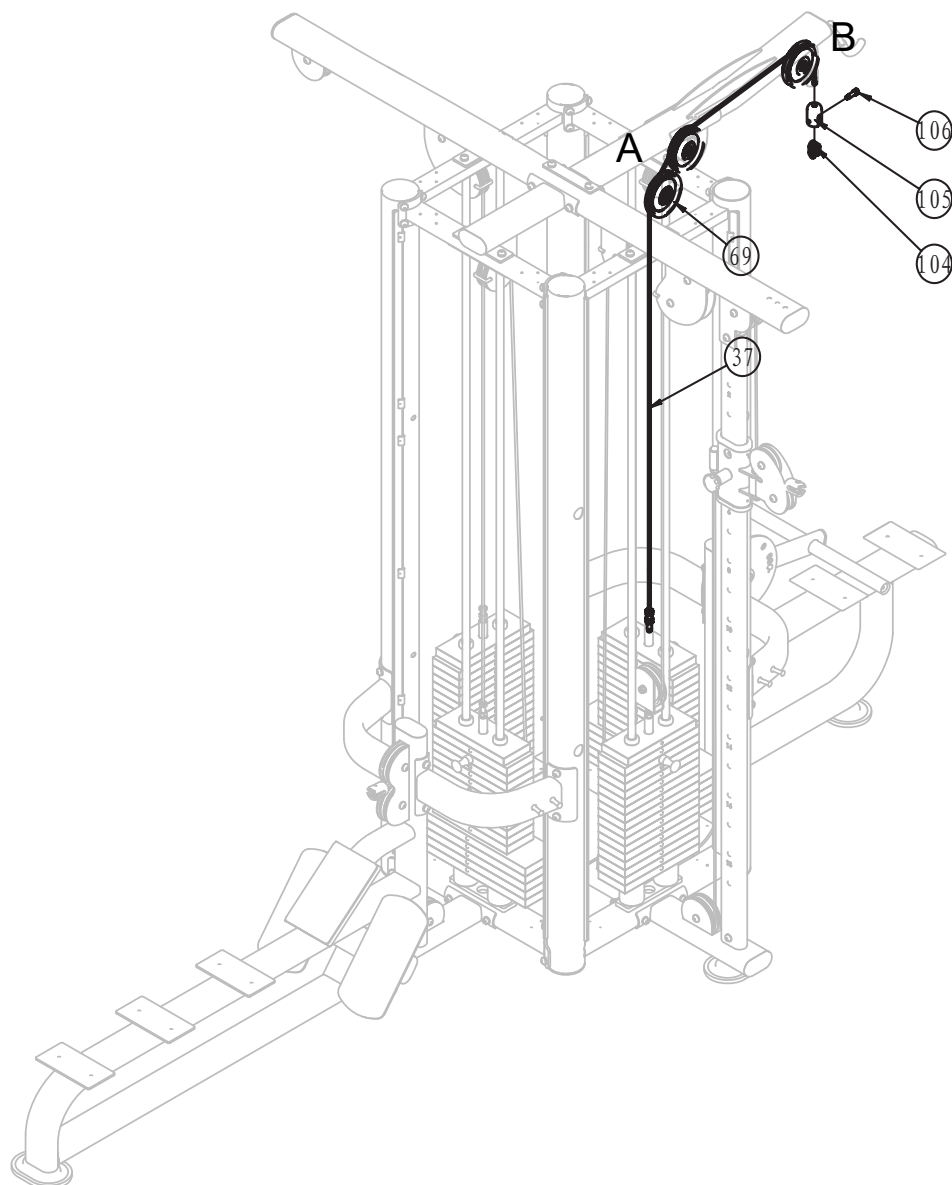

Stap 12: Kabelgeleiding - Kabel 38

1. Bevestig het uiteinde van de kabel (38) aan de bovenste gewichtsplaat van 4,5 kg (43).

OPMERKING

De katrollen zijn voormonteerd.

2. Leid de kabel (38) achtereenvolgens naar de katrollen (69) op locatie A.

3. Leid de kabel (38) naar de katrol (69) op locatie B.

4. Monteer het uiteinde van de kabel (38) met een bevestigingsbeugel (104), een afdekking (105) en een bout (106).

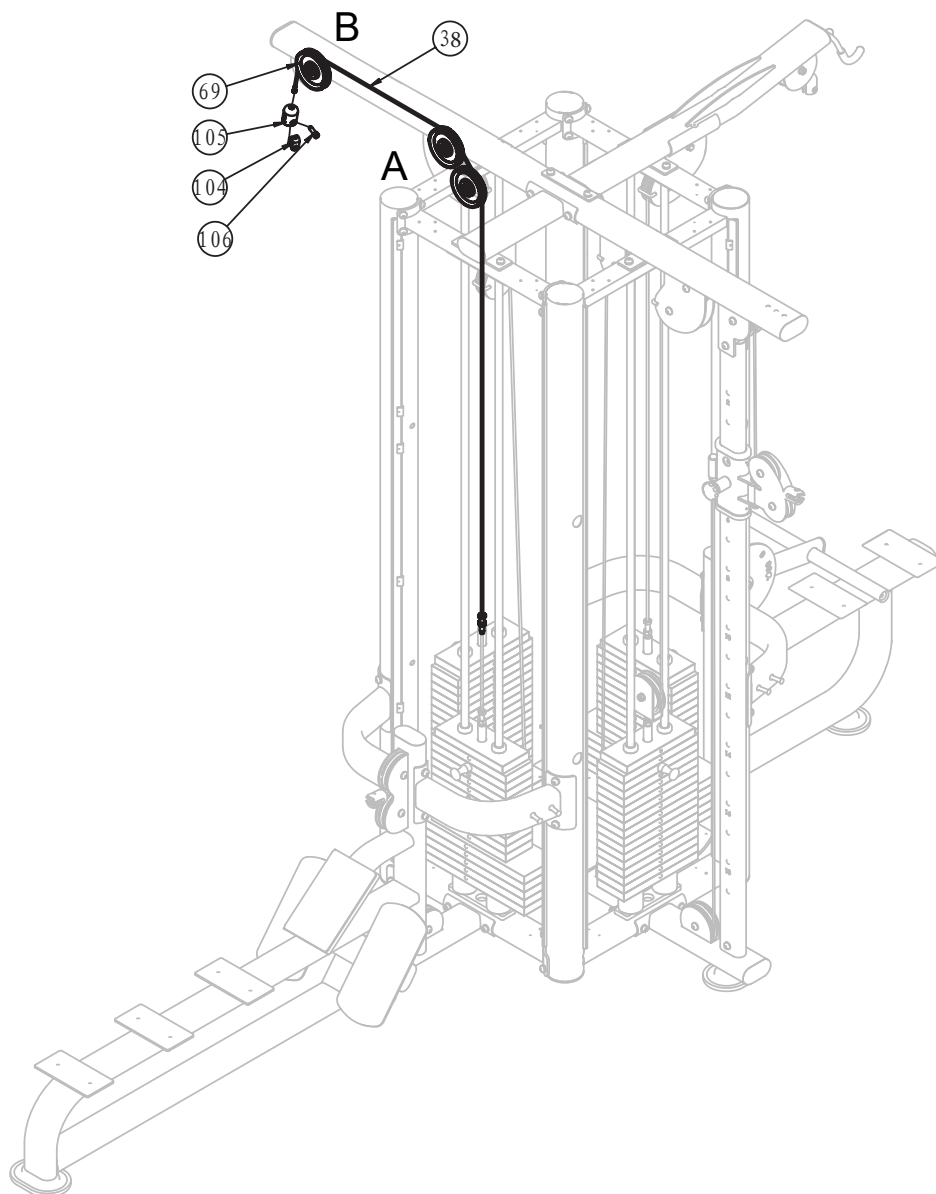

Stap 13: Montage van de gewichtsafdekking

1. Monteer de vier onderste gewichtsafdekkingen (34) aan het torenframe (1) met acht bouten (92) en acht sluitringen (102).
2. Monteer de bovenste gewichtsafdekkingen (21 & 22) aan het torenframe (1) met twaalf bouten (92) en twaalf sluitringen (102).
3. Bevestig de twee linker en twee rechter gewichtsafdekkingen (31 & 32) tussen de onderste gewichtsafdekkingen (34) en de bovenste gewichtsafdekkingen (21 & 22).

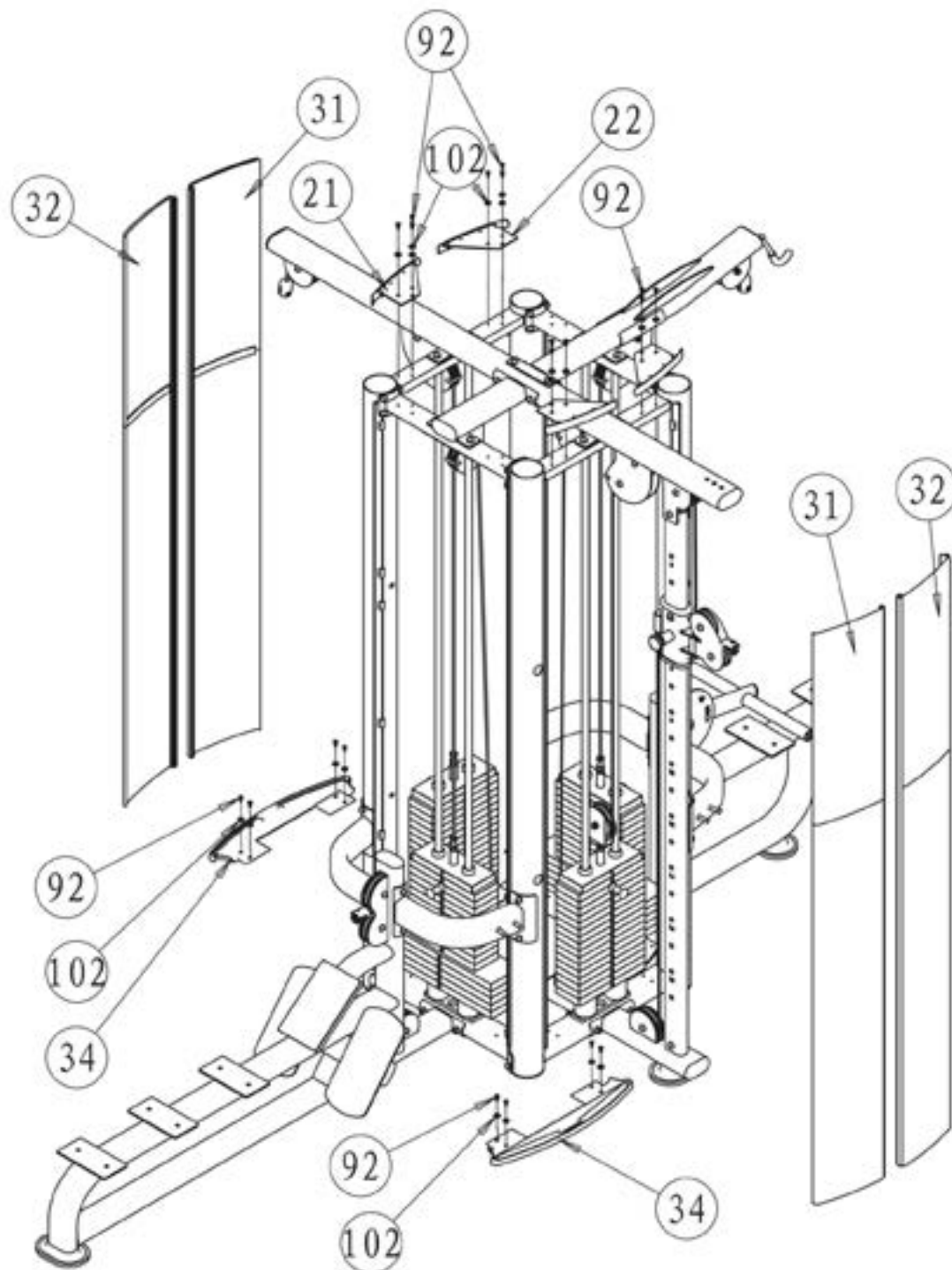

Stap 14: Montage van de handgrepen en kussenframe

1. Bevestig de twee handgrepen (15) en twee kussenframes (16) aan het torenframe (1) met acht bouten (80), acht veerringen (98), acht sluitringen (94), 16 stelschroeven (90) en acht ringen (63).
2. Monteer het kussenframe (19) aan het kussenframe (16) met vier bouten (81), acht sluitringen (94) en vier moeren (100).

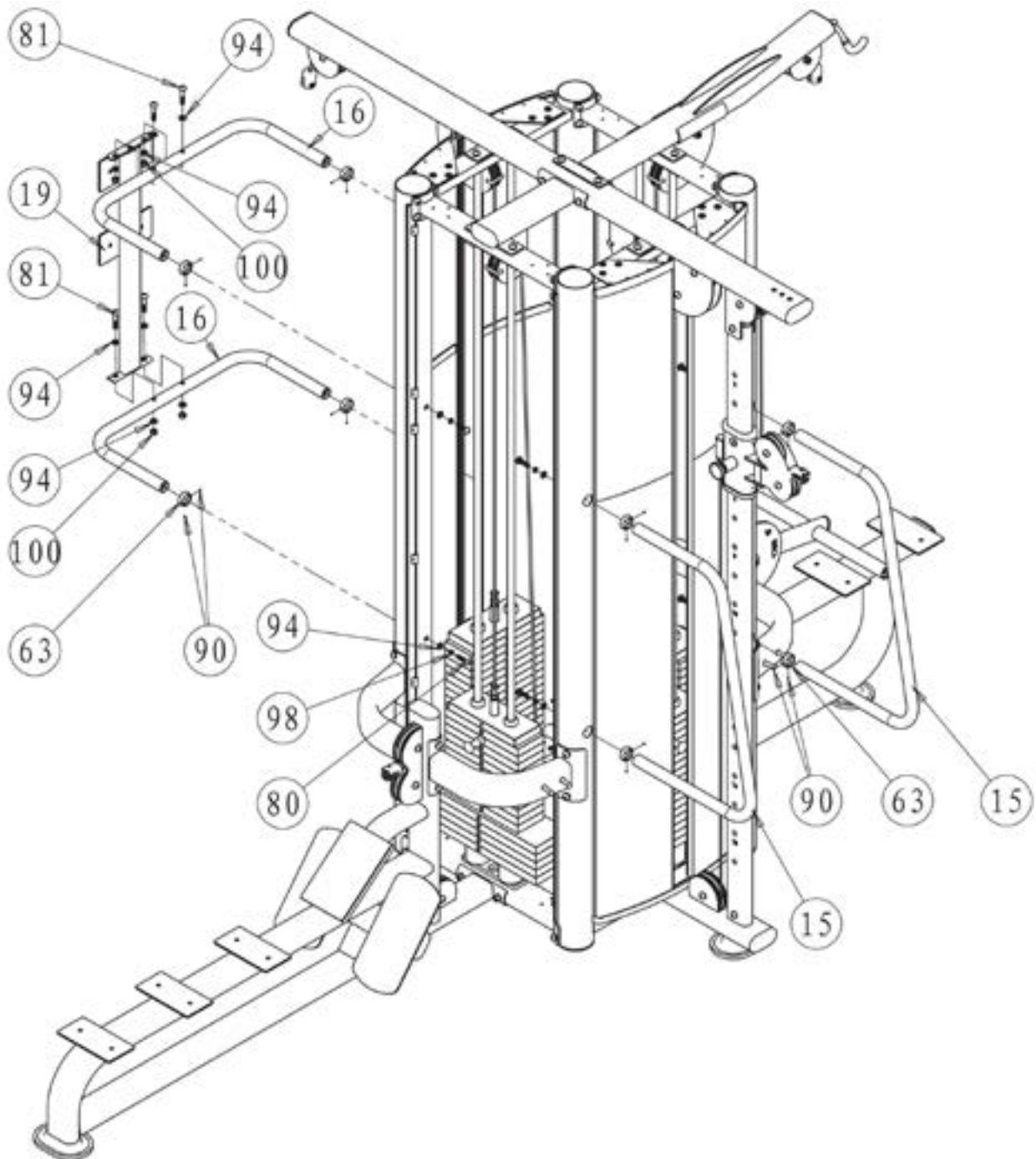

Stap 15: Montage van de gewichtsafdekking

1. Monteer de vier onderste gewichtsafdekkingen (33) aan het onderste verbindingsframe (7) met acht bouten (92) en acht sluitringen (102).
2. Monteer de bovenste gewichtsafdekkingen (21 & 22) aan het bovenste verbindingsframe (8) met twaalf bouten (92) en twaalf onderlegschilden (102).
3. Bevestig de twee linker en twee rechter gewichtsafdekkingen (31 & 32) tussen de onderste gewichtsafdekkingen (33) en de bovenste gewichtsafdekkingen (21 & 22).

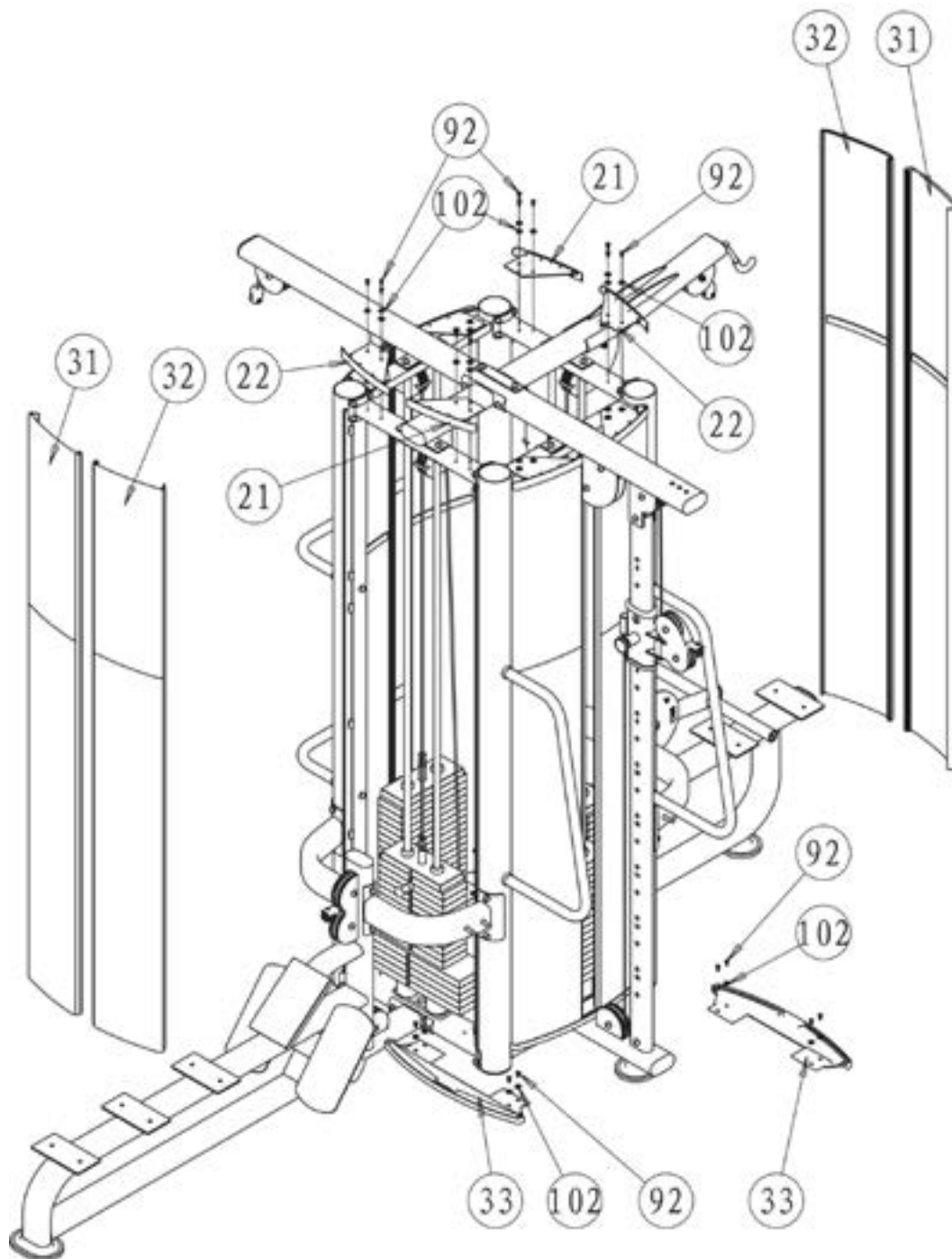

Stap 16: Montage van de handgrepen en kussens

1. Monteer één rugkussen (28) en twee zitkussens (54 & 55) aan het onderste frame (2), hoofdframe (3) en kussenframe (19) met 14 bouten (87), 14 veerringen (99) en 14 sluitringen (95).
2. Monteer twee kussens (29) aan de as (26) met twee bouten (79), twee veerringen (98), twee sluitringen (94), twee afdekkappen (51), twee binnenste afdekkappen (50) en vier bouten (89).
3. Bevestig twee triceps-touwen (56), één lange handgreep (57), één handgreep (58), één korte handgreep (59), één voetlus (60) en een dubbele greep (62) aan het apparaat.
4. Draai alle bouten, ringen, moeren en veerringen vast.

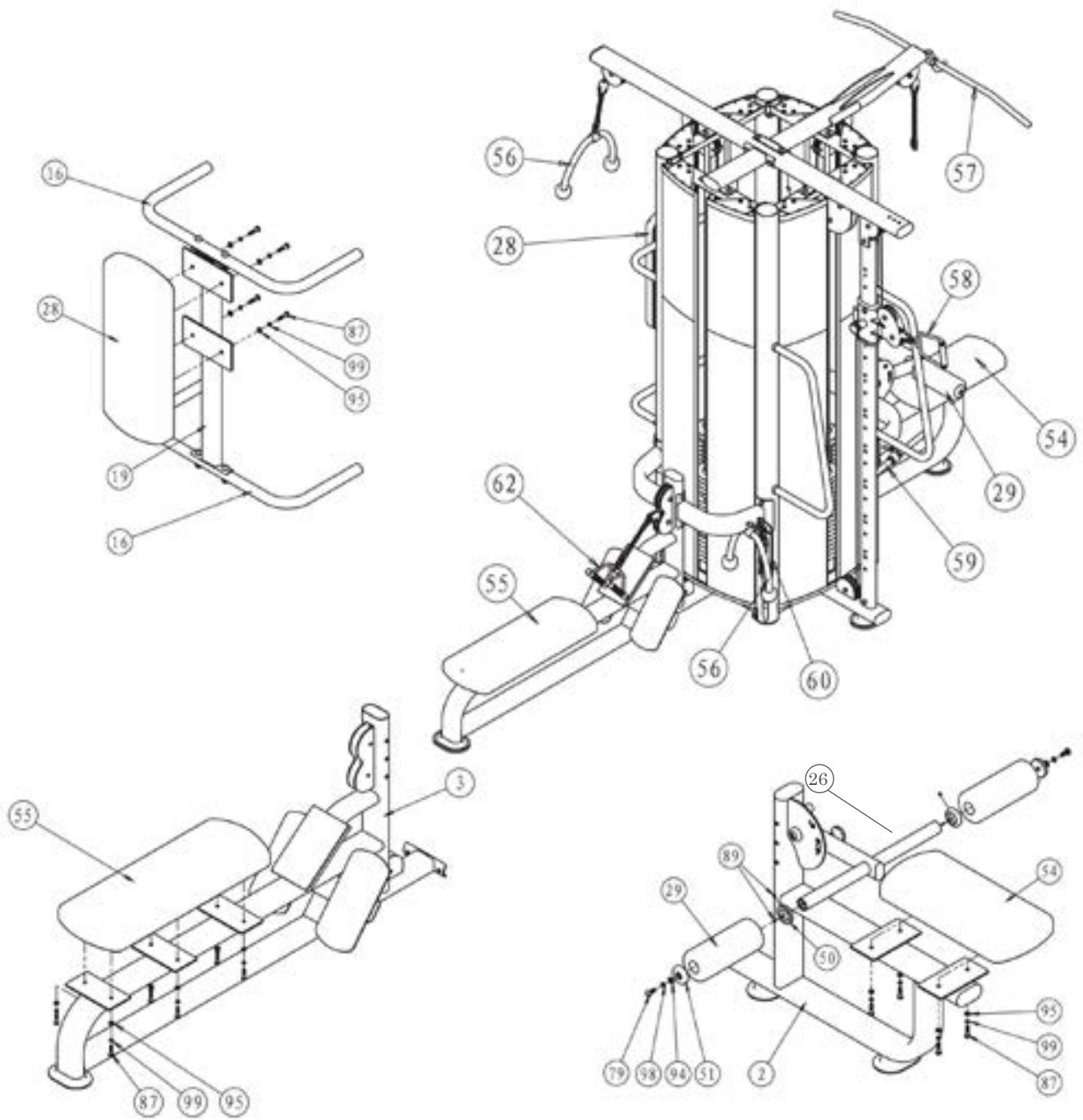

2.4 Montage

Lees eerst de montagebeschrijving stap voor stap zorgvuldig door en voer de montage in de beschreven volgorde uit.

OPMERKING

- + Schroef eerst alle onderdelen los en controleer hun juiste pasvorm. Schroef de schroeven pas met het gereedschap vast, wanneer dat in de handleiding vermeld wordt.
- + Indien u problemen heeft met het bekijken van de grafieken, raden wij u aan om de PDF-handleiding die u in de webwinkel vindt, op uw eindapparaat (bijv. smartphone, tablet of PC) te openen. Daar kunt u inzoomen op de grafieken. Denk eraan dat hiervoor het programma Adobe Acrobat Reader op uw eindapparaat moet geïnstalleerd zijn om het bestand te kunnen openen.
- + Sommige onderdelen zijn al voorgesamonteerd en worden niet in de leveringsomvang vermeld.
- + De bouten, veerringen, sluitringen en moeren zijn voorgesamonteerd.

Stap 1: Montage van de katrolframes en beschermafdekkingen

OPMERKING

- + Verwijder de bouten, veerringen, moeren en sluitringen.
1. Monteer het katrolframe 1 (6) en katrolframe 2 (2) met twee bouten (47), twee bouten (49), vier sluitringen (58) en twee moeren (54) aan het hoofdframe (3).
 2. Monteer het zijframe (1) met vier bouten (43), vier veerringen (61) en vier sluitringen (58) aan het hoofdframe (3) en katrolframe 2 (2).
 3. Monteer beide beschermafdekkingen (5) met acht bouten (50) en acht sluitringen (56) aan het hoofdframe (3).

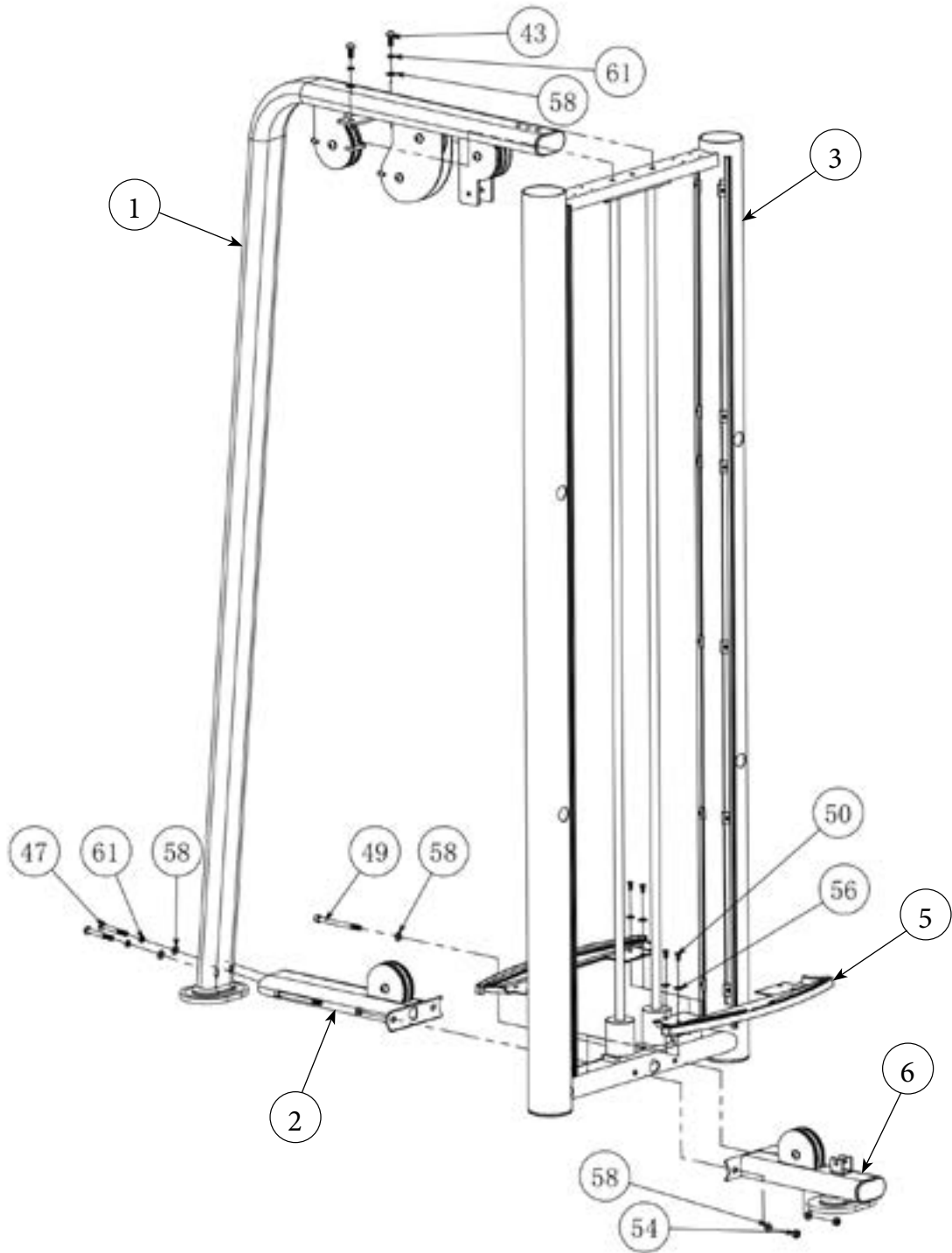

Stap 2: Montage van het gewichtsblok, het frame voor de hoogteverstelling en de kabelgeleiding.

ⓘ OPMERKING

- + De geleidestangen zijn al op het frame gemonteerd.
 - + Verwijder de bouten, veerringen, moeren en sluitringen.
 - + De katrollen zijn al voorgemonteerd.
1. Demonteer het bovenste deel van de geleidestangen (11).
 2. Schuif de 16 gewichtsplaten (37) op de geleidestangen (11).
 3. Schuif de bovenste gewichtsplaat (36) op de geleidestangen (11).
 4. Monteer de verstevigingsplaat (15) en de zijplaat (68) aan het hoofdframe (3) met twee bouten (42), twee veerringen (60) en twee sluitringen (67).
 5. Steek de stelpen (17) in een willekeurig gat van de gewichtsplaten (37).
 6. Schuif de hoogteversteller (20) over het hoogteverstellerframe (9).
 7. Monteer het hoogteverstellerframe (9) aan het katrolframe 1 (6) en het zijframe (1) met één bout (45), één bout (46), vier sluitringen (58) en twee moeren. (54).
 8. Veeg de voorkant van de gewichtenstapel schoon.
 9. Verwijder de beschermfolie van het etiket en zorg ervoor dat het etiket aan de tape blijft plakken.
 10. Lijn het middelste gat van het etiket uit met het middelste gat van de gewichtenstapel.
 11. Lijn het eerste etiket uit met de opening van de bovenste gewichtsplaat.
 12. Zorg ervoor dat het etiket recht zit en druk het dan langzaam aan.
 13. Verwijder voorzichtig de tape en druk elk etiket stevig op de gewichtenstapel.
 14. Laat de etiketten minimaal 24 uur uitharden.
 15. Monteer beide katrollen (27) op positie A.
 16. Leid de kabel naar positie B en monteer de katrol (26) op positie B.
 17. Leid de kabel naar positie C en monteer beide katrollen (26) op positie C.
 18. Leid de kabel naar positie D en monteer de katrol (28) op positie D.
 19. Leid de kabel naar positie E en monteer de katrol (26) op positie E.
 20. Leid de kabel naar positie F en monteer de katrol (26) op positie F.

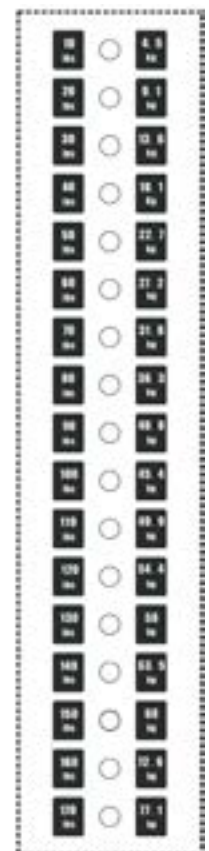

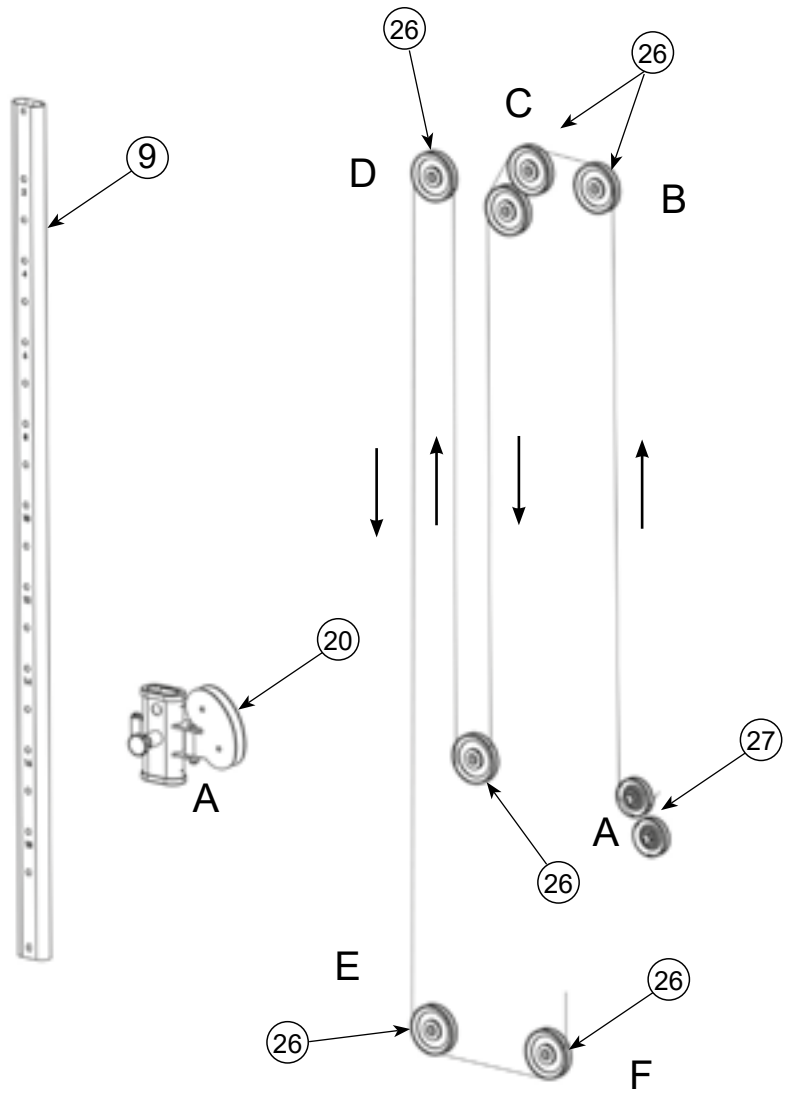
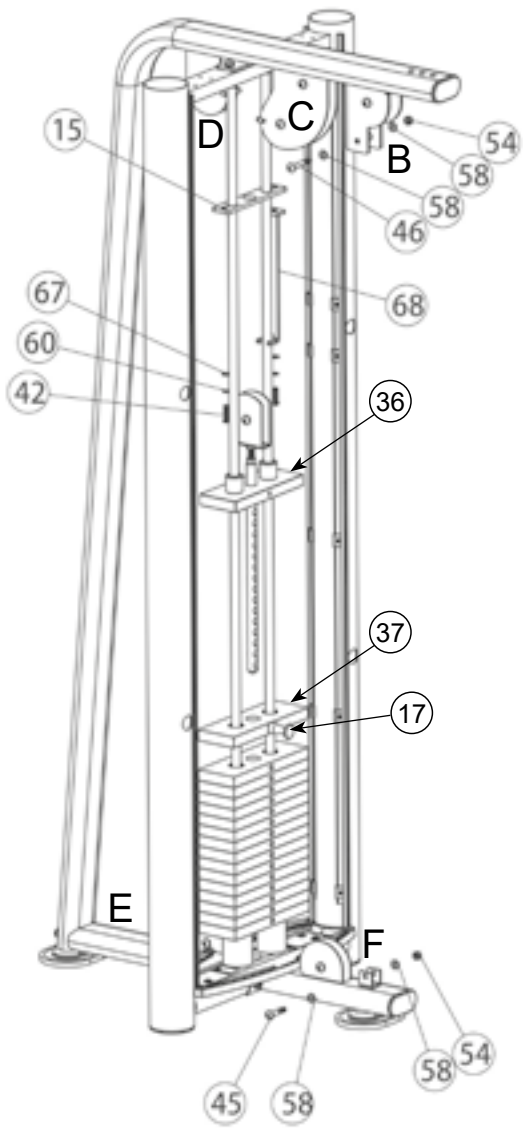

Stap 3: Montage van de afdekkingen en handgrepen

1. Bevestig de linker en rechter afdekkingen (39 en 40) aan de onderste beschermkappen (5).
2. Verwijder de vier bouten (43), vier veerringen (61) en vier sluitringen (58).
3. Monteer beide handgrepen (7) aan het hoofdframe (3) met vier bouten (43), vier veerringen (61) en vier sluitringen (58).

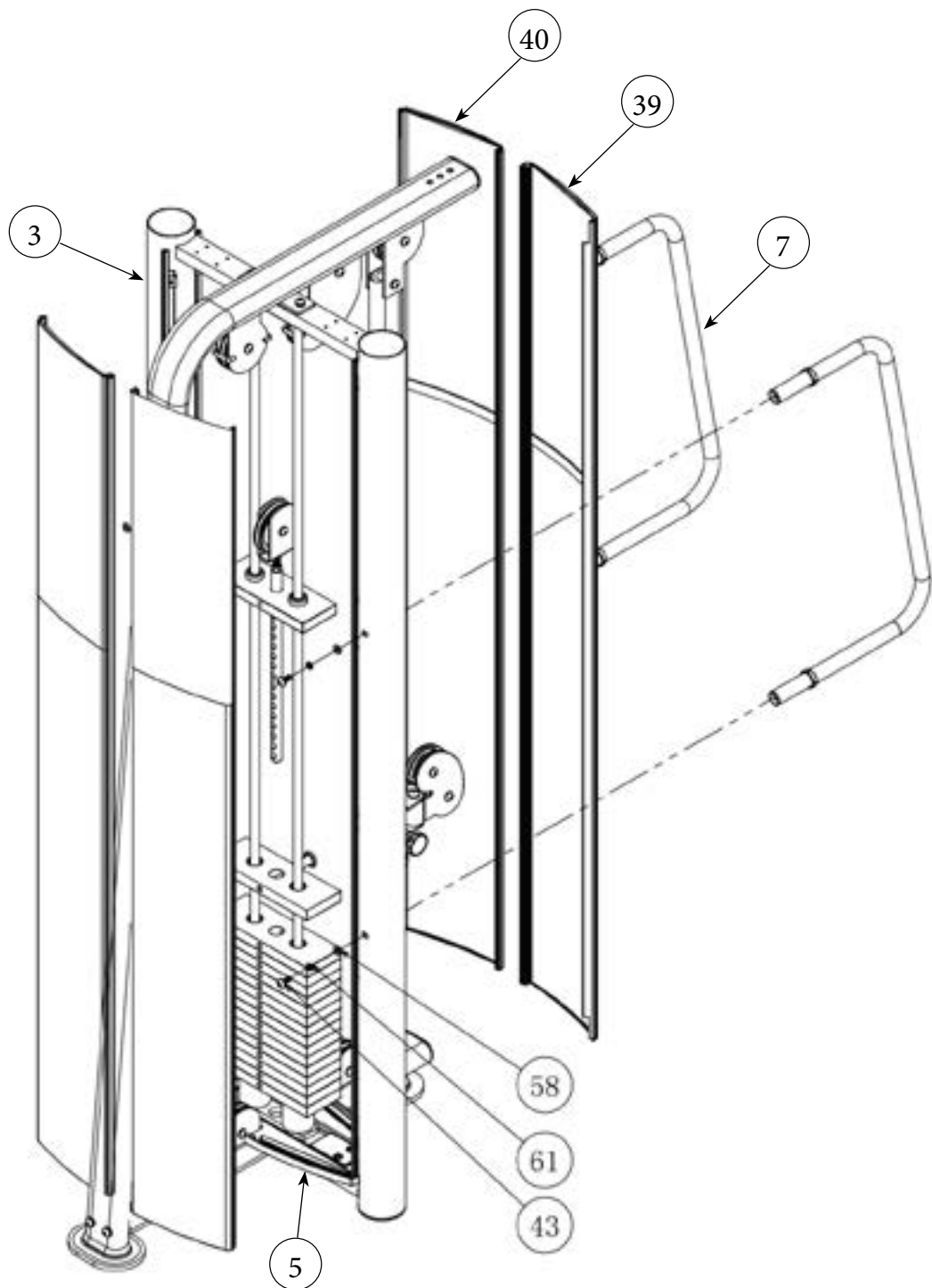

Stap 4: Montage van de verbindingenplaten

1. Verwijder de acht bouten (50) en acht sluitringen (56).
2. Monteer de twee verbindingenplaten (4) op het hoofdframe (3) met behulp van acht bouten (50) en acht sluitringen (56).

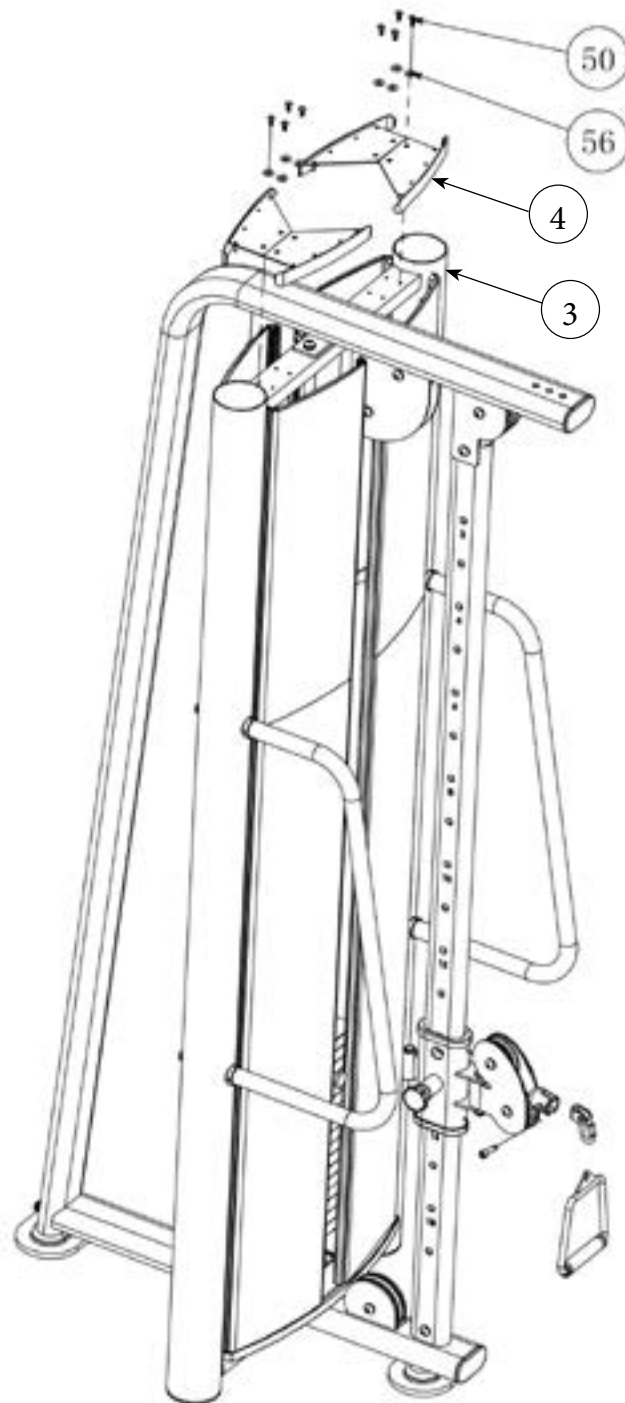

2.5 Montage

Lees eerst de montagebeschrijving stap voor stap zorgvuldig door en voer de montage in de beschreven volgorde uit.

ⓘ **OPMERKING**

- + Schroef eerst alle onderdelen los en controleer hun juiste pasvorm. Schroef de schroeven pas met het gereedschap vast, wanneer dat in de handleiding vermeld wordt.
- + Indien u problemen heeft met het bekijken van de grafieken, raden wij u aan om de PDF-handleiding die u in de webwinkel vindt, op uw eindapparaat (bijv. smartphone, tablet of PC) te openen. Daar kunt u inzoomen op de grafieken. Denk eraan dat hiervoor het programma Adobe Acrobat Reader op uw eindapparaat moet geïnstalleerd zijn om het bestand te kunnen openen.
- + De bouten, veerringen en sluitringen zijn voormonteerd.

Stap 1: Verbinding maken met PC1001C

ⓘ **OPMERKING**

PC1001C is verbonden met PC1001A en PC1001B.

1. Demonteer de twaalf bouten (7), twaalf veerringen (10) en twaalf sluitringen (9).
2. Verbind het bovenste verbindingsframe (1) tussen PC1001A en PC1001B met twee verbindingsplaten (2) met behulp van twaalf bouten (7), twaalf veerringen (10) en twaalf sluitringen (9).

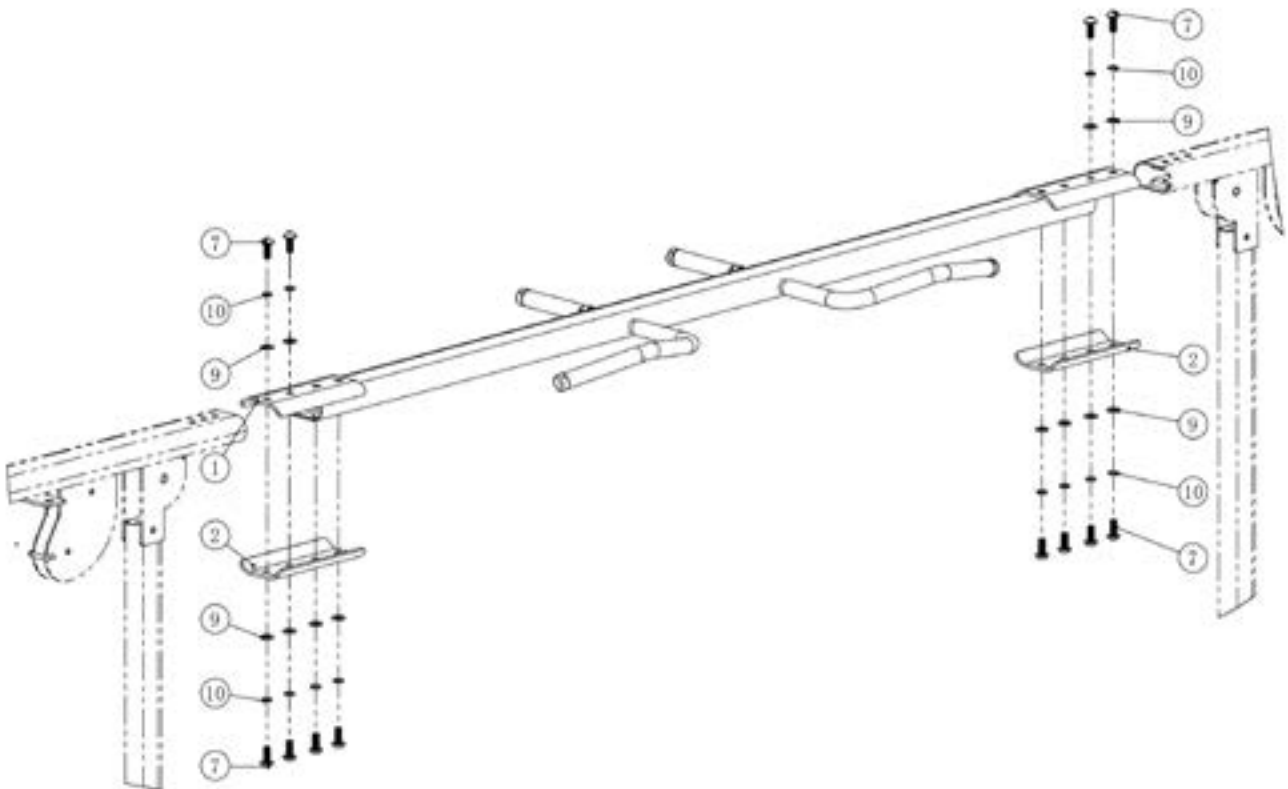

3.1 Algemene informatie

Bij het trainen is het belangrijk ervoor te zorgen dat de oefeningen correct worden uitgevoerd om blessures te voorkomen en het gewenste trainingseffect te bereiken. Zorg ervoor dat u de juiste techniek gebruikt en oefent binnen een passend intensiteitsbereik. Als u twijfelt of een gezondheidsprobleem heeft, raadpleeg op voorhand dan altijd een deskundige zoals een arts of trainer.

Begin uw training altijd met een lage belasting en verhoog deze gelijkmatig en voorzichtig. Beëindig uw training met een cooling-down. Heeft u vragen of is het onduidelijk, neem dan contact op met uw huisarts.

3.1.1 Trainingskleding

Draag de geschikte sportkleding die comfortabel zit en ademend is tijdens het sporten. Vermijd kleding die u beperkt of ongemakkelijk zitten. Zorg ervoor dat uw schoenen geschikt zijn en voldoende ondersteuning bieden. Draag ook altijd een handdoek bij u om zweet weg te vegen en het apparaat schoon te houden.

3.1.2 Opwarmen en strekken

Het is belangrijk om vóór de training goed op te warmen en te rekken en strekken om blessures te voorkomen en de prestaties te verbeteren. Rekken en strekken helpt de spieren los te maken en de mobiliteit te verbeteren. Zorg ervoor dat u vóór elke training korte rekoefeningen doet.

Opwarmingsoefening:

1. Ga rechtop staan met uw voeten op ongeveer schouderbreedte uit elkaar.
2. Begin met zachte armcirkels door uw armen langzaam en gecontroleerd naar voren te bewegen in kleine cirkels.
3. Voer armcirkels naar achteren uit om de schouders en armen los te maken.
4. Doe squats door langzaam te hurken en dan weer rechtop te staan. Zorg ervoor dat uw knieën niet voorbij uw tenen uitsteken.

VOORZICHTIG

Train niet met pijnlijke spieren en bescherm de aangetaste spieren, dit omdat het in het ergste gevoel tot blessures kan leiden.

3.1.3 Medicatie

Als u regelmatig medicatie gebruikt en wilt sporten, is het belangrijk om op de hoogte te zijn van mogelijke wisselwerkingen. Vraag uw arts of apotheker of uw medicijnen uw sportprestaties kunnen beïnvloeden.

3.1.4 De gebruikte spiergroepen

Bij roeien worden de volgende spiergroepen gebruikt:

- + Bilspieren
- + Beenspieren
- + Armspieren
- + Rugspieren
- + Borstspieren

Zorg ervoor dat u uw rug recht houdt tijdens het sporten. Hurk of buig uw rug niet.

3.1.5 Frequentie

Regelmatige lichaamsbeweging is cruciaal om vooruitgang te boeken en op de lange termijn gezond te blijven. Voortdurende oefening kan de spieren versterken, het uithoudingsvermogen verbeteren en het algehele welzijn verhogen. Vergeet niet dat zelfs kleine trainingssessies regelmatig kunnen worden gedaan om resultaten op de lange termijn te bereiken. Blijf gemotiveerd en houd u aan uw trainingsdoelen.

Trainen met hartslagoriëntatie

De hartslagoriëntatie garandeert u een uiterst effectieve en gezondheidsvriendelijke training. Aan de hand van uw leeftijd en onderstaande tabel kunt u dat doen. Lees en bepaal snel en eenvoudig uw optimale hartslagwaarde voor training. Er klinkt een signaal als uw hartslag boven de ingestelde doelhartslag komt. Hieronder leest u welke doelhartslag belangrijk is voor welk trainingsdoel.

Vetverbranding (gewichtregulatie): Het belangrijkste doel is het verbranden van vet. Om dit trainingsdoel te bereiken zijn een lage trainingsintensiteit (ca. 55% van de maximale hartslag) en een langere trainingsduur geschikt.

Cardiovasculaire training (duurtraining): Het primaire doel is om het uithoudingsvermogen en de conditie te vergroten door een verbeterde zuurstoftoevoer via het cardiovasculaire systeem. Om dit trainingsdoel te bereiken is een gemiddelde intensiteit (ca. 75% van de maximale hartslag) met een gemiddelde trainingsduur nodig.

Anaerobe (maximale) inspanningstraining: Het belangrijkste doel van een training met maximale inspanning is het verbeteren van het herstel na een korte, intensieve training, om zo snel mogelijk terug te keren naar het aerobe bereik. Om dit trainingsdoel te bereiken is een hoge intensiteit (ca. 90% van de maximale hartslag) nodig met korte, intensieve inspanning, gevolgd door een herstelfase om spierversmoeidheid te voorkomen.

Voorbeeld:

Voor een 45-jarige bedraagt de maximale hartslag 175 ($220 - 45 = 175$).

- + De streefzone voor vetverbranding (55%) bedraagt ca. 96 slagen/min = $(220 - \text{leeftijd}) \times 0,55$.
- + De duurtrainingszone (75%) bedraagt ca. 131 slagen/min. = $(220 - \text{leeftijd}) \times 0,75$.
- + De maximale hartslagwaarde voor anaërobe trainingstraining (90%) is ongeveer 157 slagen/min. = $(220 - \text{leeftijd}) \times 0,9$.

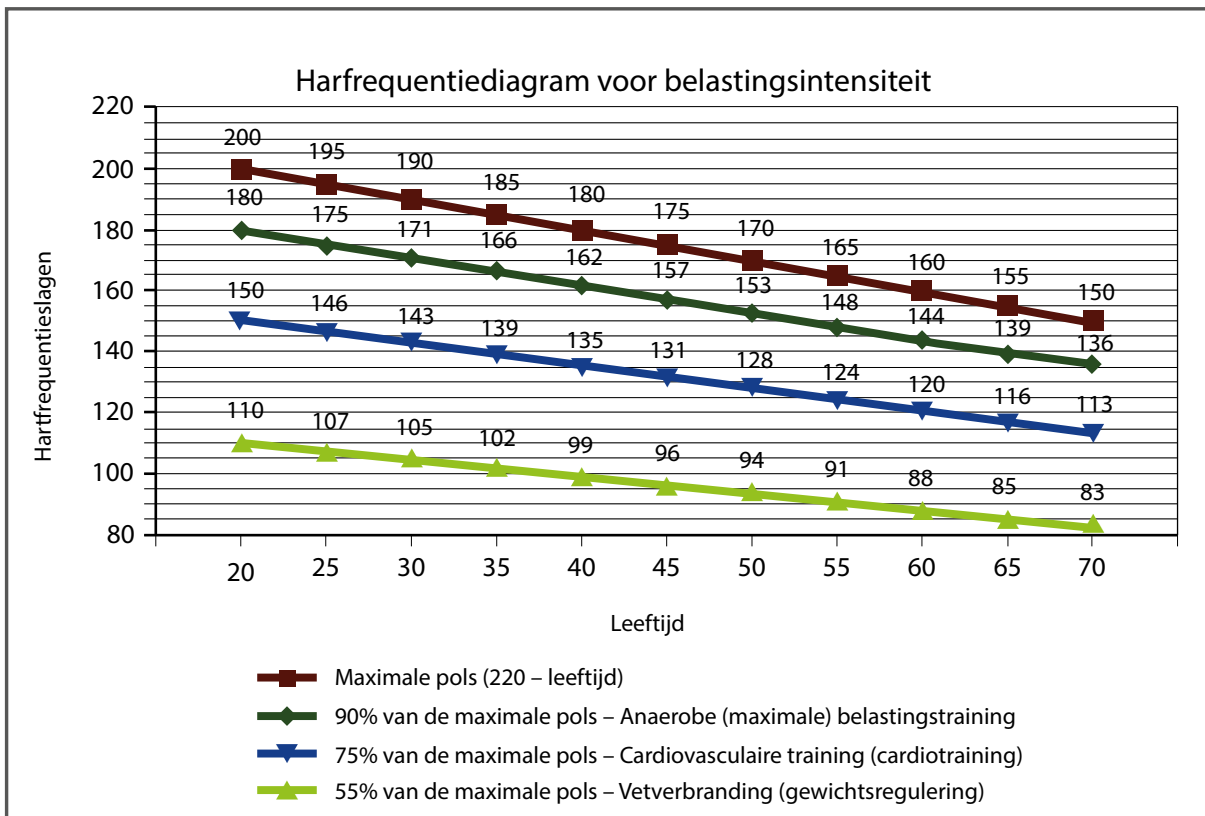

4.1 Algemene informatie



WAARSCHUWING

- + De opslagplaats moet zodanig worden gekozen, dat misbruik door derden of kinderen kan worden uitgesloten.
- + Als je apparaat niet uitgerust is met transportwielen, moet je het apparaat demonteren alvorens het te verplaatsen.

▶ OPGELET

- + Zorg ervoor dat het apparaat op de gekozen opslagplaats beschermd is tegen vocht, stof en vuil. De opslagplaats moet droog en goed verlucht zijn en een constante omgevingstemperatuur tussen 10 °C en 35 °C hebben.

5.1 Algemene informatie



WAARSCHUWING

- + Voer geen ondeskundige veranderingen aan het apparaat uit.



VOORZICHTIG

- + Beschadigde of versleten onderdelen kunnen je veiligheid en de levensduur van het apparaat in gevaar brengen. Vervang dus onmiddellijk alle beschadigde of versleten onderdelen. Wend je in dit geval tot je verkoper. Het apparaat mag niet meer worden gebruikt, totdat het terug in orde is. Gebruik indien nodig uitsluitend originele vervangonderdelen.

▶ OPGELET

- + Naast de hier vermelde aanwijzingen en aanbevelingen voor het onderhoud en de verzorging kunnen bijkomende service- en/of reparatiewerkzaamheden noodzakelijk zijn; deze mogen uitsluitend door gemachtigde servicetechniekers worden uitgevoerd.

5.2 Storingen en foutdiagnose

Het apparaat wordt tijdens de productie regelmatig aan kwaliteitscontroles onderworpen. Ondanks deze controles kunnen er zich storingen of fouten voordoen. Vaak zijn individuele onderdelen verantwoordelijk voor deze storingen en meestal volstaat het om deze te vervangen. De meest frequente fouten en hun oplossing vind je in het volgende overzicht: Als het apparaat desondanks niet correct functioneert, moet je je verkoper contacteren.

Fout	Oorzaak	Oplossing
Knarsende geluiden	Kabels of rollers lopen niet zuiver of zijn beschadigd	+ Visuele controle van de kabelloop of de rolgeleider + Vervang het betreffende onderdeel in geval van schade
Gewicht hangt in de lucht	Kabel te strak	Stel de kabelspanning bij
Kabel zonder spanning	Kabel te slap	Stel de kabelspanning bij
Krakende geluiden	Losse of te strakke schroefverbinding	Schroefverbinding controleren of smeren*
Apparaat wankelt	+ Oneffen ondergrond + Losse schroefverbinding	+ Apparaat uitlijnen + Schroeven vastdraaien
Trekken gaat moeilijk	+ Gewichtenhouders/ geleidestangen droog + Foutieve kabelgeleiding	+ Geleidestangen smeren* + Kabelgeleiding controleren

* Met een vetvrije siliconenolie of siliconenspray.

5.3 Onderhouds- en inspectietermijnen

Om beschadigingen door lichaamszweet te vermijden, moet het apparaat na elke workout met een vochtige handdoek (geen oplosmiddelen gebruiken!) worden gereinigd.

De volgende routinewerkzaamheden moeten op de aangegeven tijdstippen worden uitgevoerd:

Onderdeel	Wekelijks	Maandelijks	Elke drie maanden
Kabel	R	I	
Schroefverbindingen		I	
Rolgeleider/ Kabelgeleiding		I	
Rails/Geleidestangen		I	
Kussen	R		
Legende: R = Reinigen; I = Inspecteren			

6 AFVALVERWIJDERING

Aan het einde van zijn levensduur mag dit apparaat niet samen met het normale huishoudelijk afval worden afgevoerd. Het moet naar een inzamelpunt voor de recyclage worden gebracht. Meer informatie krijg je bij de bevoegde dienst voor afvalinzameling van je woonplaats.



Volgens hun markering zijn de materialen recycleerbaar. Met de recyclage, de terugwinning van grondstoffen of andere vormen van recycling van oude en afgedankte apparaten lever je een belangrijke bijdrage aan de bescherming van het milieu.

7 AANBEVOLEN ACCESSOIRES

Om je trainingsbeleving nog aangenamer en efficiënter te maken, raden wij je aan om je fitnessapparaat aan te vullen met passende accessoires. Voor krachttoestellen zoals krachtstations, halterbanken of racks kan dit bijvoorbeeld een **vloermat** zijn waardoor jouw fitnessapparaat nog steviger staat én ook nog eens de vloer beschermt tegen zweet of schade maar dit kunnen ook **extra gewichten** zijn, passende **handvatten**, **voetbandjes** speciaal voor beentraining of zelfs **triceps touwen**. Ook kun je individuele krachtstations uitbreiden met bijvoorbeeld een **legpress**, dat maakt je training nog intensiever en uitgebreider.

Ons assortiment accessoires is van de hoogste kwaliteit en maakt je training nog beter. Als je meer informatie wenst over compatibele accessoires, raadpleeg je in onze webwinkel de detailpagina van de producten (het gemakkelijkste is om het artikelnummer in het zoekveld bovenaan in te voeren), waar je de aanbevolen accessoires voor dat product terugvindt. Alternatief kun je de meegeleverde QR-code gebruiken. Je kunt natuurlijk ook onze klantendienst contacteren: telefonisch, per e-mail, in een van onze filialen of via onze socialemediakanalen. Wij staan voor je klaar!



Vloermat



Borstband



Tricepstouw

8.1 Serienummer en modelnaam

Om ons in staat te stellen om jou de bestmogelijke service te bieden, moet je de **modelnaam**, het **artikelnummer**, het **serienummer**, de **detailtekening** en de **onderdelenlijst** bij de hand houden. De bijbehorende contactmogelijkheden vind je in hoofdstuk 10 van deze gebruiksaanwijzing.

ⓘ **OPMERKING**

Het serienummer van je apparaat is uniek. Het staat vermeld op een witte sticker. De precieze positie van deze sticker vind je op de volgende afbeelding.



Voer het serienummer in het bijbehorende veld in.

Serienummer:

Merk/categorie:

Modelnaam:

Artikelnummer

8.2 Onderdelenlijst PC1001A

Nr.	Naam (ENG)	Aantal
1A	Tower Frame	2
2A	Floor Frame	1
3A	Main Frame	1
4A	Pedal Frame	1
5A	Pull Frame	1
6A	Connection Frame	1
7A	Tower Connection Frame	2
8A	Top Connection Frame	2
9A	Support Frame	2
10A	Support Frame	2
11A	Rotating Frame	1
12A	Floor Frame	1
13A	Short Floor Frame	2
14A	Top Pulley Frame	1
15A	Handle Frame	2
16A	Back Pad Round Frame	2
17A	Moving Pully Frame	1
18A	Adjustment Frame	1
19A	Back Pad Frame	1
20A	Sliding Frame	1
21A	Shroud Connection Part1	4
22A	Connection Part 2	4
23A	Guide Rod	8
24A	Pully Spacer	2
25A	Rotating Bushing	2
26A	Axis	1
27A	Adjustment Plate	1
28A	Back Pad	1
29A	Round Pad	2
30A	TowerTrim	8
31A	Left Shroud Set	4

Nr.	Naam (ENG)	Aantal
32A	Right Shroud Set	4
33A	Under Shroud Set 1	2
34A	Under Shroud Set 2	2
35A	Cable 1	1
36A	Cable 2	1
37A	Cable 3	1
38A	Cable 4	1
39A	Rotating Frame	1
40A	Adjustment Pin	2
41A	Hanging Shaft	4
42A	10-pound Weight	54
43A	10-pound Top Weight	4
44A	Spring Pin	4
45A	17-hole Weight Selector	4
46A	20-pound Weight	10
47A	C Bracket	8
48A	Chain	4
49A	Ring	2
50A	Inner End Cap	2
51A	End Cap	2
52A	End Cap	2
53A	Guide Rod Fixing Plate	4
54A	Seat Pad	1
55A	Seat Pad	1
56A	Back Pull Rope	2
57A	Long Handle	1
58A	Ring Handle	1
59A	Short Handle	1
60A	Leg Band	1
61A	Weight Pin	4
62A	Double Handles	
63A	Aluminium Collar	8

64A	Guide Rod End Gap	16
65A	Elliptical Tube Plug	9
66A	Elliptical Tube Plug	2
67A	Elliptical Tube Plug	1
68A	Round Tube Plug	4
69A	Pulley Set	18
70A	Pulley Set	2
71A	Locating Bush	2
72A	Rubber Floor Mat	5
73A	Floor Tube Plug	4
74A	Endcap	1
75A	Rubber Load-Bearing Cover	8
76A	Tube Coupler Cover	2
77A	Small Handle Cover	2
78A	Roll Bearing	2
79A	Button Bolt M10*25	64
80A	Button Bolt M10*35	8
81A	Button Bolt M10*50	22
82A	Button Bolt M10*55	1
83A	Button Bolt M10*70	2
84A	Socket Head Bolt M10*120	2
85A	Socket Head Bolt M10*125	4
86A	Button Bolt M12*90	1
87A	Button Bolt M8*35	22
88A	Button Bolt M8*15	4
89A	Inner Hexagon Sunk Head Bolt	4
90A	Hexagon Socket Set S with Gone	16
91A	Countersunk Head Self-tapping Screws	2
92A	Cross Flat Head Bolt	40
93A	Cross Pan Head Screw	48

94A	Flat Washer	134
95A	Flat Washer	22
96A	Flat Washer	4
97A	Flat Washer	2
98A	Spring Washer	72
99A	Spring Washer	22
100A	Nut	30
101A	Nut	1
102A	Flat Washer	40
103A	Hexagon Socket Set S with Gone	4
104A	"U" bracket	3
105A	Nylon Cover	4
107A	Limit plate 1	2
108A	Limit plate 2	1

8.3 Onderdelenlijst PC1001B

Nr.	Naam	Aantal
1B	Fringe Frame	1
2B	Ground frame	1
3B	door frame	1
4B	coverlink	2
5B	bottom guard	1
6B	Ground frame	1
7B	handle	2
8B	pulley-yoke	1
9B	adjustable frame	1
10B	Sliding frame	1
11B	guidebar	2
12B	pulley Spacer	2
13B	cable set2	1
14B	regulator	1
15B	fixed guide iron chip	1
16B	bottom guard	1
17B	plug kit	1
18B	end-cap	4
19B	tuber plug	2
20B	rotary frame	1
21B	lantern ring	2
22B	plug	1
23B	C-type	1
24B	annular handle	1
25B	ellipse plug	2
26B	pulley set	7
27B	pulley set	2
28B	spring	1
29B	blocking ring	4
30B	rubber floor mat	2
31B	tube cover	2
32B	knob set	1

Nr.	Naam	Aantal
33B	bearing rubber cover	2
34B	rolling bearing	2
35B	17 holes knob	1
36B	10-pound weight	1
37B	10-pound top weight	16
38B	spring pin	1
39B	left protecting cover	2
40B	right protecting cover	2
41B	Inner Hexagon Mushroom Head Bolt	2
42B	Inner Hexagon Mushroom Head Bolt	2
43B	Inner Hexagon Mushroom Head Bolt	6
44B	Inner Hexagon Mushroom Head Bolt	8
45B	Inner Hexagon Mushroom Head Bolt	1
46B	Inner Hexagon Mushroom Head Bolt	2
47B	Inner Hexagon Mushroom Head Bolt	2
48B	Inner Hexagon Mushroom Head Bolt	1
49B	Inner Hexagon Socket Head Bolt	2
50B	Cross Sunk Head Bolt	12
51B	Cross Sunk Head Bolt	24
52B	Inner Hexagon Sunk Head Bolt	8
53B	Inner Hexagon Sunk Head Bolt	4
54B	nut	13
55B	nut	1
56B	flat washer	12
57B	flat washer	2
58B	flat washer	34

59B	flat washer	2
60B	spring washer	2
61B	spring washer	8
62B	nut	2
63B	hexagonal nut	1

8.4 Onderdelenlijst PC1001C

Nr.	Naam (ENG)	Aantal
1C	top connection frame	1
2C	four holes connection board	2
3C	handle cover	2
4C	handle cover	2
7C	aluminium endcap	12
9C	aluminium collar	12
10C	Inner Hexagon Mushroom Head Bolt	12

8.5 Detailtekening PC1001A

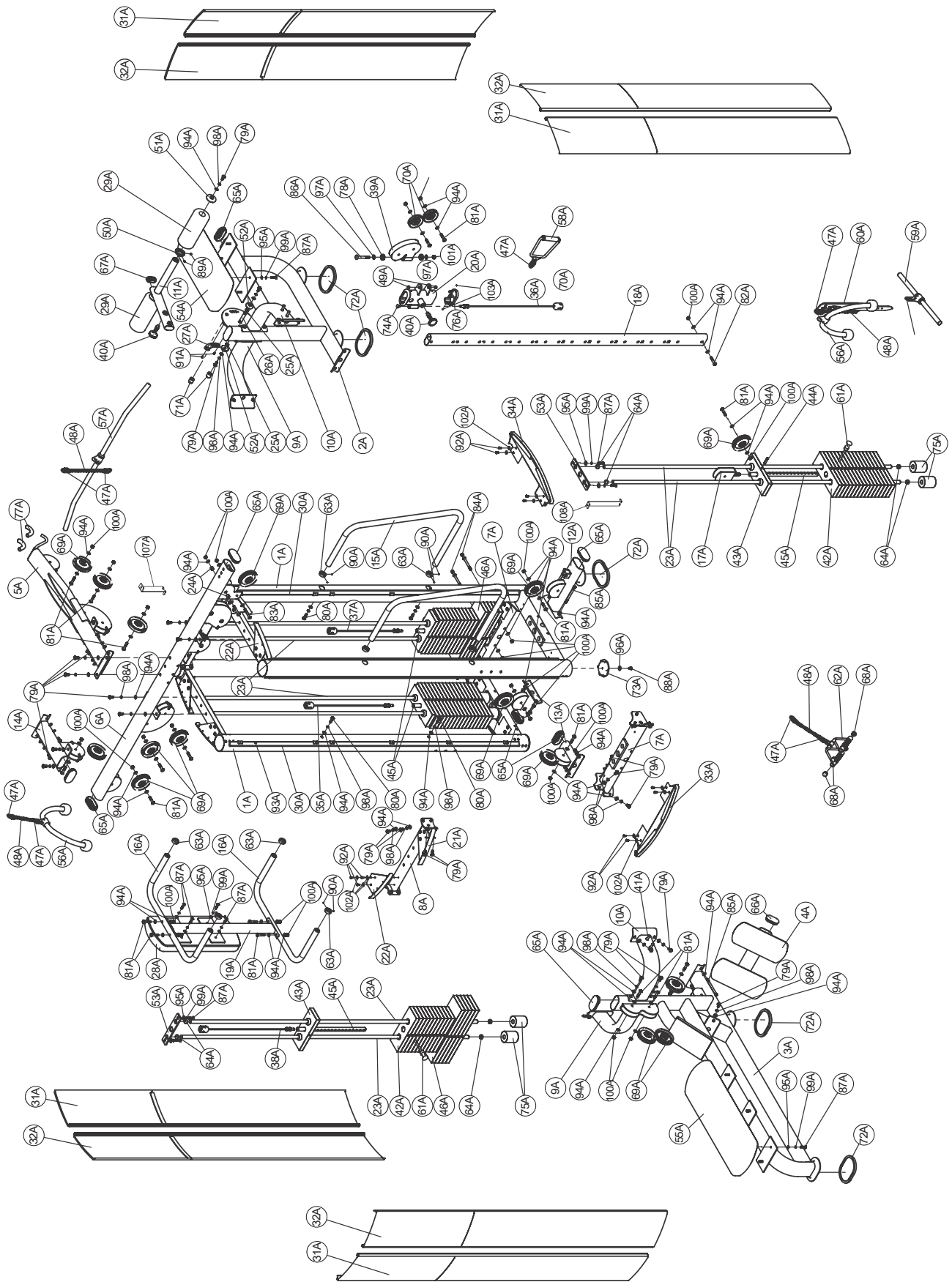

8.7 Detailtekening PC1001C

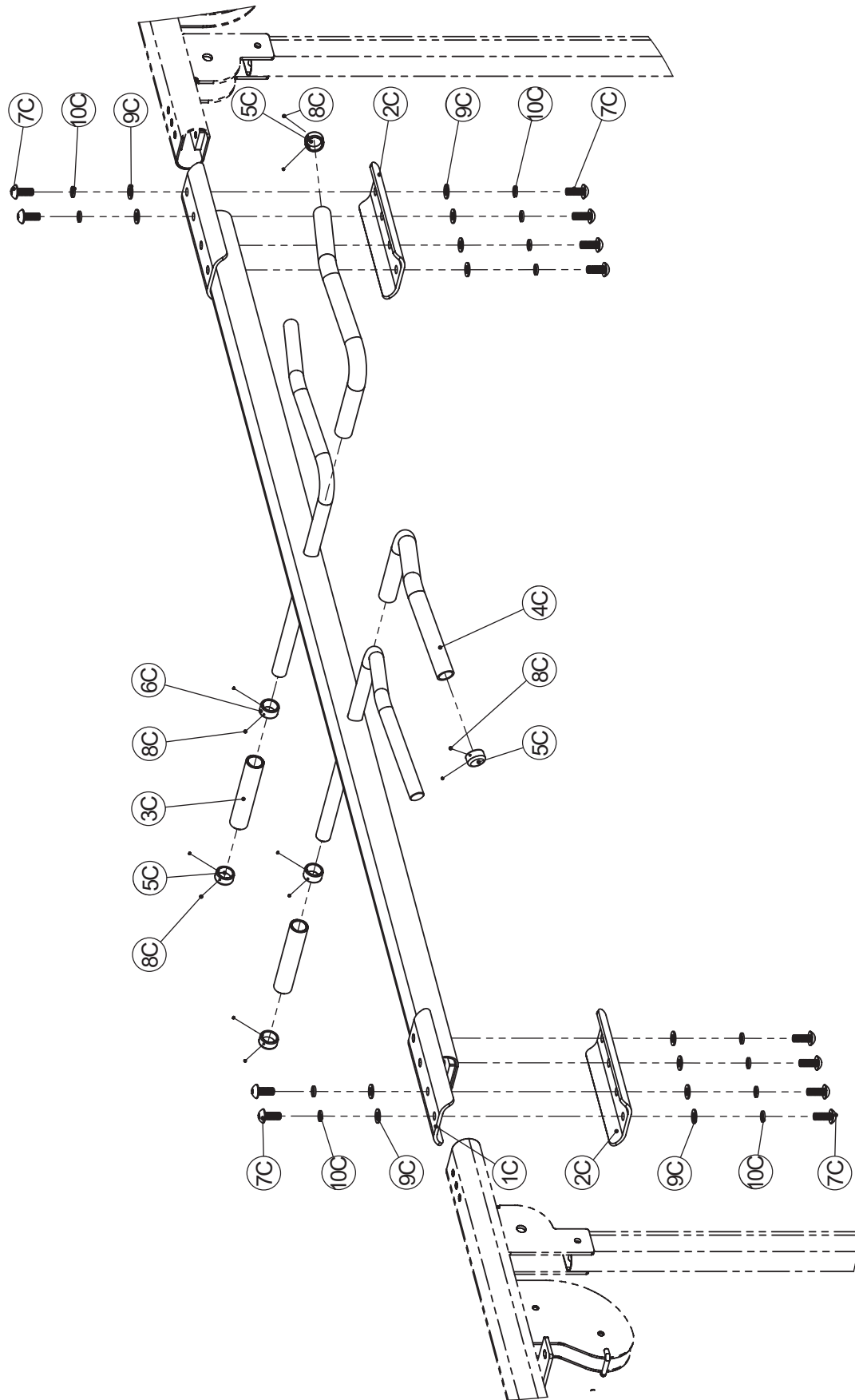

Producten van TAURUS® worden onderworpen aan strenge kwaliteitscontroles. Als een fitnessapparaat dat je bij ons gekocht hebt, niet perfect functioneert, betreuren wij dat en verzoeken wij je om onze klantendienst te contacteren. We staan telefonisch voor je klaar via de technische hotline.

Foutbeschrijvingen

Je trainingsapparaat is zo ontwikkeld, dat permanent een hoogwaardige training mogelijk is. Als er zich desondanks toch problemen voordoen, moet je eerst de gebruiksaanwijzing lezen. Voor het oplossen van andere problemen moet je Fitshop contacteren of naar onze gratis service hotline bellen. Om de fout zo snel mogelijk op te lossen, beschrijf je de fout zo nauwkeurig mogelijk.

Naast de wettelijke garantie geven wij je garantie op alle bij ons gekochte fitnessapparaten volgens de onderstaande bepalingen.

Jouw wettelijke rechten worden hierdoor niet beperkt.

Garantie-eigenaar

De garantie-eigenaar is de eerste koper of elke persoon die een nieuwgekocht product van de eerste koper als geschenk gekregen heeft.

Garantieperiodes

Vanaf de levering van de fitnessapparatuur gelden onze in de webshop aangegeven garantietermijnen. Wilt u dus de voor u relevante garantietermijn weten, dan vindt u dit terug op de productpagina.

Onderhoudskosten

Wij kunnen de volgende keuze maken: reparatie, vervanging van individuele onderdelen of complete vervanging. Vervangonderdelen die tijdens de montage van het apparaat zelf moeten worden aangebracht, moeten door de garantienemer zelf worden vervangen en vormen geen onderdeel van het onderhoud. Na het verstrijken van de garantieperiode is de garantiehouders zelf verantwoordelijk voor de onderdelen, het onderhoud, reparaties, installatie en verzendkosten.

De gebruikstijden worden als volgt aangegeven:

- + Thuisgebruik: uitsluitend privégebruik in een privéhuishouding tot 3 uren per dag
- + Semiprofessioneel gebruik: tot 6 uur per dag (bijv. revalidatie, hotels, verenigingen, bedrijfsfitness)
- + Professioneel gebruik: meer dan 6 uur per dag (bijv. fitness-studio)

Garantieservice

Tijdens de garantieperiode worden apparaten die omwille van materiaal- of fabricagefouten defecten vertonen, naar onze keuze gerepareerd of vervangen. Vervangen apparaten of onderdelen van apparaten worden onze eigendom. De garantieprestaties leiden noch tot een verlenging van de garantieperiode, noch zetten zij een nieuwe garantie in gang.

Garantievoorwaarden

Om de garantie te laten gelden, zijn de volgende stappen vereist:

Contacteer de klantendienst per e-mail of per telefoon. Als het product tijdens de garantieperiode moet teruggestuurd worden voor reparatie, betaalt de verkoper de kosten. Na het verstrijken van de garantie draagt de koper de transport- en verzekeringskosten. Als het defect tot de omvang van onze garantieprestatie behoort, krijg je een gerepareerd of een nieuw apparaat terug.

Garantieclaims zijn uitgesloten bij schade door:

- + misbruik of onjuiste behandeling
- + omgevingsinvloeden (vochtigheid, hitte, overspanning, stof, enz.)
- + niet-naleving van de voor het apparaat geldende veiligheidsregels
- + niet-naleving van de gebruiksaanwijzing
- + gebruik van geweld (bijv. slag, stoot, val)
- + ingrepen die niet door de door gemachtigde serviceafdeling werden uitgevoerd
- + eigenmachtige pogingen tot reparatie

Aankoopbewijs en serienummer

Let erop dat je de bijbehorende factuur moet kunnen voorleggen als je een beroep doet op de garantie. Opdat wij de versie van je model eenduidig zouden kunnen identificeren en met het oog op onze kwaliteitscontrole hebben wij het serienummer van het apparaat nodig voor ieder servicegeval. Houd het serienummer en je klantnummer bij de hand als je naar onze service hotline telefoneert. Dit vergemakkelijkt een snelle behandeling.

Als je problemen hebt om het serienummer op je apparaat te vinden, kun je contact opnemen met onze servicemedewerkers voor meer informatie.

Service buiten de garantie

Ook indien je trainingsapparaat gebreken vertoont na het verstrijken van de garantie of in gevallen die uitgesloten zijn van de waarborg, zoals normale slijtage, staan we voor je klaar om je een individuele offerte te maken. Contacteer onze klantendienst om een snelle en prijsgunstige oplossing voor het probleem te vinden. In dit geval zijn de verzendkosten ten laste van jou.

Communicatie

Vele problemen kunnen al door een gesprek met ons als jouw vakhandelaar worden opgelost. We weten hoe belangrijk een snelle en ongecompliceerde probleemoplossing is voor jou als gebruiker van het trainingsapparaat, zodat je zonder grote en lange onderbrekingen met plezier kunt trainen. Daarom zijn wij ook voorstander van een snelle en onburocratische oplossing van jouw vraag. Houd daarom altijd je klantnummer en het serienummer van het defecte apparaat bij de hand.

10 CONTACT

DE	DK	UK
<p>TECHNIK</p> <p>☎ +49 4621 4210-900 ☎ +49 4621 4210-698 ✉ technik@fitshop.de 🕒 Öffnungszeiten entnehmen Sie unserer Homepage.</p> <p>SERVICE</p> <p>☎ 0800 20 20277 (kostenlos) ☎ 04621 4210 - 0 ✉ info@fitshop.de 🕒 Öffnungszeiten entnehmen Sie unserer Homepage: https://stg.fit/statita</p>	<p>TEKNIK OG SERVICE</p> <p>☎ 80 90 16 50 ☎ +49 4621 4210-945 ✉ info@fitshop.dk 🕒 Åbningstider kan findes på hjemmesiden: https://stg.fit/statit7</p>	<p>CUSTOMER SUPPORT</p> <p>☎ 00800 2020 2772 ☎ +494621 4210 944 ✉ info@fitshop.co.uk 🕒 You can find the opening hours on our homepage: https://stg.fit/statitc</p>
	FR	BE
	<p>TECHNIQUE & SERVICE</p> <p>☎ +33 (0) 189 530984 ☎ +49 4621 42 10 933 ✉ info@fitshop.fr 🕒 Vous trouverez les heures d'ouverture sur notre site Internet: https://stg.fit/statit4</p>	<p>TECHNIQUE & SERVICE</p> <p>☎ 02 732 46 77 ☎ +49 4621 4210 933 ✉ info@fitshop.be 🕒 Vous trouverez les heures d'ouverture sur notre site Internet: https://stg.fit/statit8</p>
ES	NL	INT
<p>TECNOLOGÍA Y SERVICIOS</p> <p>☎ 911 238 029 ✉ info@fitshop.es 🕒 Consulta nuestro horario de apertura en la página web: https://stg.fit/statit5</p>	<p>TECHNISCHE DIENST & SERVICE</p> <p>☎ +31 172 619961 ✉ service@fitshop.nl 🕒 De openingstijden vindt u op onze homepage: https://stg.fit/statit3</p>	<p>TECHNICAL SUPPORT & SERVICE</p> <p>☎ +49 4621 4210-944 ✉ service-int@fitshop.de 🕒 You can find the opening hours on our homepage: https://stg.fit/statita</p>
PL	AT	CH
<p>DZIAŁ TECHNICZNY I SERWIS</p> <p>☎ 22 307 43 21 ☎ +49 4621 42 10-948 ✉ info@fitshop.pl 🕒 Godziny otwarcia można znaleźć na stronie głównej: https://stg.fit/statit6</p>	<p>TECHNIK & SERVICE</p> <p>☎ 0800 20 20277 (Freecall) ☎ +49 4621 42 10-0 ✉ info@fitshop.at 🕒 Öffnungszeiten entnehmen Sie unserer Homepage: https://stg.fit/statitb</p>	<p>TECHNIK & SERVICE</p> <p>☎ 0800 202 027 ☎ +49 4621 42 10-0 ✉ info@fitshop.ch 🕒 Öffnungszeiten entnehmen Sie unserer Homepage: https://stg.fit/statit9</p>

Op deze website vind je een gedetailleerd overzicht inclusief het adres en de openingsuren van alle filialen van de Fitshop groep in Duitsland en de overige landen:

www.fitshop.nl/filialenoverzicht

FITNESS IS ONS LEVEN

WEBSHOP EN SOCIALE MEDIA

Fitshop is met momenteel meer dan 65 filialen de grootste vakmarkt van Europa voor thuisfitnessapparaten en wereldwijd een van de meest gerenommeerde online-handelaars voor fitnessuitrusting. Privéklienten bestellen via de 25 webwinkels in hun eigen taal of laten hun gewenste apparaten ter plaatse samenstellen. Daarnaast levert het bedrijf professionele apparaten voor duur- en krachttraining aan fitness-studio's, hotels, sportverenigingen, bedrijven en fysiopraktijken.

Fitshop biedt een grote verscheidenheid aan fitnessapparaten van gerenommeerde fabrikanten, hoogwaardige eigen ontwikkelingen en een uitgebreide dienstverlening aan, bijv. montagediensten en sportwetenschappelijk advies voor en na de aankoop. Hiervoor doet het bedrijf een beroep op talrijke sportwetenschappers, fitnessstrainers en topsporters.

Bezoek ons op onze socialemediakanalen of onze blog!

	www.fitshop.nl/ www.fitshop.de/blog
	www.facebook.com/fitshopgroup
	www.instagram.com/fitshopgroup/
	https://stg.fit/YouTube_DE

KETTLER

TAURUS

 cardiostrong

BODYCRAFT

 cardiojump

 **DUKEFITNESS**

DARWIN

TAURUS[®]

Taurus 5-Station Elite Gym