

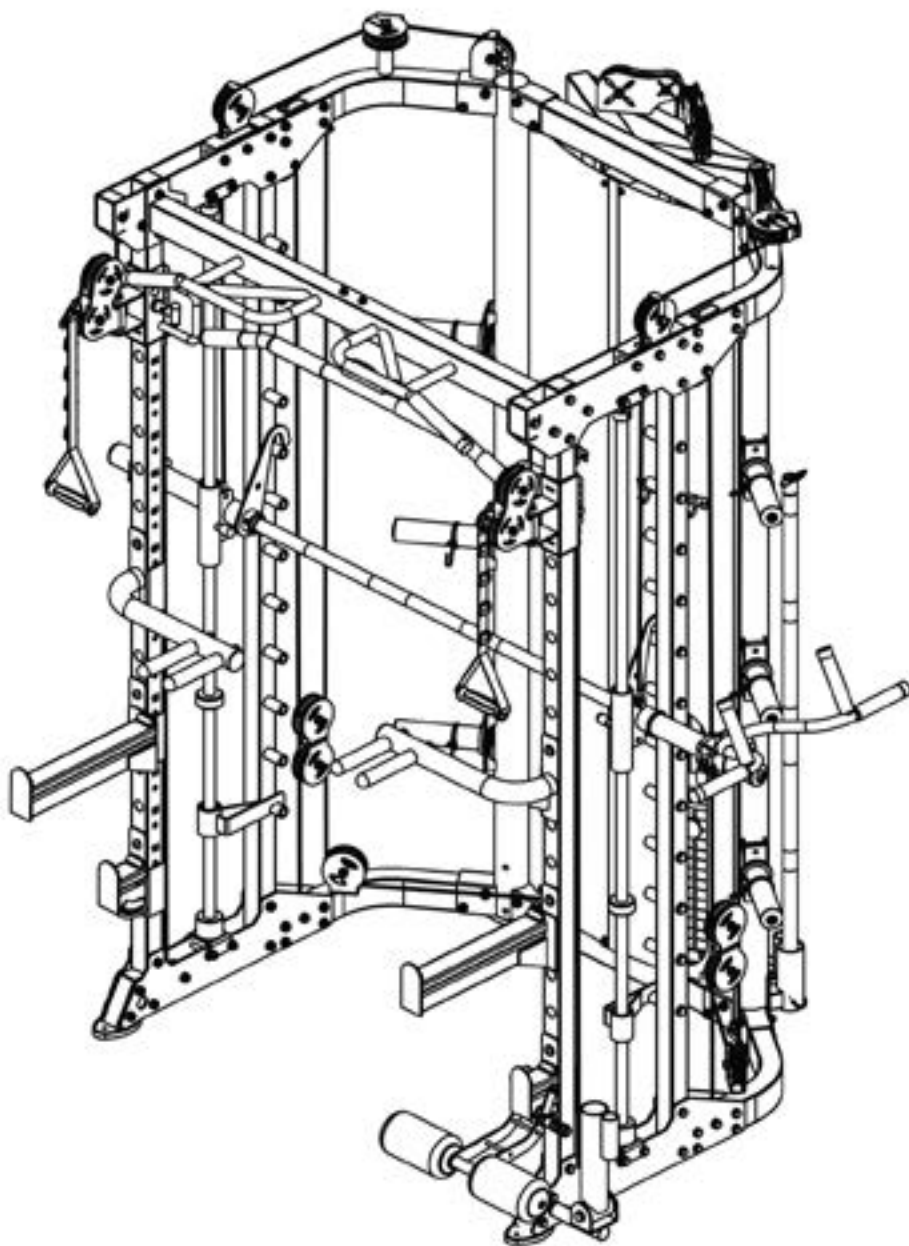

TAURUS®

Montage- en gebruiksaanwijzing



~ 210 Min. 



 400 kg
L 148 | B 201 | H 224

FSTFMS35.01.02

Art. Nr. TF-MS35

Taurus MS35 Pro

Inhoudsopgave

1	ALGEMENE INFORMATIE	8
1.1	Technische gegevens	8
1.2	Persoonlijke veiligheid	9
1.3	Plaats van opstelling	10
2	MONTAGE	11
2.1	Algemene informatie	11
2.2	Inbegrepen in de levering	12
2.3	Montage	25
2.4	Optionele accessoires	46
2.4.1	Inbegrepen in de levering - leg press	46
2.4.2	Montage - leg press	46
2.4.3	Inbegrepen in de levering - Jammer Arm	47
2.4.4	Montage - Jammer Arm	49
3	TRAININGSADVIES	51
3.1	Algemene informatie	51
3.1.1	Trainingskleding	51
3.1.2	Opwarmen en strekken	51
3.1.3	Medicatie	52
3.1.4	De gebruikte spiergroepen	52
3.1.5	Frequentie	52
3.2	Trainingsdagboek	54
4	OPSLAG EN TRANSPORT	55
4.1	Algemene informatie	55
5	PROBLEEMOPLOSSING, VERZORGING EN ONDERHOUD	55
5.1	Algemene informatie	55
5.2	Storingen en foutdiagnose	56
5.3	Onderhouds- en inspectietermijnen	56
6	AFVALVERWIJDERING	57
7	AANBEVOLEN ACCESSOIRES	58
8	BESTELLEN VAN VERVANGONDERDELEN	59
8.1	Serienummer en modelnaam	59
8.2	Onderdelenlijst	60

8.3	Detailtekening - Krachtstation	63
8.4	Onderdelenlijst - Jammer Arm	64
8.5	Detailtekening - Jammer Arm	64
9	GARANTIE	65
10	CONTACT	67

Beste klant,

Hartelijk dank voor uw aankoop van een hoogwaardig trainingsapparaat van het merk TAURUS®. Taurus biedt sport- en fitnessapparaten aan voor de hoogwaardige thuis sport en voor de inrichting van fitness-studio's en bedrijfsfitnessruimtes. Bij Taurus fitnessapparaten ligt de nadruk op datgene, wat bij sport belangrijk is, namelijk maximale prestaties! Daarom worden de apparaten ontwikkeld in nauwe samenwerking met sporters en sportwetenschappers. Sporters weten immers als geen ander, aan welke eisen het perfecte fitnessapparaat hoort te voldoen.

Meer informatie vind je op www.fitshop.com/taurus.

Beoogd gebruik

Het apparaat mag uitsluitend worden gebruikt voor het doel waarvoor het ontworpen is.

Het apparaat is zowel voor thuisgebruik als voor semiprofessioneel gebruik (bijv. in ziekenhuizen, verenigingen, hotels, scholen, enz.) geschikt. Het is niet geschikt voor commercieel of professioneel gebruik (bijv. in fitness-studio's).

COLOFON

Fitshop GmbH
De nummer 1 van Europa op het gebied van
thuisfitness.

Internationale hoofdzetel
Flensburger Straße 55
24837 Schleswig
Duitsland

Algemeen Directeurs:
Christian Grau
Sebastian Campmann
Dr. Bernhard Schenkel
Handelsregister HRB 1000 SL
Arrondissementsrechtbank Flensburg
Btw-nummer: DE813211547

DISCLAIMER

© TAURUS is een geregistreerd merk van de firma Fitshop GmbH. Alle rechten voorbehouden. Elk gebruik van dit merk zonder de voorafgaande uitdrukkelijke geschreven toestemming van Fitshop is verboden.

Het product en de handleiding kunnen worden gewijzigd. De technische gegevens kunnen zonder voorafgaande kennisgeving worden gewijzigd.

FITSHOP

Europe's No.1 for Home Fitness

OVER DEZE GEBRUIKSAANWIJZING

Lees aandachtig de volledige handleiding vóór de montage en het eerste gebruik van het apparaat. De handleiding helpt je bij de montage en legt uit hoe je het apparaat veilig en correct gebruikt. Zorg ervoor dat alle personen die op dit apparaat trainen (in het bijzonder kinderen en personen met lichamelijke, sensorische, geestelijke of motorische beperkingen) vóór de training kennis hebben genomen van deze gebruiksaanwijzing en haar inhoud. In geval van twijfel moet het apparaat onder toezicht van verantwoordelijke personen worden gebruikt.



Omdat er voortdurende veranderingen en softwareupdates zijn, is het mogelijk dat de instructies moeten worden aangepast. Merk je tijdens de montage of het gebruik afwijkingen op, lees dan de instructies die op de webshop staan. Daar zijn de instructies altijd up-to date.

Het apparaat werd volgens de meest recente stand van de wetenschap op het gebied van veiligheidstechnologie gebouwd. Mogelijke bronnen van gevaar die verwondingen kunnen veroorzaken, werden zo goed mogelijk uitgesloten. Zorg ervoor dat je de montage-instructies correct opvolgt en dat alle onderdelen van het apparaat stevig bevestigd zijn. Indien nodig moet je de handleiding opnieuw doornemen, om eventuele fouten op te lossen/te elimineren.

Trainingsapparatuur moet worden geclassificeerd op basis van nauwkeurigheid en gebruik. Nauwkeurigheidsklassen zijn alleen van toepassing op apparaten die trainingsgegevens weergeven..

Gebruiksklassen

Klasse A: hoge nauwkeurigheid.

Klasse B: gemiddelde nauwkeurigheid.

Klasse C: lage nauwkeurigheid.

De gebruiksklassen verklaren het beoogde gebruik van het apparaat.

Gebruiksklassen

Klasse S (Studio): Professioneel en/of commercieel gebruik.

Deze trainingsapparaten zijn bedoeld voor gebruik in trainingsruimten van instellingen zoals sportclubs, schoolfaciliteiten, hotels, clubs en studio's, waarvan de toegang en het toezicht specifiek worden geregeld door de eigenaar (persoon die de wettelijke verantwoordelijkheid draagt).

Klasse H (Thuis): Gebruik in huis.

Deze stationaire trainingsapparaten zijn bedoeld voor gebruik in particuliere woningen waar de toegang tot het trainingsapparaat wordt bepaald door de eigenaar (persoon die wettelijk verantwoordelijk is).

Leef altijd strikt de opgegeven veiligheids- en onderhoudsinstructies na. Ieder hiervan afwijkend gebruik kan tot gezondheidsschade, ongevallen of beschadiging van het apparaat leiden, waarvoor de fabrikant en de verkoper geen aansprakelijkheid kunnen aanvaarden.

De volgende veiligheidsinstructies kunnen in deze gebruiksaanwijzing worden gebruikt:

► **OPGELET**

Deze aanwijzing duidt op mogelijke schadelijke situaties die in geval van niet-naleving van de aanwijzing tot materiële schade kunnen leiden.

⚠ **VOORZICHTIG**

Deze aanwijzing duidt op mogelijke schadelijke situaties die in geval van niet-naleving van de aanwijzing tot lichte of kleine verwondingen kunnen leiden!

⚠ **WAARSCHUWING**

Deze aanwijzing duidt op mogelijke schadelijke situaties die in geval van niet-naleving van de aanwijzing tot zeer ernstige verwondingen of zelfs de dood kunnen leiden!

⚠ **GEVAAR**

Deze aanwijzing duidt op mogelijke schadelijke situaties die in geval van niet-naleving van de aanwijzing tot zeer ernstige verwondingen of zelfs de dood kunnen leiden!

ⓘ **OPMERKING**

Deze aanwijzing bevat aanvullende nuttige informatie.

Bewaar deze handleiding zorgvuldig voor informatiedoeleinden, voor onderhoudswerkzaamheden of voor het bestellen van vervangonderdelen.

1.1 Technische gegevens

Gewicht en maten:

Afmetingen verpakking (L x B x H) en gewicht ca.:

Box 1	221 cm x 96 cm x 38 cm	239 kg
Box 2 (2x)	28 cm x 20 cm x 12 cm	19 kg
Box 3 (6x)	28 cm x 20 cm x 12 cm	24,5 kg

Artikelgewicht (bruto, incl. verpakking) :	424 kg
Artikelgewicht (netto, zonder verpakking):	400 kg
Opstelmaten (L x B x H) ca.:	148 cm x 202 cm x 220 cm

Maximaal gebruikersgewicht (Chin-up):	150 kg
Maximale belasting op de halterstang:	200 kg
Maximaal gebruikersgewicht (Jammer Arms):	100 kg

Kabels en katrollen:

Materiaal:	Staal
Ommanteling:	Nylon
Aantal kabels:	3
Kabellengte:	274,5 cm, 409,5 cm, 717,7 cm
Kabeldikte:	je 2,5 cm
Katrol diameter:	9,5 cm

Gewichtsstapel:

Aantal:	2
Totaal gewicht:	90 kg
Aantal gewichtsplaten:	per gewichtsstapel

Gebruiksklasse:	S
-----------------	---

1.2 Persoonlijke veiligheid

GEVAAR

- + Voordat je met het apparaat begint te trainen, moet je je huisarts raadplegen om te bepalen of de training vanuit gezondheidsperspectief geschikt is voor je. Dit heeft voornamelijk betrekking op alle personen die een erfelijke aanleg hebben voor hartaandoeningen of hoge bloeddruk, ouder zijn dan 45 jaar, roken, hoge cholesterolwaarden hebben, overgewicht hebben en/of het laatste jaar niet regelmatig aan sport hebben gedaan. Als je een behandeling volgt met medicijnen die je hartslag beïnvloeden, is medisch advies absoluut en onvoorwaardelijk noodzakelijk.
- + Denk eraan dat excessief trainen je gezondheid ernstig kan schaden. Wij informeren je hierbij ook dat de hartslagmeting onnauwkeurig kan zijn. Zodra je tekenen opmerkt van zwakte, duizeligheid, misselijkheid, pijn, ademnood of andere abnormale symptomen, moet je de training onmiddellijk stoppen en in geval van nood je huisarts raadplegen.
- + De eigenaar moet alle waarschuwingen en instructies aan alle gebruikers verstrekken.

WAARSCHUWING

- + Dit apparaat mag niet door kinderen jonger dan 14 jaar worden gebruikt.
- + Kinderen mogen niet zonder toezicht in de buurt van het apparaat komen.
- + Personen met een beperking moeten een medische goedkeuring voorleggen en onder strikt toezicht staan wanneer zij trainingsapparaten gebruiken.
- + Het apparaat mag in principe niet door meerdere personen tegelijk worden gebruikt.
- + Houd je handen, voeten en andere lichaamsdelen zoals haren, kleding, juwelen en andere voorwerpen buiten het bereik van de bewegende onderdelen, omdat zij in dit apparaat geklemd kunnen raken.
- + Draag tijdens het gebruik van het apparaat geen losse of ruimvallende kleding, maar geschikte sportkledij. Let erop dat je sportschoenen geschikte zolen hebben, bij voorkeur in rubber of een ander slipvrij materiaal. Zijn niet geschikt: schoenen met hakken, lederen zolen, dwarsriemen of spikes. Train nooit blootvoets.
- + Begin elke training met een warming-up en eindig met een cooling-down.
- + Het gebruik van het apparaat als ondersteuning tijdens rek- en strekoefeningen of het bevestigen van weerstandsbanden, touwen of andere apparaten kan leiden tot letsel.

VOORZICHTIG

- + Als je apparaat met een netsnoer op het verdeelnet moet worden aangesloten, moet je ervoor zorgen dat de kabel geen struikelgevaar vormt.
- + Zorg ervoor dat niemand zich tijdens de training in het bewegingsbereik van het apparaat bevindt, om jou en andere personen niet in gevaar te brengen.
- + Houd er rekening mee dat als verstelpinnen uitsteken, deze de beweging van de gebruiker kunnen belemmeren.
- + De verstelbare gewichten moeten gedurende de hele oefening in het zicht van de gebruiker blijven om gevaar voor derden te voorkomen.

OPGELET

- + Er mogen geen voorwerpen van welke aard dan ook in de openingen van het apparaat worden gestoken.

1.3 Plaats van opstelling

WAARSCHUWING

- + Stel het apparaat niet op in hoofddoorgangen of vluchtwegen.

VOORZICHTIG

- + Kies de opstellocatie van het fitnessapparaat zorgvuldig, zodat u rondom genoeg plaats heeft om te trainen.
- + Zorg ervoor dat het trainingslokaal tijdens de training goed verlucht wordt en niet aan tocht wordt blootgesteld.
- + Kies de plaats van opstelling zodanig dat er zowel vóór, achter als naast het apparaat voldoende vrije ruimte/een voldoende grote veiligheidszone overblijft.
- + De vrije ruimte in de richting van de toegang tot het fitnessapparaat moet minimaal 0,6 m groter zijn dan de trainingsruimte.
- + Het opstel- en aanbouwoppervlak van het apparaat moet vlak, belastbaar en stevig zijn.
- + Als u het apparaat aan de muur/het plafond monteert, zorg dan dat u het juiste bevestigingsmateriaal gebruikt om zo schade/persoonlijk letsel te voorkomen. De contractpartner aanvaardt hiervoor geen aansprakelijk.

OPGELET

- + Het apparaat mag uitsluitend worden gebruikt in een gebouw, in voldoende getemperde en droge ruimtes (omgevingstemperaturen tussen 10 °C en 35 °C). Het gebruik in open lucht of ruimtes met een hoge luchtvochtigheid (meer dan 70%) zoals zwembaden is niet toegestaan.
- + Om hoogwaardige vloerbekleding (parket, laminaat, kurk, tapijten) te beschermen tegen drukplaatsen en zweet en om lichte oneffenheden uit te lijnen, moet je een vloerbeschermmat gebruiken.
- + Voor gebruiksklasse S mag het apparaat alleen worden gebruikt in ruimtes waar toezicht, controle en de toegang specifiek door de eigenaar worden geregeld.

2.1 Algemene informatie



GEVAAR

- + Laat geen gereedschap en verpakkingsmateriaal zoals folie of kleine onderdelen rondslingeren, dit kan verstikkingsgevaar voor kinderen veroorzaken. Houd kinderen verwijderd van het apparaat tijdens de montage.



WAARSCHUWING

- + Neem de op het apparaat aangebrachte aanwijzingen in acht om het risico op verwondingen te verminderen.



VOORZICHTIG

- + Zorg ervoor dat je tijdens de montage in alle richtingen over voldoende bewegingsruimte beschikt.
- + De montage van het apparaat moet met minstens twee volwassenen worden uitgevoerd. In geval van twijfel vraag je hulp aan een derde, technisch begaafde persoon.



OPGELET

- + Om beschadigingen van het apparaat en de vloer te vermijden, moet je het apparaat op een onderlegmat of het verpakkingskarton monteren.



OPMERKING







- + Om de montage zo eenvoudig mogelijk te maken, kunnen een aantal te gebruiken schroeven en moeren al voorgemonteerd zijn.
- + Monteer het apparaat bij voorkeur op de toekomstige plaats van opstelling.



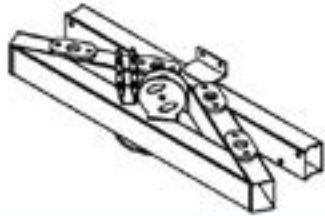

2.2 Inbegrepen in de levering

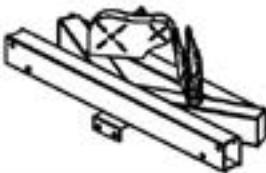



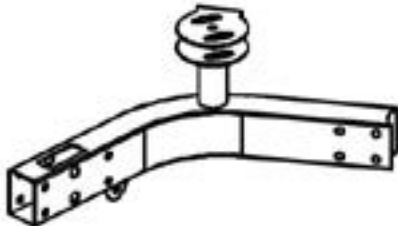

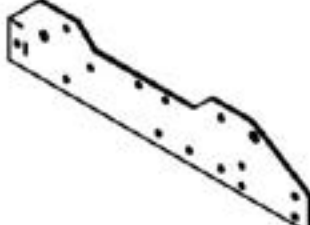
De inhoud van de verpakking bestaat uit de hieronder getoonde onderdelen. Controleer eerst of alle bij het apparaat behorende onderdelen en gereedschappen meegeleverd zijn en of er transportschade is. In geval van klachten moet je onmiddellijk de verkoper contacteren.

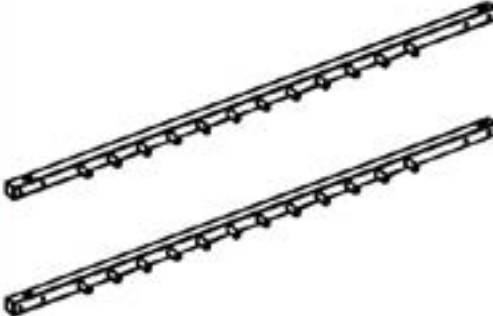



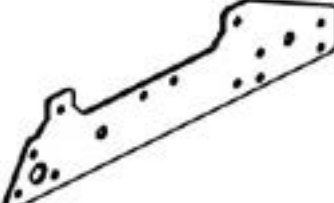

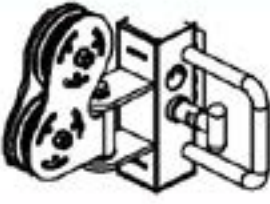
⚠ VOORZICHTIG



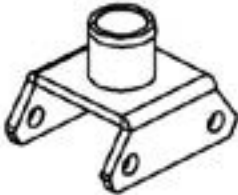

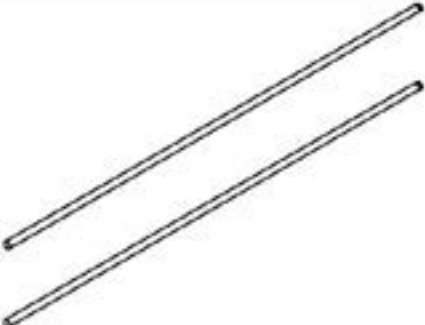

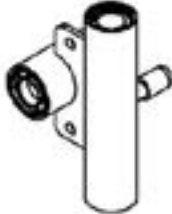
Als er onderdelen ontbreken of beschadigd zijn, mag je het apparaat niet monteren.





Nr.	Naam	Aantal	
1	Verbindingsframe	1	
2	Linker draagframe	1	
3	Rechter draagframe	1	
4	Linker framedeel	1	
5	Rechter framedeel	1	
6	Bovenste verbindingsframe	1	
7	Rechter framedeel	1	

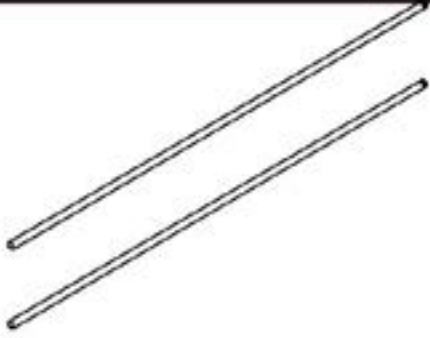



Nr.	Naam	Aantal	
8	Linker framedeel	1	
12	Optrekstang	1	
13	Bovenste plaat	4	
14	Katrolframe	1	
15	Katrolframe	1	
16	Draagframe	2	





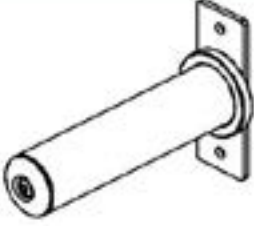

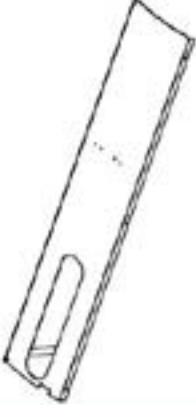

Nr.	Naam	Aantal	
17	Rechter draagframe	1	
18	Linker draagframe	1	
19	Onderste plaat	4	
20	Rechter katrolframe	1	
21	Linker katrolframe	1	
22	Beschermkappen	2	
23	Eindkappen	2	







Nr.	Naam	Aantal	
25	Framedeel	2	
26	Framedeel	2	
27	Geleidestang	2	
28	Vergrendelingshuls	2	
29	Schuifhuls	2	
31	Veiligheidshaken	1	
32	Veiligheidshaken	1	





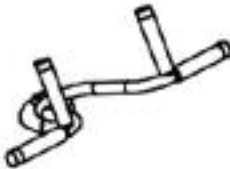

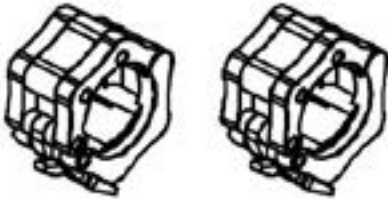

Nr.	Naam	Aantal	
35	Eindkap	2	
36	Buffer ring	2	
37	Pijp	2	
41	Halterstang	1	
42	Binnenpijn	2	
45	Geleidestangen	4	
46	Verstevigingsplaat	4	
47	Gewichtsblok	2	



Nr.	Naam	Aantal	
49	Kabel	2	
55	Gewicht	2	
56	Kabel	2	
57	Katrolhouder	2	
60	Kabel	2	

Nr.	Naam	Aantal	
61	Houder	6	
62	Verbindingsgrendel	1	
63	Linker afdekking	1	
64	Rechter afdekking	1	
72	Coretrainer	1	

Nr.	Naam	Aantal	
74	Lat pulldown stanghouder	1	
77	Linker Dip-Station	1	
78	Rechter Dip-Station	1	
79	Halterhouder	1	
80	Halterhouder	1	
81	Halterhouder	1	
82	Halterhouder	1	
83	Leg curler	1	

Nr.	Naam	Aantal	
84	lat pulldown bar	1	
85	Roeistang		
87	Core-trainer	1	
88	Pen	1	
89	Halter klem	2	
90	Balansplaat	2	

Nr.	Naam	Aantal	
30	Rubberen demper	2	
43	Rubberen demper	2	
44	Rubberen demper	2	
91	Stelpin	2	
50	Katrol 95 mm	20	
51	Geleiding	6	
58	Afstandhouder	16	
59	Katrol 50 mm	6	

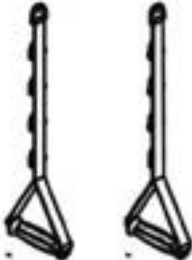
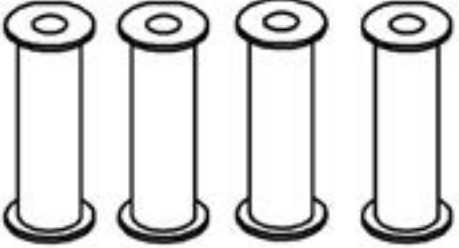
Nr.	Naam	Aantal	
67	Haken	4	
73	Hulsen	2	
86	Handgreep	2	
92	Afstandhouder	4	

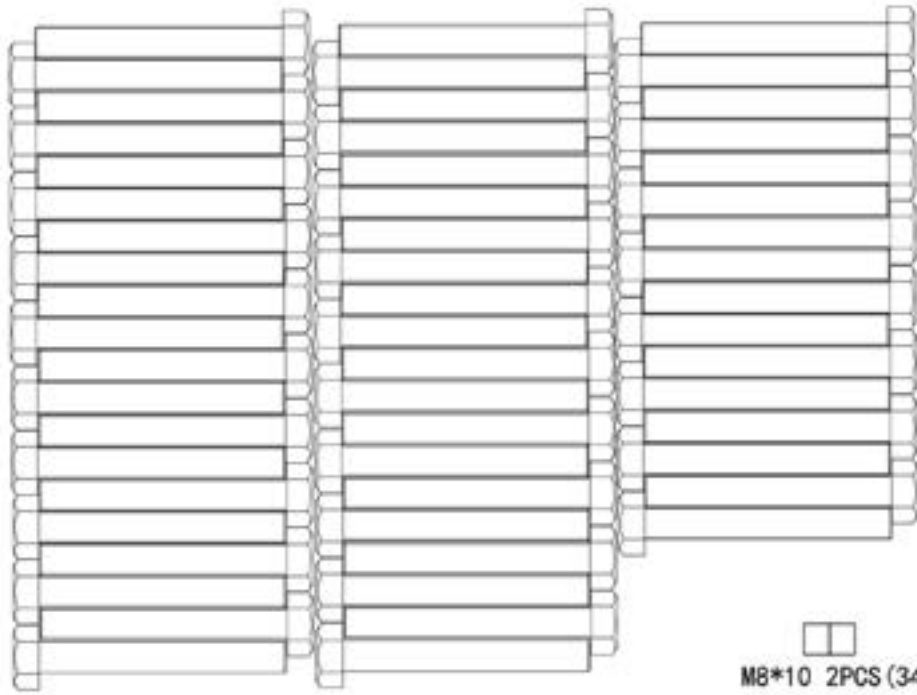

M8*10 2PCS (34)

M10*75 54PCS (9)

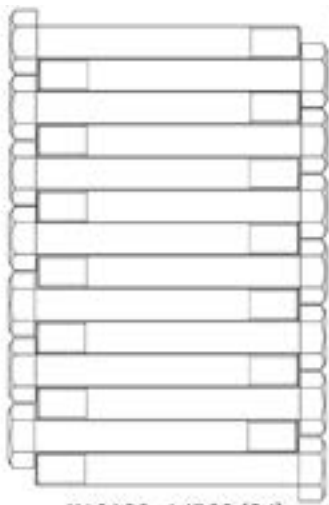

M10*80 14PCS (24)

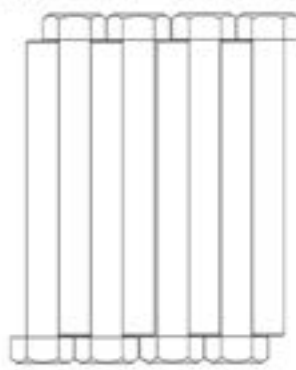

M10*90 8PCS (33)

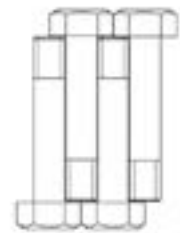

M10*50 4PCS (53)

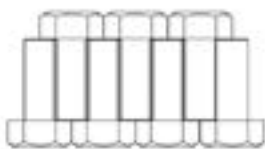

M10*25 7PCS (54)

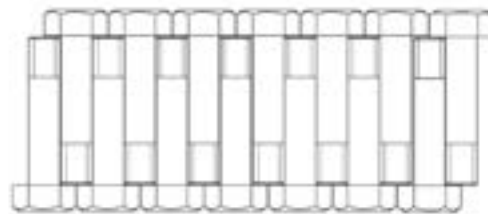

M10*45 14PCS (52)



M10*95 2PCS (76)

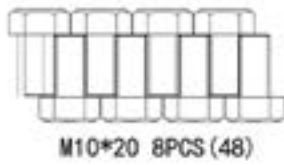

M10*20 8PCS (48)



M12*40 2PCS (38)

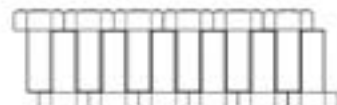

M8*20 12PCS (70)

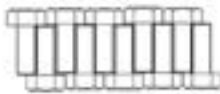

M6*16 10PCS (65)



M4*8 8PCS (68)



Φ6 10PCS (66)



Φ12 2PCS (40)



Φ12 2PCS (39)



Φ8 12PCS (71)

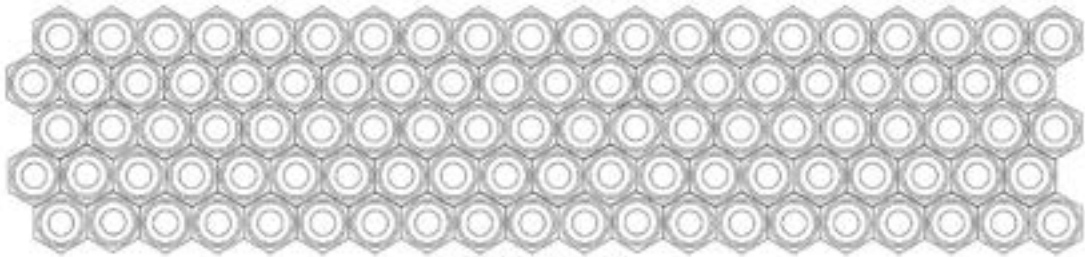

M10 100PCS (10)



M4 8PCS (69)



Φ25*Φ10.5*T2.0
1PCS (75)

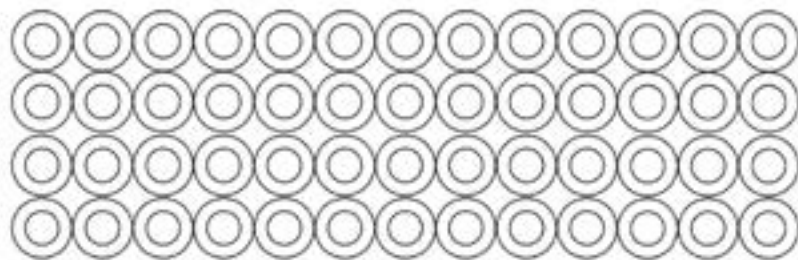

Φ10 210PCS (11)



1PCS



1PCS



17-19 2PCS

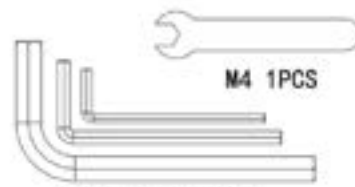

M4 1PCS

3, 4, 8MM 1PCS

2.3 Montage

Lees eerst de montagebeschrijving stap voor stap zorgvuldig door en voer de montage in de beschreven volgorde uit.

OPMERKING

- + Schroef eerst alle onderdelen los en controleer hun juiste pasvorm. Schroef de schroeven pas met het gereedschap vast, wanneer dat in de handleiding vermeld wordt.
- + Draai de schroeven en bouten niet te strak aan, anders kunnen ze beschadigd raken.
- + Indien u problemen heeft met het bekijken van de grafieken, raden wij u aan om de PDF-handleiding die u in de webwinkel vindt, op uw eindapparaat (bijv. smartphone, tablet of PC) te openen. Daar kunt u inzoomen op de grafieken. Denk eraan dat hiervoor het programma Adobe Acrobat Reader op uw eindapparaat moet geïnstalleerd zijn om het bestand te kunnen openen.

Stap 1:

1. Bevestig het linker framedeel (4) aan het linker steunframe (2) met behulp van twee zeskantschroeven (9), vier sluitringen (11) en twee borgmoeren (10).
2. Bevestig het rechter framedeel (5) aan het rechter steunframe (3) met behulp van twee zeskantschroeven (9), vier sluitringen (11) en twee borgmoeren (10).

OPMERKING

Voordat u verdergaat met de volgende stap, plaatst u de twee beschermkapjes (22) aan de onderkant van de twee steunframes (2 & 3) en het verbindingsframe (1).

3. Bevestig het onderste verbindingsframe (1) aan het linker steunframe (2) en het rechter steunframe (3) met in totaal vier zeskantbouten (9), vier sluitringen (11) en vier borgmoeren (10).
4. Bevestig het bovenste verbindingsframe (6) aan het linker steunframe (2) en het rechter steunframe (3) met in totaal vier zeskantbouten (9), vier sluitringen (11) en vier borgmoeren (10).
5. Bevestig het linker framegedeelte (8) aan het linker steunframe (2) met twee zeskantbouten (9), vier sluitringen (11) en twee borgmoeren (10).
6. Bevestig het rechter framegedeelte (7) aan het rechter steunframe (3) met twee zeskantbouten (9), vier sluitringen (11) en twee borgmoeren (10).
7. Draai alle bouten en moeren vast voordat u verdergaat.

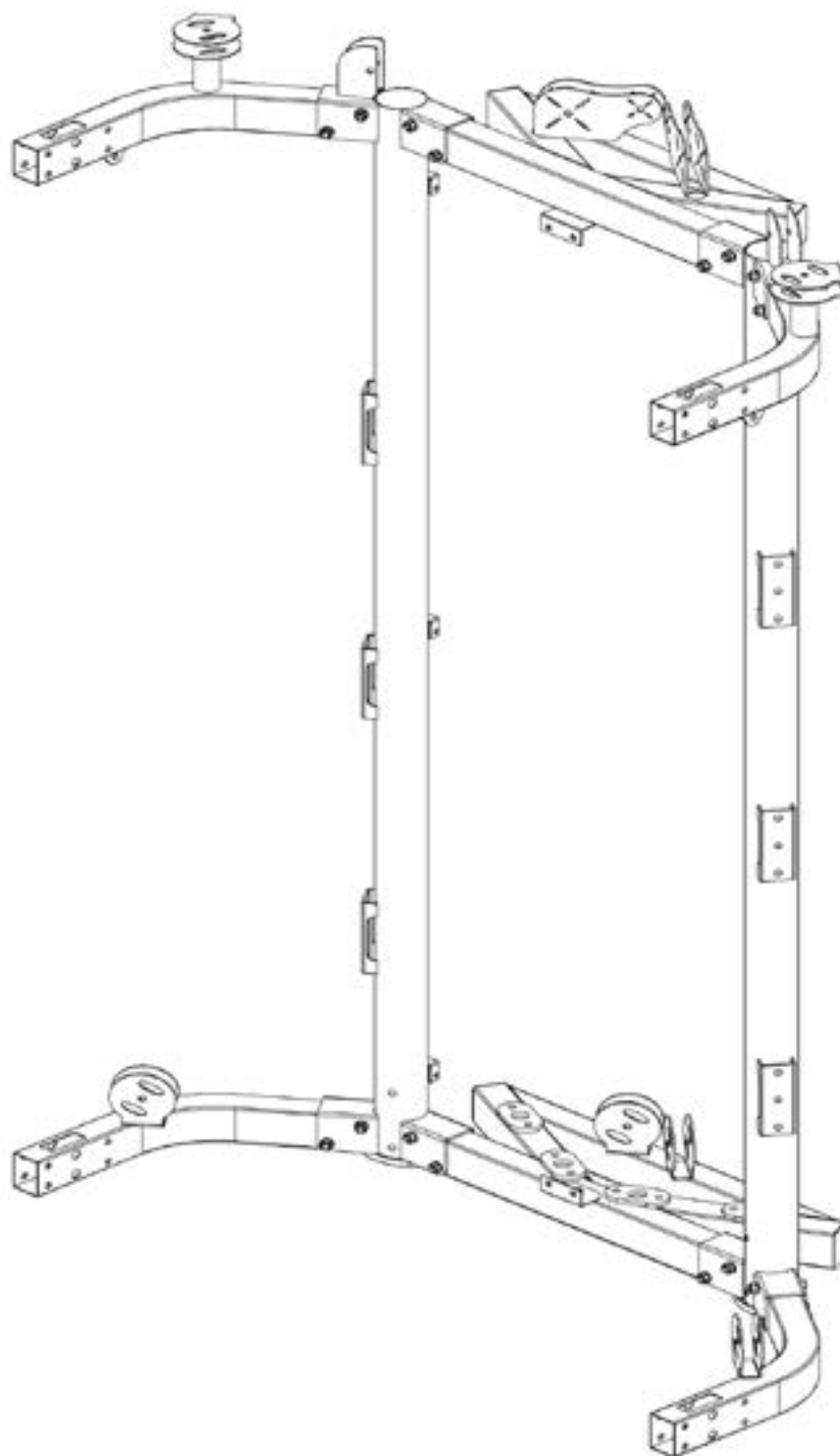

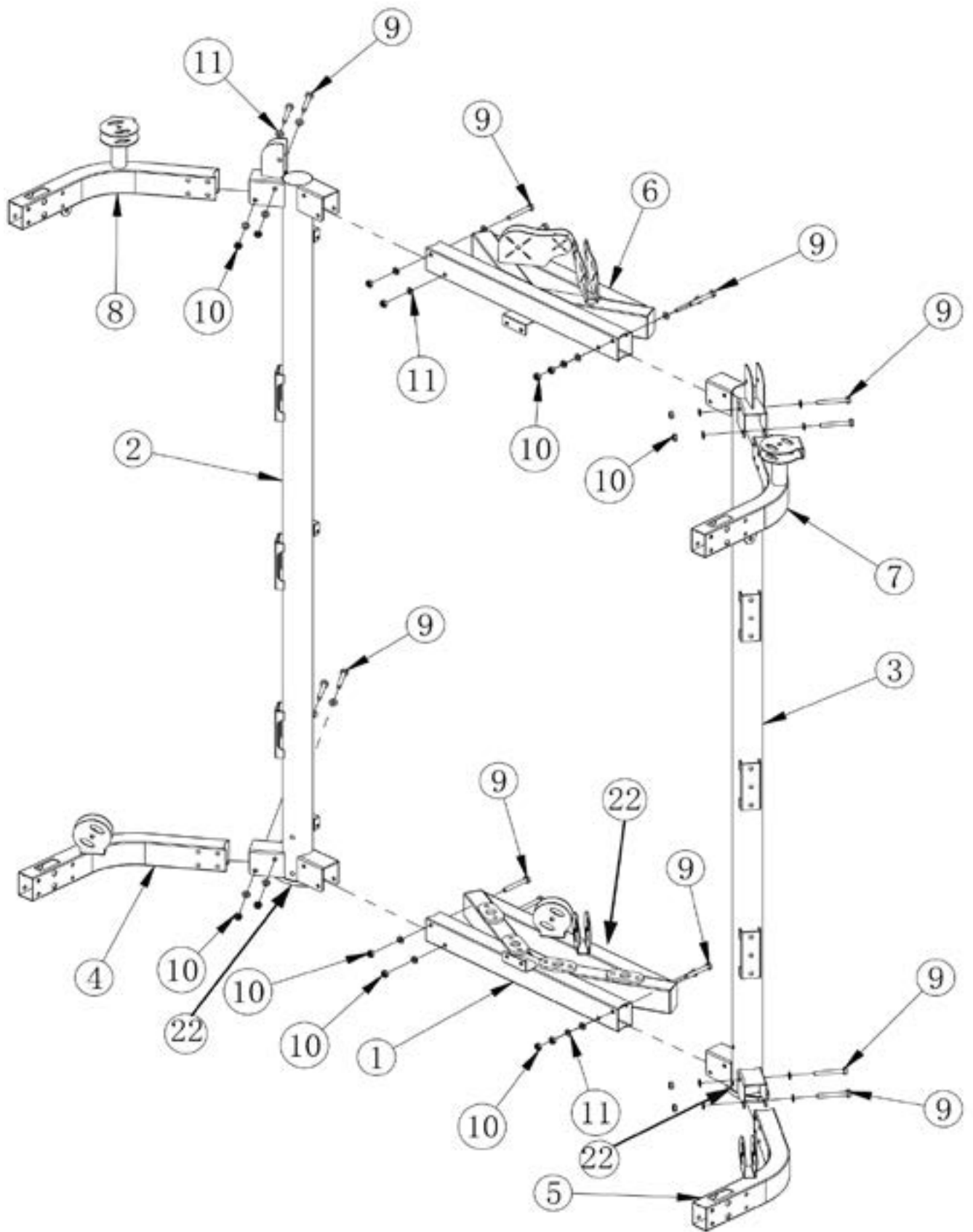

Stap 2:

1. Schuif het linker katrolframe (21) op het linker steunframe (18).
2. Schuif het rechter katrolframe (20) op het rechter steunframe (17).
3. Bevestig de twee steunframes (16) aan de twee onderste framedelen (4 & 5) en aan de bovenste framedelen (7 & 8) samen met de vier platen (19) met in totaal zeven zeskantbouten (9), 14 sluitringen (11) en zeven moeren (10).
4. Bevestig de linker en rechter katrolframes (14 & 15) tussen de bovenste platen (13) aan de corresponderende steunframes (16) met elk twee zeskantbouten (9), vier sluitringen (11) en twee moeren (10).

ⓘ **OPMERKING**

Voordat u verdergaat met de volgende stap, plaatst u de twee beschermkapjes (22) aan de onderkant van de twee steunframes (17 & 18).

5. Bevestig de linker en rechter steunframes (17 & 18) tussen de boven- en onderplaten (13 & 19) met elk vier zeskantbouten (9), acht sluitringen (11) en vier moeren (10).
6. Bevestig de eindkappen (23) aan de linker en rechterzijde tussen de bovenplaten (13) op de steunframes (17 & 18) met elk twee zeskantbouten (9), vier sluitringen (11) en vier moeren (10).
7. Bevestig de optrekstang (12) aan de twee bovenplaten (13) op de steunframes (17 & 18) met elk drie zeskantbouten (24), zes sluitringen (11) en drie moeren (10).
8. Draai de bouten en moeren vast.

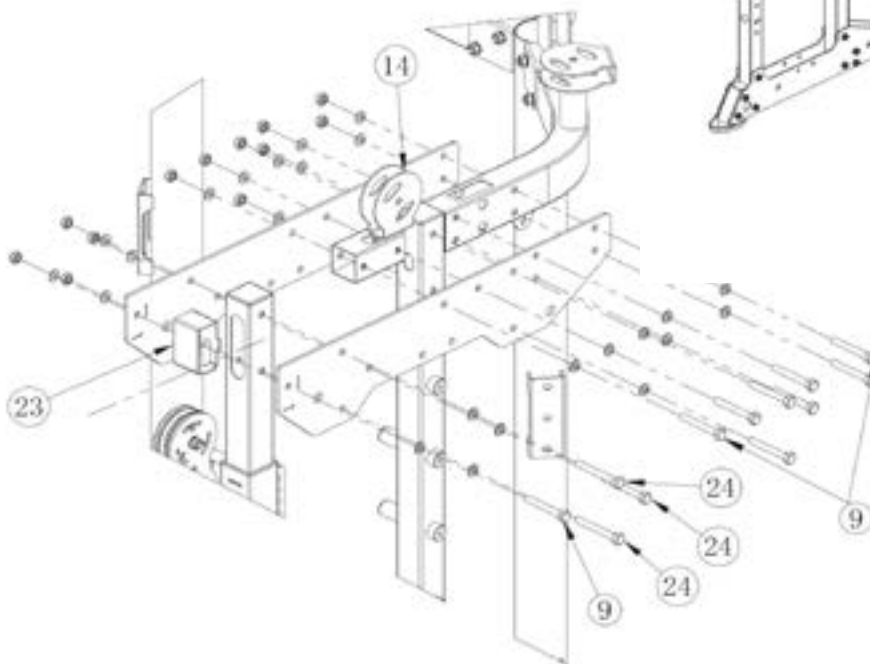
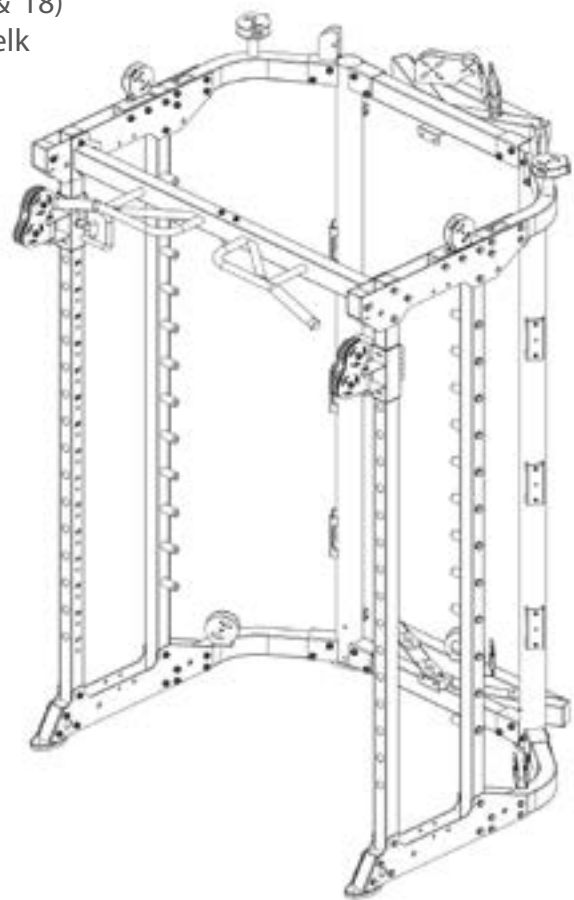

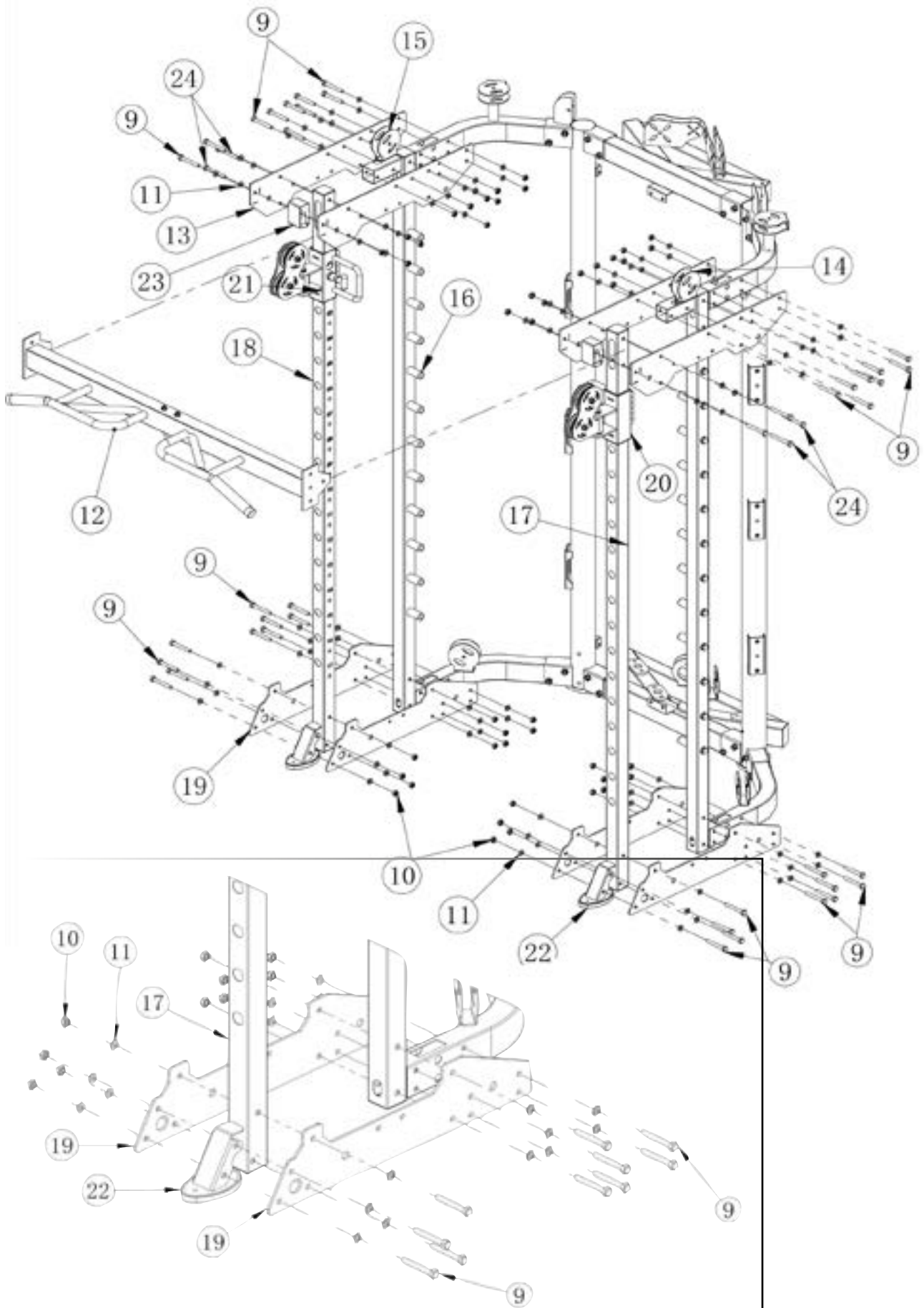

Stap 3:

1. Bevestig de twee framedelen (25) aan de onderste platen (19) links en rechts met elk twee zeskantbouten (33), vier sluitringen (11) en twee moeren (10). Bevestig de twee framedelen (26) aan de bovenste platen (13) links en rechts met elk twee zeskantbouten (33), vier sluitringen (11) en twee moeren (10). Plaats de volgende onderdelen in de juiste volgorde op de geleidestang (27): 30, 31/32, 43, 29 en 28. Steek de geleidestangen (27) in de framedelen (25 en 26) en bevestig ze vervolgens aan de twee framedelen (26) met elk één schroef (34). Leid de halterstang (41) in de juiste volgorde door de volgende onderdelen: 29, 36, 42 en 37, en bevestig de eindkap. (35) met een zeskantschroef (38), een sluitring (39) en een sluitring (40).
2. Bevestig de halterklem (89) aan de halterstang.
3. Herhaal stap 5 en 6 aan de andere kant.
4. Draai de schroeven en moeren vast.



Montage:
Volgorde



Boven

Onder



Boven



Onder

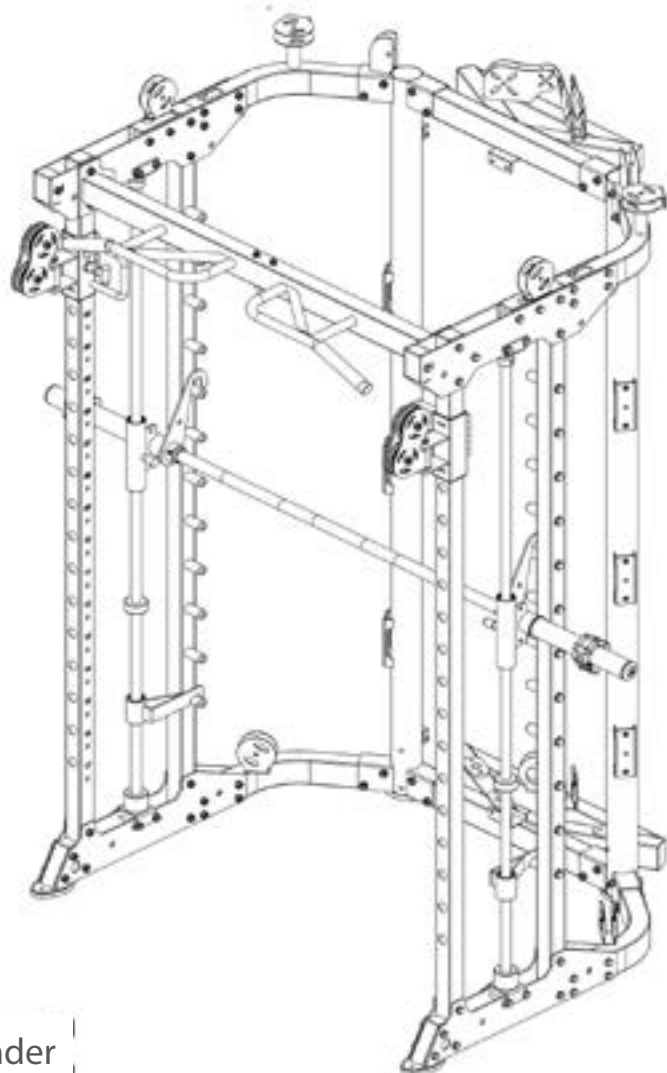

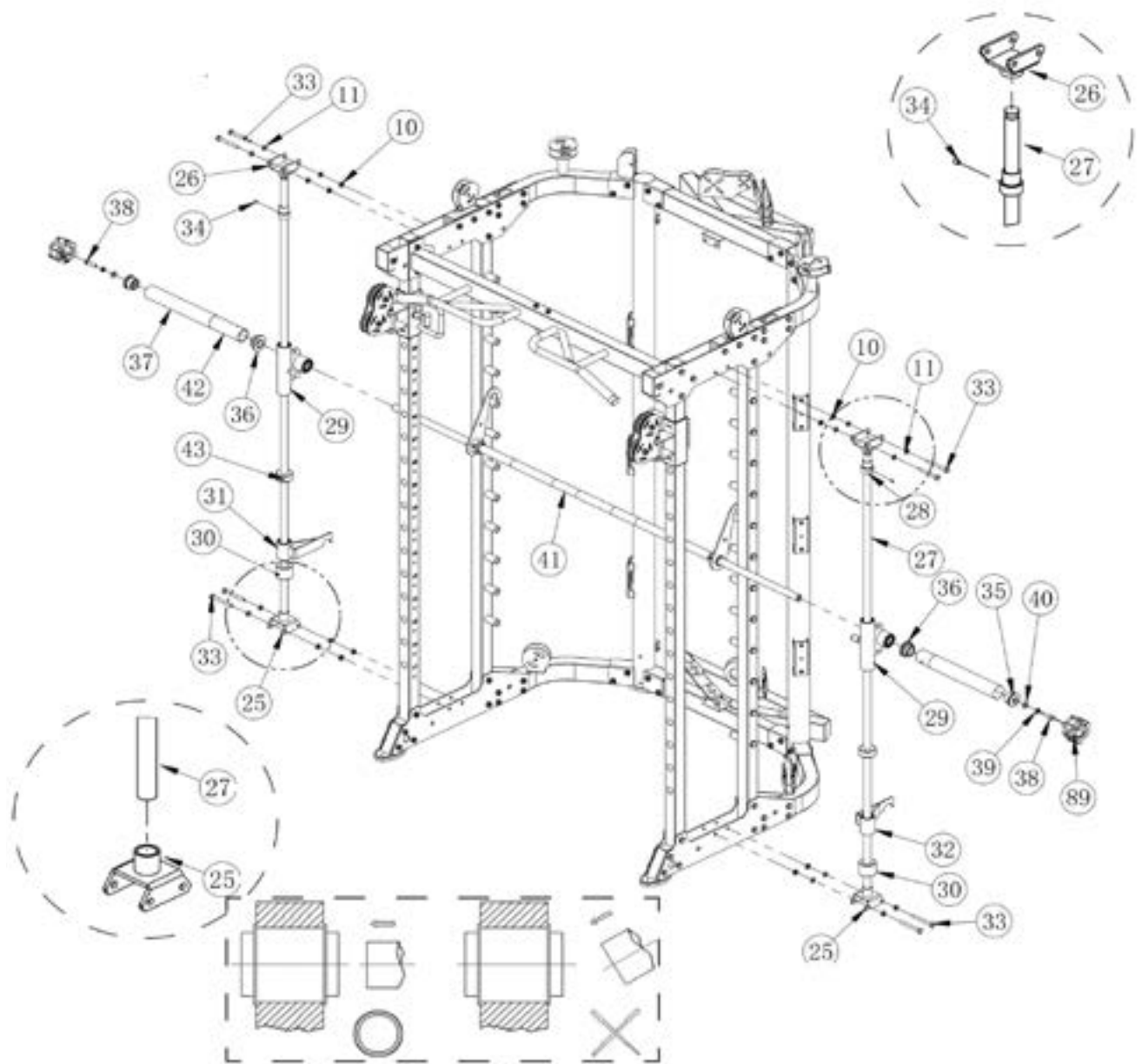

Stap 4:

► OPGELET

Als de plafondhoogte minder dan 2,50 m is, moet stap 5 worden uitgevoerd voordat het gewichtsblok wordt bevestigd, omdat het station mogelijk iets moet worden gekanteld om het gewicht (55) in de houder van het steunframe te kunnen geleiden.

1. Steek de geleidestangen (45) in de uitsparingen van het verbindingsframe (1).

ⓘ OPMERKING

Het gebruik van afstandhouders is optioneel. Als je slechts 60 kg aan gewicht wilt gebruiken, gebruik dan de afstandhouders (92) en slechts 13 gewichtsschijven per gewichtsblok.

2. Schuif een rubberen demper (44) op elk van de geleidestangen (45).
3. Plaats de gewichtsplaten van het gewichtsblok (47) één voor één op de geleidestangen (45). Plaats het gewichtszwaard (90) in het gewichtsblok (47).
- 4.
5. Plaats de stelpen (91) in het gewichtsblok (47).
6. Bevestig de geleidestangen (45) aan het bovenste verbindingsframe (6) met behulp van één verstevigingsplaat (46), twee zeskantbouten (48) en twee sluitringen (11) per stang.
7. Draai de schroeven vast.

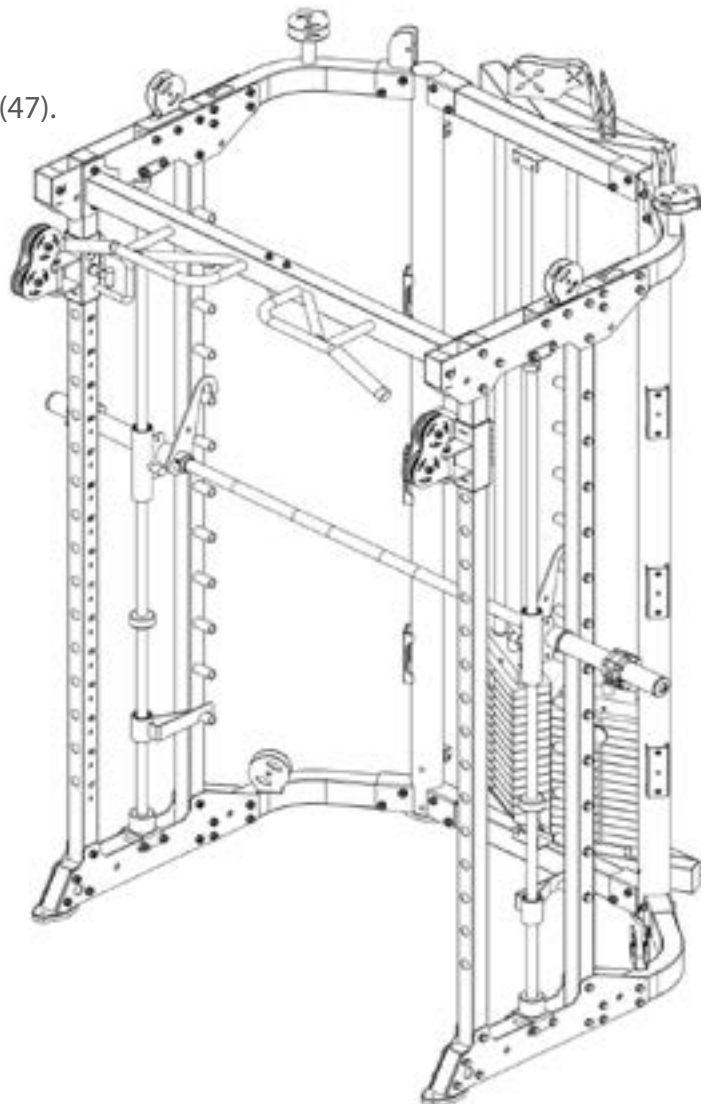

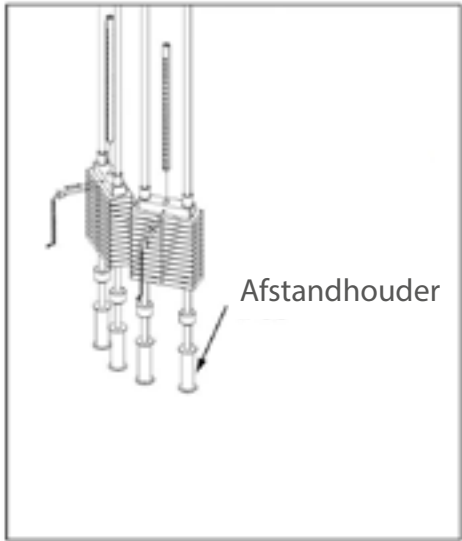
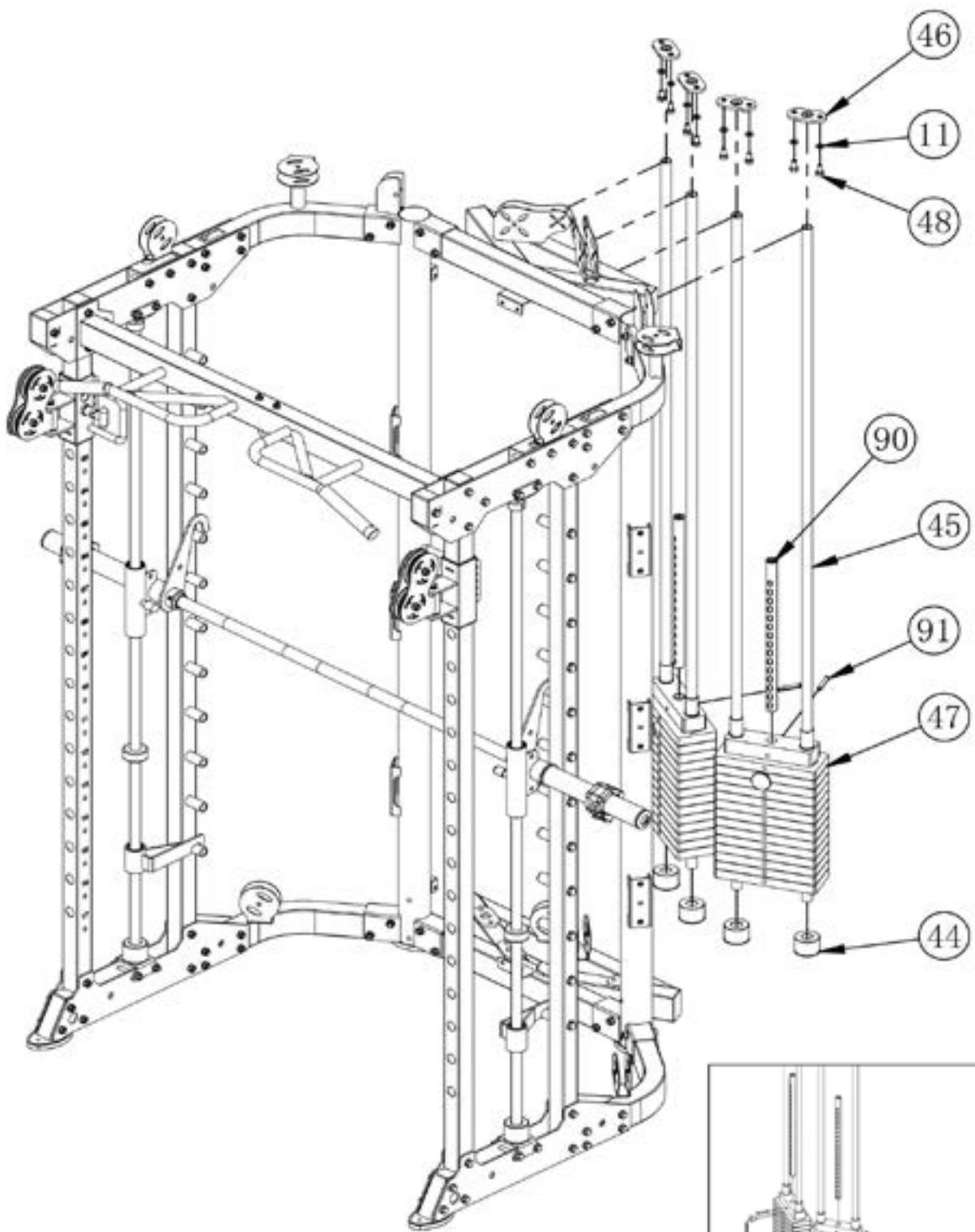

Stap 5:

1. Verbind de kabel (49) met het gewicht (55) en schuif deze in de opening van het steunframe (2).
2. Leid de kabel (49) langs de aangegeven punten en bevestig de katrollen (50) aan de bijbehorende katrolhouders. Bevestig de eerste katrol (50) met de geleider (51) aan de katrolhouder met behulp van een schroef (53), twee sluitringen (11) en een moer (10).
3. Bevestig de tweede katrol (50) met de geleider (51) aan de katrolhouder met een schroef (52), twee sluitringen (11) en een moer (10).
4. Bevestig de derde katrol (50) met de geleider (51) aan de katrolhouder met een schroef (52), twee sluitringen (11) en een moer (10).
5. Bevestig de kabel (49) aan het framedeel (29) met een schroef (54), twee sluitringen (11) en een moer (10).
6. Herhaal stap 1 tot en met 6 aan de andere kant van het krachtstation.
7. Draai de schroeven en moeren vast.

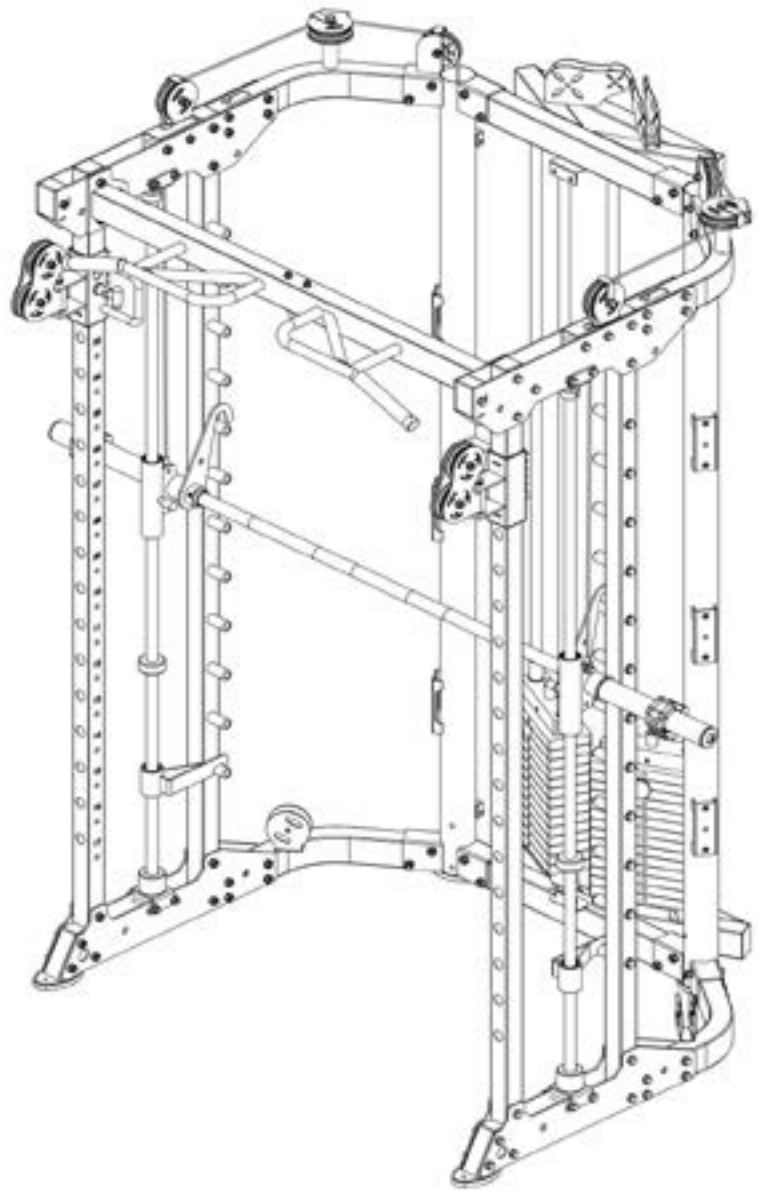

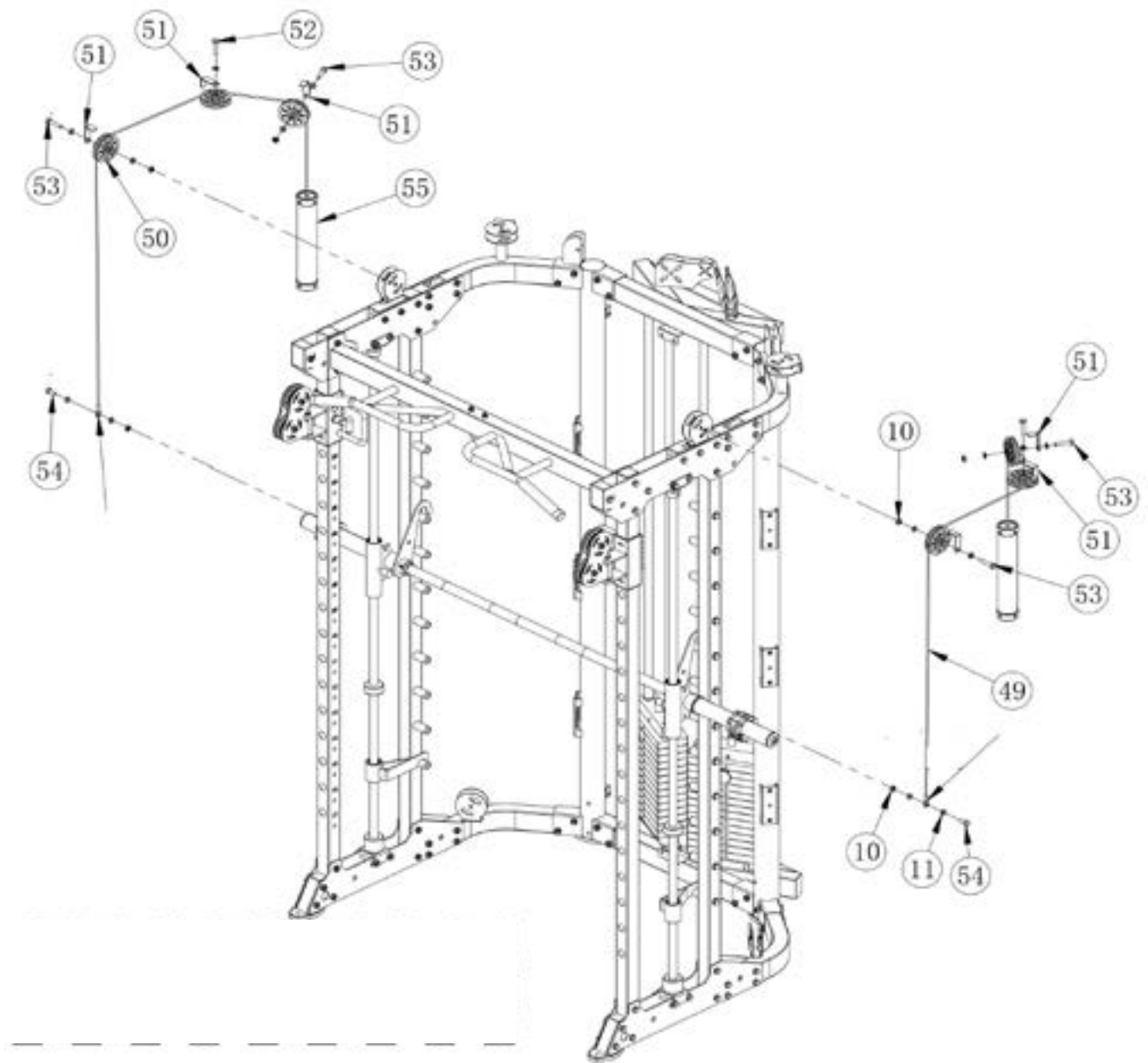

Stap 6:

1. Bevestig de kabel (56) aan de bovenplaat (13) met een schroef (54), twee sluitringen (11) en een moer (10).
2. Leid de kabel (56) langs de aangegeven punten en bevestig de katrollen (50) aan de bijbehorende katrolhouder.
3. Leid de kabel (56) langs de eerste katrol (50) en bevestig deze aan de katrolbeugel (57) met een schroef (52), twee ringen (11) en een moer (10).

ⓘ **OPMERKING**

De katrol hangt op dat punt in de lucht.

4. Bevestig de tweede katrol (50) samen met twee afstandhouders (58) aan de katrolhouder met behulp van een schroef (24), twee sluitringen (11) en een moer (10).
5. Bevestig de derde katrol (50) samen met de twee afstandhouders (58) aan de katrolhouder met behulp van een schroef (24), twee sluitringen (11) en een moer (10).
6. Herhaal stap 1 tot en met 5 aan de andere kant van het krachtstation.
7. Draai de schroeven en moeren vast.

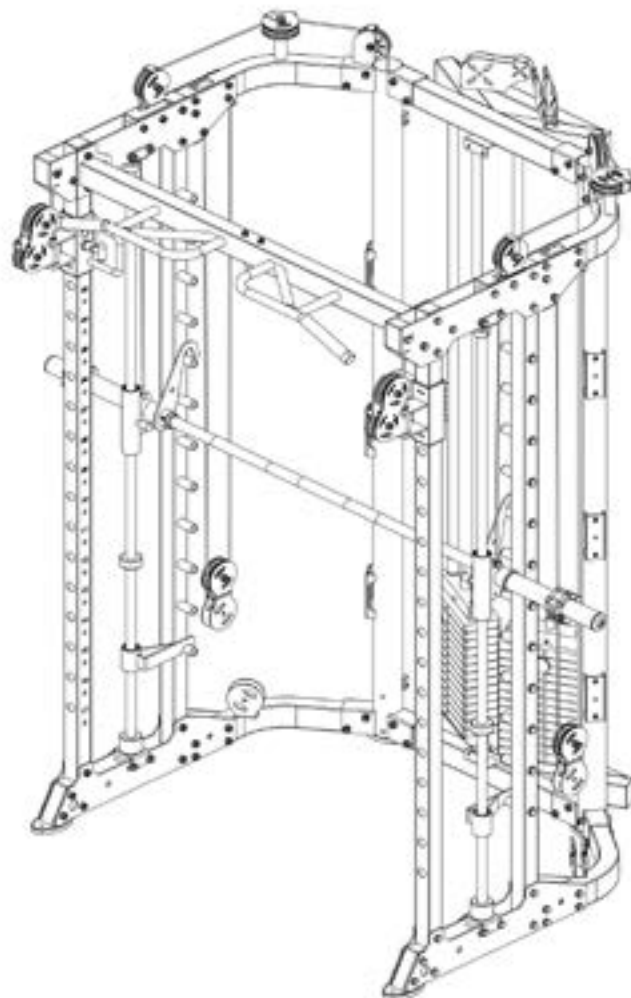
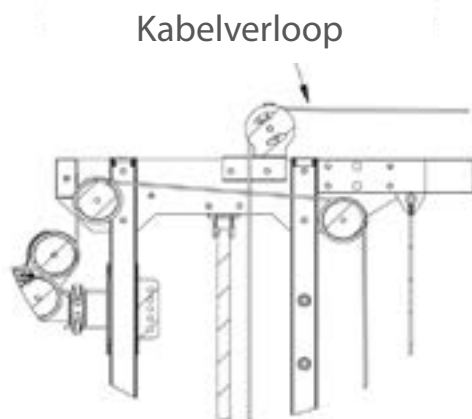

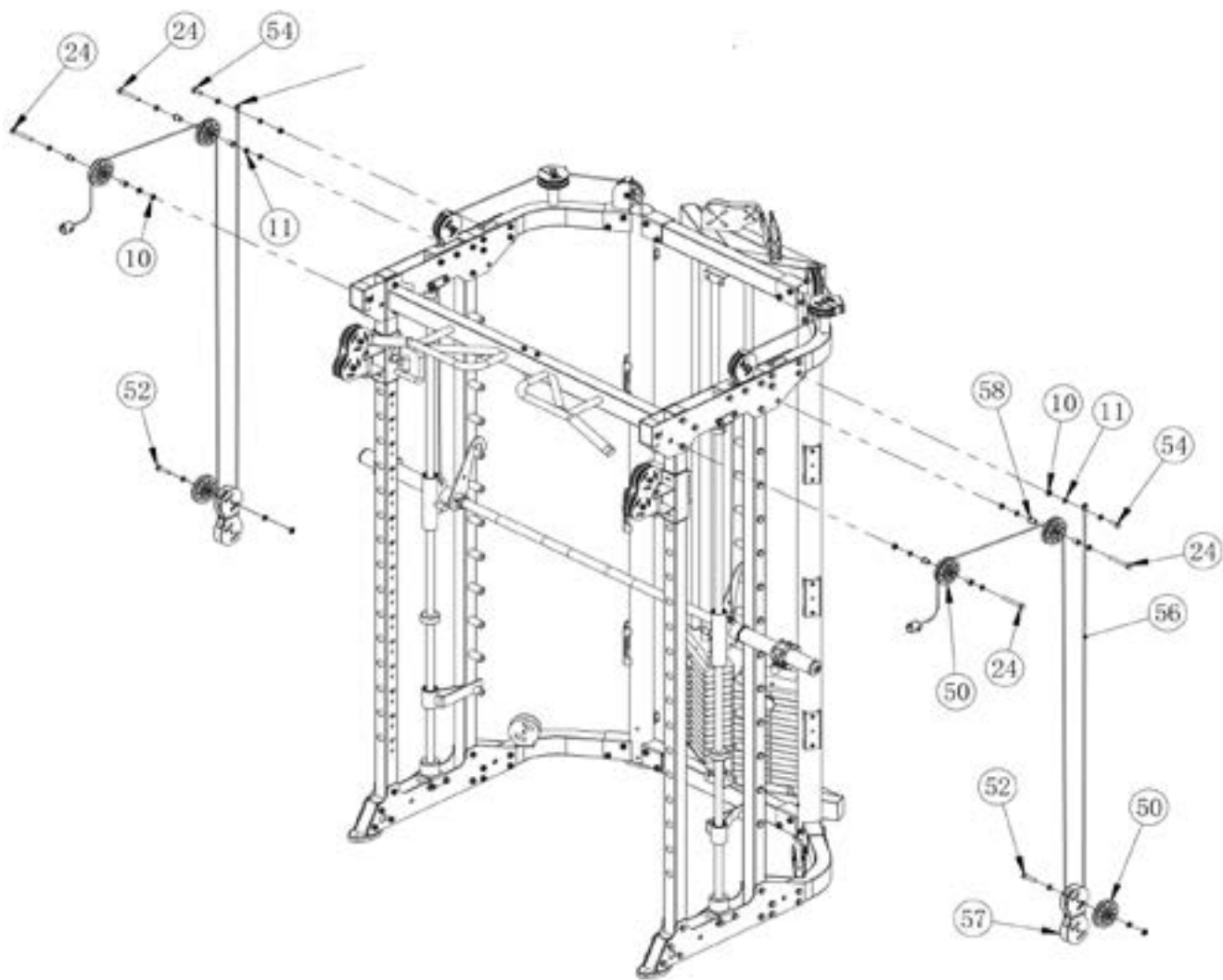

Stap 7:

1. Draai het uiteinde met schroefdraad van de kabel (60) in de aansluiting van het gewichtsblok en leid de kabel (60) omhoog door het verbindingsframe.
2. Monteer een katrolhouder aan het verbindingsframe (50) en een kleine katrol (59) met elk twee schroeven (52), twee sluitringen (11) en een moer (10).
3. Leid de kabel (60) over de gemonteerde katrol (50) en de kleine katrol (59) door het verbindingsframe naar beneden langs de achterkant van het gewichtsblok.
4. Monteer een katrol (50) aan de achterzijde van het onderste verbindingsframe met behulp van een schroef (52), twee sluitringen (11) en een moer (10).
5. Leid de kabel (60) naar voren langs de onderkant van de gemonteerde katrol (50) en het gewichtsblok.
6. Monteer één katrol (50) op de katrolhouder aan het rechter framedeel en in de vrijhangende katrolhouder met één schroef (52), twee sluitringen (11) en één moer (10) per katrol.
7. Leid de kabel (60) onder de katrol (50) aan het rechter framedeel door, over de katrol (50) en door de vrijhangende katrolbeugel.
8. Monteer twee kleine katrollen (59) met elk twee afstandhouders (58) tussen de onderste platen met één schroef (24), twee sluitringen (11) en één moer (10) per katrol.
9. Leid de kabel onder de kleine katrollen (59) door de platen en bevestig het oogje van de kabel (60) aan de achterkant van het katrolframe met één schroef (54), twee sluitringen (11) en één moer (10).
10. Herhaal stap 1 tot en met 9 aan de andere kant van het krachtstation.
11. Draai de schroeven en moeren vast.

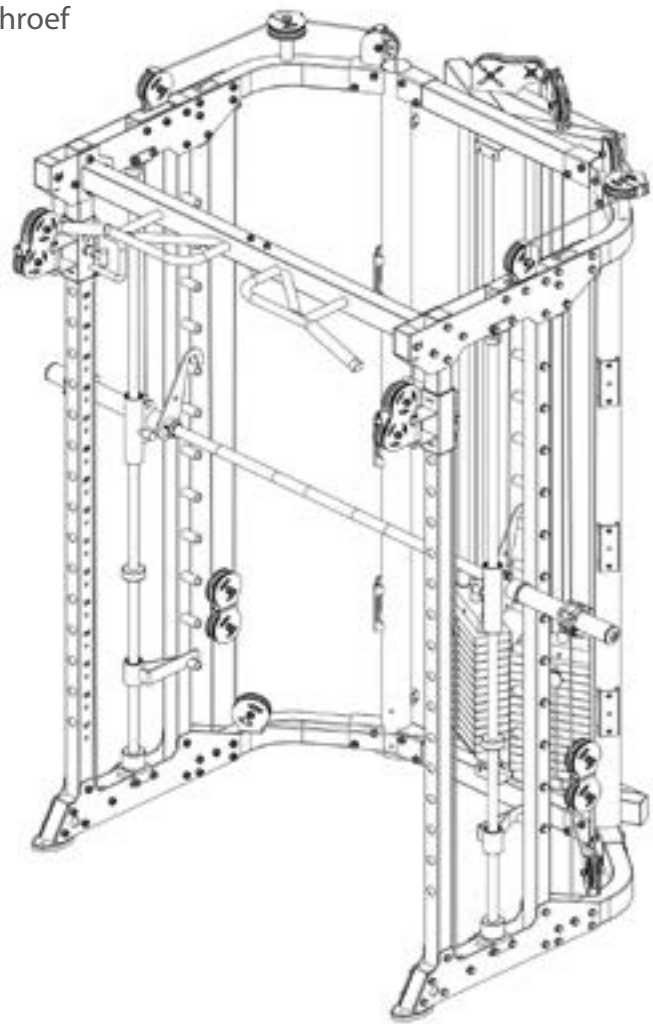

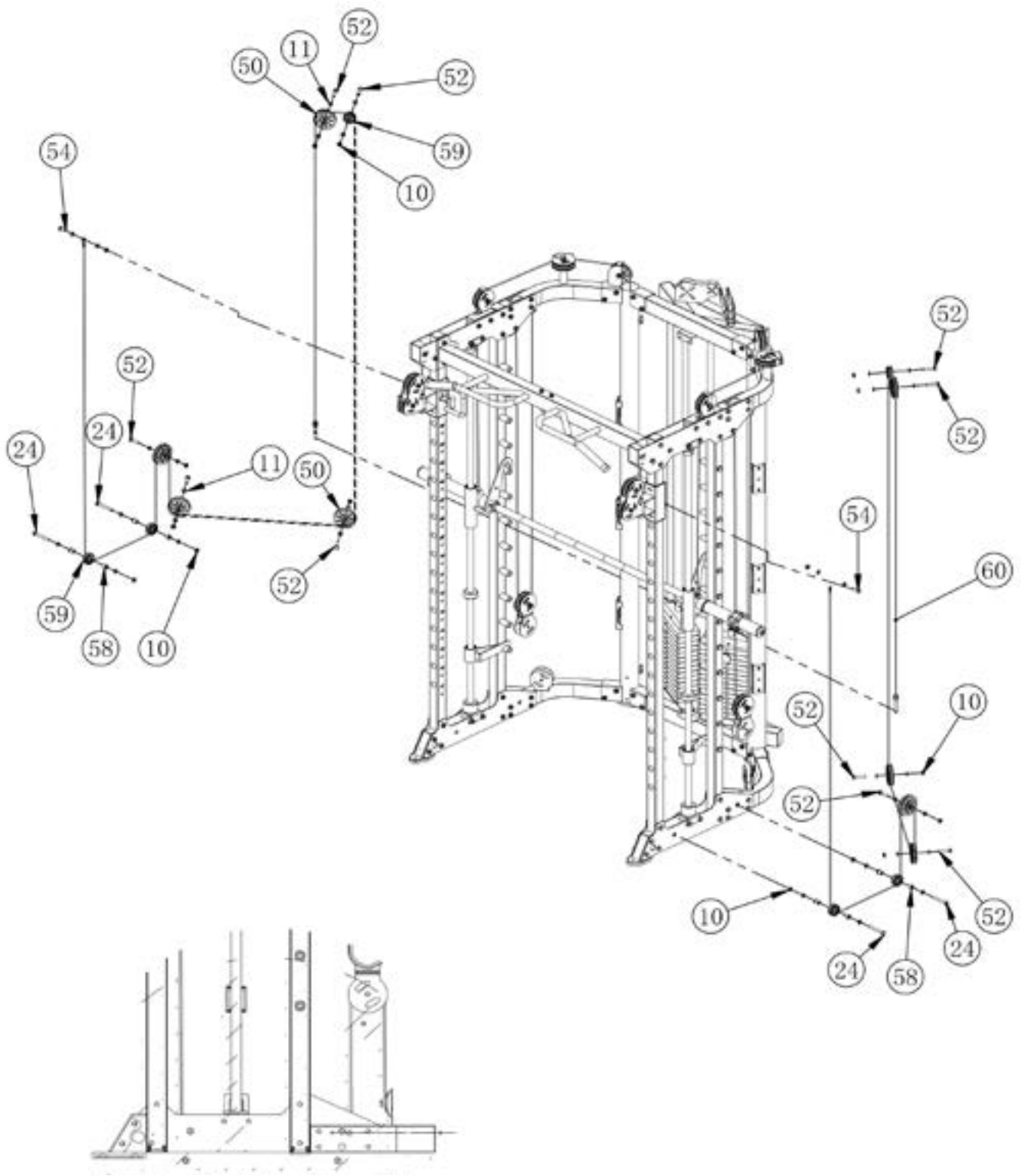

Kabelverloop

Stap 8:

1. Bevestig de linker- en rechterafdekkingen (63 & 64) met het verbindingslipje (62) aan de bovenste en onderste verbindingsframes (1 & 6) met in totaal vier schroeven (65) en vier sluitringen (66).
2. Bevestig de linker- en rechterafdekkingen (63 & 64) aan respectievelijk de linker- en rechtersteunframes (2 & 3) met in totaal zes schroeven (65) en zes sluitringen (66).
3. Bevestig twee haken (67) aan elk van de linker- en rechterafdekkingen (63 & 64) met in totaal acht schroeven (68) en acht moeren (69).
4. Bevestig drie houders (61) aan elk van de linker- en rechtersteunframes (2 & 3) met in totaal twaalf schroeven (70) en twaalf sluitringen (71).
5. Draai de schroeven en moeren vast.

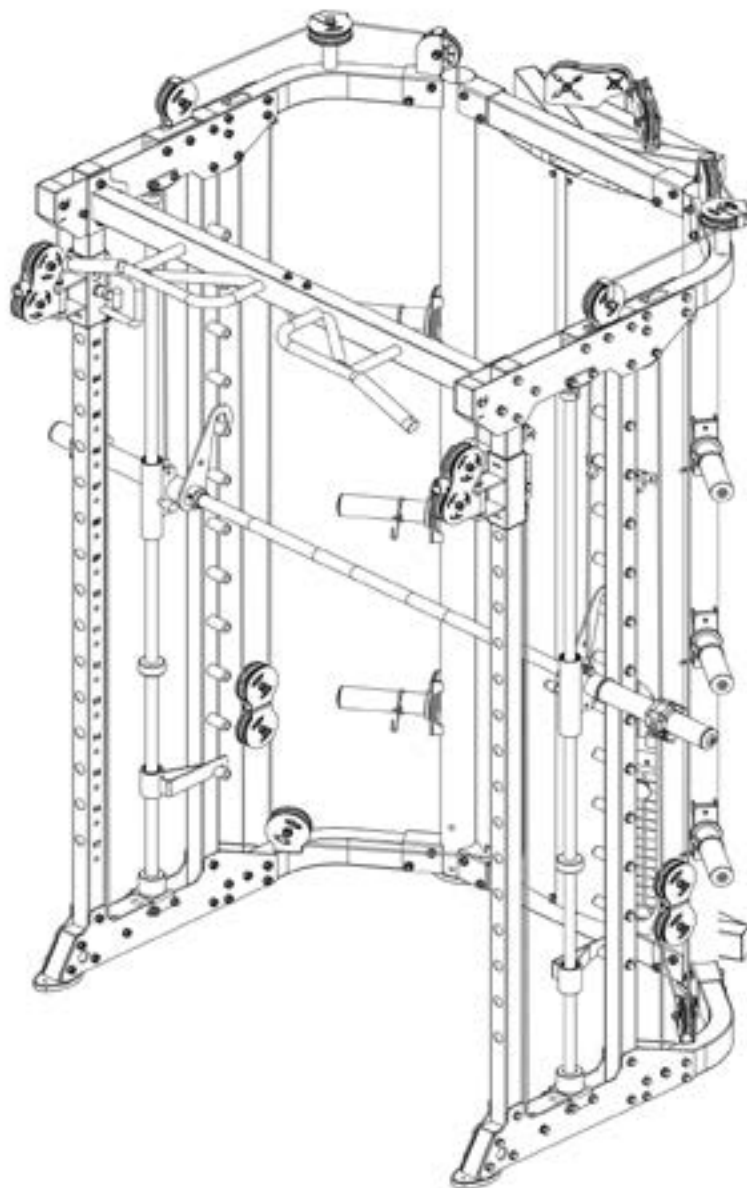

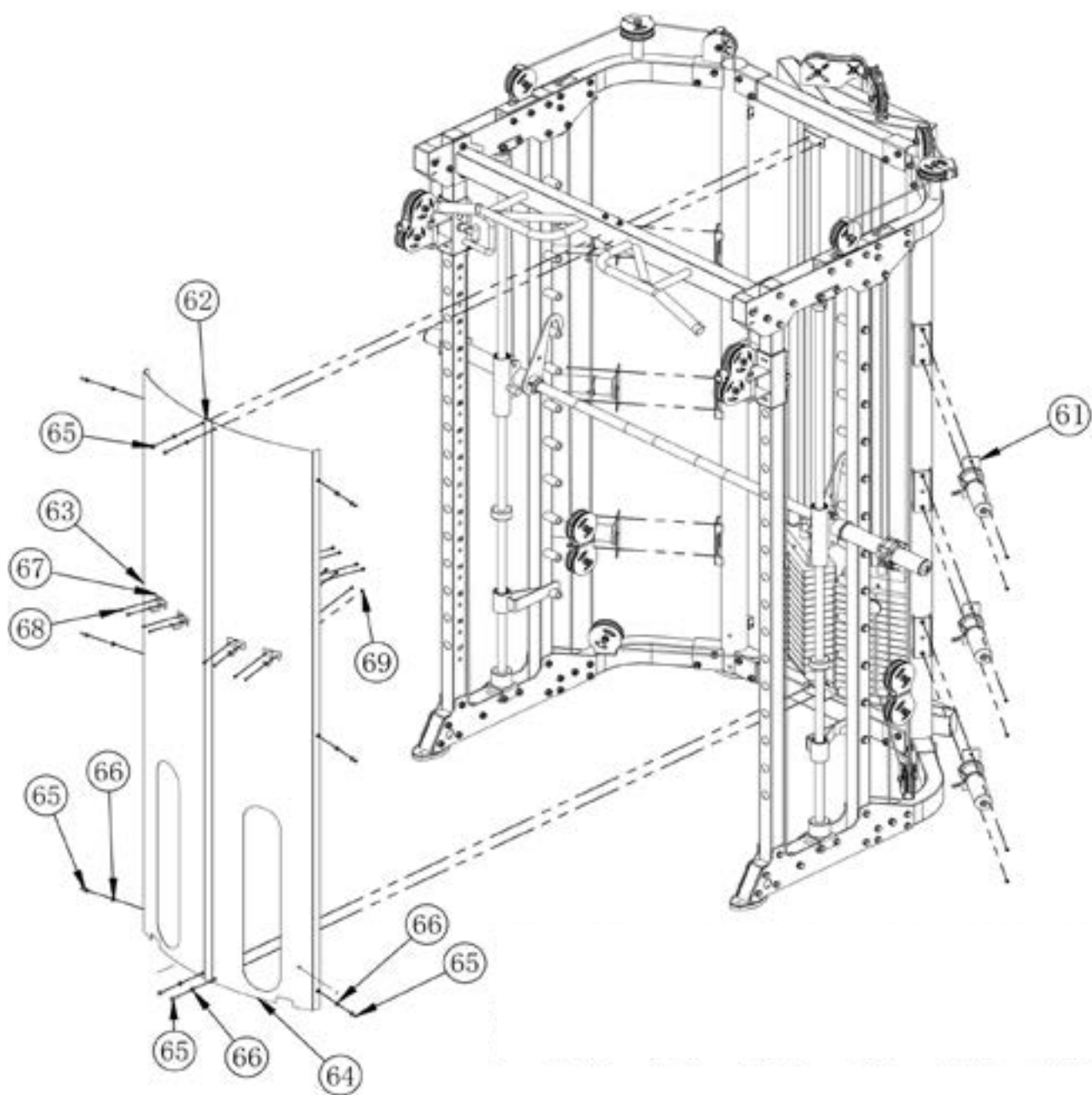

Stap 9:

1. Bevestig de coretrainer (72) samen met twee hulsen (73) aan de onderste plaat (19) met een schroef (54) en een sluitring (75).
2. Bevestig de halterstanghouder (74) aan het rechter steunframe (3) met twee schroeven (76), vier sluitringen (11) en twee moeren (10).
3. Draai de schroeven en moeren stevig vast.

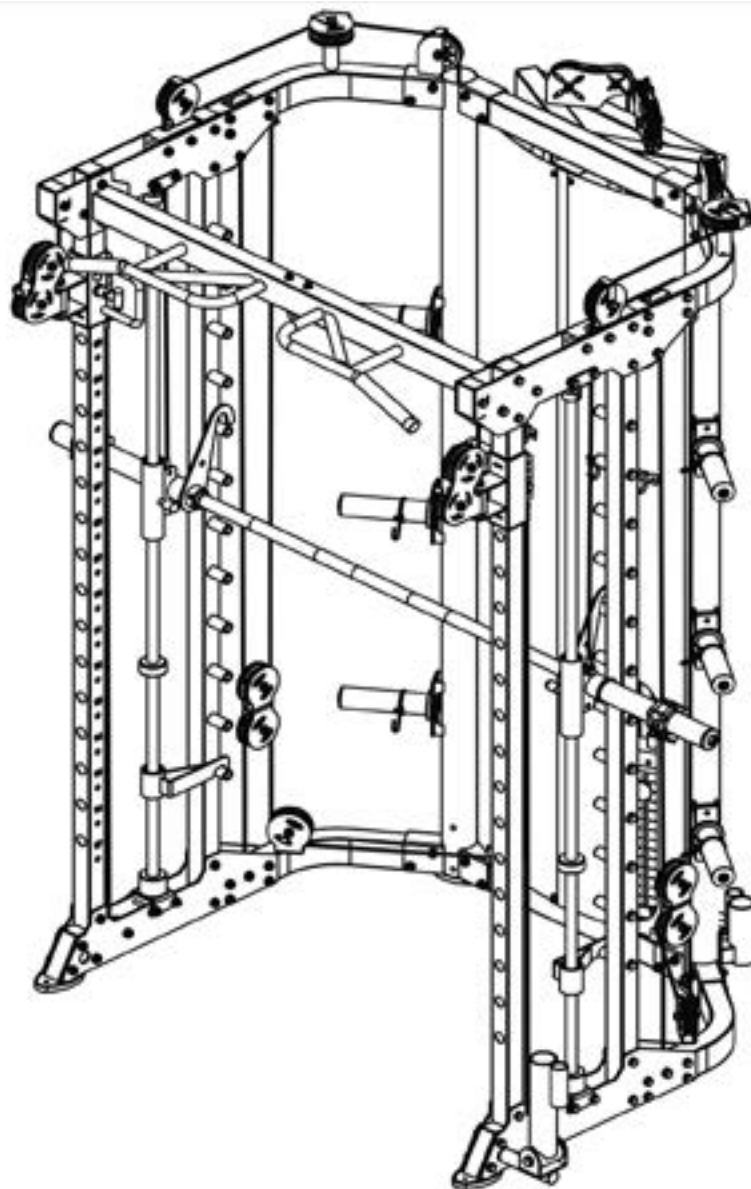

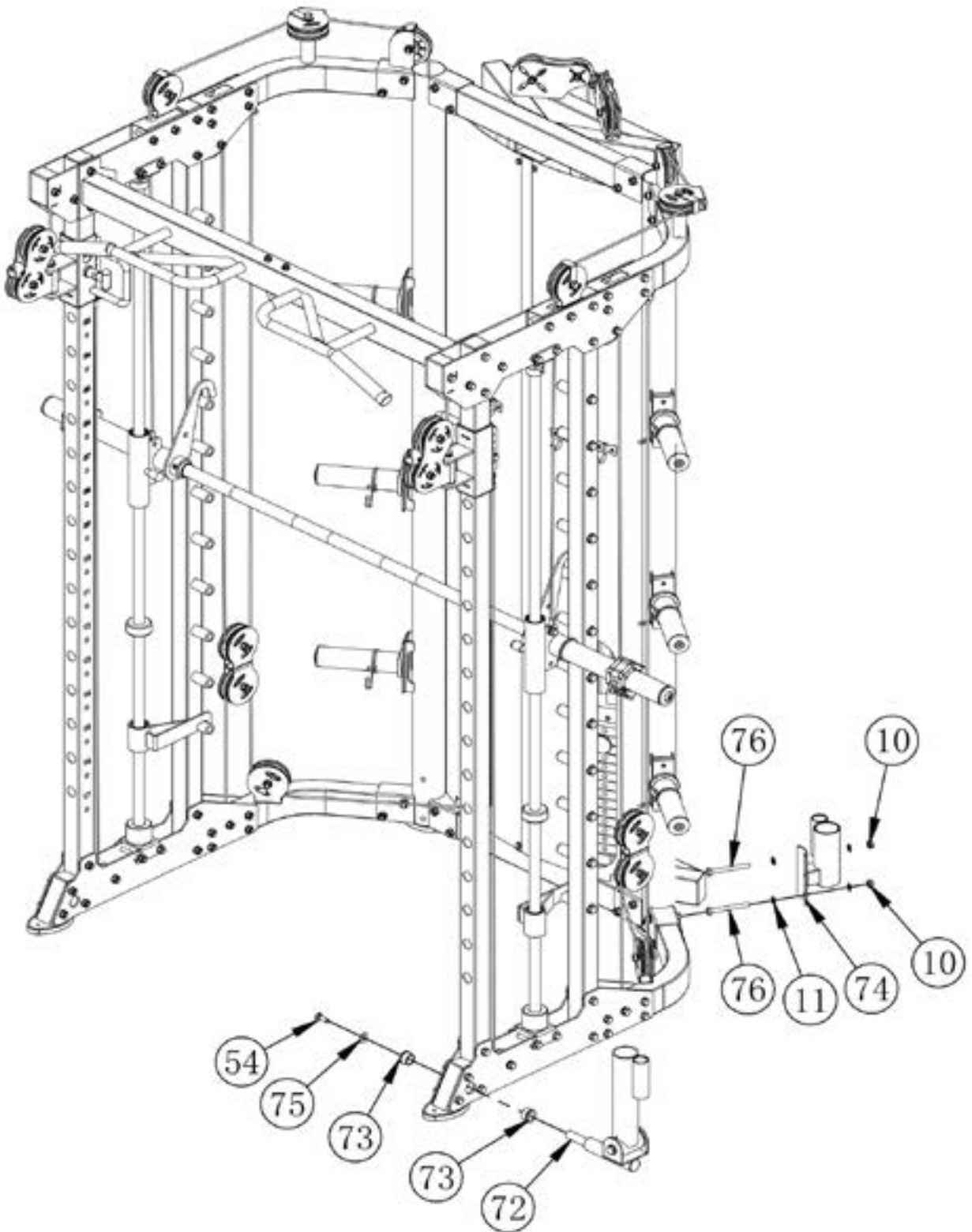

Stap 10:

1. Bevestig de leg curls (83) aan de houder (81) met behulp van de pen (88).
2. Bevestig de accessoires aan het krachtstation. Dit omvat de volgende onderdelen:
 - + Dipstations links en rechts (77 & 78)
 - + Halterhouders links en rechts (79 & 80)
 - + dumbbellhouders links en rechts (81 & 82)
 - + Beencurl (83)
 - + Lat pull-up bar (84)
 - + Roeistang (85)
 - + Handgrepen (86)
 - + Core-Trainer (87)
3. Controleer tot slot of alle moeren en bouten goed vastzitten.

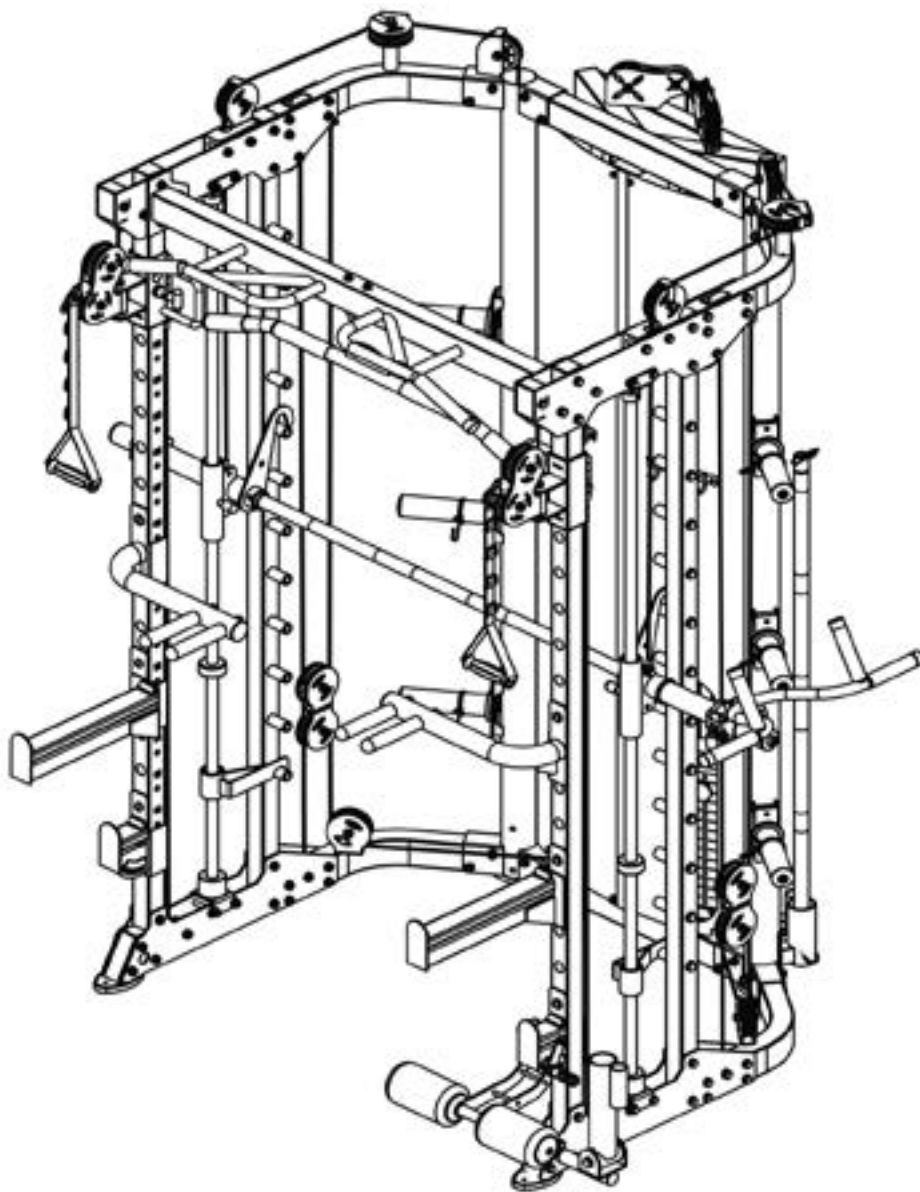

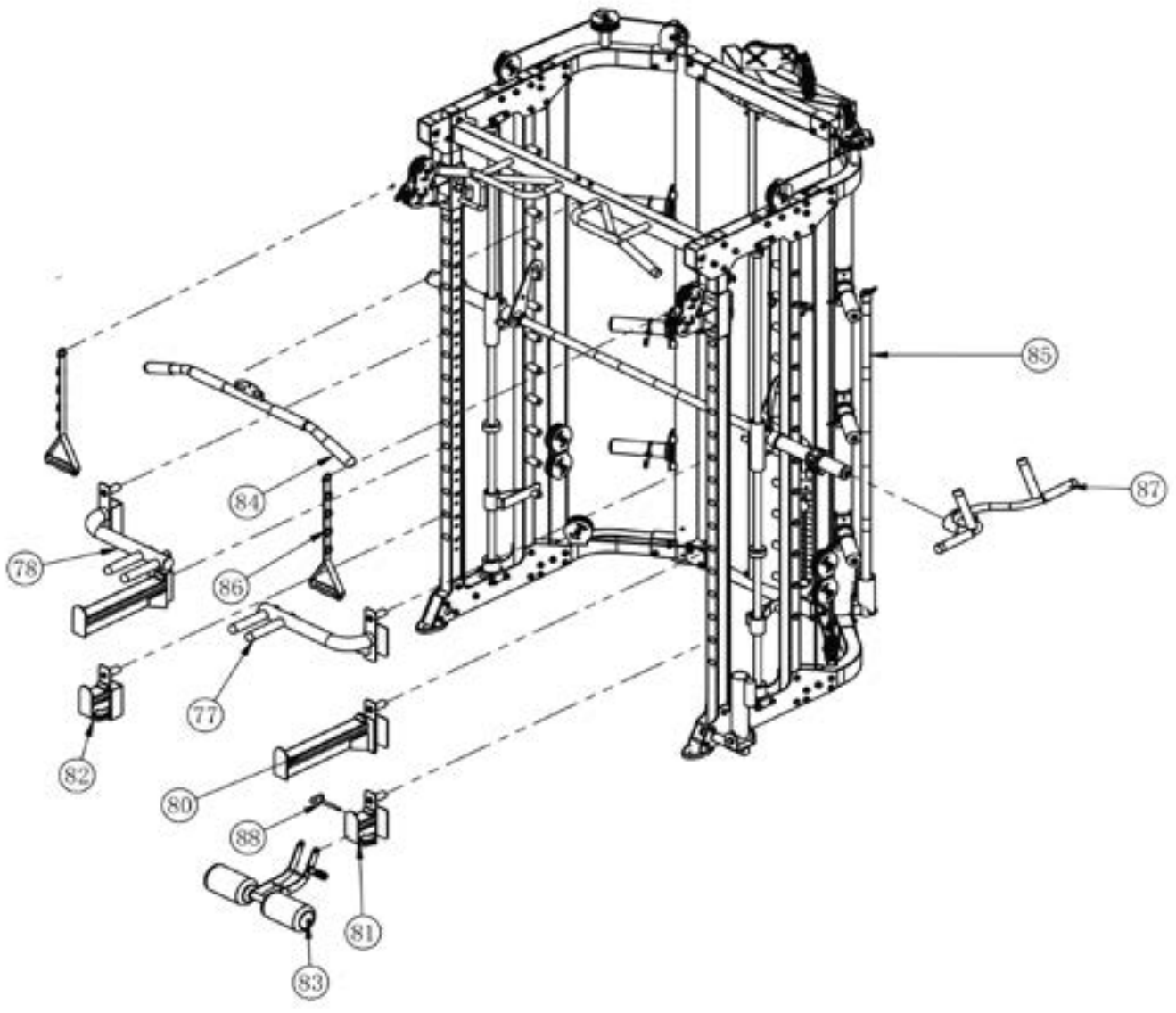

2.4 Optionele accessoires

2.4.1 Inbegrepen in de levering - leg press

De inhoud van de verpakking bestaat uit de hieronder getoonde onderdelen. Controleer eerst of alle bij het apparaat behorende onderdelen en gereedschappen meegeleverd zijn en of er transportschade is. In geval van klachten moet je onmiddellijk de verkoper contacteren.



VOORZICHTIG

Als er onderdelen ontbreken of beschadigd zijn, mag je het apparaat niet monteren.

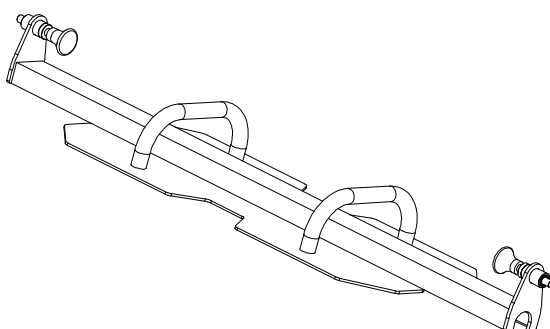

2.4.2 Montage - leg press

Bevestig de leg press (1) aan de haken van de halterstang (41) met behulp van de pennen, zie afbeelding.

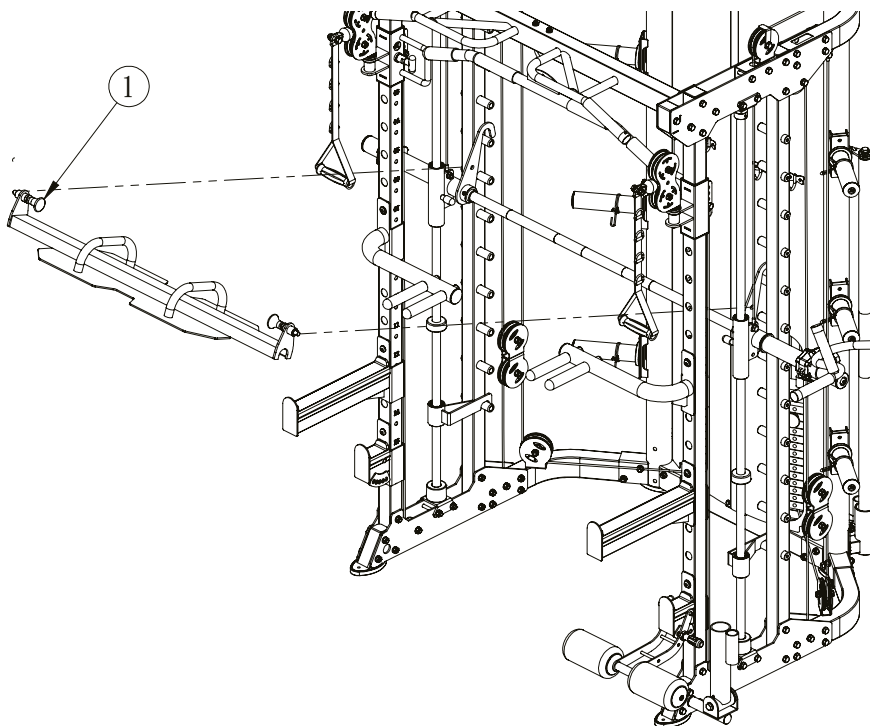



2.4.3 Inbegrepen in de levering - Jammer Arm

De inhoud van de verpakking bestaat uit de hieronder getoonde onderdelen. Controleer eerst of alle bij het apparaat behorende onderdelen en gereedschappen meegeleverd zijn en of er transportschade is. In geval van klachten moet je onmiddellijk de verkoper contacteren.

⚠ VOORZICHTIG

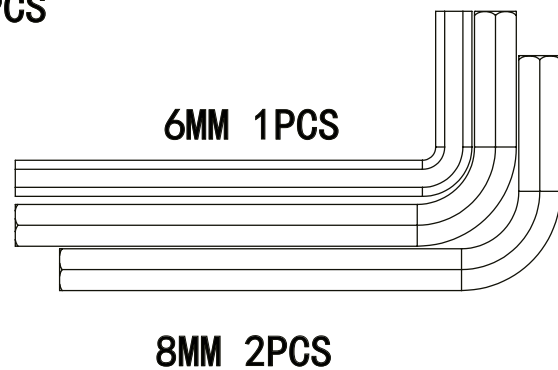
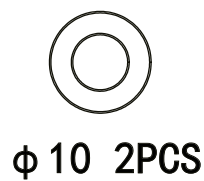
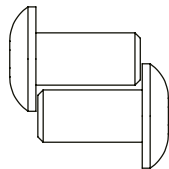
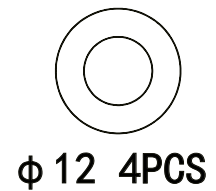
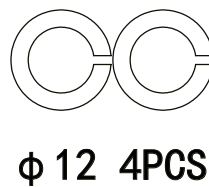
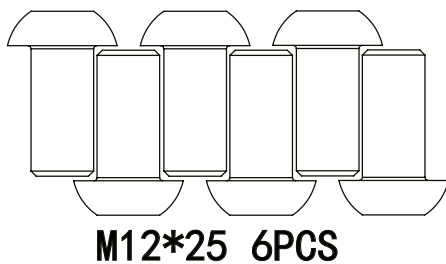
Als er onderdelen ontbreken of beschadigd zijn, mag je het apparaat niet monteren.

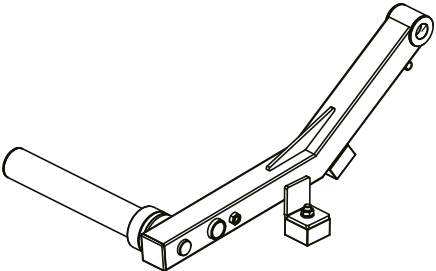
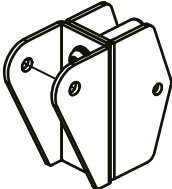
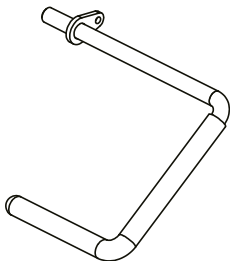
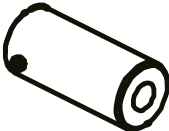
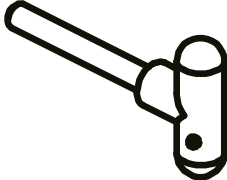

Nr.	Naam	Aantal	
1	Arm	1	
2	Frame		
3	Handgreep		
4	Huls		
11	Pen		
12	Klem		

2.4.4 Montage - Jammer Arm

Lees eerst de montagebeschrijving stap voor stap zorgvuldig door en voer de montage in de beschreven volgorde uit.

ⓘ **OPMERKING**

Schroef eerst alle onderdelen los en controleer hun juiste pasvorm. Schroef de schroeven pas met het gereedschap vast, wanneer dat in de handleiding vermeld wordt.

Stap 1:

1. Monteer de handgreep (3) aan de arm (1) met een schroef (5), een afdichtring (7), een sluitring (10) en een schroef (8), een afdichtring (13) en een sluitring (9).
2. Monteer het frame (2) samen met een huls (4) aan de arm (1) met twee schroeven (5), twee afdichtringen (7) en twee sluitringen (6).
3. Draai de schroeven stevig vast.
4. Herhaal de stappen voor de andere arm.

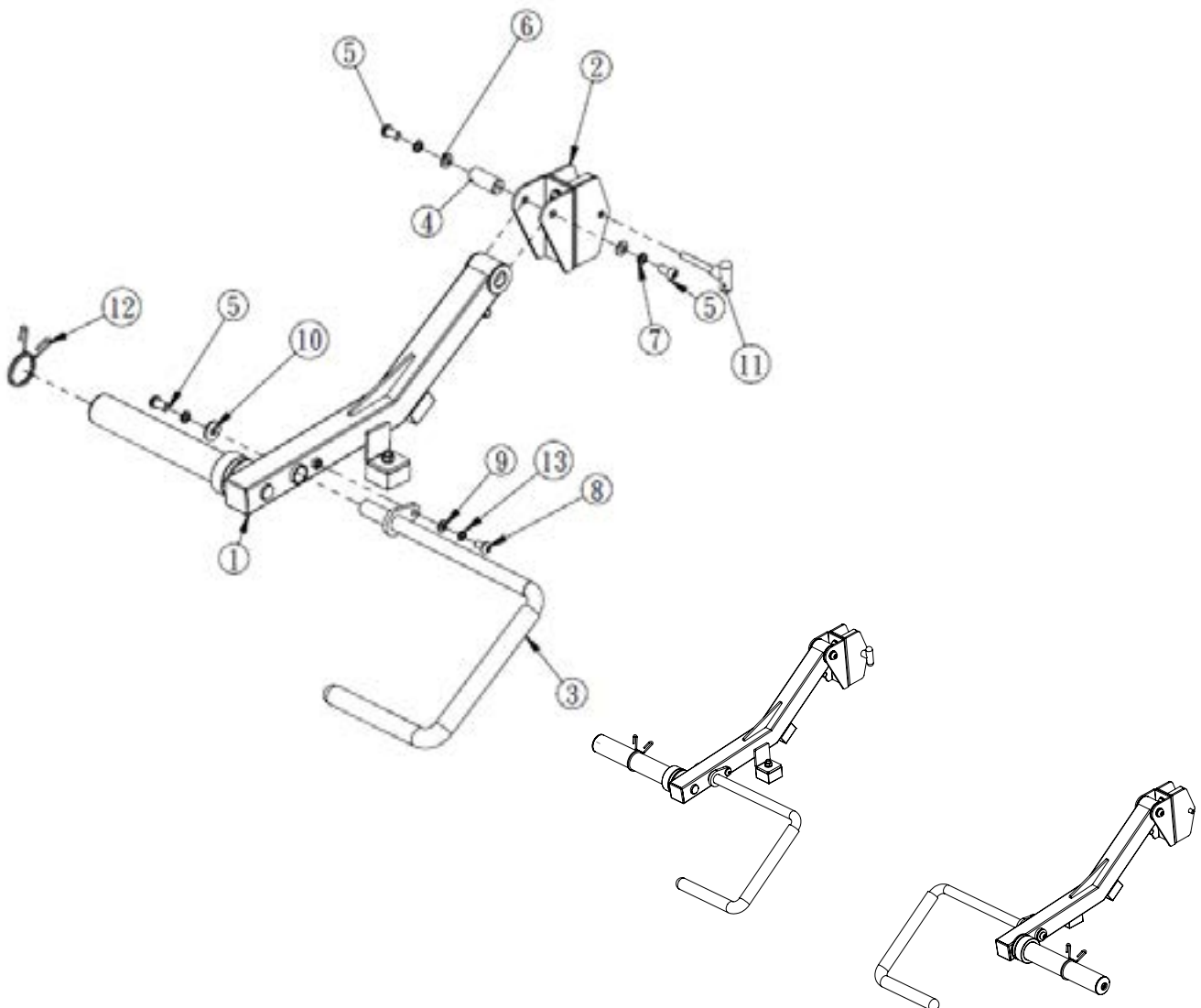

Stap 2:

Bevestig de jammer arm met de de pen (11) aan het steunframe van het krachtstation, zie afbeelding.

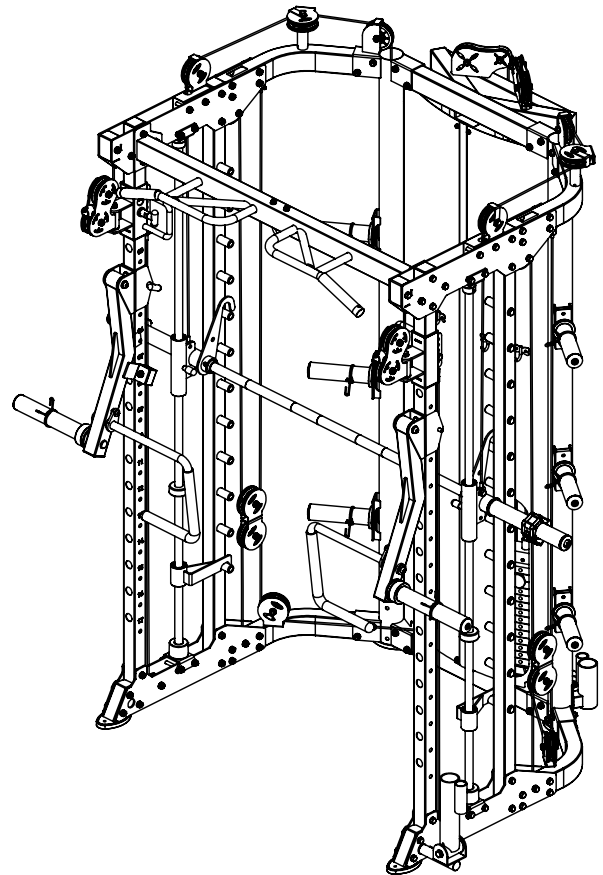
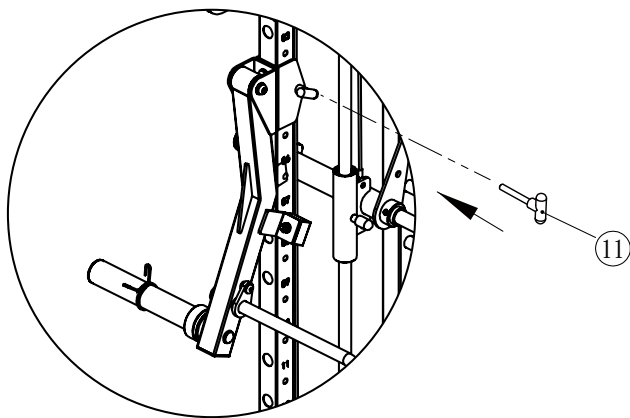

3.1 Algemene informatie

Bij het trainen is het belangrijk ervoor te zorgen dat de oefeningen correct worden uitgevoerd om blessures te voorkomen en het gewenste trainingseffect te bereiken. Zorg ervoor dat u de juiste techniek gebruikt en oefent binnen een passend intensiteitsbereik. Als u twijfelt of een gezondheidsprobleem heeft, raadpleeg op voorhand dan altijd een deskundige zoals een arts of trainer.

Begin uw training altijd met een lage belasting en verhoog deze gelijkmatig en voorzichtig. Beëindig uw training met een cooling-down. Heeft u vragen of is het onduidelijk, neem dan contact op met uw huisarts.

3.1.1 Trainingskleding

Draag de geschikte sportkleding die comfortabel zit en ademend is tijdens het sporten. Vermijd kleding die u beperkt of ongemakkelijk zitten. Zorg ervoor dat uw schoenen geschikt zijn en voldoende ondersteuning bieden. Draag ook altijd een handdoek bij u om zweet weg te vegen en het apparaat schoon te houden.

3.1.2 Opwarmen en strekken

Het is belangrijk om vóór de training goed op te warmen en te rekken en strekken om blessures te voorkomen en de prestaties te verbeteren. Rekken en strekken helpt de spieren los te maken en de mobiliteit te verbeteren. Zorg ervoor dat u vóór elke training korte rekoefeningen doet.

Opwarmingsoefening:

1. Ga rechtop staan met uw voeten op ongeveer schouderbreedte uit elkaar.
2. Begin met zachte armcirkels door uw armen langzaam en gecontroleerd naar voren te bewegen in kleine cirkels.
3. Voer armcirkels naar achteren uit om de schouders en armen los te maken.
4. Doe squats door langzaam te hurken en dan weer rechtop te staan. Zorg ervoor dat uw knieën niet voorbij uw tenen uitsteken.



VOORZICHTIG

Train niet met pijnlijke spieren en bescherm de aangetaste spieren, dit omdat het in het ergste gevoel tot blessures kan leiden.



3.1.3 Medicatie

Als u regelmatig medicatie gebruikt en wilt sporten, is het belangrijk om op de hoogte te zijn van mogelijke wisselwerkingen. Vraag uw arts of apotheker of uw medicijnen uw sportprestaties kunnen beïnvloeden.

3.1.4 De gebruikte spiergroepen

Bij roeien worden de volgende spiergroepen gebruikt:

- + Bilspieren
- + Beenspieren
- + Armspieren
- + Rugspieren
- + Borstspieren

Zorg ervoor dat u uw rug recht houdt tijdens het sporten. Hurk of buig uw rug niet.

3.1.5 Frequentie

Regelmatige lichaamsbeweging is cruciaal om vooruitgang te boeken en op de lange termijn gezond te blijven. Voortdurende oefening kan de spieren versterken, het uithoudingsvermogen verbeteren en het algehele welzijn verhogen. Vergeet niet dat zelfs kleine trainingssessies regelmatig kunnen worden gedaan om resultaten op de lange termijn te bereiken. Blijf gemotiveerd en houd u aan uw trainingsdoelen.

Trainen met hartslagoriëntatie

De hartslagoriëntatie garandeert u een uiterst effectieve en gezondheidsvriendelijke training. Aan de hand van uw leeftijd en onderstaande tabel kunt u dat doen. Lees en bepaal snel en eenvoudig uw optimale hartslagwaarde voor training. Er klinkt een signaal als uw hartslag boven de ingestelde doelhartslag komt. Hieronder leest u welke doelhartslag belangrijk is voor welk trainingsdoel.

Vetverbranding (gewichtregulatie): Het belangrijkste doel is het verbranden van vet. Om dit trainingsdoel te bereiken zijn een lage trainingsintensiteit (ca. 55% van de maximale hartslag) en een langere trainingsduur geschikt.

Cardiovasculaire training (duurtraining): Het primaire doel is om het uithoudingsvermogen en de conditie te vergroten door een verbeterde zuurstoftoevoer via het cardiovasculaire systeem. Om dit trainingsdoel te bereiken is een gemiddelde intensiteit (ca. 75% van de maximale hartslag) met een gemiddelde trainingsduur nodig.

Anaerobe (maximale) inspanningstraining: Het belangrijkste doel van een training met maximale inspanning is het verbeteren van het herstel na een korte, intensieve training, om zo snel mogelijk terug te keren naar het aerobe bereik. Om dit trainingsdoel te bereiken is een hoge intensiteit (ca. 90% van de maximale hartslag) nodig met korte, intensieve inspanning, gevolgd door een herstelfase om spierversmoeidheid te voorkomen.

Voorbeeld:

Voor een 45-jarige bedraagt de maximale hartslag 175 ($220 - 45 = 175$).

- + De streefzone voor vetverbranding (55%) bedraagt ca. 96 slagen/min = $(220 - \text{leeftijd}) \times 0,55$.
- + De duurtrainingszone (75%) bedraagt ca. 131 slagen/min. = $(220 - \text{leeftijd}) \times 0,75$.
- + De maximale hartslagwaarde voor anaërobe trainingstraining (90%) is ongeveer 157 slagen/min. = $(220 - \text{leeftijd}) \times 0,9$.

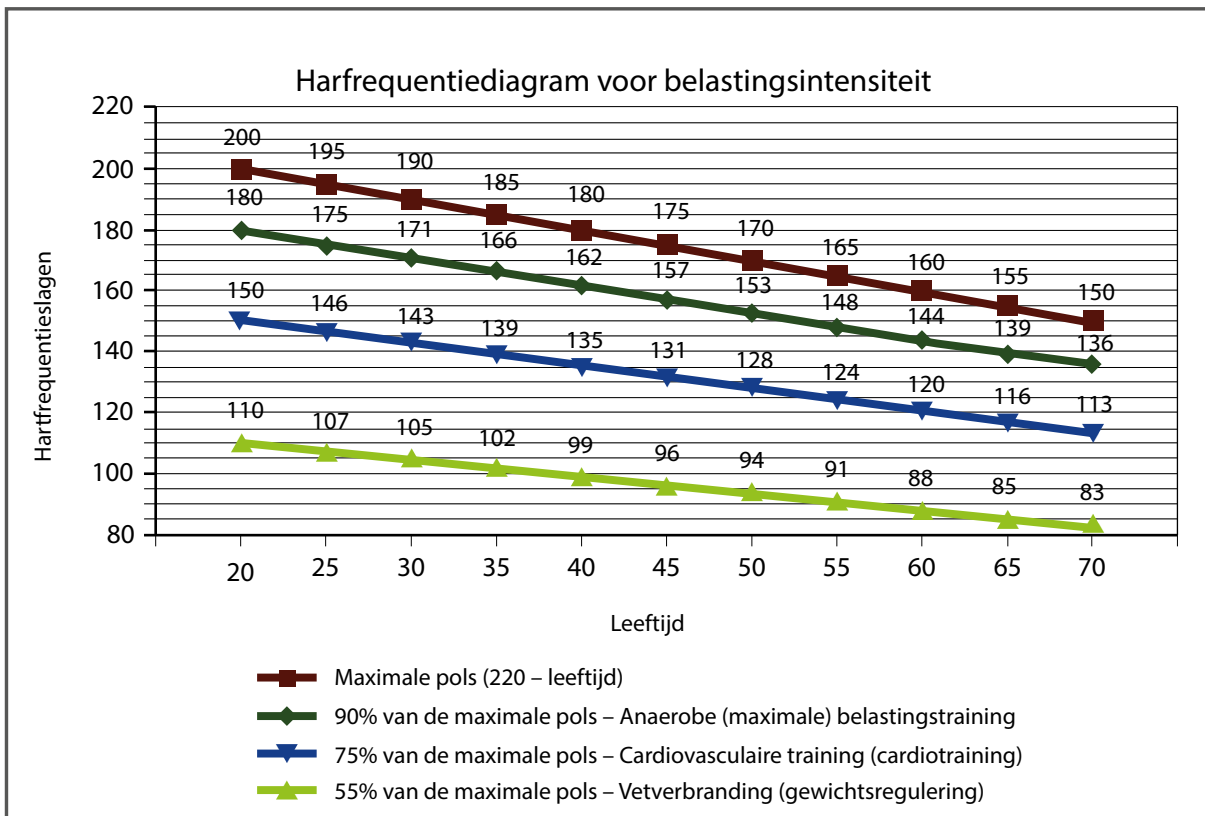

4.1 Algemene informatie



WAARSCHUWING

- + De opslagplaats moet zodanig worden gekozen, dat misbruik door derden of kinderen kan worden uitgesloten.
- + Als je apparaat niet uitgerust is met transportwielen, moet je het apparaat demonteren alvorens het te verplaatsen.

▶ OPGELET

- + Zorg ervoor dat het apparaat op de gekozen opslagplaats beschermd is tegen vocht, stof en vuil. De opslagplaats moet droog en goed verlucht zijn en een constante omgevingstemperatuur tussen 10 °C en 35 °C hebben.

5.1 Algemene informatie



WAARSCHUWING

- + Voer geen ondeskundige veranderingen aan het apparaat uit.



VOORZICHTIG

- + Beschadigde of versleten onderdelen kunnen je veiligheid en de levensduur van het apparaat in gevaar brengen. Vervang dus onmiddellijk alle beschadigde of versleten onderdelen. Wend je in dit geval tot je verkoper. Het apparaat mag niet meer worden gebruikt, totdat het terug in orde is. Gebruik indien nodig uitsluitend originele vervangonderdelen.

▶ OPGELET

- + Naast de hier vermelde aanwijzingen en aanbevelingen voor het onderhoud en de verzorging kunnen bijkomende service- en/of reparatiewerkzaamheden noodzakelijk zijn; deze mogen uitsluitend door gemachtigde servicetechniekers worden uitgevoerd.

5.2 Storingen en foutdiagnose

Het apparaat wordt tijdens de productie regelmatig aan kwaliteitscontroles onderworpen. Ondanks deze controles kunnen er zich storingen of fouten voordoen. Vaak zijn individuele onderdelen verantwoordelijk voor deze storingen en meestal volstaat het om deze te vervangen. De meest frequente fouten en hun oplossing vind je in het volgende overzicht: Als het apparaat desondanks niet correct functioneert, moet je je verkoper contacteren.

Fout	Oorzaak	Oplossing
Knarsende geluiden	Kabels of rollers lopen niet zuiver of zijn beschadigd	+ Visuele controle van de kabelloop of de rolgeleider + Vervang het betreffende onderdeel in geval van schade
Gewicht hangt in de lucht	Kabel te strak	Stel de kabelspanning bij
Kabel zonder spanning	Kabel te slap	Stel de kabelspanning bij
Krakende geluiden	Losse of te strakke schroefverbinding	Schroefverbinding controleren of smeren*
Apparaat wankelt	+ Oneffen ondergrond + Losse schroefverbinding	+ Apparaat uitlijnen + Schroeven vastdraaien
Trekken gaat moeilijk	+ Gewichtenhouders/ geleidestangen droog + Foutieve kabelgeleiding	+ Geleidestangen smeren* + Kabelgeleiding controleren

* Met een vetvrije siliconenolie of siliconenspray.

5.3 Onderhouds- en inspectietermijnen

Om beschadigingen door lichaamszweet te vermijden, moet het apparaat na elke workout met een vochtige handdoek (geen oplosmiddelen gebruiken!) worden gereinigd.

De volgende routinewerkzaamheden moeten op de aangegeven tijdstippen worden uitgevoerd:

Onderdeel	Wekelijks	Maandelijks	Elke drie maanden
Display console	R	I	
Rails			R
Het smeren van de rails en de bewegende onderdelen			I
Kunststofafdekkingen	R	I	
Schroeven en kabelverbindingen		I	
Legende: R = Reinigen; I = Inspecteren			

6 AFVALVERWIJDERING

Aan het einde van zijn levensduur mag dit apparaat niet samen met het normale huishoudelijk afval worden afgevoerd. Het moet naar een inzamelpunt voor de recyclage worden gebracht. Meer informatie krijg je bij de bevoegde dienst voor afvalinzameling van je woonplaats.



Volgens hun markering zijn de materialen recycleerbaar. Met de recyclage, de terugwinning van grondstoffen of andere vormen van recycling van oude en afgedankte apparaten lever je een belangrijke bijdrage aan de bescherming van het milieu.

7 AANBEVOLEN ACCESSOIRES

Om je trainingsbeleving nog aangenamer en efficiënter te maken, raden wij je aan om je fitnessapparaat aan te vullen met passende accessoires. Dat kan bijvoorbeeld een **vloermat** zijn, die ervoor zorgt dat je fitnessapparaat steviger staat en die de vloer tegen vallende zweetdruppels beschermt, maar ook extra handrails bij bepaalde loopbanden of **siliconenspray** om bewegende onderdelen soepel te laten lopen.

Als je een cardiotrainingsfitnessapparaat hebt gekocht en je op basis van je hartslag wil trainen, raden wij je aan om een compatibele borstband te gebruiken, omdat op die manier een optimale overdracht van de hartslag wordt gegarandeerd. Bij krachtstations wil je eventueel extra **trekstangen** of **gewichten** kopen.



Ons assortiment accessoires is van de hoogste kwaliteit en maakt je training nog beter. Als je meer informatie wenst over compatibele accessoires, raadpleeg je in onze webwinkel de detailpagina van de producten (het gemakkelijkste is om het artikelnummer in het zoekveld bovenaan in te voeren), waar je de aanbevolen accessoires voor dat product terugvindt. Je kunt natuurlijk ook onze klantendienst contacteren: telefonisch, per e-mail, in een van onze filialen of via onze socialemediakanalen. Wij staan voor je klaar!



Vloermat



Borstband



Tricepstouw



Gewichtsblok uitbreiding

8.1 Serienummer en modelnaam

Om ons in staat te stellen om jou de bestmogelijke service te bieden, moet je de **modelnaam**, het **artikelnummer**, het **serienummer**, de **detailtekening** en de **onderdelenlijst** bij de hand houden. De bijbehorende contactmogelijkheden vind je in hoofdstuk 10 van deze gebruiksaanwijzing.

ⓘ **OPMERKING**

Het serienummer van je apparaat is uniek. Het staat vermeld op een witte sticker. De precieze positie van deze sticker vind je op de volgende afbeelding.



Voer het serienummer in het bijbehorende veld in.

Serienummer:

Merk/categorie:

Modelnaam:

Artikelnummer

8.2 Onderdelenlijst

Nr.	Naam (ENG)	Specificatie	Aantal
1	connection tube		1
2	upright frame left		1
3	upright frame right		1
4	bending tube left		1
5	bending tube right		1
6	upper connection tube		1
7	upper bending tube right		1
8	upper bending tube left		1
9	hexagon bolt	M10*75	54
10	lock nut	M10	100
11	washer	Φ10	210
12	chin up bar		1
13	upper plate		4
14	pulley frame tube right		1
15	pulley frame tube left		1
16	upright tube		2
17	tube with hole right		1
18	tube with hole left		1
19	lower plate		4
20	sliding tube right		1
21	sliding tube left		1
22	foot tube cover		2
23	end tube		2
24	hexagon bolt	M10*80	14
25	lower base		2
26	upper base		2
27	guide rod	Φ25*1850	2
28	lock sleeve		2
29	sliding sleeve		2
30	rubber pad with groove	Φ60*Φ26*45	2
31	safety hook right		1
32	safety hook left		1

33	hexagon bolt	M10*90	8
34	socket set screw	M8*10	2
35	end cap	Φ51*Φ 42.5*36.6L	2
36	check ring	Φ60*Φ48.5*27L	2
37	pipe	Φ50*310*T0.5	2
38	button head socket screw	M12*40	2
39	spring washer	M12	2
40	washer	Φ12	2
41	barbell rod		1
42	inner pipe	Φ48*298*2.5T	2
43	rubber pad	Φ60*Φ26*25	2
44	rubber pad	Φ60*Φ26*42	4
45	guide rod hollow	Φ25*1955	4
46	reinforcing plate		4
47	90KG weight stack	2 group	2
48	hexagon bolt	M10*20	8
49	wire	Φ5*2745mm	2
50	pulley	Φ95	20
51	pulley plate		6
52	hexagon bolt	M10*45	14
53	hexagon bolt	M10*50	4
54	hexagon bolt	M10*25	7
55	weight		2
56	wire	Φ5*4185mm	2
57	"-" shaped pulley frame		2
58	pulley spacer sleeve	Φ20*10.5*L20.5	16
59	pulley	Φ50	6
60	wire	Φ5*7195mm	2
61	barbell plate holder		6
62	connection strap		1
63	shield left		1
64	shield right		1
65	hexagon bolt	M6*16	10
66	washer	Φ6	10

67	hook		4
68	"+"slotted countersunk head bolt	M4*12	8
69	lock nut	M4	8
70	hexagon bolt	M8*20	12
71	washer	Φ8	12
72	core trainer		1
73	powder metallurgy sleeve	Φ33.2*Φ 29*Φ20*18	2
74	barbell rod cup		1
75	big washer	Φ25*Φ10*2.0	1
76	hexagon bolt	M10*95	2
77	dip bar left		1
78	dip bar right		1
79	barbell rod holder right		1
80	barbell rod holder left		1
81	barbell rod holder short left		1
82	barbell rod holder short right		1
83	leg curl tube		1
84	long bar		1
85	ship rod		1
86	hand belt		2
87	pull lift device		1
88	T shape pin	Φ10*100	1
89	barbell clamp collar		2
90	selector rod		2
91	weight pin		2
92	weight stack support tube		4

8.3 Detailtekening - Krachtstation

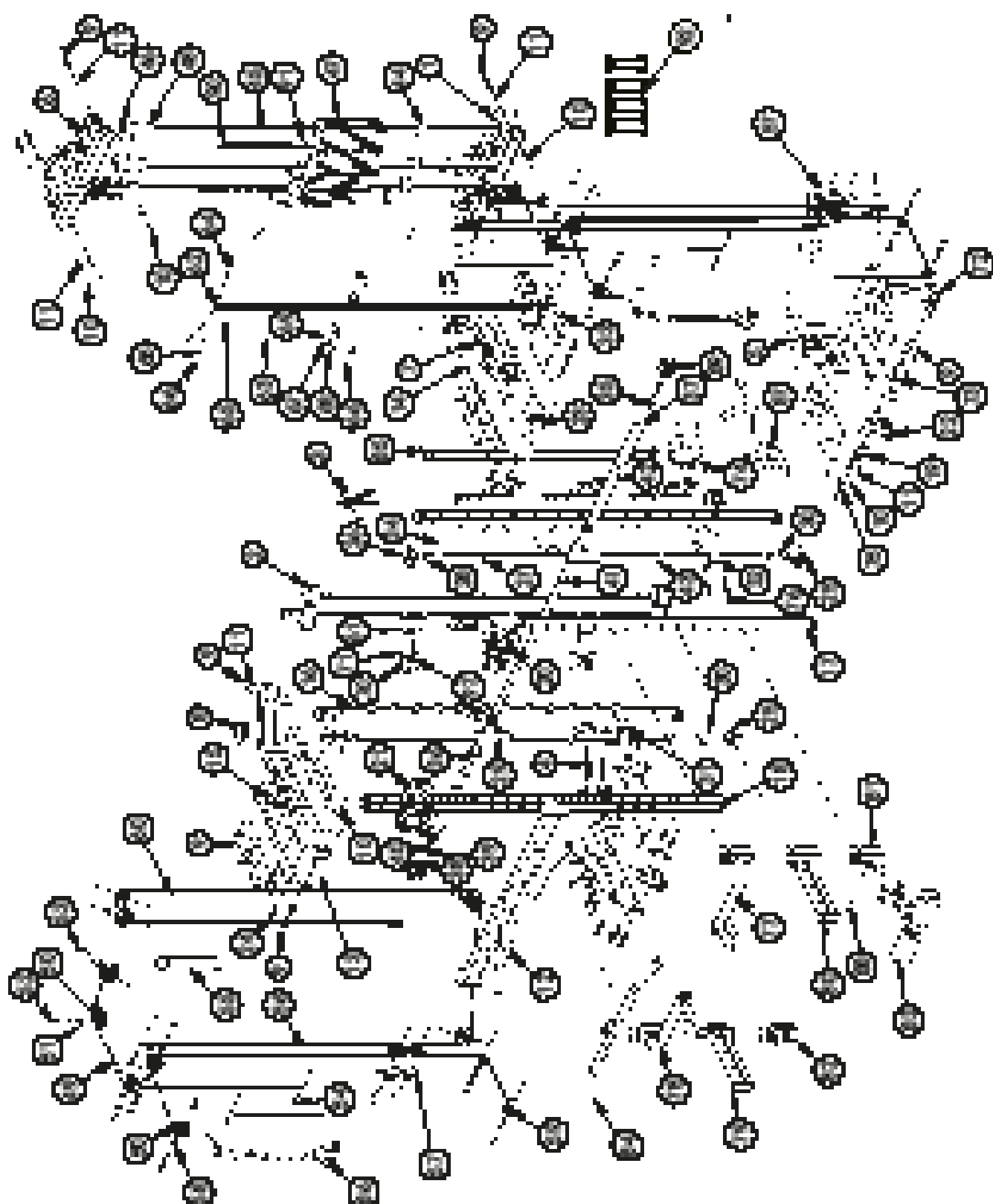

8.4 Onderdelenlijst - Jammer Arm

Nr.	Naam (ENG)	Specificatie	Aantal
1	push arm		2
2	push arm fix frame		2
3	handle		2
4	push arm connection shaft	Φ25*56	2
5	hexagon socket bolt button head screws	M12*25	6
6	washer	Φ12	4
7	spring gasket	Φ12	6
8	hexagon socket button head screws	M10*20	2
9	washer	Φ10	2
10	washer		2
11	T shape pin -black	Φ10*75	2
12	butterfly clip		2
13	spring gasket	Φ10	2

8.5 Detailtekening - Jammer Arm

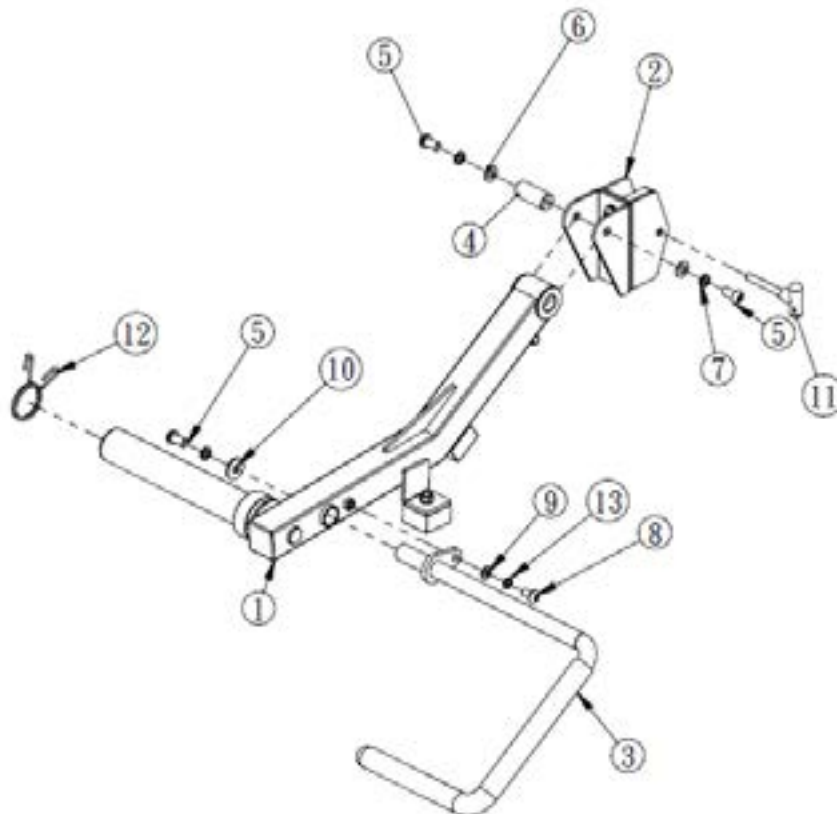

Producten van TAURUS® worden onderworpen aan strenge kwaliteitscontroles. Als een fitnessapparaat dat je bij ons gekocht hebt, niet perfect functioneert, betreuren wij dat en verzoeken wij je om onze klantendienst te contacteren. We staan telefonisch voor je klaar via de technische hotline.

Foutbeschrijvingen

Je trainingsapparaat is zo ontwikkeld, dat permanent een hoogwaardige training mogelijk is. Als er zich desondanks toch problemen voordoen, moet je eerst de gebruiksaanwijzing lezen. Voor het oplossen van andere problemen moet je Fitshop contacteren of naar onze gratis service hotline bellen. Om de fout zo snel mogelijk op te lossen, beschrijf je de fout zo nauwkeurig mogelijk.

Naast de wettelijke garantie geven wij je garantie op alle bij ons gekochte fitnessapparaten volgens de onderstaande bepalingen.

Jouw wettelijke rechten worden hierdoor niet beperkt.

Garantie-eigenaar

De garantie-eigenaar is de eerste koper of elke persoon die een nieuwgekocht product van de eerste koper als geschenk gekregen heeft.

Garantieperiodes

Vanaf de levering van de fitnessapparatuur gelden onze in de webshop aangegeven garantietermijnen. Wilt u dus de voor u relevante garantietermijn weten, dan vindt u dit terug op de productpagina.

Onderhoudskosten

Wij kunnen de volgende keuze maken: reparatie, vervanging van individuele onderdelen of complete vervanging. Vervangonderdelen die tijdens de montage van het apparaat zelf moeten worden aangebracht, moeten door de garantienemer zelf worden vervangen en vormen geen onderdeel van het onderhoud. Na het verstrijken van de garantieperiode is de garantiehouders zelf verantwoordelijk voor de onderdelen, het onderhoud, reparaties, installatie en verzendkosten.

De gebruikstijden worden als volgt aangegeven:

- + Thuisgebruik: uitsluitend privégebruik in een privéhuishouding tot 3 uren per dag
- + Semiprofessioneel gebruik: tot 6 uur per dag (bijv. revalidatie, hotels, verenigingen, bedrijfsfitness)
- + Professioneel gebruik: meer dan 6 uur per dag (bijv. fitness-studio)

Garantieservice

Tijdens de garantieperiode worden apparaten die omwille van materiaal- of fabricagefouten defecten vertonen, naar onze keuze gerepareerd of vervangen. Vervangen apparaten of onderdelen van apparaten worden onze eigendom. De garantieprestaties leiden noch tot een verlenging van de garantieperiode, noch zetten zij een nieuwe garantie in gang.

Garantievoorwaarden

Om de garantie te laten gelden, zijn de volgende stappen vereist:

Contacteer de klantendienst per e-mail of per telefoon. Als het product tijdens de garantieperiode moet teruggestuurd worden voor reparatie, betaalt de verkoper de kosten. Na het verstrijken van de garantie draagt de koper de transport- en verzekeringskosten. Als het defect tot de omvang van onze garantieprestatie behoort, krijg je een gerepareerd of een nieuw apparaat terug.

Garantieclaims zijn uitgesloten bij schade door:

- + misbruik of onjuiste behandeling
- + omgevingsinvloeden (vochtigheid, hitte, overspanning, stof, enz.)
- + niet-naleving van de voor het apparaat geldende veiligheidsregels
- + niet-naleving van de gebruiksaanwijzing
- + gebruik van geweld (bijv. slag, stoot, val)
- + ingrepen die niet door de door gemachtigde serviceafdeling werden uitgevoerd
- + eigenmachtige pogingen tot reparatie

Aankoopbewijs en serienummer

Let erop dat je de bijbehorende factuur moet kunnen voorleggen als je een beroep doet op de garantie. Opdat wij de versie van je model eenduidig zouden kunnen identificeren en met het oog op onze kwaliteitscontrole hebben wij het serienummer van het apparaat nodig voor ieder servicegeval. Houd het serienummer en je klantnummer bij de hand als je naar onze service hotline telefoneert. Dit vergemakkelijkt een snelle behandeling.

Als je problemen hebt om het serienummer op je apparaat te vinden, kun je contact opnemen met onze servicemedewerkers voor meer informatie.

Service buiten de garantie

Ook indien je trainingsapparaat gebreken vertoont na het verstrijken van de garantie of in gevallen die uitgesloten zijn van de waarborg, zoals normale slijtage, staan we voor je klaar om je een individuele offerte te maken. Contacteer onze klantendienst om een snelle en prijsgunstige oplossing voor het probleem te vinden. In dit geval zijn de verzendkosten ten laste van jou.

Communicatie

Vele problemen kunnen al door een gesprek met ons als jouw vakhandelaar worden opgelost. We weten hoe belangrijk een snelle en ongecompliceerde probleemoplossing is voor jou als gebruiker van het trainingsapparaat, zodat je zonder grote en lange onderbrekingen met plezier kunt trainen. Daarom zijn wij ook voorstander van een snelle en onburocratische oplossing van jouw vraag. Houd daarom altijd je klantnummer en het serienummer van het defecte apparaat bij de hand.

DE	DK	EN
<p>TECHNIK</p> <p>☎ +49 4621 4210-900 📠 +49 4621 4210-698 ✉ technik@fitshop.de 🕒 Öffnungszeiten entnehmen Sie unserer Homepage.</p> <p>SERVICE</p> <p>☎ 0800 20 20277 (kostenlos) ☎ 04621 4210 - 0 ✉ info@fitshop.de 🕒 Öffnungszeiten entnehmen Sie unserer Homepage: https://stg.fit/statita</p>	<p>TEKNIK OG SERVICE</p> <p>☎ 80 90 16 50 +49 4621 4210-945 ✉ info@fitshop.dk 🕒 Åbningstider kan findes på hjemmesiden: https://stg.fit/statit7</p>	<p>CUSTOMER SUPPORT</p> <p>☎ 00800 2020 2772 +494621 4210 944 ✉ service@fitshop.com 🕒 You can find the opening hours on our homepage: https://fsg.fit/en</p>
	FR	BE
	<p>TECHNIQUE & SERVICE</p> <p>☎ +33 (0) 189 530984 +49 4621 42 10 933 ✉ info@fitshop.fr 🕒 Vous trouverez les heures d'ouverture sur notre site Internet: https://stg.fit/statit4</p>	<p>TECHNIQUE & SERVICE</p> <p>☎ 02 732 46 77 +49 4621 4210 933 ✉ info@fitshop.be 🕒 Vous trouverez les heures d'ouverture sur notre site Internet: https://stg.fit/statit8</p>
ES	NL	INT
<p>TECNOLOGÍA Y SERVICIOS</p> <p>☎ 911 238 029 ✉ info@fitshop.es 🕒 Consulta nuestro horario de apertura en la página web: https://stg.fit/statit5</p>	<p>TECHNISCHE DIENST & SERVICE</p> <p>☎ +31 172 619961 ✉ service@fitshop.nl 🕒 De openingstijden vindt u op onze homepage: https://stg.fit/statit3</p>	<p>TECHNICAL SUPPORT & SERVICE</p> <p>☎ +49 4621 4210-944 ✉ service-int@fitshop.de 🕒 You can find the opening hours on our homepage: https://stg.fit/statita</p>
PL	AT	CH
<p>DZIAŁ TECHNICZNY I SERWIS</p> <p>☎ 22 307 43 21 +49 4621 42 10-948 ✉ info@fitshop.pl 🕒 Godziny otwarcia można znaleźć na stronie głównej: https://stg.fit/statit6</p>	<p>TECHNIK & SERVICE</p> <p>☎ 0800 20 20277 (Freecall) +49 4621 42 10-0 ✉ info@fitshop.at 🕒 Öffnungszeiten entnehmen Sie unserer Homepage: https://stg.fit/statitb</p>	<p>TECHNIK & SERVICE</p> <p>☎ 0800 202 027 +49 4621 42 10-0 ✉ info@fitshop.ch 🕒 Öffnungszeiten entnehmen Sie unserer Homepage: https://stg.fit/statit9</p>

Op deze website vind je een gedetailleerd overzicht inclusief het adres en de openingsuren van alle filialen van de Fitshop groep in Duitsland en de overige landen:

www.fitshop.nl/filialenoverzicht

FITNESS IS ONS LEVEN

WEBSHOP EN SOCIALE MEDIA

Fitshop is met momenteel meer dan 65 filialen de grootste vakmarkt van Europa voor thuisfitnessapparaten en wereldwijd een van de meest gerenommeerde online-handelaars voor fitnessuitrusting. Privéklienten bestellen via de 25 webwinkels in hun eigen taal of laten hun gewenste apparaten ter plaatse samenstellen. Daarnaast levert het bedrijf professionele apparaten voor duur- en krachttraining aan fitness-studio's, hotels, sportverenigingen, bedrijven en fysiopraktijken.

Fitshop biedt een grote verscheidenheid aan fitnessapparaten van gerenommeerde fabrikanten, hoogwaardige eigen ontwikkelingen en een uitgebreide dienstverlening aan, bijv. montagediensten en sportwetenschappelijk advies voor en na de aankoop. Hiervoor doet het bedrijf een beroep op talrijke sportwetenschappers, fitnessstrainers en topsporters.

Bezoek ons op onze socialemediakanalen of onze blog!

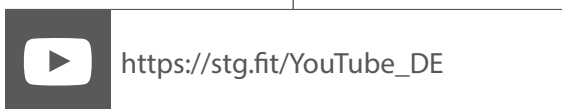
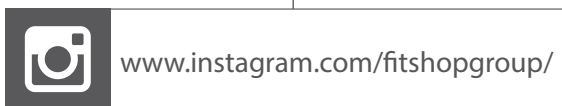
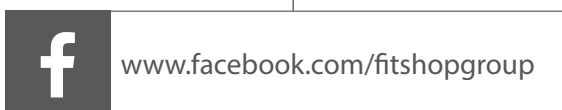

KETTLER

TAURUS

cardiostrong

BODYCRAFT

cardiojump

DUKEFITNESS

DARWIN

Nota's

Nota's

TAURUS®

Taurus MS35 Pro