

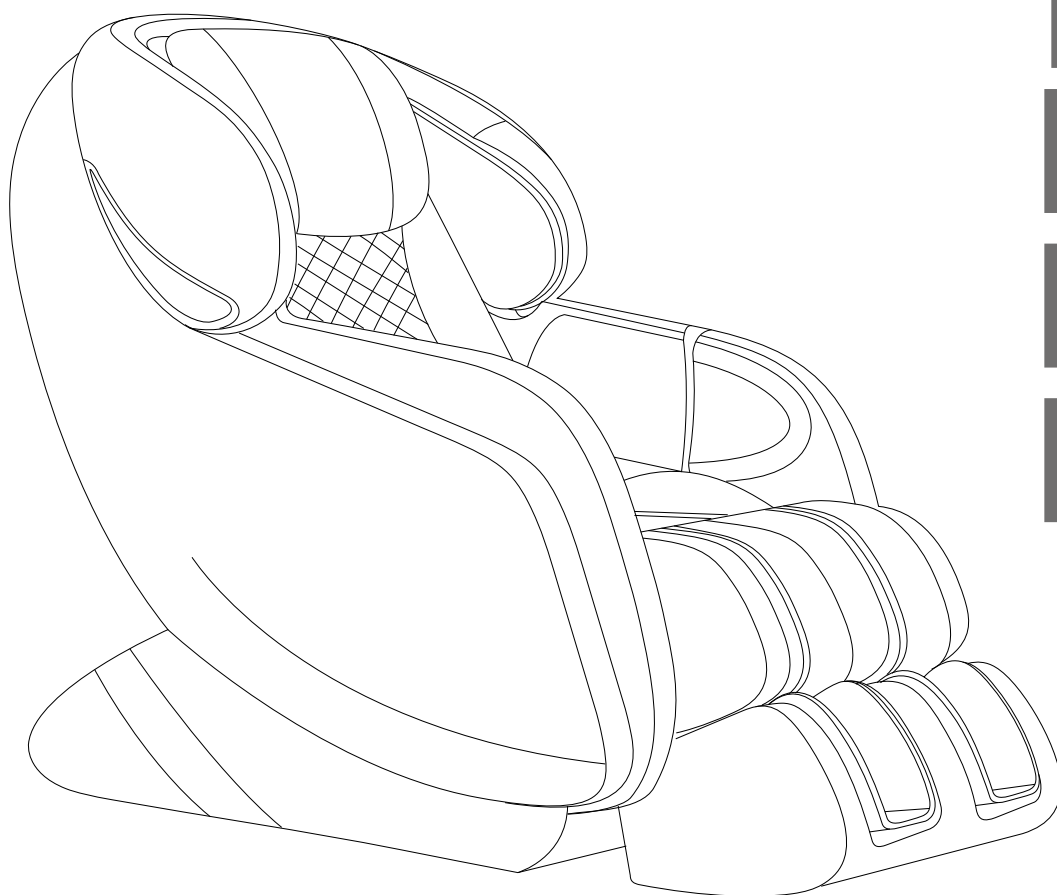

TAURUS WELLNESS

Instrukcja montażu i obsługi



max. 205 cm



max. 160 kg



~ 20 Min.



73 kg

dł. 138 | szer. 78 | wys 115

FSTWMCXL01.04

Nr art. TW-MC-XL



Spis treści

| | | |
|-----------|--|-----------|
| 1 | INFORMACJE OGÓLNE | 8 |
| 1.1 | Dane techniczne | 8 |
| 1.2 | Bezpieczeństwo użytkownika | 9 |
| 1.3 | Bezpieczeństwo elektryczne | 10 |
| 1.4 | Miejsce rozstawienia | 11 |
| 2 | MONTAŻ | 12 |
| 2.1 | Wskazówki ogólne | 12 |
| 2.2 | Zakres dostawy | 12 |
| 2.3 | Montaż | 13 |
| 3 | INSTRUKCJA OBSŁUGI | 17 |
| 4 | PRZECHOWYWANIE I TRANSPORT | 23 |
| 4.1 | Wskazówki ogólne | 23 |
| 4.2 | Kółka transportowe | 23 |
| 5 | USUWANIE BŁĘDU, PIELĘGNACJA I KONSERWACJA | 24 |
| 5.1 | Wskazówki ogólne | 24 |
| 5.2 | Usterki i diagnostyka błędów | 24 |
| 5.3 | Kody i lokalizacja błędów | 25 |
| 5.4 | Harmonogram konserwacji i przeglądów | 25 |
| 6 | UTYLIZACJA | 25 |
| 7 | ZAMAWIANIE CZĘŚCI ZAMIENNYCH | 26 |
| 7.1 | Numer seryjny i oznaczenie modelu | 26 |
| 8 | GWARANCJA | 27 |
| 10 | KONTAKT | 29 |





Szanowny Kliencie!

dziękujemy za wybór urządzenia wellness marki Taurus. Z linią Taurus Wellness oferujemy relaks, regenerację i masaż we własnym domu. W ten sposób seria Taurus Wellness może przyczynić się do poprawy zdrowia i samopoczucia. Życzymy miłego wypoczynku. Jeśli masz jakiegokolwiek pytania dotyczące tych lub innych urządzeń marki Taurus, skontaktuj się z nami.

Twój zespół Taurus i Fitshop

Użytkowanie zgodne z przeznaczeniem

Urządzenie może być używane wyłącznie w celu zgodnym z jego przeznaczeniem.

Urządzenie jest przeznaczone wyłącznie do użytku domowego. Urządzenie nie jest przeznaczone do użytku półprofesjonalnego (np. szpitale, kluby, hotele, szkoły, itp.) ani komercyjnego lub profesjonalnego (np. studio fitness).

STOPKA REDAKCYJNA

Fitshop GmbH
Nr 1 w Europie w zakresie fitnessu domowego

International Headquarters
Flensburger Straße 55
24837 Schleswig
Niemcy

Prezes:
Christian Grau
Sebastian Campmann
Dr Bernhard Schenkel
Rejestr handlowy HRB 1000 SL
Sąd Rejonowy Flensburg
Numer identyfikacyjny VAT DE813211547

OGRANICZENIE ODPOWIEDZIALNOŚCI

© Taurus Wellness jest to zarejestrowana marka firmy Fitshop GmbH. Wszelkie prawa zastrzeżone. Wszelkie wykorzystanie marki bez pisemnej zgody firmy Fitshop jest zabronione.

Produkt i instrukcja mogą zostać zmienione. Dane techniczne mogą zostać zmienione bez wcześniejszego powiadomienia.

FITSHOP

Europe's No.1 for Home Fitness



DOTYCZY NINIEJSZEJ INSTRUKCJI

Przed montażem i pierwszym użyciem urządzenia należy dokładnie zapoznać się z całą instrukcją. Instrukcja pomoże w szybkim montażu i objaśni zasady bezpiecznego korzystania z urządzenia. Wszystkie osoby trenujące na urządzeniu (zwłaszcza dzieci i osoby z niepełnosprawnością fizyczną, sensoryczną, psychiczną i motoryczną) muszą zostać najpierw poinformowane o niniejszej instrukcji i jej zawartości. W razie wątpliwości odpowiednie osoby muszą nadzorować używanie urządzenia.

W związku z ciągłymi zmianami i optymalizacją oprogramowania może zaistnieć konieczność dostosowania instrukcji. Jeśli podczas instalacji lub użytkowania zauważą Państwo jakiegokolwiek niezgodności, prosimy o zapoznanie się z instrukcjami zawartymi w sklepie internetowym. Znajdują się tam zawsze najbardziej aktualne instrukcje.



Urządzenie zostało skonstruowane zgodnie z najnowszym stanem wiedzy w zakresie bezpieczeństwa i techniki. Potencjalne źródła zagrożeń, które mogłyby spowodować uraz, zostały wyeliminowane, na ile było to możliwe. Montaż należy przeprowadzić prawidłowo, zgodnie z instrukcją montażu. Wszystkie elementy urządzenia muszą być prawidłowo zamocowane. W razie potrzeby instrukcję należy przeczytać jeszcze raz w celu usunięcia ewentualnych usterek.

Urządzenia treningowe muszą być klasyfikowane według dokładności i zastosowania. Klasy dokładności mają zastosowanie wyłącznie do urządzeń wyświetlających dane treningowe.

Klasy dokładności

Klasa A: wysoka dokładność.

Klasa B: średnia dokładność.

Klasa C: niska dokładność.

Klasy użytkowania wyjaśniają przeznaczenie urządzenia.

Klasy użytkowania

Klasa S (Studio): zastosowanie profesjonalne i/lub komercyjne.

Te urządzenia treningowe są przeznaczone do użytku w salach treningowych obiektów, takich jak kluby sportowe, obiekty szkolne, hotele, kluby i studia, w których dostęp i nadzór są specjalnie regulowane przez właściciela (osobę odpowiedzialną prawnie).

Klasa H (użytek domowy): Do użytku domowego.

Te stacjonarne urządzenia treningowe są przeznaczone do użytku w domach prywatnych, gdzie dostęp do urządzenia treningowego jest regulowany przez właściciela (osobę odpowiedzialną prawnie).



Należy ściśle przestrzegać podanych zasad bezpieczeństwa i konserwacji. Każde użycie niezgodne z powyższymi zasadami może skutkować zagrożeniem dla zdrowia, wypadkami lub uszkodzeniami urządzenia, za które ani producent ani sprzedawca nie ponoszą odpowiedzialności.

Następujące wskazówki dotyczące bezpieczeństwa można znaleźć w niniejszej instrukcji obsługi:

► **UWAGA**

Ta wskazówka oznacza możliwe wystąpienie szkodliwych sytuacji, które w razie jej nieprzestrzegania mogą spowodować szkody materialne.

⚠ **OSTROŻNIE**

Wskazówka ta oznacza możliwe wystąpienie szkodliwych sytuacji, które w przypadku jej nieprzestrzegania mogą prowadzić do lekkich lub nieznaczących obrażeń!

⚠ **OSTRZEŻENIE**

Wskazówka ta oznacza możliwe wystąpienie szkodliwych sytuacji, które w przypadku jej naruszania mogą prowadzić do ciężkich obrażeń lub śmierci!

⚠ **NIEBEZPIECZEŃSTWO**

Wskazówka ta oznacza możliwe wystąpienie szkodliwych sytuacji, które w przypadku jej naruszenia prowadzą do ciężkich obrażeń lub śmierci!

ⓘ **WSKAZÓWKA**

Tego rodzaju wskazówka zawiera pozostałe, przydatne informacje.

Niniejszą instrukcję należy starannie przechowywać jako źródło informacji na temat prac konserwacyjnych i zamawiania części zamiennych!



1.1 Dane techniczne

Wyświetlane informacje:

- + Czas pracy (w min.)
- + Siła masażu
- + Intensywność strumienia powietrza
- + Prędkość masażu
- + Zakres
- + Funkcja ogrzewania
- + Program automatyczny lub manualny
- + Strefy masażu

| | |
|--------------------------|----|
| Łączna liczba programów: | 10 |
| Programy manualne: | 5 |
| Programy automatyczne: | 4 |

Automatyczny timer: 15 minut

| | |
|------------------|--------------|
| Zasilanie: | 220 V, 50 Hz |
| Pobór mocy: | 150 W |
| Liczba silników: | 3 |

Waga i wymiary

| | |
|--|-------------------------|
| Wymiary opakowania (dł. x szer. x wys.) ok.: | 169 cm x 80 cm x 93 cm |
| Wymiary po rozłożeniu (dł. x szer. x wys.) ok.: | 138 cm x 78 cm x 115 cm |
| Wymiary w pozycji leżącej: (dł. x szer. x wys.) ok.: | 166 cm x 78 cm x 93 cm |

| | |
|---|-------|
| Waga produktu (brutto, wraz z opakowaniem) ok.: | 80 kg |
| Waga produktu (netto, bez opakowania) ok.: | 73 kg |

| | |
|------------------------------|---|
| Maksymalna waga użytkownika: | 160 kg |
| Maksymalny wzrost: | 205 +/- 5 cm w zależności od budowy ciała |

Klasa użytkowania: S



1.2 Bezpieczeństwo użytkownika

NIEBEZPIECZEŃSTWO

- + Przed rozpoczęciem używania urządzenia należy zapytać lekarza rodzinnego, czy trening jest odpowiedni ze zdrowotnego punktu widzenia. Dotyczy to przede wszystkim osób, które mają dziedziczną skłonność do nadciśnienia lub schorzeń serca, osób powyżej 45. roku życia, palaczy, osób o podwyższonym poziomie cholesterolu, osób otyłych i/lub osób, które w ciągu ostatniego roku nie uprawiały regularnie żadnego sportu. Jeśli znajdujesz się pod farmakologiczną opieką medyczną mającą wpływ na tętno, wówczas absolutnie konieczne jest zasięgnięcie konsultacji lekarskiej.
- + Należy pamiętać, że zbyt intensywny trening może poważnie zagrażać zdrowiu. Należy również mieć na uwadze, że systemy kontroli pulsu mogą być niedokładne. W razie wystąpienia oznak osłabienia, nudności, zawrotów głowy, bólów, duszności lub innych nieprawidłowych symptomów należy natychmiast przerwać trening i w razie potrzeby skontaktować się z lekarzem rodzinnym.

OSTRZEŻENIE

- + Korzystanie z tego urządzenia przez dzieci poniżej 14 roku życia jest niedozwolone.
- + Dzieci nie powinny przebywać bez opieki w pobliżu urządzenia.
- + Osoby niepełnosprawne muszą posiadać zgodę lekarską i pozostawać pod ścisłym nadzorem zawsze, gdy korzystają z urządzenia treningowego.
- + Z urządzenia nie może korzystać kilka osób jednocześnie.
- + Właściciel musi przekazać wszystkim użytkownikom wszystkie ostrzeżenia i instrukcje.
- + Jeśli urządzenie jest wyposażone w klucz bezpieczeństwa (Safety Key), klips klucza bezpieczeństwa musi być przymocowany do ubrania przed rozpoczęciem treningu. W razie upadku można wyzwolić wyłącznik awaryjny urządzenia.
- + Ręce, stopy i inne części ciała, włosy, odzież i osoby należy trzymać z dala od ruchomych elementów urządzenia, ponieważ mogą zaczepić się w urządzeniu.
- + Podczas używania urządzenia nie nosić luźnej odzieży; używać odpowiedniej odzieży sportowej. Obuwie sportowe powinno mieć odpowiednie podeszwy, najlepiej z gumy lub innych antypoślizgowych materiałów. Nieodpowiednie są buty z obcasami, skórzanymi podeszwami, korkiem lub kolcami. Nigdy nie trenować na bosą.

OSTROŻNIE

- + Jeśli urządzenie wymaga podłączenia do sieci za pomocą przewodu zasilającego, należy upewnić się, że nie stwarza on potencjalnego ryzyka potknięcia.
- + Podczas trenowania w strefie ruchów urządzenia nie mogą przebywać żadne inne osoby, aby uniknąć zagrożenia względem użytkownika i osób postronnych.

UWAGA

- + Do otworów urządzenia nie wolno wkładać żadnych przedmiotów.



1.3 Bezpieczeństwo elektryczne

NIEBEZPIECZEŃSTWO

- + Aby zapobiec niebezpieczeństwu porażenia prądem elektrycznym, po zakończeniu treningu, przed zmontowaniem lub rozmontowaniem oraz przed konserwacją lub czyszczeniem urządzenia należy wyciągnąć jego wtyczkę z gniazdka. Podczas wyciągania wtyczki nie ciągnąć za przewód.

OSTRZEŻENIE

- + Dopóki wtyczka jest podłączona do gniazdka ściennego, nie wolno zostawiać urządzenia bez nadzoru. W czasie nieobecności przewód zasilający należy odłączyć w celu uniemożliwienia nieprawidłowego używania urządzenia przez osoby postronne lub dzieci.
- + W razie uszkodzenia lub usterki przewodu zasilającego lub wtyczki należy zwrócić się do autoryzowanego przedstawiciela. Do czasu naprawy nie użytkować urządzenia.

UWAGA

- + Urządzenie wymaga podłączenia do sieci 220-230 V z napięciem sieciowym 50 Hz.
- + Urządzenie można podłączać wyłącznie za pomocą dostarczonego z nim przewodu zasilającego bezpośrednio do uziemionego gniazdka. Przedłużacze muszą spełniać wymagania przepisów VDE. Przewód zasilający należy całkowicie rozwinąć.
- + Gniazdko musi być zabezpieczone bezpiecznikiem zwłocznym 16 A.
- + Nie wprowadzać żadnych zmian w przewodzie ani we wtyczce.
- + Przewód zasilający należy chronić przed wodą, wysoką temperaturą, olejem i ostrymi krawędziami. Nie umieszczać przewodu pod urządzeniem lub dywanem i nie stawiać na nim żadnych przedmiotów.



1.4 Miejsce rozstawienia

OSTRZEŻENIE

- + Nie stawiać urządzenia w głównych przejściach ani drogach ewakuacyjnych.

OSTROŻNIE

- + Upewnić się, że sala treningowa jest dobrze wentylowana podczas ćwiczeń i że nie ma przeciągów.
- + Wybrać miejsce ustawienia urządzenia tak, aby zarówno przed urządzeniem, jak i obok niego zostawiona była odpowiednio duża wolna przestrzeń/strefa bezpieczeństwa.
- + Powierzchnia ustawienia i montażowa urządzenia powinna być równa, wytrzymała i solidna.

UWAGA

- + Urządzenie może być używane wyłącznie w budynku, w odpowiednio ogrzewanych i suchych pomieszczeniach (temperatura otoczenia od 10°C do 35°C). Niedozwolone jest używanie pod gołym niebem oraz w pomieszczeniach o dużej wilgotności powietrza (powyżej 70%), takich jak baseny.
- + W celu ochrony cennych materiałów podłogowych (parkiet, laminat, korek, dywany) i wygładzenia drobnych nierówności, należy zastosować ochronną matę na podłogę.

2.1 Wskazówki ogólne

⚠ NIEBEZPIECZEŃSTWO

- + Nie zostawiać narzędzi ani materiałów opakowaniowych, takich jak folie lub drobne części, ponieważ dzieci mogłyby się nimi udusić. Podczas montażu urządzenia dzieci nie mogą znajdować się w pobliżu.

⚠ OSTRZEŻENIE

- + Aby zmniejszyć ryzyko obrażeń, przestrzegać instrukcji dołączonych do urządzenia.

⚠ OSTROŻNIE

- + Podczas montażu należy zapewnić sobie wystarczającą przestrzeń na ruch w każdym kierunku.
- + Montaż urządzenia muszą przeprowadzić min. dwie osoby dorosłe. W razie wątpliwości należy skorzystać z pomocy trzecia osoby, która posiada wiedzę techniczną.

▶ UWAGA

- + Aby zapobiec uszkodzeniu urządzenia i podłogi, wykonywać montaż na podkładce lub opakowaniu kartonowym.

ⓘ WSKAZÓWKA

- + Montaż urządzenia najlepiej przeprowadzać w późniejszym, docelowym miejscu instalacji.

2.2 Zakres dostawy

Zakres dostawy składa się z poniżej przedstawionych elementów. Na początku należy sprawdzić, czy dostawa zawiera wszystkie elementy urządzenia i wszystkie narzędzia, oraz czy nie zostały one uszkodzone. W razie reklamacji należy skontaktować się bezpośrednio z autoryzowanym przedstawicielem.

⚠ OSTROŻNIE

Jeśli brakuje części z zakresu dostawy lub są one uszkodzone, nie należy przeprowadzać montażu.

ⓘ WSKAZÓWKA

Wymagane narzędzie: klucz imbusowy

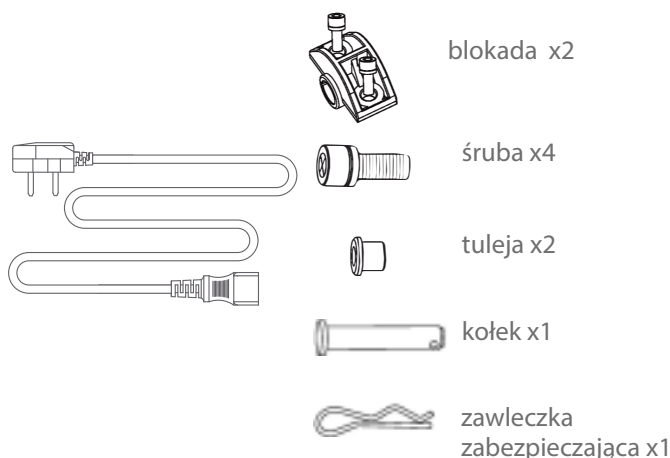
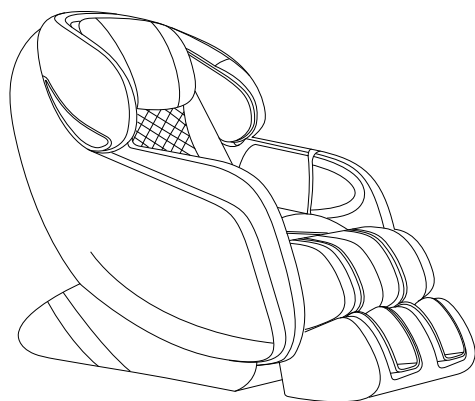

2.3 Montaż

Przed montażem dokładnie przejrzeć poszczególne etapy montażu, a następnie przeprowadzić montaż w podanej kolejności.

❶ WSKAZÓWKA

- + Najpierw przykręcić wszystkie dostarczone luzem elementy i sprawdzić ich dopasowanie. Następnie dokręcić śruby za pomocą narzędzia, gdy będzie to konieczne.
- + W przypadku trudności z rozpoznaniem grafiki zalecamy otwarcie instrukcji PDF zapisanej na stronie internetowej na urządzeniu końcowym (np. smartfonie, tablecie lub komputerze). Tam masz możliwość przybliżenia obrazu. Pamiętaj, że aby otworzyć plik, na Twoim urządzeniu końcowym musi być zainstalowany program Adobe Acrobat Reader.

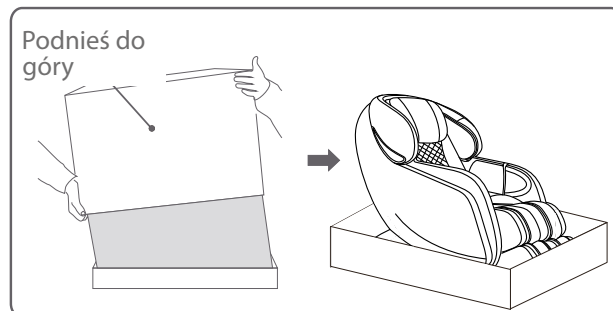

Rys. 1

1. Ostrożnie zdejmij górną część kartonu z urządzenia (rys. 1).
2. Umieść pokrowiec na oparciu i poduszkę na urządzeniu.
3. Opuść boczne części dolnego kartonu.

► UWAGA

Podczas kolejnego kroku uważaj, aby nie przygnieść kabli i kanałów powietrznych.

4. Połącz kable i kanały powietrzne podnóżka z ich z odpowiednimi złączami siedziska (rys. 2).
5. Zamontuj podnózek do siedziska za pomocą dwóch blokad i czterech śrub (rys. 3).

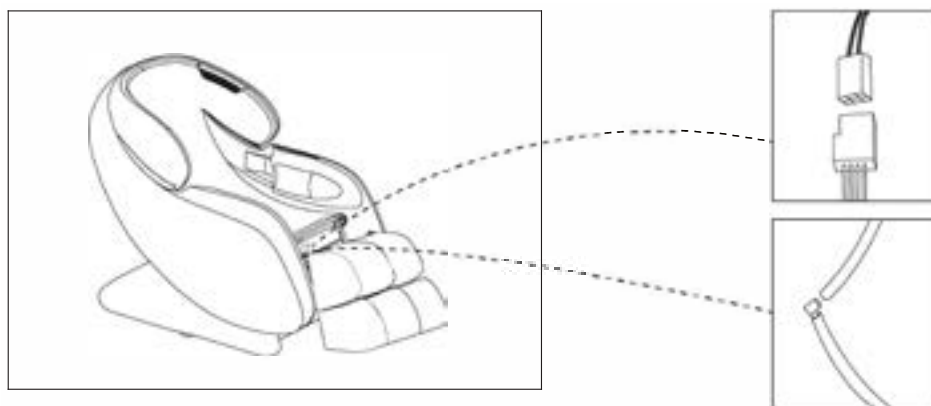

Rys. 2

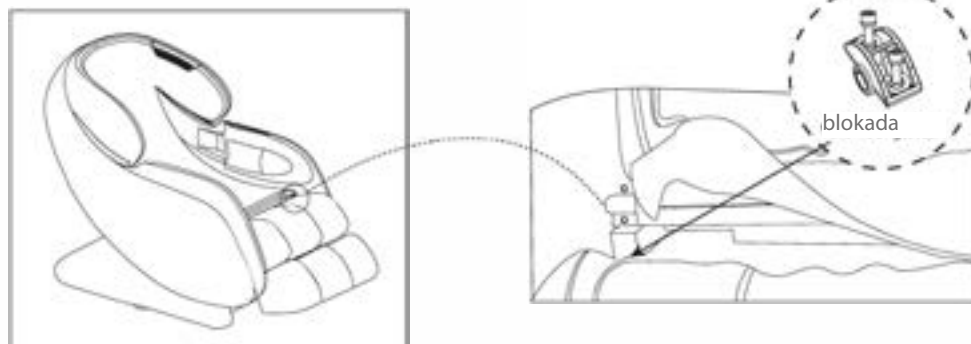

Rys. 3

6. Połącz elementy łączeniowe podnóżka z elementami siedziska (rys. 4).

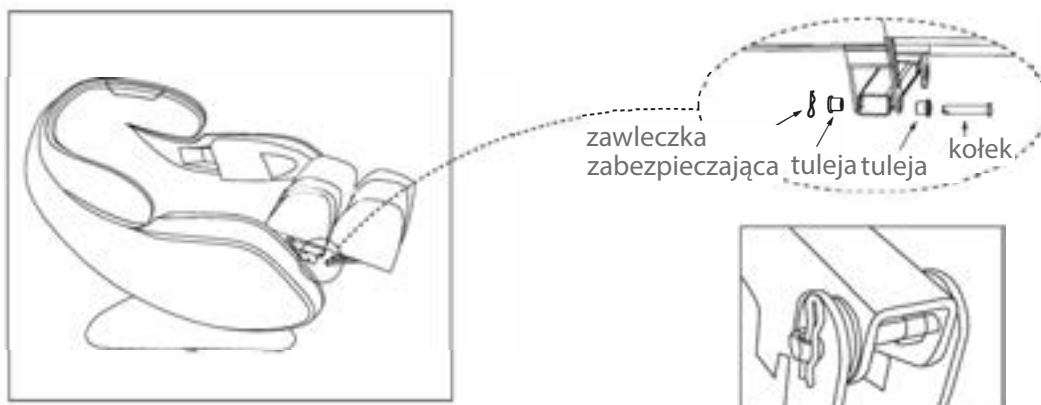

Rys. 4

7. Przesuń urządzenie na kółkach transportowych do wybranego miejsca. Należy przy tym przestrzegać wskazówek zawartych w akapicie i rozdziale.

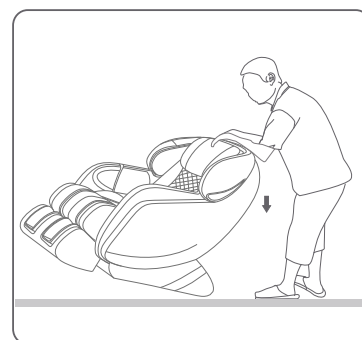

8. Podłącz przewód zasilający do urządzenia, a następnie podłącz ją do gniazdka zgodnego z wytycznymi zawartymi w rozdziale dotyczącym bezpieczeństwa elektrycznego.

► **UWAGA**

- + Nie podłączaj urządzenia do listwy zasilającej – może to spowodować nieprawidłowe działanie.
- + Upewnij się, że przewód zasilający nie jest przygnieciony pod urządzeniem, aby zapobiec jego uszkodzeniu.

9. Ustaw przełącznik zasilania z tyłu fotela do pozycji „I”, aby włączyć fotel.

► **UWAGA**

- Po każdym użyciu wyłącz urządzenie i ustaw przełącznik na „O”.

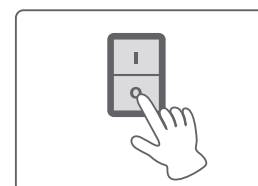
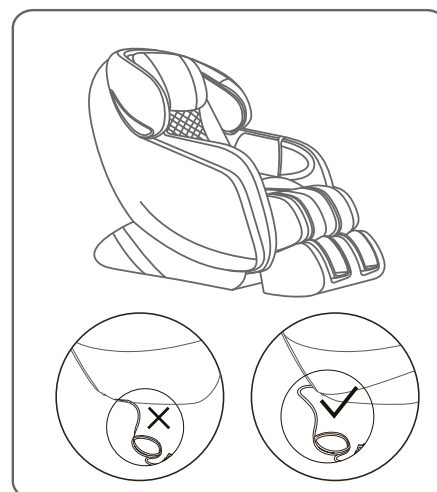

2.1 Przegląd urządzenia

Widok z boku

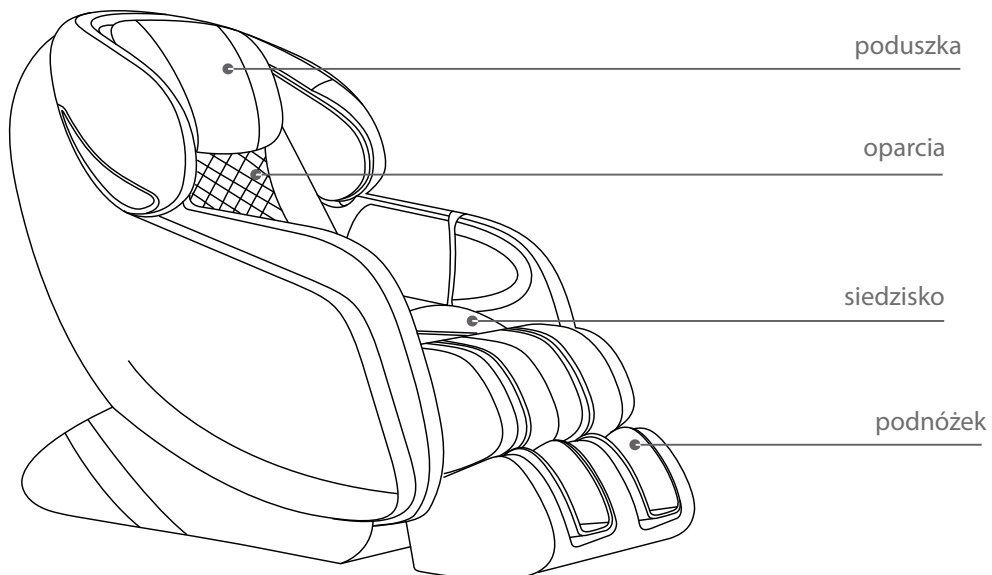

Widok z tyłu

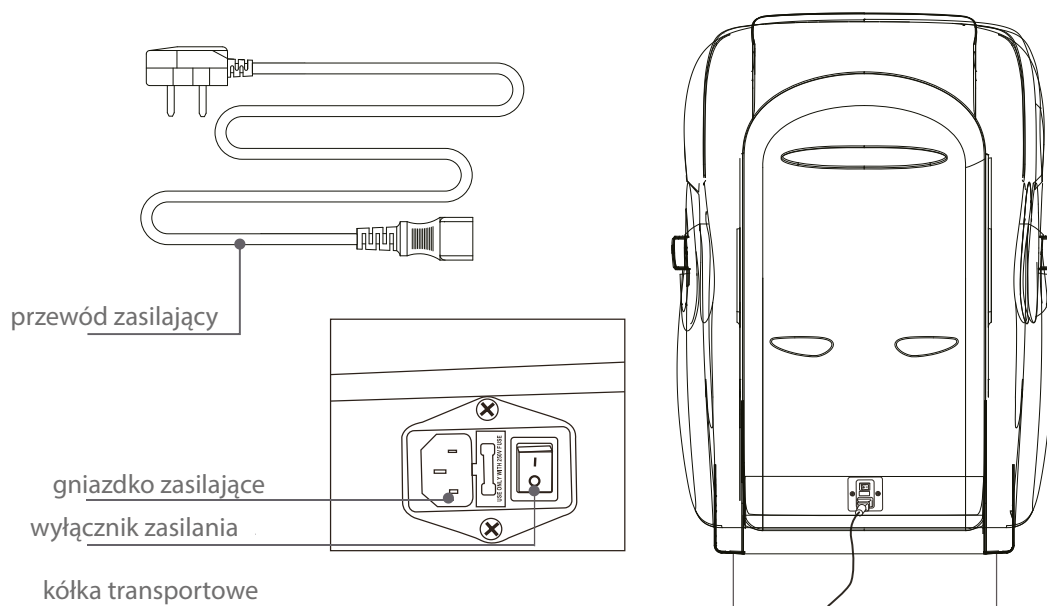

Elementy wewnętrzne

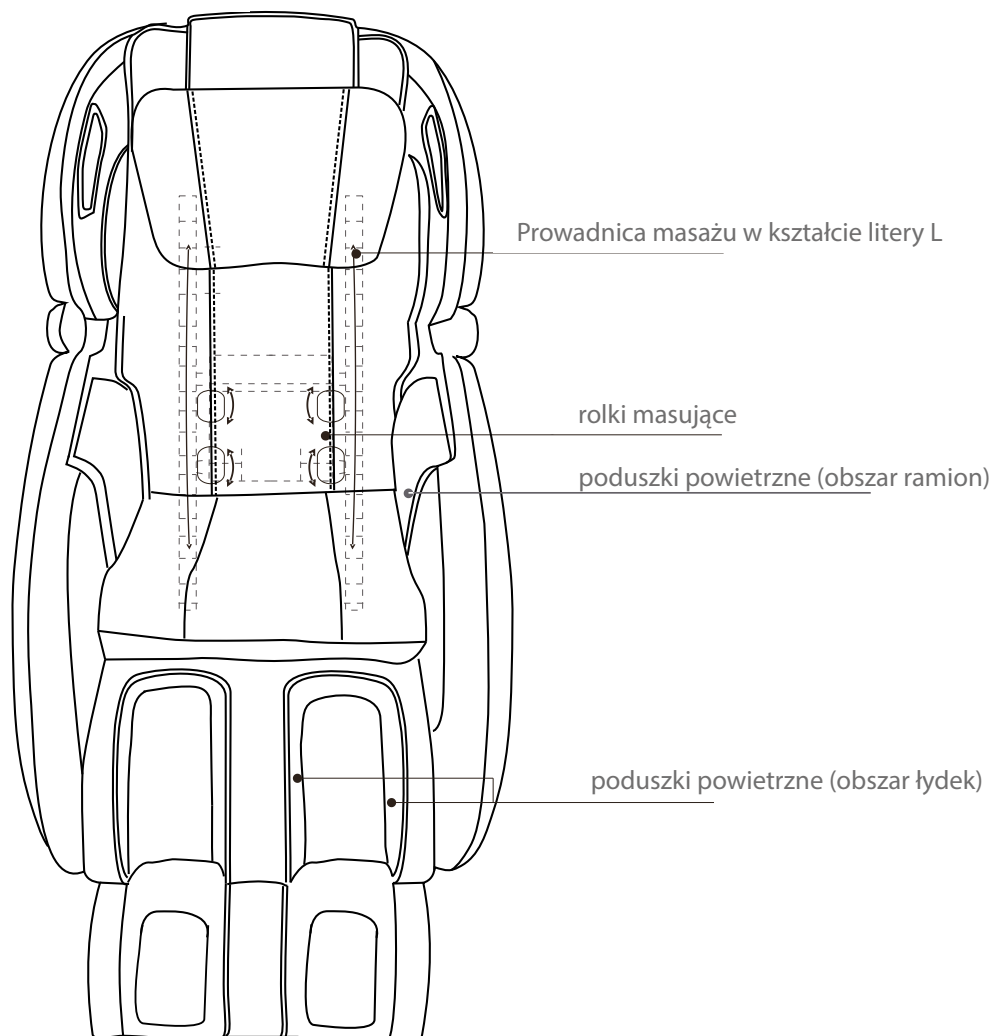

2.2 Dostosowanie do wzrostu

Fotel do masażu można dowolnie dostosować do wzrostu użytkownika.

1. Dla wyższych osób: unieś podnózek i wysuń go do przodu.
2. Dla niższych osób: unieś podnózek i przesuń go bliżej fotela.

❶ WSKAZÓWKA

Przed rozpoczęciem treningu należy zapoznać się ze wszystkimi funkcjami i możliwościami regulowania urządzenia. Należy zwrócić się do specjalisty o objaśnienie zasad prawidłowego używania produktu.

► UWAGA

Po 60 minutach pracy należy zrobić 30-minutową przerwę, aby przedłużyć żywotność urządzenia.

3.2 Opis przycisków i funkcji

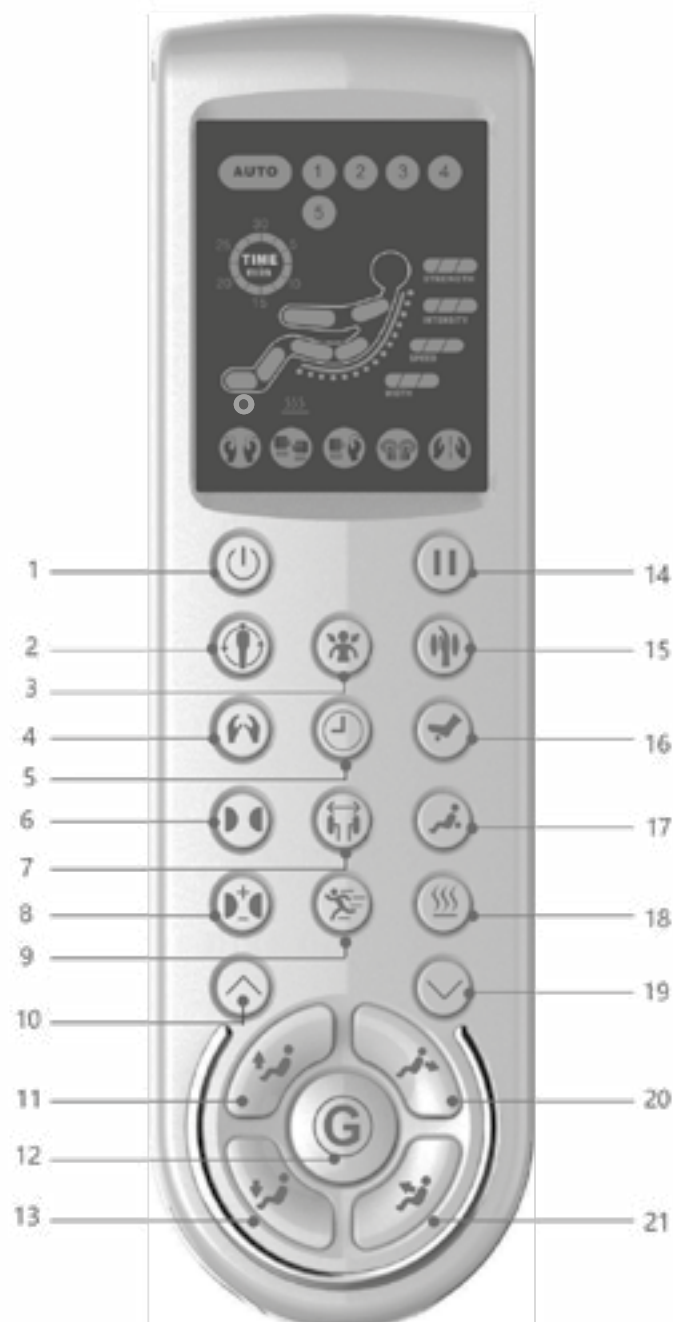

| Nr. | Przycisk | Opis |
|-----|--------------------------------------|---|
| 1 | Włącz/Wyłącz wybrać funkcję masażu | <ul style="list-style-type: none"> + Naciśnij, aby uruchomić urządzenie i wybrać funkcję masażu. + Naciśnij ponownie, aby przerwać funkcję masażu i powrócić do trybu czuwania. |
| 2 | Programy automatyczne automatycznych | <ul style="list-style-type: none"> + Wybór spośród pięciu programów: <ul style="list-style-type: none"> + Relax + After Work + Stretch + Sleep + Szczegółowy opis poszczególnych programów znajduje się w akapicie . + Numer wybranego programu wyświetla się na wyświetlaczu. |
| 3 | Masaż karku i ramion | <ul style="list-style-type: none"> ❗ WSKAZÓWKA Program automatyczny zostanie zatrzymany. + Naciśnij, aby uruchomić lub zatrzymać masaż karku i ramion. |
| 4 | Programy manualne | <ul style="list-style-type: none"> + Wybór spośród pięciu programów manualnych: <ul style="list-style-type: none"> + Ugniatanie + Oklepywanie + Dual (ugniatanie i oklepywanie) + Shiatsu + Rolki masujące + Bardziej szczegółowy opis poszczególnych programów znajduje się w akapicie . + Wybrany program jest wyświetlany na ekranie. |
| 5 | Timer | <ul style="list-style-type: none"> ❗ WSKAZÓWKA <ul style="list-style-type: none"> + standardowy czas trwania wynosi 15 minut. + maksymalny czas trwania wynosi 30 minut. + naciśnij, aby przedłużyć timer o 5 minut. + pozostały czas jest wyświetlany na ekranie. |
| 6 | Strefa masażu (ciśnienie powietrza) | <ul style="list-style-type: none"> + Naciśnij, aby włączyć masaż ciśnieniowy i dostosować położenie strefy masażu. + Położenie strefy masażu jest wyświetlane na ekranie. |

| | | |
|----|---|---|
| 7 | Ustawienie szerokości | <ul style="list-style-type: none"> + Naciśnij, aby wybrać jedno z trzech ustawień szerokości. + Aktualny poziom szerokości jest wyświetlany na ekranie (WIDTH). |
| 8 | Intensywność ciśnienia powietrza | <ul style="list-style-type: none"> + Drücken, um zwischen drei Luftdruckintensitäten Naciśnij, aby wybrać jeden z trzech poziomów intensywności ciśnienia powietrza. + Aktualny poziom intensywności ciśnienia powietrza jest wyświetlany na ekranie (INTENSITY). |
| 9 | Prędkość masażu | <ul style="list-style-type: none"> + Naciśnij, aby wybrać jedną z trzech prędkości masażu. + Aktualny poziom prędkości masażu jest wyświetlany na ekranie (SPEED). <p>❗ WSKAZÓWKA W niektórych programach zmiana prędkości powoduje również automatyczną regulację siły masażu (STRENGTH).</p> |
| 10 | Pozycja masażu (górze) | <ul style="list-style-type: none"> + Przytrzymaj, aby podnieść pozycję masażu. + Pozycja masażu jest wyświetlana na ekranie. |
| 11 | Podnózek (górze) | <ul style="list-style-type: none"> + Przytrzymaj, aby podnieść podnózek. |
| 12 | Zero-Gravity | <ul style="list-style-type: none"> + Włączenie pozycji Zero-Gravity. <p>❗ WSKAZÓWKA Pozycja Zero-Gravity odciąża kręgosłup, stawy i mięśnie.</p> |
| 13 | Podnózek (dół) | <ul style="list-style-type: none"> + Naciśnij i przytrzymaj, aby opuścić podnózek. |
| 14 | Pauza | <ul style="list-style-type: none"> + Naciśnij, aby wstrzymać funkcję masażu. + Naciśnij ponownie, aby wznowić funkcję masażu. |
| 15 | Masaż ramion i dłoni (pod ciśnieniem powietrza) | <ul style="list-style-type: none"> + Naciśnij, aby uruchomić lub zatrzymać masaż ramion i dłoni. + Aktywny masaż ramion i dłoni jest wyświetlany na ekranie. |

| | | |
|----|----------------------|---|
| 16 | Masaż stóp | <ul style="list-style-type: none"> + Naciśnij, aby uruchomić lub zatrzymać masaż stóp. + Aktywny masaż stóp jest wyświetlany na ekranie. |
| 17 | Strefa masażu | <p>❗ WSKAZÓWKA Dostępne tylko podczas korzystania z programów manualnych.</p> <ul style="list-style-type: none"> + Naciśnij, aby wybrać strefę masażu. |
| 18 | Funkcja ogrzewania | <ul style="list-style-type: none"> + Naciśnij, aby włączyć/wyłączyć funkcję ogrzewania dolnej części pleców. + Włączona funkcja ogrzewania jest wyświetlana na ekranie. |
| 19 | Pozycja masażu (dół) | <ul style="list-style-type: none"> + Przytrzymaj, aby obniżyć pozycję masażu. + Pozycja masażu jest wyświetlana na ekranie. |
| 20 | Oparcie (dół) | <ul style="list-style-type: none"> + Przytrzymaj, aby opuścić oparcie. |
| 21 | Oparcie (górze) | <ul style="list-style-type: none"> + Przytrzymaj, aby podnieść oparcie. |

3.3 Programy

Fotel do masażu posiada cztery programy automatyczne i pięć programów manualnych.

3.3.1 Programy automatyczne

1. Aby wybrać jeden z czterech programów automatycznych, należy naciskać przycisk programów automatycznych (2) tyle razy, aż zostanie wyświetlony żądany program.

Wybrany program jest wskazywany przez symbol na górnym wyświetlaczu.

Fotel do masażu przeprowadza rozpoznanie sylwetki, a następnie uruchamia program.

2. Od tej chwili można wprowadzać dalsze zmiany za pomocą pilota.

❗ WSKAZÓWKA

W programach automatycznych nie ma możliwości włączenia masażu karku i ramion ani dostosowania strefy masażu.

3. Aby zmienić program, należy ponownie nacisnąć przycisk programów automatycznych (2).
4. Aby wstrzymać program, naciśnij przycisk pauzy (14).
5. Aby zakończyć program, naciśnij przycisk włączania/wyłączania (1).

| Nr. | Nazwa | Zakres | Opis |
|-----|-----------------------|---|--|
| 1 | Relax | + całe ciało | Wykorzystanie funkcji masażu ugniatającego, oklepującego i rolkowego w celu uzyskania relaksującego masażu całego ciała. |
| 2 | After Work (Po pracy) | + lędźwie + dolna część pleców | Idealny na napięcia w dolnej części pleców po długim dniu pracy. |
| 3 | Stretch | + Rozciąganie całe ciało z naciskiem na: + plecy + nogi + ręce | Masaż rozciągający mięśnie z naciskiem na plecy, nogi i ręce. |
| 4 | Sleep (Sen) | + całe ciało | Ruchy rozluźniające napięcie, przypominające kołysanie, które sprzyjają zasypianiu |



3.5.2 Programy manualne

1. Aby wybrać jeden z pięciu programów manualnych, naciśnij przycisk programów manualnych (4) tyle razy, aż do osiągnięciażądanego programu.

Wybrany program jest wskazywany przez symbol na dolnym wyświetlaczu.

Fotel masujący przeprowadza rozpoznanie sylwetki, a następnie uruchamia program.

2. Możesz teraz dokonać dodatkowych ustawień za pomocą pilota zdalnego sterowania.
3. Aby zmienić program, naciśnij ponownie przycisk programów manualnych (4).
4. Aby wstrzymać program, naciśnij przycisk pauzy (14).
5. Aby zakończyć program, naciśnij przycisk włączania/wyłączania (1).

| Nazwa | Opis |
|-------------------------------------|--|
| Ugniatanie | + Rozluźnia głębokie napięcia + Wzmacnia mięśnie + Pobudza krążenie krwi |
| Oklepywanie | + Stymulacja tkanki mięśniowej + Pośrednie rozluźnienie tkanki mięśniowej poprzez wibracje wywołane ruchem uderzeniowym |
| Podwójne (ugniatanie i oklepywanie) | + Połączenie ugniatania i oklepywania |
| Shiatsu | + Masaż uciskowy + Stymulacja autonomicznego układu nerwowego w celu regeneracji, redukcji stresu i łagodzenia bólu |
| Rolki masujące | + Rozciąga i odciąża kręgosłup |

3.6 Połączenie bezprzewodowe

Fotel do masażu jest wyposażony w interfejs bezprzewodowy, który umożliwia odtwarzanie muzyki przez wbudowane głośniki.

Aby połączyć urządzenie z fotelem do masażu, otwórz ustawienia sieci bezprzewodowej na swoim urządzeniu i połącz je z „Music Station”.

Po połączeniu urządzenia końcowego z fotelem masującym można odtwarzać muzykę za pośrednictwem wbudowanych głośników.



4.1 Wskazówki ogólne

⚠ OSTRZEŻENIE

- + Miejsce przechowywania należy wybrać tak, aby można było wykluczyć nieuzasadnione użycie przez osoby trzecie lub dzieci.
- + Jeśli urządzenie nie jest wyposażone w kółka transportowe, to musi zostać zdemontowane przed transportem.

▶ UWAGA

- + Upewnić się, że w wybranym miejscu przechowywania urządzenie jest chronione przed wilgocią, kurzem i brudem. Miejsce przechowywania powinno być suche i dobrze wentylowane, ze stałą temperaturą otoczenia od 10°C do 35°C.

4.2 Kółka transportowe

▶ UWAGA

Jeśli urządzenie ma być przemieszczane po szczególnie delikatnych i miękkich podłogach, takich jak parkiet, deski podłogowe lub laminaty, należy obłożyć trasę transportu, na przykład kartonem lub podobnym materiałem, aby uniknąć ewentualnego uszkodzenia podłoża.

1. Stańc za urządzeniem i podnosić je, aż ciężar przejdzie na kółka transportowe. Następnie można łatwo ustawić urządzenie do nowej pozycji. W przypadku dłuższych odcinków transportowych urządzenie należy zdemontować i bezpiecznie zapakować.
2. Wybrać nowe miejsce ustawienia, przestrzegając wskazówek w rozdziale zawartym w niniejszej instrukcji obsługi.

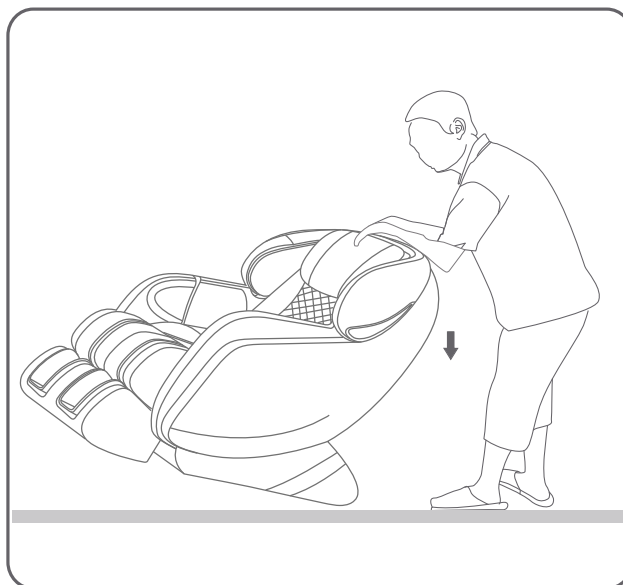

5.1 Wskazówki ogólne

⚠ OSTRZEŻENIE

- + Nie dokonywać niewłaściwych zmian w urządzeniu.

⚠ OSTROŻNIE

- + Uszkodzone lub zużyte elementy mogą negatywnie wpływać na bezpieczeństwo użytkownika i trwałość urządzenia. Dlatego uszkodzone i zużyte elementy należy natychmiast wymieniać. W takich przypadkach należy zwracać się do autoryzowanego przedstawiciela. Nie wolno używać urządzenia, dopóki nie zostanie ono naprawione. W razie potrzeby używać wyłącznie oryginalnych części zamiennych.

▶ UWAGA

- + Oprócz wymienionych tutaj instrukcji i zaleceń dotyczących konserwacji i pielęgnacji, mogą być wymagane dodatkowe usługi serwisowe i/lub usługi naprawcze – uprawnienia do ich wykonywania mają wyłącznie autoryzowani technicy serwisowi.

5.2 Usterki i diagnostyka błędów

Podczas produkcji urządzenie jest poddawane regularnym kontrolom jakości. Mimo to mogą wystąpić usterki i nieprawidłowe działanie. Często przyczynami takich usterek są pojedyncze elementy i zwykle wystarczy je wymienić. Najczęstsze usterki i sposoby ich usuwania można znaleźć w poniższym przeglądzie. Jeśli pomimo wykonania tych czynności urządzenie nie działa prawidłowo, należy zwrócić się do swojego autoryzowanego przedstawiciela.

| Błąd | Przyczyna | Usuwanie |
|----------------------------------|--|---|
| Urządzenie nie działa | Przerwane zasilanie | + Sprawdź połączenie kablowe + cznik zasilania w pozycji włączonej/on |
| | Wygasł automatyczny timer | Aby ponownie włączyć urządzenie, naciśnij przycisk włączania/wyłączenia |
| | Przeciążenie urządzenia | Odłącz urządzenie od źródła zasilania i pozostaw je do ostygnięcia na co najmniej 60 minut przed ponownym użyciem. |
| | Nadmierne obciążenie urządzenia | Zmniejsz obciążenie urządzenia |
| Urządzenie jest niezwykle gorące | Przeciążenie urządzenia | Odłącz urządzenie od źródła zasilania i pozostaw je do ostygnięcia na co najmniej 60 minut przed ponownym użyciem |
| Urządzenie wydaje dźwięki | Hałas wytwarzany przez części mechaniczne urządzenia | Podczas użytkowania urządzenia mogą być słyszalne odgłosy, co jest zjawiskiem normalnym. Jeśli jednak dźwięki będą nietypowe (np. trzaski, piski itp.), należy skontaktować się z autoryzowanym sprzedawcą. |

5.3 Kody i lokalizacja błędów

Układ elektroniczny urządzenia przez cały czas wykonuje testy. W razie odchyłek na wyświetlaczu pojawia się kod błędu i następuje zatrzymanie normalnej pracy ze względu na bezpieczeństwo użytkownika.

W celu uzyskania technicznej obsługi klienta należy skontaktować się z partnerem umowy.

5.4 Harmonogram konserwacji i przeglądów

Aby zapobiec uszkodzeniom tapicerki, urządzenie należy po każdym użyciu czyścić wilgotną ściereczką (bez użycia rozpuszczalników!).

W celu zapewnienia długiej żywotności tapicerki zaleca się jej regularną pielęgnację przy użyciu odpowiednich środków konserwujących:

| Element | Co tydzień | Co miesiąc | Co kwartał | Co pół roku | Co roku |
|------------------------------|------------|------------|------------|-------------|---------|
| Tapicerka | | | | P | |
| Plastikowe osłony | C | P | | | |
| Śruby i połączenia przewodów | | P | | | |

Objaśnienie: C = czyszczenie; P = przegląd

6 UTYLIZACJA

Po zakończeniu okresu użytkowania urządzenia nie wolno go wyrzucać razem z odpadami gospodarczymi, tylko należy je oddać do recyklingu za pośrednictwem punktu zbierania zużytych urządzeń elektrycznych i elektronicznych. Bliższe informacje na ten temat można uzyskać od właściwej instytucji gminnej zajmującej się usuwaniem odpadów.



Materiały mogą być powtórnie wykorzystywane zgodnie z ich oznaczeniem. Ponowne wykorzystanie jako surowce wtórne lub inne formy ponownego wykorzystania zużytych urządzeń jest ważnym wkładem w ochronę środowiska.

7.1 Numer seryjny i oznaczenie modelu

W celu zagwarantowania możliwie jak najlepszej obsługi, należy przygotować **nazwę modelu**, **numer artykułu**, **numer seryjny**, **rysunek złożeniowy** oraz **zestawienie części**. Odpowiednie możliwości kontaktu można znaleźć w rozdziale niniejszej instrukcji obsługi.

❗ WSKAZÓWKA

Numer seryjny urządzenia jest unikalny. Znajduje się on na białej naklejce. Dokładne położenie tej naklejki pokazano na poniższym rysunku.

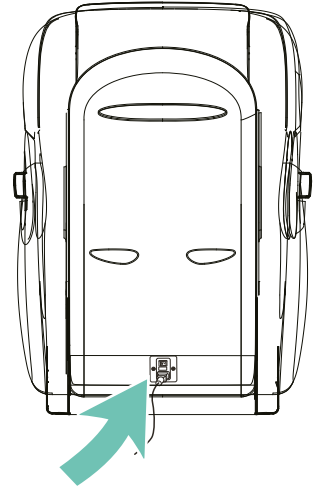

Wprowadzić numer seryjny w odpowiednim polu.

Numer seryjny:

Marka/kategoria:

Oznaczenie modelu:

Numer artykułu:

Produkty Taurus® są poddawane surowej kontroli jakości. Jeśli jednak zakupione u nas urządzenia treningowe nie działają prawidłowo, prosimy wtedy o kontakt z naszymi podanymi punktami serwisowymi. Chętnie pomożemy również telefonicznie za pośrednictwem infolinii technicznej.

Opis usterek

Urządzenie treningowe może stale zapewniać trening wysokiej jakości. Jeśli jednak wystąpią problemy, należy najpierw zapoznać się z instrukcją obsługi. W sprawie dalszego rozwiązywania problemów należy zwracać się do firmy Fitshop lub zadzwonić na naszą bezpłatną infolinię serwisową. W celu jak najszybszego rozwiązania problemu należy jak dokładnie opisać usterkę.

Dodatkowo, oprócz gwarancji ustawowej, udzielamy gwarancji na wszystkie zakupione u nas urządzenia treningowe zgodnie z poniższymi warunkami.

Jednocześnie Twoje ustawowe uprawnienia nie zostają naruszone.

Właściciel gwarancji

Właścicielem gwarancji jest pierwsza osoba kupująca lub każda osoba, która otrzymała nowo zakupiony produkt od pierwszej osoby kupującej.

Okresy gwarancji

Z dniem dostawy towaru rozpoczyna się okres gwarancji. Okres gwarancji poszczególnych produktów znajdą Państwo na naszej stronie online.

Koszty naprawy

Wedle naszego uznania przeprowadzimy naprawę, wymianę uszkodzonych elementów lub kompletną wymianę. Części zamienne, które są montowane podczas montażu urządzenia przez klienta, zostaną wymienione przez właściciela gwarancji i nie są elementem naprawy. Po wygaśnięciu okresu gwarancyjnego posiadacz gwarancji ponosi koszty części, konserwacji, naprawy, instalacji i wysyłki.

Okresy użytkowania są zgodne z poniższą deklaracją:

- + Używanie w domu: wyłącznie używanie prywatne, tylko w prywatnych gospodarstwach domowych do 3 godzin dziennie
- + Użytkowanie półprofesjonalne: do 6 godzin dziennie (np. rehabilitacja, hotele, kluby, firmowe siłownie)
- + Używanie profesjonalne: więcej niż 6 godzin dziennie (np. studio fitness)

Serwis gwarancyjny

W okresie gwarancji urządzenia mające wady materiału lub wykonania zostaną przez nas naprawione lub wymienione. Wymienione urządzenia i ich części stają się naszą własnością. Świadczenia gwarancyjne nie powodują wydłużenia okresu gwarancji ani nie rozpoczynają nowej gwarancji.



Warunki gwarancyjne

W celu dochodzenia roszczeń gwarancyjnych należy koniecznie podjąć następujące działania:

Skontaktować się poprzez e-mail lub telefonicznie z serwisem. Jeśli produkt na gwarancji wymaga przesłania do naprawy, koszty pokrywa sprzedający. Po upływie okresu gwarancji kupujący ponosi koszty transportu i ubezpieczenia. Jeśli usterka podlega gwarancji, otrzymają Państwo naprawione lub nowe urządzenie.

Gwarancja nie obejmuje uszkodzeń wskutek:

- + nieodpowiedniego, nieprawidłowego obchodzenia się z produktem,
- + czynników atmosferycznych (wilgoć, wysoka temperatura, przepięcie, pył, itp.),
- + nieprzestrzegania zasad bezpieczeństwa, którym podlega produkt,
- + nieprzestrzegania zaleceń instrukcji obsługi,
- + użycia nadmiernej siły (np. uderzenia, spadnięcia),
- + ingerencji, które nie zostały wykonane przez autoryzowanego technika serwisowego
- + prób naprawy na własną rękę.

Dowód zakupu i numer seryjny

W razie usterki na gwarancji wymagane jest przedstawienie odpowiedniej faktury. W celu umożliwienia jednoznacznej identyfikacji wersji modelu oraz na potrzeby naszej kontroli jakości, przy każdym zgłoszeniu serwisowym potrzebny jest nam numer seryjny urządzenia. Numer seryjny i numer klienta należy mieć już przy kontaktowaniu się z naszą infolinią serwisową. Ułatwi to nam dalsze załatwianie sprawy.

W razie problemów ze znalezieniem numeru seryjnego urządzenia treningowego dalszych informacji udzielić może personel naszego serwisu.

Serwis pogwarancyjny

Indywidualną ofertę możemy złożyć również w przypadku usterek urządzenia treningowego po upływie okresu gwarancji lub w przypadkach nieobjętych gwarancją, np. normalne zużycie. W celu szybkiego i taniego rozwiązania problemu należy skontaktować się z naszym serwisem. W takich przypadkach klient ponosi koszty przesyłki.

Komunikacja

Wiele problemów można rozwiązać już na etapie rozmowy z nami jako specjalistą. Wiemy, jak ważne dla użytkowników sprzętu treningowego jest szybkie i proste rozwiązywanie problemów, aby mogli oni bez przerw kontynuować swoje treningi. Dlatego również my jesteśmy zainteresowani szybkim rozwiązaniem problemów – bez zbędnej biurokracji. W związku z tym należy przed rozmową przygotować swój numer klienta oraz numer seryjny niesprawnego urządzenia.



| DE | DK | UK |
|--|---|--|
| <p>TECHNIK</p> <p>☎ +49 4621 4210-900</p> <p>☎ +49 4621 4210-698</p> <p>✉ technik@fitshop.de</p> <p>🕒 Öffnungszeiten entnehmen Sie unserer Homepage.</p> | <p>TEKNIK OG SERVICE</p> <p>☎ 80 90 16 50</p> <p>+49 4621 4210-945</p> <p>✉ info@fitshop.dk</p> <p>🕒 Åbningstider kan findes på hjemmesiden: https://stg.fit/statit7</p> | <p>CUSTOMER SUPPORT</p> <p>☎ 00800 2020 2772</p> <p>+494621 4210 944</p> <p>✉ info@fitshop.co.uk</p> <p>🕒 You can find the opening hours on our homepage: https://stg.fit/statitc</p> |
| <p>SERVICE</p> <p>☎ 0800 20 20277 (kostenlos)</p> <p>☎ 04621 4210 - 0</p> <p>✉ info@fitshop.de</p> <p>🕒 Öffnungszeiten entnehmen Sie unserer Homepage: https://stg.fit/statita</p> | <p>FR</p> <p>TECHNIQUE & SERVICE</p> <p>☎ +33 (0) 189 530984</p> <p>+49 4621 42 10 933</p> <p>✉ info@fitshop.fr</p> <p>🕒 Vous trouverez les heures d'ouverture sur notre site Internet: https://stg.fit/statit4</p> | <p>BE</p> <p>TECHNIQUE & SERVICE</p> <p>☎ 02 732 46 77</p> <p>+49 4621 4210 933</p> <p>✉ info@fitshop.be</p> <p>🕒 Vous trouverez les heures d'ouverture sur notre site Internet: https://stg.fit/statit8</p> |
| ES | NL | INT |
| <p>TECNOLOGÍA Y SERVICIOS</p> <p>☎ 911 238 029</p> <p>✉ info@fitshop.es</p> <p>🕒 Consulta nuestro horario de apertura en la página web: https://stg.fit/statit5</p> | <p>TECHNISCHE DIENST & SERVICE</p> <p>☎ +31 172 619961</p> <p>✉ service@fitshop.nl</p> <p>🕒 De openingstijden vindt u op onze homepage: https://stg.fit/statit3</p> | <p>TECHNICAL SUPPORT & SERVICE</p> <p>☎ +49 4621 4210-944</p> <p>✉ service-int@fitshop.de</p> <p>🕒 You can find the opening hours on our homepage: https://stg.fit/statita</p> |
| PL | AT | CH |
| <p>DZIAŁ TECHNICZNY I SERWIS</p> <p>☎ 22 307 43 21</p> <p>+49 4621 42 10-948</p> <p>✉ info@fitshop.pl</p> <p>🕒 Godziny otwarcia można znaleźć na stronie głównej: https://stg.fit/statit6</p> | <p>TECHNIK & SERVICE</p> <p>☎ 0800 20 20277 (Freecall)</p> <p>+49 4621 42 10-0</p> <p>✉ info@fitshop.at</p> <p>🕒 Öffnungszeiten entnehmen Sie unserer Homepage: https://stg.fit/statitb</p> | <p>TECHNIK & SERVICE</p> <p>☎ 0800 202 027</p> <p>+49 4621 42 10-0</p> <p>✉ info@fitshop.ch</p> <p>🕒 Öffnungszeiten entnehmen Sie unserer Homepage: https://stg.fit/statit9</p> |

Na tej stronie internetowej można znaleźć szczegółowy przegląd włącznie z adresem i godzinami otwarcia wszystkich oddziałów grupy Fitshop zarówno w kraju, jak i za granicą:

www.fitshop.pl/nasze-filie



ŻYJEMY DLA FITNESSU

SKLEP INTERNETOWY I MEDIA SPOŁECZNOŚCIOWE

Obecnie firma Fitshop, z ponad 70 oddziałami, jest największym w Europie sprzedawcą domowych urządzeń fitness i jednym z najbardziej renomowanych sprzedawców internetowych sprzętu fitness na świecie. Klienci prywatni zamawiają produkty za pośrednictwem 25 sklepów internetowych w swoim języku narodowym lub wybierają opcję złożenia na miejscu. Ponadto firma zaopatruje obiekty fitness, hotele, kluby sportowe, firmy i placówki fizjoterapeutyczne w profesjonalny sprzęt do treningu wytrzymałościowego i siłowego.

Firma Fitshop oferuje szeroki wybór sprzętu fitness znanych producentów, wysokiej jakości rozwiązania własne i kompleksowe usługi, np. usługi montażowe oraz doradztwo w zakresie nauk o sporcie przed i po zakupie. Ponadto przedsiębiorstwo zatrudnia wielu sportowców, trenerów fitness i sportowców wyczynowych.

Odwiedź nas na naszych kanałach mediów społecznościowych lub na naszym blogu!

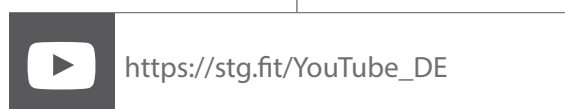
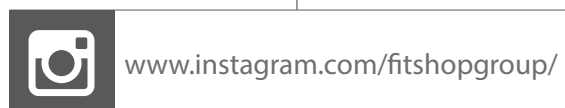

TAURUS

cardiostrong

BODYCRAFT

cardiojump

DUKEFITNESS

DARWIN



