



## Manuel de montage du S4 Bois

### INTRODUCTION

Nous avons tous éprouvé les frustrations provoquées par des instructions de montage incompréhensibles. C'est pourquoi nous nous sommes efforcés de rendre nos instructions aussi claires et concises que possible. Ne soyez pas intimidé par les détails. Ils ont simplement pour but de rendre votre montage aussi agréable que possible.

Votre WaterRower est livré partiellement démonté en deux cartons pour sa protection pendant le transport.

Le montage de votre WaterRower ne vous prendra pas plus d'une demi-heure. Vous avez seulement besoin d'une clé Allen de 5 mm qui est fixée sur l'entretoise arrière.

**PREMIÈRE ÉTAPE-** Disposez les rails sur le sol et montez l'entretoise arrière à l'aide des écrous JCN mâles et de la clé Allen fournie.

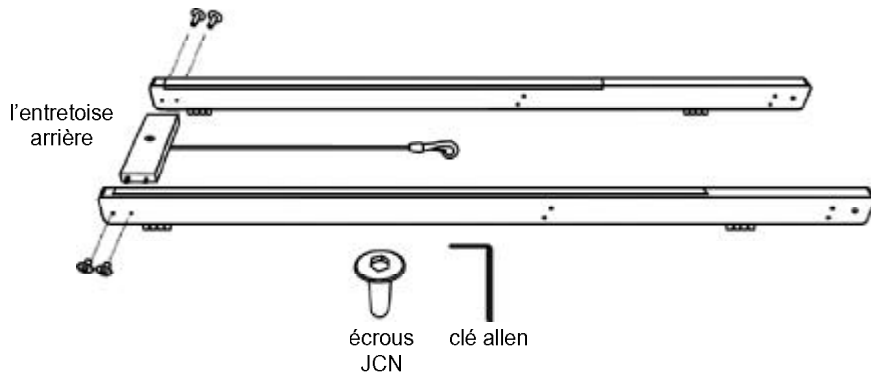

**DEUXIÈME ÉTAPE-** Posez le siège entre les rails. Notez l'orientation du siège avec le creux vers l'arrière. Il peut être nécessaire d'écartier légèrement les rails pour permettre au siège de se mettre en place.

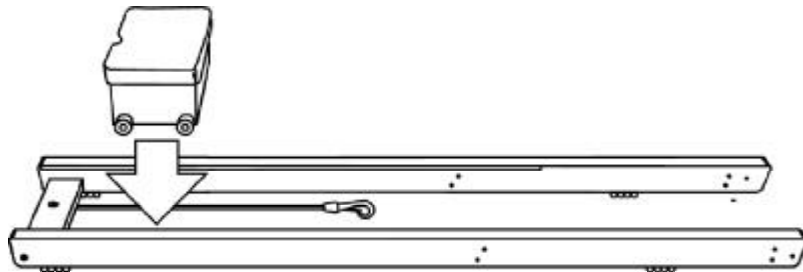

**TROISIÈME ÉTAPE-** Placez l'ensemble réservoir entre les rails.

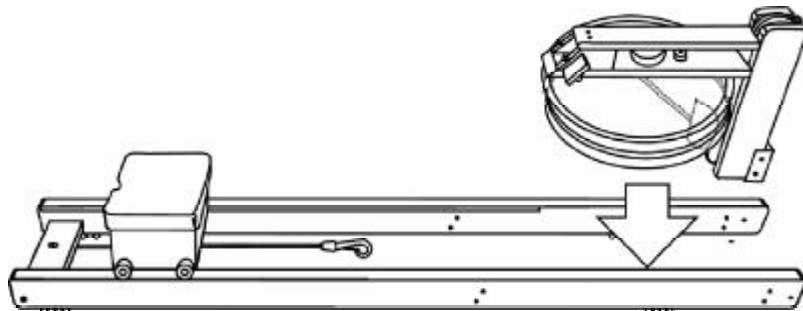

WaterRower

France: 42 Avenue Montaigne, 75008 Paris, Tél- 01.72.74.10.22 , france@waterrower.com, www.waterrower.fr

Americas: 560 Metacom Avenue, Warren, RI, 02885, USA Tel- +1 800 852 2210, support@waterrower.com, www.waterrower.com

Europe: Bentheimer Straße 118b, D-48529 Nordhorn, Germany, Tel- +49 (0)5921 871 298, europe@waterrower.com, www.waterrower.com

UK : 25 Acton Park Estate, The Vale, London, England, W3 7QE, Tel- +44 (0)20 8749 9090, support@waterrower.co.uk, www.waterrower.co.uk



## Manuel de montage du S4 Bois

**QUATRIÈME ÉTAPE-** Placez le repose-pieds entre les rails avec les deux orifices principaux sur les deux trous filetés à l'arrière de l'ensemble réservoir. Vissez les supports de poignée à l'aide de leurs boulons. Il peut être nécessaire de desserrer légèrement les deux vis de la plate-forme supérieure (A) pour permettre le placement du repose-pied.

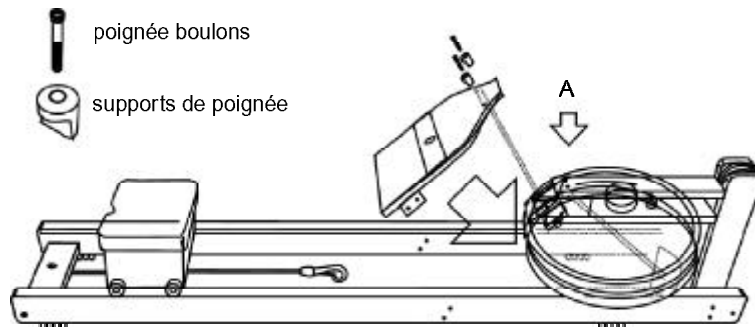

**CINQUIÈME ÉTAPE-** Insérez les écrous JCN et les vis JCB pour fixer le réservoir et le repose-pieds sur les rails en A et B. Les écrous doivent être placés à l'intérieur et les boulons à l'extérieur. Si vous avez un problème pour aligner les composants, desserrez toutes les fixations, alignez-les et resserrez-les.

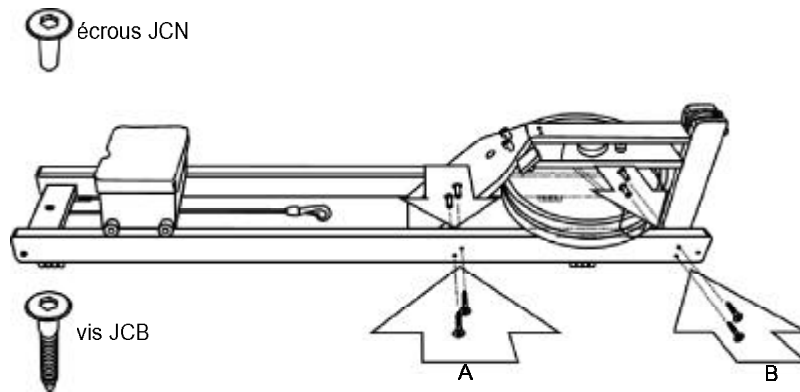

**SIXIÈME ÉTAPE-** Appuyez sur le bouton de réglage du support des talons (A) et insérez le support des talons/repose-pieds dans le couvercle du repose-pied (B).

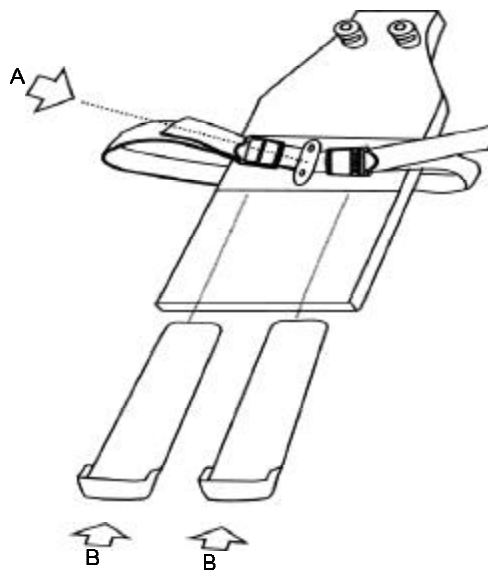



## Manuel de montage du S4 Bois

**SEPTIÈME ÉTAPE-** Démontez l'ensemble poulie du chariot et fixez-la sur le rail dans l'ordre illustré puis serrez. Remarque : la roulette va à l'extérieur du rail.

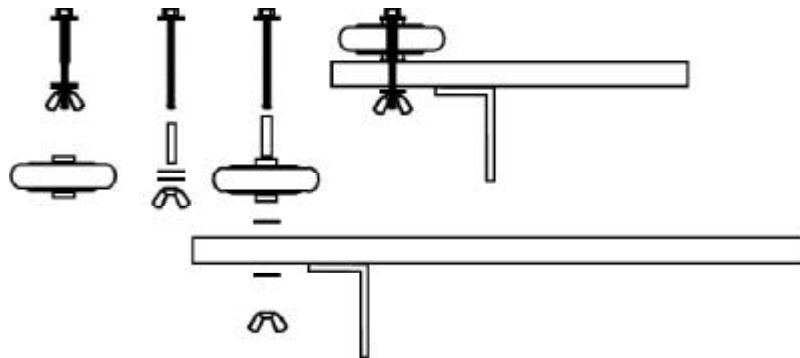

**HUITIÈME ÉTAPE-** Redressez le WaterRower. Détachez la sangle de rappel attachée au support inférieur de la machine. Vérifiez que la sangle de rappel passe au-dessus de toutes les poulies de guidage. Attachez le tendeur à la sangle de rappel en accrochant le crochet du tendeur sur l'anneau en D de la sangle de rappel.

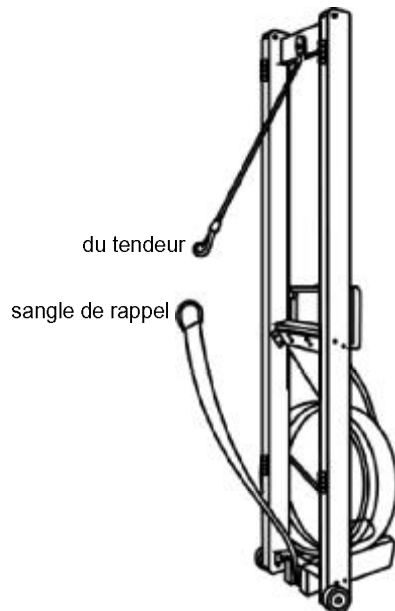

**NEUVIÈME ÉTAPE-** Avant de remplir le réservoir et de ramer, vérifiez que la sangle de rappel passe sans accrocher sur tous les rouleaux.

**DIXIÈME ÉTAPE-** Abaissez le WaterRower au sol et, à l'aide de la pompe à siphon fournie (ou un tuyau si vous en disposez), remplissez le réservoir au niveau désiré (voir la section Niveau d'eau du mode d'emploi) avec de l'eau chlorée ou de l'eau du robinet. Ne remplissez pas trop votre WaterRower. Si vous dépassez la moitié du réservoir (ou au-dessus du rebord inférieur de l'axe des palettes lorsque la machine est en position), vous pouvez provoquer une fuite.

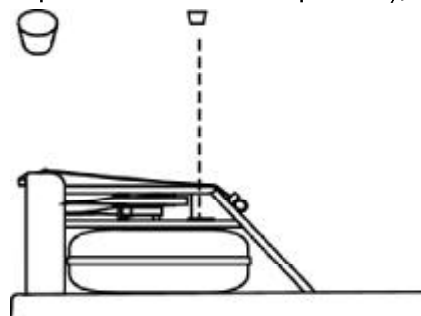

Insérez le bouchon (il peut être nécessaire d'humidifier le bouchon pour faciliter sa mise en place).

Félicitations, vous pouvez à présent utiliser votre WaterRower.